

Opel Astra GTC

Uporabniški priročnik



Wir leben Autos.



Vsebina

Uvod	2
Kratko in jedrnatO	6
KljučI, vrata, okna	19
Sedeži in varnostni sistemi	33
Prostori za spravljanje	51
Instrumenti in upravni elementi	63
Osvetlitev	99
Ogrevanje, prezraèevanje, hlajenje	112
Vožnja in rokovanje	120
Nega vozila	156
Vzdrževanje in servisiranje	197
Tehnièni podatki	200
Informacija za stranko	212
Kazalo	214

Uvod

Gorivo	Označba	<input type="text"/>		
Motorno olje	Kakovost	<input type="text"/>		
	Viskoznost	<input type="text"/>		
Tlak v pnevmatikah	Dimenzija pnevmatike		Spredaj	Zadaj
	Letne pnevmatike	<input type="text"/>	<input type="text"/>	<input type="text"/>
	Zimske pnevmatike	<input type="text"/>	<input type="text"/>	<input type="text"/>
Mase	Razmerje skupne mase vozila	<input type="text"/>		
	- Lastna masa vozila - osnovni model	<input type="text"/>		
	= Obremenitev	<input type="text"/>		

Specifični podatki vozila

Prosimo, vnesite podatke Vašega vozila v označena polja, da bodo potrebne informacije v trenutku na razpolago. Te informacije so na voljo v poglavju "Servisni pregledi in vzdrževanje", "Tehnični podatki" in na tipski ploščici vozila.

Uvod

Vaše vozilo je idealna kombinacija v prihodnost usmerjene tehnike, prepričljive varnosti, prijaznosti do okolja in ekonomičnosti.

V tem priročniku boste našli vse potrebne informacije za vašo varno, udobno in učinkovito vožnjo.

Informirajte vaše sopotnike v vozilu o mogoči nezgodi in nevarnosti poškodb pri neprimernem ravnanju z vozilom.

Vedno upoštevajte zakonske predpise v državah, kjer potujete. Predpisi v posameznih državah se utegnejo razlikovati s podatki v teh Navodilih za uporabo.

Kadar ta navodila navajajo obisk servisne delavnice, priporočajo Opel Partnerja.

Vsi Opel Partnerji zagotavljajo prvovrstne storitve po zmernih cenah. Izkušeni strokovnjaki so bili izšolani v Oplovih tehničnih centrih in delajo po posebnih Oplovih predpisih.

Literatura za lastnika naj bo vedno pri roki v sovoznikovem predalu (predal za rokavice).

Uporaba teh navodil

- Ta priročnik opisuje vse lastnosti in možno opremo, ki je na voljo za ta model. **Določeni opisi, vključno z opisom prikazovalnika in funkcij menijev se morda ne nanašajo na Vaše vozilo zaradi različne izvedenke modela, specifikacij države, posebne opreme ali dodatne opreme.**
- Za uvodne informacije v poglavju "kratko in jedrnato".
- Potrebne informacije najdete v vsebinskem kazalu z označenimi posameznimi odseki na začetku teh Navodil za uporabo.

- Stvarno kazalo olajša iskanje specifičnih informacij.
- Ta Navodila za uporabo se navezujejo na vozila z volanom na levi strani. Delovanje volzil z volanom na desni strani je podobno.
- Navodila za uporabo vsebujejo interne številke motorjev. Ustrezne prodajne oznake najdete v odseku "Tehnični podatki".
- Priporočene smeri v opisih, kot so levo ali desno, naprej ali nazaj vedno označujejo smer glede na smer vožnje.
- Besedilo na zaslonu prikazovalnika morda ne more biti izpisano v Vašem jeziku.
- Obvestila in opozorila na zaslonu ali na etiketah so napisana z **odebeljenimi** črkami.

Nevarnosti, opozorila in svarila

Nevarnost

Besedilo, označeno z  **Nevarnost** navaja informacijo o tveganosti oz. nevarnosti nesreče ali poškodbe. Neupoštevanje teh navodil utegne ogroziti življenje.

Opozorilo

Besedilo, označeno z  **Opozorilo** navaja informacijo o tveganosti oz. nevarnosti nesreče ali poškodbe. Neupoštevanje teh informacij lahko privede do poškodb.

Svarilo

Besedilo označeno s **Svarilo** navaja informacije o možnosti poškodb vozila. Neupoštevanje teh informacij lahko privede do poškodb vozila.

Simboli

Napotek na stran je označen s .  pomeni "glejte stran".

Obilico prijetne in varne vožnje Vam želi

Adam Opel AG

Kratko in jedrnato

Uvodne informacije glede uporabe

Odklepanje vozila



Za odklepanje vrat ter prtljažnika pritisnite tipko . Odprite vrata s potegom kljuke na vratih.

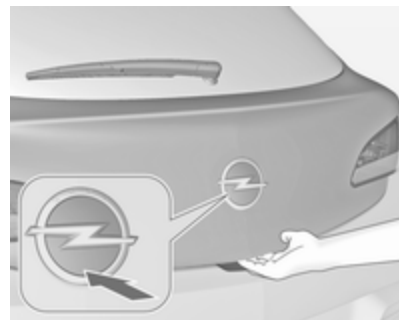

Za odpiranje vrat prtljažnika pritisnite na spodnjo polovico avtomobilske značke.

Za odklepanje in odpiranje vrat prtljažnika, pri čemer naj ostanejo ostala vrata zaklenjena, pritisnite tipko .

Daljinski upravljalnik ⇨ 20,
Centralno zaklepanje ⇨ 21,
Prtljažnik ⇨ 24.

Nastavitev sedeža

Odmik sedeža

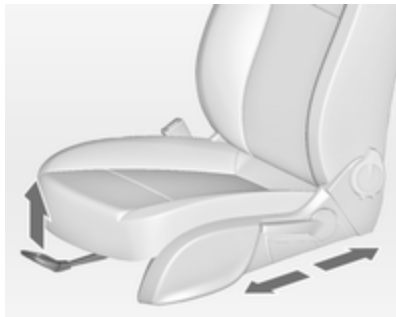

Potegnite ročico, pomaknite sedež, sprostite ročico.

Položaj sedeža ⇄ 35, Nastavitev sedeža ⇄ 35.

⚠ Nevarnost

Ne sedite manj kot 25 cm od volanskega obroča - zaradi dosega varnostne blazine.

Sedežna naslonjala

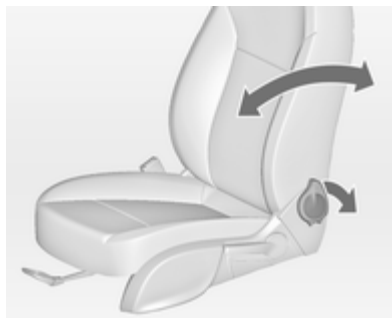

Potegnite vzvod, nastavite naklon in sprostite vzvod. Sedež naj se primerno zaskoči.

Položaj sedeža ⇄ 35, nastavitev sedeža ⇄ 35, preklap sedeža ⇄ 38.

Višina sedeža

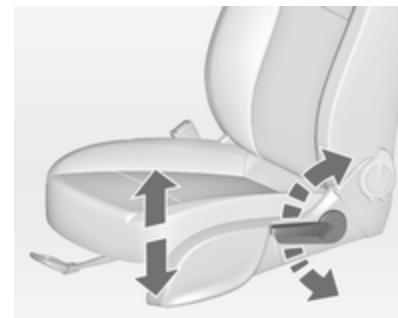

Potiskanje vzvoda

navzgor = sedež se dviga
navzdol = sedež se spušča

Položaj sedeža ⇄ 35, Nastavitev sedeža ⇄ 35.

Naklon sedeža

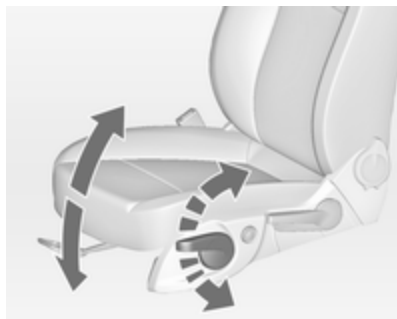

Potiskanje vzvoda

navzgor = sprednji del se dviga
navzdol = sprednji del se spušča

Položaj sedeža ⇨ 35, Nastavitev
sedeža ⇨ 35.

Nastavitev vzglavnika

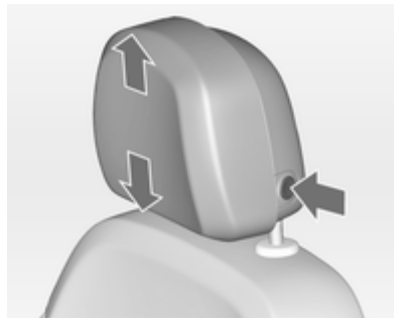

S pritiskom na gumb sprostite
vzglavnik, nastavite višino in pustite,
da se zaskoči v zavarovanem
položaju.

Vzglavniki ⇨ 33.

Varnostni pas



Izvlomite varnostni pas in ga zataknete
v zaklep. Bočni del pasu ne sme biti
zvit na nobenem delu in se mora
tesno prilegati k telesu. Naslonjalo naj
ne bo nagnjeno preveč nazaj
(priporočen kot nagiba: največ 25°).

Pas odpnete s pritiskom na rdeč
gumb na zaklepu.

Položaj sedeža ⇨ 35, Varnostni
pasovi ⇨ 39, Sistem varnostnih
blazin ⇨ 41.

Nastavitev ogledal

Notranje ogledalo

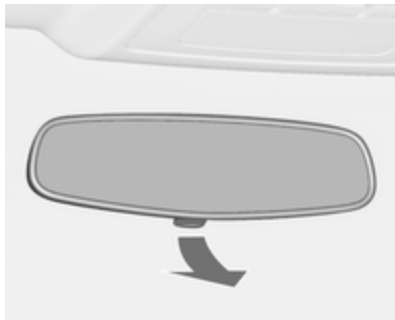

Z ročico na spodnji strani lahko premaknete ogledalo v položaj, ki ponoči zmanjša bleščanje žarometov vozil za Vami.

Notranje ogledalo ⇨ 29, Notranje ogledalo s samodejnim zasenčenjem ⇨ 30.

Zunanja ogledala

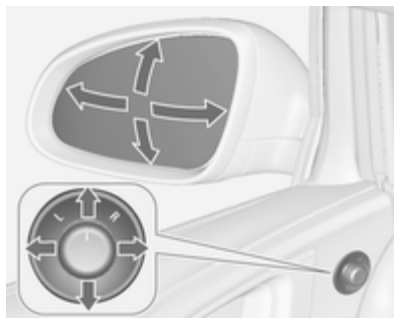

Izberite zunanje ogledalo in ga nastavite.

Konveksno zunanje ogledalo ⇨ 28,
Električno nastavljanje ⇨ 28,
Preklop zunanjih ogledal ⇨ 28,
Ogrevana zunanja ogledala ⇨ 29.

Nastavitev volana



Sprostite ročico, nastavite volan, zatakните ročico v zavarovan položaj.

Volana ne nastavljajte pri premikajočem vozilu in/ali blokiranem volanu.

Sistemi varnostnih blazin ⇨ 41,
Položaji kontaktnega stikala ⇨ 121.

Pregled armaturne plošče



1	Električno pomična stekla	30		Kontrolna lučka izklopa varnostne blazine	75	18	Električna vtičnica	68	
2	Zunanja ogledala	28		Opozorilna lučka za pripenjanje voznikovega varnostnega pasu	74	19	Prestavna ročica, ročni menjalnik	130	
3	Tempomat	136		11	Informacijski prikazovalnik ...	83	Avtomatski menjalnik	127	
	Omejevalnik hitrosti	138		12	LED indikator stanja alarmne naprave	26	20	Kontaktna ključavnica z zaklepom volana	121
4	Stranske prezračevalne šobe	118	13	Sredinske prezračevalne šobe	118	21	Hupa	64	
5	Smerniki, svetlobni blisk, kratke in dolge luči	106		14	Sovoznikov predal	51		Voznikova varnostna blazina	42
	Osvetlitev ob izhodu	110	15	Sport režim	135	22	Sprostitutveni vzvod za odpiranje pokrova motornega prostora	158	
	Parkirne luči	107		Režim križarjenja	135	23	Predal za spravlanje, škatala z varovalkami	175	
	Informacijski center voznika	80		Traction Control sistem	133	24	Nastavitev volana	63	
6	Instrumenti	70		Elektronski stabilnostni nadzor	134	25	Stikalo luči	99	
7	Upravna stikala na volanu ...	63		Parkirni pomočnik	140		Višinska nastavitev svetlobnega snopa žarometov	102	
8	Informacijski center voznika	80		Opozarjanje o menjavi voznega pasu	145		Prednje meglenke	107	
9	Brisanje, pranje stekel in pranje žarometov	64		Gumb Eco	122		Zadnja meglenka	107	
10	Centralno zaklepanje	21	16	Elektronska klimatska naprava	112		Osvetlitve instrumentov	108	
	Opozorilno utripanje smernikov	106	17	AUX vhod, USB vhod	10				

Zunanja osvetlitev



Vrtenje stikala luči:

- O** = izklop luči
- ☞☞** = Stranske luči
- ☞D** = Kratke (zasenčene) luči



Samodejni vklop luči

- AUTO** = Samodejni vklop luči: kratke luči se prižigajo in ugašajo samodejno
- ☞** = Vključitev ali izključitev sistema samodejnega vklopa luči
 - ☞☞** = Stranske luči
 - ☞D** = Kratke (zasenčene) luči

Prednje meglenke

Pritisk stikala luči:

- ☞D** = Prednje meglenke
- ☞☞** = Zadnja meglenka

Osvetlitev ☞ 99.

Svetlobni blisk, kratke in dolge luči

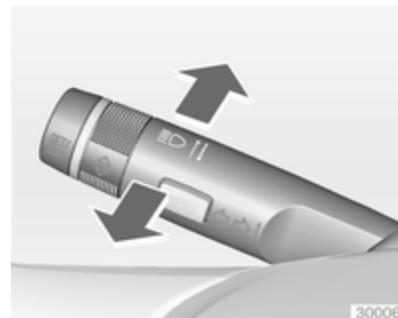

- Svetlobni blisk = Potegnite stikalo
- Dolge luči = Potisnite stikalo
- Kratke luči = Potisnite ali potegnite stikalo

Samodejni vklop luči ☞ 100, dolge luči ☞ 100, pomočnik za dolge luči ☞ 101, svetlobni blisk ☞ 101, prilagodljivi žarometi ☞ 103.

Signaliziranje menjave voznega pasu



Ročico potisnite = desni smerniki navzgor

Ročico potisnite = levi smerniki navzdol

Signaliziranje menjave voznega pasu
 ↗ 106, Parkirne luči ↗ 107.

Opozorilno utripanje smernikov



Vklop z gumbom .

Opozorilno utripanje smernikov
 ↗ 106.

Hupa



Pritisnite .

Sistemi brisanja in pranja

Brisalci vetrobranskega stekla



2 = hitro zvezno brisanje

1 = počasno zvezno brisanje

 = intervalno ali samodejno brisanje s senzorjem za dež

O = izklop

Za en zamah brisalcev (pri izklopljenih brisalcih) potisnite stikalo navzdol.

Metlice brisalcev ⇨ 64, Zamenjava metlic brisalcev ⇨ 163.

Sistem za pranje vetrobranskega stekla in žarometov

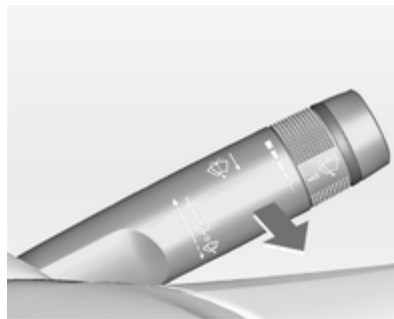

Potegnite stikalo.

Sistem pranja vetrobranskega stekla in žarometov ⇨ 64, Tekočina za pranje ⇨ 160.

Sistem pranja in brisanja zadnjega stekla

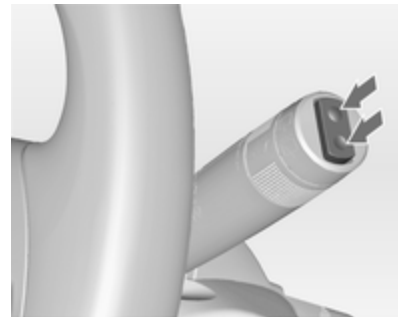

Za vklop brisalca zadnjega stekla pritisnite prevesno stikalo:

na zgornjem delu	= zvezno brisanje
na spodnjem delu	= intervalno brisanje
sredinski položaj	= izklop

Brisanje/pranje zadnjega stekla ⇨ 66.



Potisnite ročni stikalo naprej.
Šoba poškropi zadnje steklo, obenem
brisalec nekajkrat obriše steklo.

Ogrevanje, prezračevanje, hlajenje

Ogrevano zadnje steklo in zunanja ogledala



Ogrevanje vklopite s pritiskom tipke
.

Ogrevanje zadnjega stekla ⇨ 32.

Sušenje in odmrzovanje stekel



Pritisnite tipko .

Po želji nastavite temperaturno
stikalo.

Vključite hlajenje .

Vključite ogrevanje zadnjega stekla
.

Elektronska klimatska naprava
⇨ 112.

Menjalnik

Ročni menjalnik



Vzvrtna prestava: ko vozilo miruje, pritisnite pedal sklopke, tako počakajte 3 sekunde, pritisnite gumb na prestavni ročici in prestavite.

Če ni možno prestaviti v vzvratno prestavo, ponovno pomaknite ročico v prosti tek, sprostite in še enkrat pritisnite pedal sklopke ter nato ponovno prestavite v vzvratno prestavo.

Ročni menjalnik ⇨ 130.

Avtomatski menjalnik



P = Parkiranje
R = Vzvrtna
N = Nevtralno – prosti tek
D = Vožnja

V ročnem režimu: potisk izbirne ročice iz položaja **D** v levo.

+ = Višja prestava
- = Nižja prestava

Izbirno ročico lahko pretaknete iz položaja **P** le pri vključenem kontaktu in pritisnjenem zavornem pedalu. Za vklop **P** ali **R** pritisnite gumb na ročici.

Avtomatski menjalnik ⇨ 127.

Speljevanje

Pred pričetkom vožnje preverite

- stanje pnevmatik in tlak v pnevmatikah ⇨ 179, ⇨ 209,
- nivo motornega olja in ostalih tekočin ⇨ 158,
- ali so vsa stekla, ogledala, luči in registrski tablici čisti in na njih ni snega ali ledu ter ali pravilno delujejo,
- pravilno nastavitve sedežev, varnostnih pasov in vzvratnih ogledal ⇨ 28, ⇨ 35, ⇨ 40,
- delovanje zavor pri nizki hitrosti, posebej če so zavore mokre.

Zagon motorja

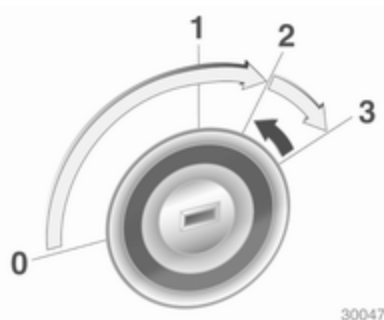

- Ključ obrnite v položaj 1;
- malce zavrtite volan, da se sprostí zaklep volana;
- pritisnite zavorni pedal in pedal sklopke;
- avtomatski menjalnik v **P** ali **N** položaju;
- ne dodajajte plina;
- dizelski motorji: obrnite ključ do položaja 2 za predgretje, dokler kontrolna lučka  ne ugasne;
- ključ obrnite v položaj 3 in ga sprostite.

Zagon motorja ⇨ 121.

Sistem Stop-start



Če se vozilo premika počasi ali stoji in so izpolnjeni določeni pogoji, vključite funkcijo Autostop na naslednji način:

- Pritisnite stopalko sklopke
- prestavite v nevtralni položaj
- spustite stopalko sklopke

Funkcijo Autostop označuje kazalec v legi **AUTOSTOP** na števcu vrtljajev motorja.

Za ponovni zagon motorja spet pritisnite stopalko sklopke.

Sistem Stop-start ⇨ 122.

Parkiranje

- Vedno zategnite ročno zavoro. Mehansko ročno zavoro zategnite brez pritiskanja gumba na koncu vzvoda. Na klancu jo zategnite trdno, kolikor je mogoče. Istočasno pritisnite zavorni pedal, da bi zmanjšali delovno silo ročne zavore.

V primeru elektronske ročne zavore potegnite stikalo (P).

- Izklopite motor. Ključ obrnite v položaj **0** in ga izvlecite iz kontaktne ključavnice. Obrnite volan do zaskoka. Pri vozilih z avtomatskim menjalnikom lahko izvlečete ključ iz kontaktne ključavnice, le če je izbirna ročica v položaju **P**.
- Če je vozilo na ravni podlagi ali na klancu navzgor, pretaknite v 1. prestavo ali izbirno ročico v položaj **P** pred izključitvijo kontakta. Na klancu navzgor obrnite kolesa proti cestišču.

Če je vozilo na ravni podlagi ali na klancu navzdol, pretaknite

v vzvratno prestavo ali izbirno ročico v položaj **P** pred izključitvijo kontakta. Na klancu navzdol obrnite kolesa stran od cestišča.

- Zaklepanje: pritisnite tipko (P) na daljinskem upravljalniku. Vključite alarmno napravo ⇨ 26.
- Vozila ne parkirajte na vnetljivih površinah. Vroča izpušna cev lahko zaneti vnetljivo površino.
- Zaprite okna.
- Hladilni ventilator lahko deluje tudi po izklopu motorja ⇨ 157.
- Po vožnji z visokim številom vrtljajev ali z visoko obremenitvijo motorja, pustite pred izklopom motor obratovati še 30 sekund na prostem teku, da bi zaščitili turbo polnilec.

Ključ, ključavnice ⇨ 19, Priprava vozila na daljše mirovanje ⇨ 156.

Ključni, vrata, okna

Ključni, ključavnice	19
Vrata	24
Varnost vozila	25
Zunanja ogledala	28
Notranje ogledalo	29
Stekla	30

Ključni, ključavnice

Ključni

Nadomestni ključni

Kodne številke najdete na identifikacijski kartici vozila (Car Pass) ali na privesku.

Pri naročanju nadomestnega ključa je potrebno navesti številko ključa, ker je ključ del zapore zagona motorja.

Ključavnice ⇨ 194.

Ključ s preklopno ključevo brado



Za izskok ključeve brade pritisnite gumb. Za preklon ključeve brade pritisnite isti gumb.

Car Pass

Na identifikacijski kartici vozila (Car Pass) so izpisani vsi podatki vozila, zato to kartico hranite na varnem mestu.

Ko pripeljete vozilo v servisno delavnico, so podatki vozila na Car Pass kartici potrebni za izvajanje določenih del.

Radijski daljinski upravljalnik



Z njim lahko upravljate naslednje:

- Centralno zaklepanje
- Varovalni zaklep proti kraji
- Alarmna naprava
- Električno pomična stekla

Radijski daljinski upravljalnik ima doomet približno 20 metrov. Domet se lahko tudi skrajša zaradi zasenčenja in odboja radijskih valov. Opozorilno utripanje potrdi reakcijo.

Z daljinskim upravljalnikom ravnajte previdno in ga varujte pred vlago ter visokimi temperaturami, izogibajte se tudi nepotrebni uporabi.

Napaka

Če daljinsko upravljanje centralnega zaklepanja ni možno, utegnejo za to biti naslednji vzroki:

- Presežen domet
- Nizka napetost baterije
- Pogosto, zaporedno pritiskanje tipk upravljalnika izven sprejemnega dometa
- Preobremenitev sistema centralnega zaklepanja s pogosto uporabo v kratkih presledkih; oskrba z električnim tokom se prekine za kratek čas
- Prenasičenost z radijskimi valovi, ki jih oddajajo močni zunanji radijski oddajniki

Odklepanje ⇨ 21.

Osnovne nastavitve

Nekatere funkcije lahko spreminjate v meniju **Settings (nastavitve)** na informacijskem prikazovalniku. Osebnne nastavitve vozila ⇨ 92.

Zamenjava baterije daljinskega upravljalnika

Baterijo zamenjajte takoj, ko se domet daljinskega upravljalnika skrajša.



Baterije in akumulatorji ne spadajo med hišne odpadke. Odlagajte jih na primerni reciklažni zbiralni točki.

Ključ s preklopno ključevo brado

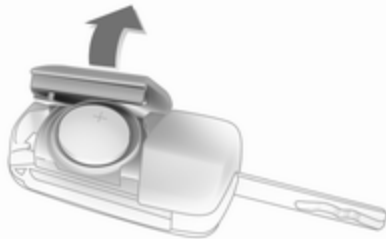

Pritisnite gumb, da izskoči ključeva brada in odprite ključ. Zamenjajte baterijo (tip baterije CR 2032). Pazite na pravilno vstavitve nove baterije. Zaprite daljinski upravljalnik in ga sinhronizirajte.

Uskladitev (sinhroniziranje) daljinskega upravljalnika

Po zamenjavi baterije odklenite vrata s ključem v ključavnici voznikovih vrat. Daljinski upravljalnik sinhronizirate z vključitvijo kontakta.

Pomnilnik nastavitvev

Kadar izvlečete ključ iz kontaktnega stikala, se za isti ključ samodejno shranijo naslednje nastavitve:

- Osvetlitev
- Infotainment sistem
- Centralno zaklepanje
- Nastavitve športnega režima
- Udobne nastavitve

Shranjene nastavitve so samodejno priklicane, ko vstavite pomnjen ključ v kontaktno stikalo in ga obrnete v položaj 1 ⇨ 121.

Predpogoj je, da je aktiviran **Personalization by driver (osebna nastavitvev po želji voznika)** v osebni nastavitvah grafičnega informacijskega prikazovalnika. To mora biti nastavljeno za vse ključe, ki so v rabi. Pri vozilih z barvnim informacijskim prikazovalnikom je osebna prilagoditev stalno aktivna.

Osebne nastavitve vozila ⇨ 92.

Centralno zaklepanje

Za zaklepanje vseh vrat, prtljažnika in lopute rezervoarja goriva.

S potegom notranje kljuke na vratih se zadevna vrata odklenejo. Če ponovno potegnete isto kljuko, se vrata odprejo.

Opomba

V primeru nesreče s sprožitvijo varnostnih blazin in/ali varnostnih pasov se vozilo samodejno odklene.

Opomba



Nekaj časa po odklepanju vozila z daljinskim upravljalnikom se vrata, če jih nihče ne odpre, samodejno zaklenejo.

Odklepanje



Pritisnite tipko .

Možni sta dve nastavitvi:

- Za odklepanje samo voznikovih vrat, prtljažnika in lopute rezervoarja goriva pritisnite gumb  enkrat. Za odklepanje obojih vrat pritisnite gumb  dvakrat ali
- Za odklepanje obojih vrat, prtljažnika in lopute rezervoarja goriva pritisnite gumb  enkrat.

To funkcijo lahko spreminjate v meniju **Settings (nastavitve)** na informacijskem prikazovalniku. Osebnе nastavitve vozila ⇨ 92.

Osebnе nastavitve se shranijo za trenutno uporabljen ključ. Pomnilnik nastavitvev ⇨ 21.

Odklepanje in odpiranje vrat prtljažnika ⇨ 24.

Zaklepanje

Zaprte vrata, prtljažnik in loputo rezervoarja goriva.



Pritisnite tipko .

Če voznikova vrata niso dobro zaprta, sistem centralnega zaklepanja vrat ne bo zaklenil.

Stikala za centralno zaklepanje

Za zaklepanje in odklepanje obojih vrat, prtljažnika in lopute rezervoarja goriva iz potniškega prostora.



Za zaklepanje pritisnite .

Za odklepanje pritisnite .

Motnje v delovanju daljinskega upravljalnika

Odklepanje



Odklenite voznikova vrata z obratom ključa v ključavnici. Vključite kontakt in pritisnite stikalo  za odklepanje sovoznikovih vrat, prtljažnika in lopute rezervoarja goriva. Ob vklopu kontakta za vžig se izklopi varovalni zaklep proti kraji.

Zaklepanje

Zaklenite voznikova vrata z obratom ključa v ključavnici.

Motnje v centralnem zaklepanju

Odklepanje

Odklenite voznikova vrata z obratom ključa v ključavnici. Sovoznikova vrata lahko odprete s potegom notranje kljuke dvakrat. Loputa rezervoarja goriva in vrata prtljažnika ostanejo zaklenjena. Za deaktiviranje mehanskega varovanja vključite kontakt ⇨ 26.

Zaklepanje

Potisnite navznoter zaklepni gumb sovoznikovih vrat. Voznikova vrata lahko zaklenete z zunanje strani z obratom ključa v ključavnici. Loputo rezervoarja goriva tedaj ni možno zakleniti.

Samodejno zaklepanje

Ta varnostna funkcija samodejno zaklene vrata, prtljažnik in loputo rezervoarja goriva takoj, ko vozilo doseže določeno hitrost.

Dodatno je mogoče nastaviti odklepanje voznikovih vrat ali vseh vrat, ko izklopite vžig in odstranite

ključ iz ključavnice (ročni menjalnik) ali ko ročico prestavite v položaj **P** (samodejni menjalnik).

Konfiguracijo lahko spreminjate v meniju **Settings (nastavitve)** na informacijskem prikazovalniku. Osebné nastavitve vozila ⇨ 92.

Osebné nastavitve se shranijo za trenutno uporabljen ključ ⇨ 21.

Vrata

Prtljažnik

Vrata prtljažnika

Odpiranje

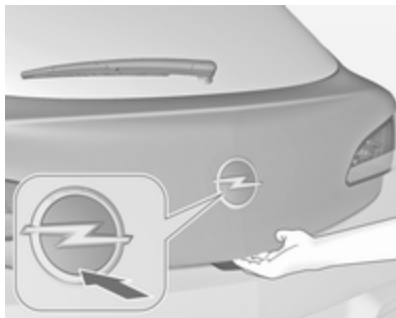

Za odklepanje in odpiranje vrat prtljažnika pritisnite tipko  na radijskem daljinskem upravljalniku ali pritisnite na spodnjo polovico avtomobilske značke.



Pritisk na tipko  odpre vrata prtljažnika, čeprav so ostala vrata zaklenjena.

Sistem centralnega zaklepanja ⇨ 21.

Zapiranje



Uporabite notranji prijemek.

Ne dotikajte se avtomobilske značke med zapiranjem, saj bi se vrata prtljažnika lahko spet odklenila.

Sistem centralnega zaklepanja ⇨ 21.

Splošni nasveti pri odpiranju električno pomičnih vrat prtljažnika

⚠ Opozorilo

Ne prevažajte daljših predmetov z odprtimi ali prislonjenimi vrati prtljažnika, saj utegnejo zaradi vrtninčenja zraka v potniški prostor vozila prodirati strupeni izpušni plini, ki so brez barve in vonja. Utegne povzročiti nezavest ali celo smrt.

Svarilo

Pred odpiranjem vrat prtljažnika preverite ovire nad glavo, kot so npr. garažna vrata, da ne pride do poškodb vrat prtljažnika. Vedno preverite gibno območje vrat prtljažnika nad in za vozilom.

Opomba

Težki predmeti ali dodatna oprema na vratih prtljažnika bo povečala težo vrat in vrata ne morejo ostati odprta.

Varnost vozila

Varovalni zaklep proti kraji (zapah)

⚠ Opozorilo

Sistema ne vključujte, če so v vozilu potniki! Odklepanje od znotraj v tem primeru ni možno.

Sistem zaklene vsa vrata z zapahom. Vrata morajo biti zaprta, če ne funkcija ne deluje.

Za zaklepanje z zapahom morate (če je bil kontakt vključen) voznikova vrata enkrat odpreti in zapreti.

Odklepanje vozila odklene tudi zapah. To ni izvedljivo s stikalom za centralno zaklepanje v vozilu.

Aktiviranje



V roku 15 sekund pritisnite tipko  na daljinskem upravljalniku dvakrat.

Alarmna naprava

Alarmna naprava je na voljo v kombinaciji z varovanjem pred krajo (zapahom).

Nadzoruje:

- vrata, vrata prtljažnika, pokrov motornega prostora,
- potniški in prtljažni prostor,
- naklon ali dvig vozila,
- kontakt

Aktiviranje

- Samo-vključitev 30 sekund po zaklepanju vozila (samotestiranje sistema)
- Takojšnja vključitev s ponovnim pritiskom tipke  na daljinskem upravljalniku po zaklepanju vozila



Opomba

Spremembe v potniškem prostoru vozila, kot je npr. uporaba sedežnih prekrival ali puščanje odprtih oken, utegnejo negativno vplivati na nadziranje potniškega prostora.

Vključitev alarma z izključitvijo nadziranja potniškega prostora in naklona vozila



Nadziranje potniškega prostora in nagiba vozila izključite, če pustite v vozilu kakšno žival, ker se utegne sprožiti alarm zaradi gibanja v vozilu, ultrazvočnih valov in nagibanja vozila pri prevozu. Nadziranje potniškega prostora in nagiba vozila prav tako izključite pri prevozu na ladji ali vlaku.

1. Za zapiranje vrat prtljažnika, pokrova motorja, oken.
2. Pritisnite tipko . Svetleča (LED) dioda  v tipki sveti še največ 10 minut.
3. Zaprite vrata.
4. Vključite alarmno napravo.

Stanje se pojavi na voznikovem informacijskem zaslonu.

Varnostni LED indikator



Varnostni LED indikator je integriran v senzor na armaturni plošči.

Stanje prvih 30 sekund po vključitvi alarmne naprave:

LED = samotestiranje, vključitev
sveti z zakasnitvijo
LED = odprta vrata, pokrov
utripa motorja, prtljažnik ali
hitro napaka v sistemu

Stanje po vključitvi sistema:

LED utripa = sistem je vključen
počasi

V primeru motenj poiščite servisno delavnico.

Deaktiviranje

Z odklepanjem vozila se izključi tudi alarmna naprava.

Sprožitev alarma

Ob sprožitvi se oglasi alarm z ločeno napajano sireno skupaj z opozorilnim utripanjem. Pri sprožitvi alarma se vključi lahko le določeno število elementov sistema in le za določen čas (odvisno od dopuščanja zakona).

Alarm izključite s pritiskom ene od tipk na daljinskem upravljalniku ali z vključitvijo kontakta.

Alarmno napravo lahko izključite s pritiskom tipke  ali z vključitvijo kontakta.

Ob sproženem alarmu, ki ga voznik ni prekinil, utripajo opozorilne utripalke. Pri naslednjem odklepanju vozila z daljinskim upravljalnikom bodo trikrat hitro utripnile. Dodatno se na voznikovem informacijskem zaslonu po vključitvi kontakta prikaže opozorilo ali opozorilna koda.

Opozorila in obvestila o vozilu  85.

Imobilizator

Sistem prek sprejemnika na kontaktnem stikalu elektronsko preveri, ali se sme zagnati motor s trenutno uporabljenim ključem.

Zapora zagona se vključi samodejno po izvleku ključa iz kontaktne ključavnice.

Če kontrolna lučka  utripa pri vključenem kontaktu, je v sistemu zapora zagona prišlo do motnje;

motorja ni mogoče zagnati. Izključite kontakt in nato ponovite postopek zagona.

Če kontrolna lučka še vedno utripa, poskusite zagnati motor z nadomestnim ključem ter poiščite strokovno pomoč v servisni delavnici.

Opomba

Elektronska zapora zagona motorja ne zaklene vrat. Zato vozilo, preden ga zapustite, vedno zaklenite in vključite alarmno napravo ↗ 21, ↗ 26.

Kontrolna lučka  ↗ 79.

Zunanja ogledala

Konveksna oblika

Izbočeno zunanje ogledalo vsebuje asferično območje, ki zmanjšuje mrtve točke. Zaradi rahlega popačenja so objekti v ogledalu videti manjši in je zato nekoliko težje oceniti razdaljo med Vašim vozilom in vozilom za Vami.

Električna nastavitvev

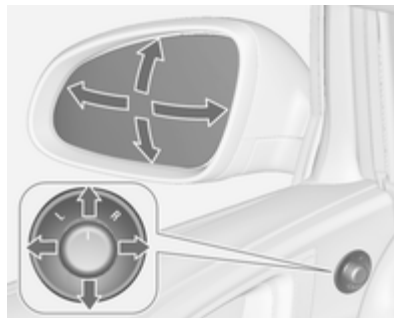

Izberite želeno zunanje ogledalo z obratom stikala v levo (L) ali desno (R). Za nastavitev ogledala pomaknite stikalo v ustrezen položaj. V položaju 0 ni izbrano nobeno ogledalo.

Preklapljanje



Zaradi varnosti pešcev se zunanji ogledali pri naletu na oviro, ki utegne biti tudi posledica nesreče, preklopija iz običajnega položaja navznoter. V prvotni položaj ju spravite z rahlim potiskom ohišja ogledala navzven.

Električni preklop



Obrnite stikalo v 0, nato pritisnite stikalo navzdol. Obe zunanji ogledali se preklopita.

S ponovnim pritiskom stikala se obe ogledali se preklopita v položaj za vožnjo.

Če električno preklopno ogledalo preklapimo navzven ročno, se pri pritisku stikala pomakne naprej le drugo ogledalo.

Ogrevanje



Pritisnite tipko .

Ogrevanje deluje pri obratujočem motorju in se samodejno izklopi po kratkem času.

Notranje ogledalo

Ročna zatemnitev

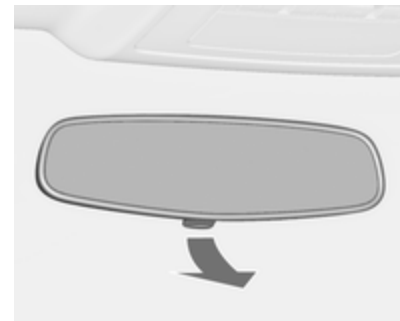

Z ročico na spodnji strani lahko premaknete ogledalo v položaj, ki ponoči zmanjša bleščanje žarometov vozil za Vami.

Samodejna zatemnitev



Bleščanje žarometov vozil za Vami se ponoči samodejno zasenči.

Stekla

Vetrobransko steklo

Termo-odbojno vetrobransko steklo

Termo-odbojno vetrobransko steklo ima premaz, ki odbija sončne žarke. Pri tem lahko pride tudi do neželenega odboja podatkovnih signalov, npr. na cestninskih postajah.

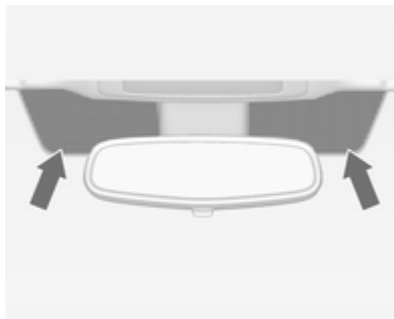

Označena območja na vetrobranskem steklu, za notranjim ogledalom, nimajo termo-odbojnega

premaza. Naprave za elektronsko beleženje podatkov in plačila pristojbin, morajo biti nameščene v teh območjih. Drugače lahko pride do motenj pri beleženju podatkov.

Električno pomična stekla

⚠ Opozorilo

Pri pomiku stekel bodite previdni. Nevarnost telesnih poškodb, posebej pazite na otroke!

Okna in streho zapirajte le tako, da postopek ves čas pozorno opazujete. Pazite, da med dviganjem stekel koga ali česa ne priprete.

Za pomikanje stekel vključite kontakt. Napajanje ostane izključeno ↻ 121.



Za odpiranje zelenega okna pritisnite ustrezno stikalo in za zapiranje okna stikalo potegnite.

Rahel pritisk ali poteg stikala do rahlega upora: steklo se dviga ali spušča, dokler pritisnete ali privzdigujete stikalo.

Močnejši pritisk ali poteg stikala prek rahlega upora ter nato sprostitve stikala: steklo se samodejno dviga ali spušča z varnostno funkcijo. Za ustavitev pomika premaknite stikalo še enkrat v isto smer.

Varnostna funkcija

Če steklo med samodejnim dviganjem naleti na oviro nad sredino okna, se takoj ustavi in spet nekoliko spusti.

Preprečitev varnostne funkcije

V primeru težav z zapiranjem zaradi zmrzali ipd. vključite kontakt vžiga, nato pa pritisnite stikalo do prve stopnje in ga zadržite. Steklo se dviga brez omogočene varnostne funkcije. Če želite pomik ustaviti, stikalo sprostite.

Pomikanje stekel od zunaj

Stekla lahko pomikate tudi izven vozila prek daljinskega upravljalnika.

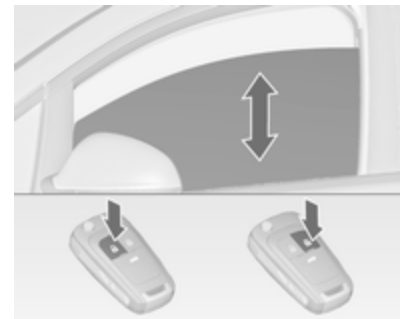

Za odpiranje oken pridržite pritisnjen gumb .

Za zapiranje oken pridržite pritisnjen gumb .

Za ustavitev pomika stekel sprostite stikalo.

Če so okna povsem odprta ali zaprta, opozorilne utripalke dvakrat utripnejo.

Preobremenitev

Pri preobremenitvi sistema (npr. pri neprestanem odpiranju/zapiranju oken) se napajanje elektromotorjev za pomik stekel za kratek čas samodejno prekine.

Programiranje elektronike za samodejni pomik stekel

Če se stekla ne pomikajo samodejno (po odklopu akumulatorja), se na voznikovem informacijskem zaslonu se pojavi opozorilo ali opozorilna koda.

Opozorila in obvestila o vozilu
➔ 85.

Aktivirajte elektroniko stekel po sledečem:

1. Zaprite vrata.
2. Vključite kontakt.
3. Okno popolnoma zaprite in pridržite stikalo še 2 sekundi privzdignjeno.
4. Ponovite postopek za vsako okno.

Ogrevano zadnje okno



Pritisnite tipko .

Ogrevanje deluje pri obratujočem motorju in se samodejno izklopi po kratkem času.

Med regeneriranjem filtra sajastih delcev se (pri določenih motorjih) ogrevanje zadnjega stekla vključi samodejno.

Senčniki

Za zaščito pred bleščanjem lahko preklopite senčnike navzdol ali v stran.

Med vožnjo morajo biti pokrovi kozmetičnih ogledal v senčnikih zaprti.

Držalo za vstopnice se nahaja na hrbtni strani senčnika.

Sedeži in varnostni sistemi

Vzglavniki	33
Prednji sedeži	35
Zadnji sedeži	39
Varnostni pasovi	39
Sistem varnostnih blazin	41
Varovala za otroke	45

Vzglavniki

Position (položaj)

⚠ Opozorilo

Vozite le s primerno nastavljenimi vzglavniki.

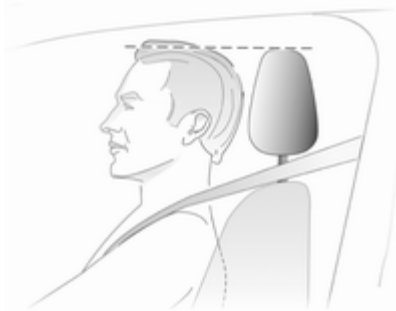

Zgornji rob vzglavnika naj bo v isti višini z zgornjim delom glave potnika. Če to pri zelo visokih osebah ni izvedljivo, nastavite vzglavnik v najvišji možni položaj oz. v najnižji možni položaj pri zelo nizkih osebah.

Nastavitev

Vzglavniki sprednjih sedežev

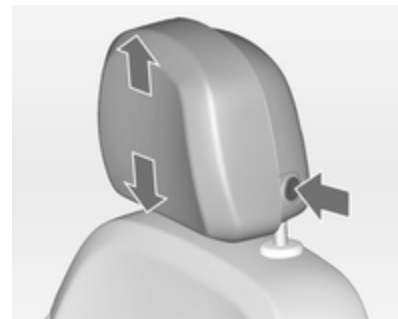

Nastavitev višine

S pritiskom na gumb sprostite vzglavnik, nastavite višino in pustite, da se zaskoči v zavarovanem položaju.

Vodoraven položaj

Za nastavitve v vodoravni smeri povlecite vzglavnik naprej. Zaklene se v različnih položajih.

Za vračanje v skrajni zadnji položaj ga potegnite do konca naprej in spustite.

Vzglavniki zadnjih sedežev**Nastavitev višine**

Potegnite vzglavnik navzgor ali pritisnite sprostitveno zaponko in potisnite vzglavnik navzdol.

Demontaža

Pritisnite obe zaponki, potegnite vzglavnik navzgor iz naslonjala.

Aktivni vzglavniki

V primeru trčenja od zadaj se aktivni vzglavniki samodejno pomaknejo nekoliko naprej. Vzglavnik podpre

glavo v tem primeru učinkoviteje in tako bistveno zmanjša nevarnost poškodbe tilnika.

Opomba

Če sedež ni v uporabi, je dovoljeno namestiti samo odobreno dodatno opremo.

Prednji sedeži

Položaj sedeža

⚠ Opozorilo

Vozite le s pravilno nastavljenim sedežem.



- Sedite z zadnjico tesno ob naslonjalu. Pri pritiskanju stopalk (pedalov) naj bodo noge rahlo pokrčene. Sovoznikov sedež naj bo pomaknjen čimbolj nazaj.

- Sedite z rameni tesno ob naslonjalu. Sedite tako, da je zgornji del obroča volana dosegljiv v vzravnani drži telesa z rahlo pokrčenimi rokami. Med obračanjem volana naj bodo rame v tesnem stiku s sedežnim naslonjalom. Naslojalo naj ne bo nagnjeno preveč nazaj. Priporočamo največji kot do 25°.
- Nastavite volan ⇨ 63.
- Nastavite višino sedeža, da imate dober pregled na vse strani ter nad vsemi merilniki in instrumenti. Med glavo in stropno oblogo naj bo vsaj za dlan razmika. Stegna naj rahlo leže na sedežu, ne da pri tem pritiskajo nanj.
- Nastavite višino vzglavnika ⇨ 33.
- Nastavite stegensko oporo tako, da je med robom sedeža in pregibi kolen razmak dveh prstov.
- Nastavite ledveno oporo tako, da podpira naravno obliko hrbtenice.

Nastavitev sedeža

⚠ Nevarnost

Ne sedite manj kot 25 cm od volanskega obroča - zaradi dosega varnostne blazine.

⚠ Opozorilo

Sedeža ne nastavljajte med vožnjo, ker se lahko nenadzorovano premakne.

⚠ Opozorilo

Pod sedeži nikoli ne shranjujte predmetov.

- Vozite samo z zaskočenimi sedeži in naslonjali.

Odmik sedeža

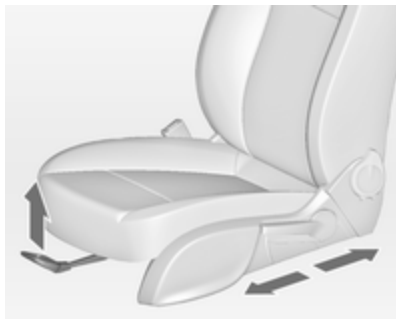

Potegnite ročico, pomaknite sedež, sprostite ročico.

Sedežna naslonjala

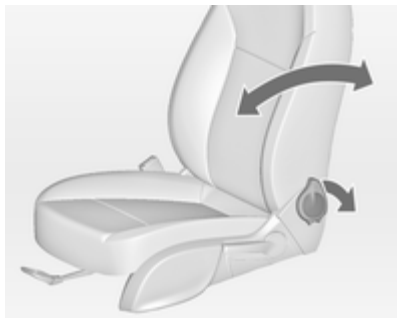

Potegnite vzvod, nastavite naklon in sprostite vzvod. Sedežno naslonjalo naj se primerno zaskoči.

Višina sedeža

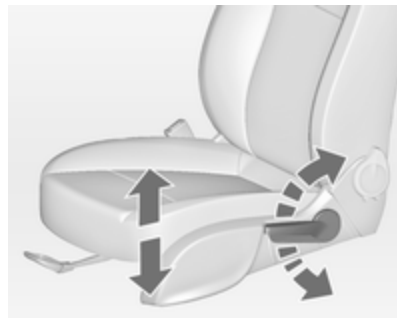

Potiskanje vzvoda
 navzgor = sedež se dviga
 navzdol = sedež se spušča

Naklon sedeža

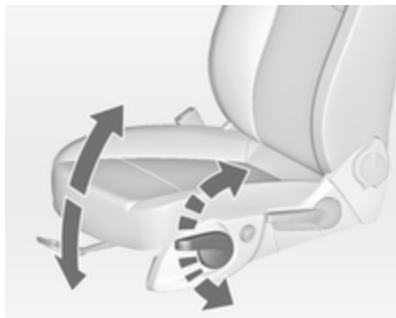

Potiskanje vzvoda

navzgor = sprednji del se dviga

navzdol = sprednji del se spušča

Ledvena opora

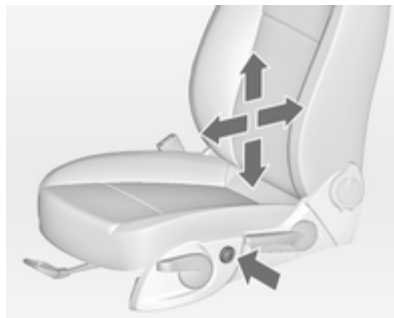

Ledveno oporo prilagodite osebemu dobremu počutju s štirismernim stikalom.

Za pomik ledvene opore gor ali dol: pritisnite spodnjo ali zgornjo stran stikala.

Povečanje ali zmanjšanje podpore: pritisnite sprednjo ali zadnjo stran stikala.

Nastavljiva stegenska opora

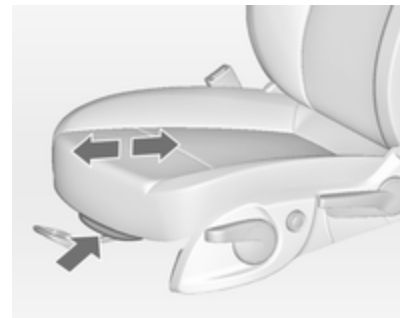

Potegnite vzvod in pomaknite stegensko oporo.

Preklop sedeža



Privzdignite sprostilni vzvod in preklopite naslonjalo naprej. Pomaknite sedež naprej.

Za postavitev v prvotni položaj pomaknite sedež nazaj. Premaknite naslonjalo proti upor v pokončen položaj in pustite, da se zaskoči.

Pomnilniška funkcija omogoča zaskočitev sedeža v njegovem prvotnem položaju.

Ne premikajte ročice za nagib naslonjala medtem, ko je naslonjalo nagnjeno naprej.

⚠ Nevarnost

V izogib poškodbam preklopite sedežno naslonjalo iz čim bolj pokončnega položaja.

Naslon za roko

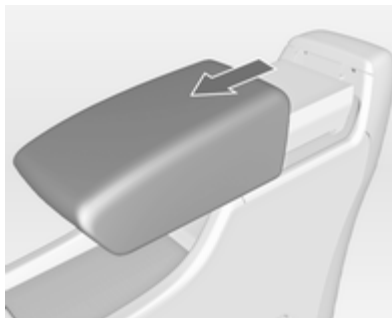

Naslonjalo lahko v spodnjem položaju pomaknete naprej za 10 cm.

V naslonu je prostor za spravljanje.

Prostor za spravljanje v naslonu za roko ⇨ 53.

Ogrevanje



Nastavite želeno stopnjo ogrevanja s pritiskom ustreznega stikala  enkrat ali večkrat. Indikator v stikalu označuje nastavitvev.

Ljudem z občutljivejšo kožo ne priporočamo neprestanega gretja na najvišji stopnji.

Ogrevanje je na voljo le med obratovanju motorja in med funkcijo Autostop.

Sistem Stop-start ⇨ 122.

Zadnji sedeži

Naslon za roke

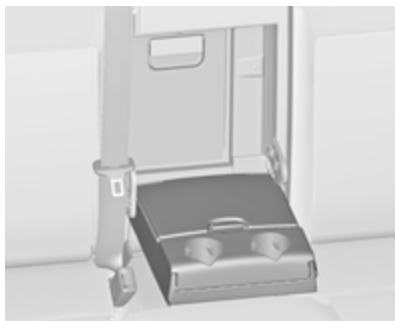

Preklopite naslon za roke navzdol. Naslon vsebuje držala za pijačo in prostor za spravljanje.

Varnostni pasovi



Pas se pri naglem pospeševanju ali upočasnjevanju zaskoči in tako zadrži potnika tesno na sedežu. S tem se možnosti poškodbe bistveno zmanjšajo.

⚠ Opozorilo

Varnostni pas si pripnite vedno pred vsako vožnjo.

V primeru nesreče ogrožajo nepripravane osebe voznika, sopotnike in tudi sebe.

En varnostni pas si lahko pripne le ena oseba. Varnostni pas se ne prilega osebam, manjšim od 150 cm. Otroški varnostni sedeži ⇨ 45.

Občasno preverjajte delovanje vseh delov sistema varnostnih pasov in se prepričajte, da niso umazani ali poškodovani.

Poškodovane dele morate obvezno zamenjati. Po nesreči so pasovi raztegnjeni, zato, prosimo, da jih kot tudi zategovalnike daste zamenjati strokovnjakom v servisni delavnici.

Opomba

Pazite, da z ostrimi predmeti pasov ne poškodujete ali pripravite. Pazite, da v navijalce pasov ne zaide umazanija.

Opozorilna lučka za pripenjanje varnostnega pasu

Prednji sedeži so opremljeni z opozorilno lučko za pripenjanje voznikovega varnostnega pasu  v merilniku vrtljajev motorja ⇨ 74 in opozorilno lučko za pripenjanje sovoznikovega sedeža v sredinski konzoli ⇨ 72.

Omejevalniki natezne sile

Na sprednjih sedežih zmanjšajo stres, ki učinkuje na telo pri sprožitvi zategovalnikov varnostnih pasov v primeru trčenja.

Zategovalniki varnostnih pasov

V primeru trčenja – od spredaj ali od zadaj – se zaklep pasu pomakne navzdol, bočni in ramenski del pasu se v trenutku napeta.

⚠ Opozorilo

Neprimerno ravnanje z varnostnimi pasovi (demoniranje/montiranje delov) utegne povzročiti neželjeno aktiviranje zategovalnikov.

Sprožitev zategovalnikov varnostnih pasov je označena z neprestanim svetljenjem kontrolne lučke  ↻ 74.

Če so zategovalniki varnostnih pasov sproženi, jih je potrebno zamenjati v servisni delavnici. Vsak zategovalnik se sproži le enkrat.

Opomba

V območju delovanja zategovalnikov ne puščajte nobenih predmetov in ne vgrajujte dodatne opreme. Menjava posameznih komponent zategovalnika je prepovedana, ker sicer utegne vozilo izgubiti dovoljenje za udeležbo v prometu.

Trotočkovni varnostni pasovi

Pripenjanje



30052

Enakomerno potegnite pas iz navijalca, ga nezvitega namestite čez telo in vstavite zaponko v zaklep, da se sliši zaskoči. Med vožnjo si pas na diagonalnem delu večkrat zategnite.



30053

Ohlapna in debela oblačila otežujejo prilaganje pasu k telesu. Prav tako ne sme biti med pasom in telesom nobenih drugih predmetov (npr. torbic, mobilnih telefonov).

⚠ Opozorilo

V žepih ne nosite trdih in lomljivih predmetov.

Opozoril za pripenjanje varnostnega pasu  ↪ 74.

Odstranitev

30054

Pas odpnete s pritiskom na rdeč gumb na zaklepu.

Varnostni pasovi zadnjih sedežev

Varnostni pas zadnjega sredinskega sedeža je možno povleči iz navijalke, če so zadnja sedežna naslonjala zavarovana v pokončnem položaju.

Uporaba varnostnih pasov med nosečnostjo**⚠ Opozorilo**

Spodnji del pasu naj teče čim nižje prek medenice, da ne pritiska na trebuh.

Sistem varnostnih blazin

Sistem varnostnih blazin se sestoji iz večih internih (notranjih) sistemov, odvisno od stopnje opremljenosti.

Pri sprožitvi se varnostne blazine napihnejo v nekaj milisekundah. Varnostna blazina se razpre in uplahne tako hitro, da ju pri nesreči navadno sploh ni opaziti.

⚠ Opozorilo

Zaradi nestrokovnega ravnanja utegne priti do neželene sprožitve varnostne blazine – nevarnost telesnih poškodb!

Opomba



Elektronska kontrolna enota sistema varnostnih blazin in zategovalnikov varnostnih pasov se nahaja v sredinski konzoli med sprednjima sedežema. Ne odlagajte magnetnih predmetov v bližino sredinske konzole!

Na pokrove varnostnih blazin ne lepите nalepk in jih ne prekrivajte z ničemer.

Vsaka varnostna blazina se sproži le enkrat. Sprožene varnostne blazine dajte nemudoma zamenjati v servisni delavnici. Poleg tega je morda potrebna zamenjava volana, armaturne plošče, delov prevleke, tesnil vrat, kljuk in ročic ter sprednjih sedežev.

Menjava posameznih komponent sistema varnostnih blazin je prepovedana, ker sicer utegne vozilo izgubiti dovoljenje za udeležbo v prometu.

Pri sproženju varnostne blazine se sproščajo plini, ki utegnejo povzročiti opekline.

Kontrolna lučka  sistemov varnostnih blazin  74.

Sistem sprednjih varnostnih blazin

Varnostna meha s pirotehničnim polnilcem se nahajata v volanu in v armaturni plošči na desni strani. Označena sta z napisom **AIRBAG**.



Opozorilne nalepke se nahajajo tudi na obeh straneh sovoznikovega senčnika.

Sprednji varnostni blazini se sprožita v primeru čelnega trka z določeno silo. Kontakt mora biti za to vključen.

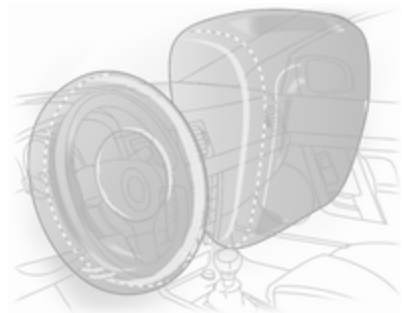

Napihnjena meha prestrežeta nalet teles in s tem bistveno zmanjšata možnost poškodb glave in zgornjega dela telesa sprednjih potnikov.

⚠ Opozorilo

Optimalna zaščita je možna le pri sedežu v pravilnem položaju
↷ 35.

Na območju dosega delovanja varnostnih blazin ne sme biti nobenega predmeta.

Pravilno napeljite in pripnite varnostni pas. Le na ta način je meh sposoben varovati.

Sistem stranskih varnostnih blazin



Stranske varnostne blazine se nahajajo v naslonjalih sprednjih sedežev. Označene so z napisom **AIRBAG**.

Stranski varnostni blazini se sprožita v primeru bočnega trka z določeno silo. Kontakt mora biti za to vključen.

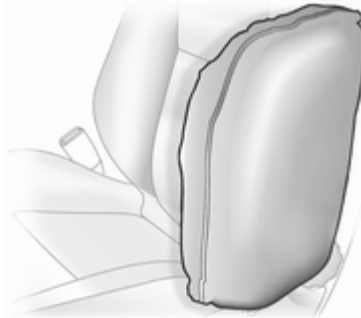

Napihnjena varnostna meha ublažita nalet, kar bistveno zmanjša tveganost poškodb zgornjega dela telesa in medenice pri morebitnem bočnem trčenju.

⚠ Opozorilo

Na območju dosega delovanja varnostnih blazin ne sme biti nobenega predmeta.

Opomba

Uporabljajte le prekrivala sedežev, ki so odobrena za Vaše vozilo. Pri tem pazite, da ne prekrijete varnostnih blazin.

Varnostne zavese

Varnostne zavese se nahajajo v stropnem okviru na vsaki strani. Označene so z napisom **AIRBAG** na stropnem okviru.

Varnostni zavesi se sprožita v primeru bočnega trka z določeno silo. Kontakt mora biti za to vključen.

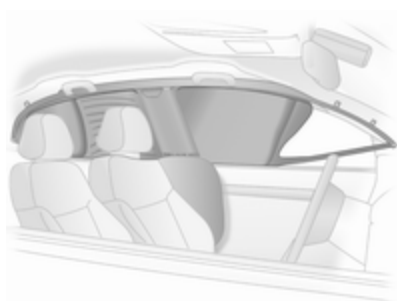

Napihnjena varnostna meha ublažita nalet, kar bistveno zmanjša tveganost poškodb glave pri morebitnem bočnem trčenju na ustrezni strani.

⚠ Opozorilo

Na območju dosega delovanja varnostnih blazin ne sme biti nobenega predmeta.

Obešalne kljuke na držajih na stropnem okviru uporabljajte zgolj za obešanje lahkih oblačil brez obešalnikov. V žepih oblačil ne sme biti nobene stvari.



Deaktiviranje sovoznikovih varnostnih blazin

Če nameščate otroški varnostni sedež na sovoznikov sedež, morate izklopiti sovoznikovo varnostno blazino. Stranske varnostne blazine, varnostne zavese, zategovalniki varnostnih pasov in voznikove varnostne blazine ostanejo aktivne.



Za izklop sovoznikovih varnostnih blazin je na stranici armaturne plošče stikalo oz. ključavnica ki je vidna pri odprtih sovoznikovih vratih.

S ključem vozila izberite položaj oz. stanje:

 ZKLOP = Sovoznikova varnostna blazina je izklopljena in se ne bo sprožila v primeru trka. Na sredinski konzoli stalno sveti kontrolna lučka  OFF. Otroški varnostni sedež lahko namestite v skladu s tabelo **Mesta za nameščanje otroških varnostnih sedežev**

⇨ 47. Na sovoznikovem sedežu ne sme sedeti odrasla oseba.

 ON = Sovoznikova varnostna blazina je dejavna. Prepovedana je uporaba otroškega sedeža.

⚠ Nevarnost

Ne nameščajte otroškega sedeža na sovoznikov sedež, če so varnostne blazine na sovoznikovi strani vklopljene - smrtno nevarno za otroka!

Če sedi na sovoznikovem sedežu odrasla oseba, naj ne bodo sovoznikove varnostne blazine izklopljene - smrtno nevarno!



Če kontrolna lučka  OFF ne sveti, se sovoznikova varnostna blazina sproži v primeru trka.

Če svetita obe signalni lučki hkrati, je v sistemu napaka. Stanje sistema je negotovo, zato na sovoznikovem sedežu ne sme sedeti nihče. Nemudoma poiščite servisno delavnico.

Če svetita obe signalni lučki ali pa ne sveti niti ena signalna lučka, nemudoma poiščite servisno delavnico.

Stanje lahko spremenite le pri mirujočem vozilu in izključenem kontaktu.

Stanje ostane isto do naslednje spremembe.

Kontrolna lučka izklopa varnostne blazine  75.

Varovala za otroke

Otroški varnostni sedeži

Priporočamo Oplove otroške varnostne sedeže, ki so konstruirani posebej za Vaše vozilo.

Za pravilno nameščanje otroškega sedeža preberite naslednje napotke in priložena navodila za uporabo otroških varnostnih sedežev.

Upoštevajte zakonske predpise v posameznih državah. Zakon države, v kateri vozilte, lahko zahteva uporabo otroških sedežev le na določenih sedežih.

⚠ Opozorilo

Če nameščate otroški sedež na sovoznikov sedež, morajo biti sovoznikove varnostne blazine izklopljene; če niso, grozi otroku smrtna nevarnost ob sprožitvi varnostnih blazin.

To je še posebej pomembno v primeru otroških sedežev, ki so obrnjeni v obratno smer vožnje.

Izbira ustreznega otroškega sedeža

Najprimernejše mesto za pritrditev otroškega varnostnega sedeža je na zadnjih sedežih.

Otrok naj bo med vožnjo obrnjen s hrbtom v smer vožnje čim dlje. Otrokova vratna vretenca so še vedno prešibka in pri trčenju doživijo manjši stres, če je otrok posajen s hrbtom v smer vožnje.

Otroci, mlajši od 12 let in manjši od 150 cm smejo potovati le v otroškem varnostnem sedežu, ki je za otroka primeren. Ustrezajo le otroški varnostni sedeži, ki izpolnjujejo standarde ECE 44-03 ali ECE 44-04. Ker pravilnega položaja varnostnega pasu pri otroških, manjših od 150 cm, ni možno zagotoviti, toplo priporočamo, da uporabljate ustrezen otroški varnostni sedež tudi, če je otrok oz. oseba že starejša.

Prepričajte se, ali je otroški varnostni sedež, ki ga nameravate namestiti, primeren za Vaše vozilo.

Preverite, ali je otroški varnostni sedež nameščen na primerno mesto v vozilu.

Otrok naj vstopa in izstopa v vozilo, obrnjen stran od cestišča.

Če otroškega sedeža ne potrebujete, ga zavarujte z varnostnim pasom ali pa ga vzemite iz vozila.

Opomba

Na otroške varnostne sedeže ne lepите nalepk in jih ne prekrivajte z ničemer.

Otroški sedež, ki je bil izpostavljen stresom ali nesreči, morate obvezno zamenjati.

Mesta namestitve otroškega sedeža

Dovoljene opcije za nameščanje otroškega varnostnega sedeža

Težnostni in starostni razred	Na sovoznikovem sedežu		Na zadnjih stranskih sedežih	Na zadnjem sredinskem sedežu
	vklopljene varnostne blazine	izklopljene varnostne blazine.		
Skupina 0: do 10 kg ali pribl. 10 mesecev	X	U ¹	U ²	U
Skupina 0+: do 13 kg ali pribl. 2 leti	X	U ¹	U ²	U
Skupina I: 9 do 18 kg ali od 8 mesecev do 4 leta	X	U ¹	U ²	U
Skupina II: 15 do 25 kg ali od 3 do 7 let	X	X	U	U
Skupina III: 22 do 36 kg ali od 6 do 12 let	X	X	U	U

¹ = Samo, če je sovoznikova varnostna blazina izklopljena. Če je otroški varnostni sedež zavarovan s trotočkovnim varnostnim pasom, nastavite višinsko nastavljen sedež v najvišji položaj, varnostni pas mora potekati naprej od zgornje vpenjalne točke. Nastavite nagib naslonjala sedeža po potrebi do navpičnega položaja, da zagotovite tesnost pasu na strani zaponke.

² = Sedež na voljo z vpenjalnimi točkami za ISOFIX in Top-Tether ⇨ 50.

U = Univerzalen otroški sedež v kombinaciji s trotočkovnim varnostnim pasom.

X = Prepovedana uporaba otroškega varnostnega sedeža v tem težnostnem razredu.

Dovoljene opcije za nameščanje otroškega varnostnega sedeža ISOFIX

Težnostni razred	Velikostni razred	Vpetje	Na sovoznikovem sedežu	Na zadnjih stranskih sedežih	Na zadnjem sredinskem sedežu
Skupina 0: do 10 kg	E	ISO/R1	X	IL	X
Skupina 0+: do 13 kg	E	ISO/R1	X	IL	X
	D	ISO/R2	X	IL	X
	C	ISO/R3	X	IL	X
Skupina I: 9 do 18 kg	D	ISO/R2	X	IL	X
	C	ISO/R3	X	IL	X
	B	ISO/F2	X	IL, IUF	X
	B1	ISO/F2X	X	IL, IUF	X
	A	ISO/F3	X	IL, IUF	X

IL = Ustrezen za posamezna varovala ISOFIX kategorije 'specifično vozilo', 'omejena' ali 'pol-univerzalna'. Varnostni sistem ISOFIX mora biti odobren za specifičen tip vozila.

IUF = Primeren za ISOFIX otroške sedeže, usmerjene v smer vožnje univerzalne kategorije otroških varnostnih sedežev, dovoljenih za uporabo v tej težnostni skupini.

X = Prepovedana uporaba otroškega varnostnega sedeža ISOFIX v tem težnostnem razredu.

Velikostni razredi in sedeži ISOFIX

- A - ISO/F3 = Naprej usmerjen otroški varnostni sedež za otroke maksimalne velikosti v težnostnem razredu 9 do 18 kg.
- B - ISO/F2 = Naprej usmerjen otroški varnostni sedež za manjše otroke v težnostnem razredu 9 do 18 kg.
- B1 - ISO/F2X = Naprej usmerjen otroški varnostni sedež za manjše otroke v težnostnem razredu 9 do 18 kg.
- C - ISO/R3 = Nazaj usmerjen otroški varnostni sedež za otroke maksimalne velikosti v težnostnem razredu do 13 kg.
- D - ISO/R2 = Nazaj usmerjen otroški varnostni sedež za manjše otroke v težnostnem razredu do 13 kg.
- E - ISO/R1 = Nazaj usmerjen otroški varnostni sedež za mlajše otroke v težnostnem razredu do 13 kg.

Otroški varnostni sedeži ISOFIX



Na vpetja ISOFIX pritrдите le odobrene ISOFIX otroške varnostne sedeže. Položaji ISOFIX otroških varnostnih sedežev, ki so specifični za vozilo, so označeni na razpredelnici z IL.

ISOFIX vpenjalne točke so označene z etiketo na naslonjalu.

Vpenjalne točke Top-tether

Top-tether vpenjalne točke so označene s simbolom  za otroški sedež.



Poleg pritrditve na pritrdilne točke ISOFIX pritrдите jermen Top-Tether na vpenjalne točke Top-Tether. Pas mora potekati pod vzglavnikom med njegovima prečkama.

Položaji otroških varnostnih sedežev ISOFIX univerzalne kategorije so označeni na razpredelnici z IUF.

Prostori za spravlanje

Prostori za spravlanje	51
Prtljažnik	54
Sistem strešnega prtljažnika	60
Informacije o natovarjanju	61

Prostori za spravlanje Sovoznikov predal

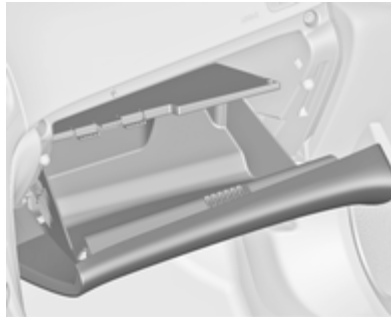

V predalu so držala za pisala, za kartice in za kovance.

Polico v predalu lahko odstranite.

Med vožnjo mora biti predal zaprt.

Držala za pijačo

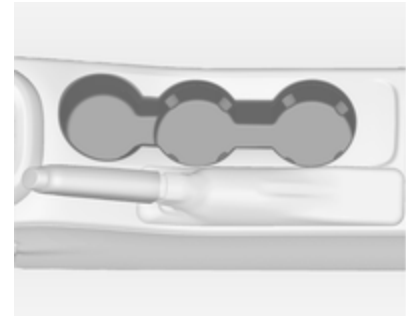

Držala za pijačo so v sredinski konzoli.

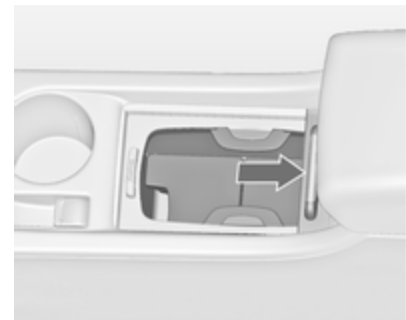

Odvisno od izvedenke so držala za pijačo pod pokrovom v sredinski kozoli. Potisnite pokrov nazaj. Po dvigu razdelilne police lahko vstavite steklenice ⇨ 53.



Dodatna držala za pijačo se nahajajo v naslonu za roke. Naslon za roke preklopite navzdol.

Sprednji shranjevalni prostori

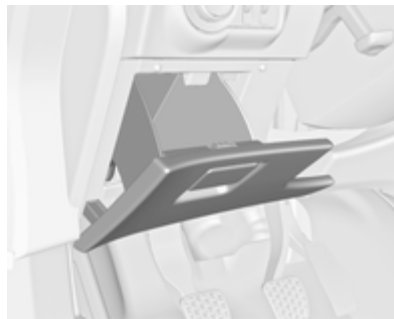

Prostor za spravljanje se nahaja poleg volanskega obroča.

Držalo za očala

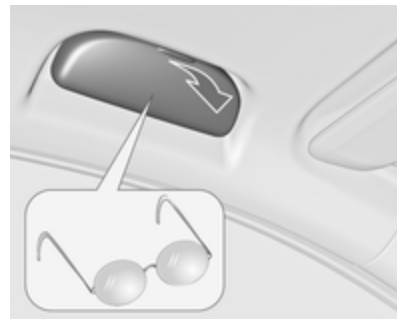

Pokrov preklopite navzdol.
V predal ne odlagajte težkih predmetov.

Prostor za spravljanje v naslonu za roko

Prostor za spravljanje pod
naslonom za roko

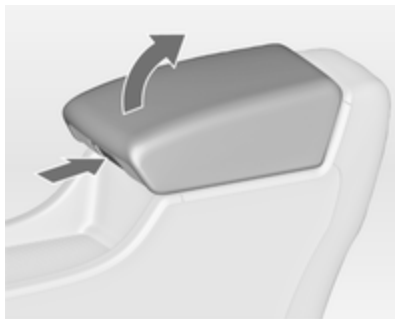

Pritisnite gumb za preklon naslona za roko navzgor. Naslon za roko mora biti v skrajnem zadnjem položaju.

Prostor za spravljanje v zadnjem naslonu za roke



Preklopite naslon za roke navzdol in odprite pokrov.

Pred preklopom naslona navzgor zaprite pokrov.

Predal v sredinski konzoli

Sprednja konzola

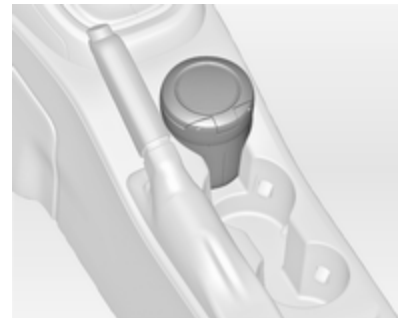

Prostor je namenjen za manjše stvari.

Odvšno od izvedenke je predal za spravljanje pod pokrovom.

Potisnite pokrov nazaj.

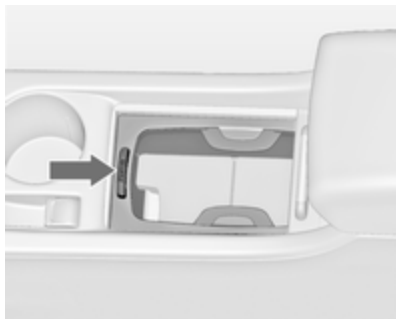

Za odstranitev okvira držala za pijačo pritisnite gumb. Okvir lahko pospravite v sovoznikov predal.

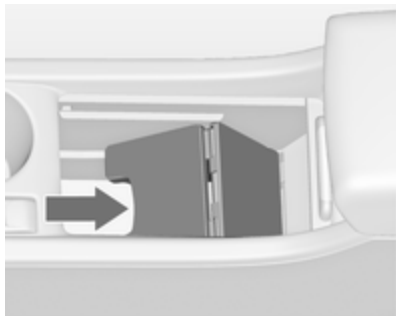

Dodatni prostor za spravlanje se nahaja pod razdelilno polico. Polico lahko preklopite navzgor in jo pritrdite v navpičnem položaju. Okvir držala za pijačo lahko vrnete v prejšnji položaj za vstavev pijače.

Zadnja konzola



Izvlomite predal.

Svarilo

Ne uporabljajte za pepel ali druge tleče predmete.

Prtljažnik

Zadnje sedežno naslonjalo se deli v dva dela. Oba dela lahko preklopite navzdol.

Povečanje prtljažnika

Po potrebi odstranite prekrivalo prtljažnika.

Pritisnite sprostitveno zaponko vzglavnika in potisnite vzglavnik navzdol.

Zadnji naslon za roke preklopite navzgor.



Varnostne pasove napeljite skozi stranska vodila, da jih po nesreči ne pripravite in poškodujete. Pri preklapljanju sedežnih naslonjal, potegnite z njimi skupaj tudi varnostne pasove.

Potegnite sprostilni vzvod na obeh straneh in spustite naslonjalo na sedež.



Vzemite varnostni pas iz vodila sedežnega naslonjala in ga namestite za držalo, kot je prikazano na sliki.

Za preklap v pokončni položaj privzdignite sedežna naslonjala do konca navzgor, da se zaskočijo v zavarovan položaj.

Vstavite varnostna pasova zadnjih stranskih sedežev v vodili.



Sedežna naslonjala so pritrjena v zavarovanem položaju le, če ni vidna rdeča oznaka poleg sprostilnega vzvoda na obeh straneh.

⚠ Opozorilo

Potem ko ste sedežna naslonjala preklpili navzgor, se pred vožnjo prepričajte, da so le-ta zanesljivo zapahnjena. Če tega ne upoštevate, utegne v primeru silovitega zaviranja ali trka priti do telesnih poškodb ali škode na vozilu zaradi preobtežbe.

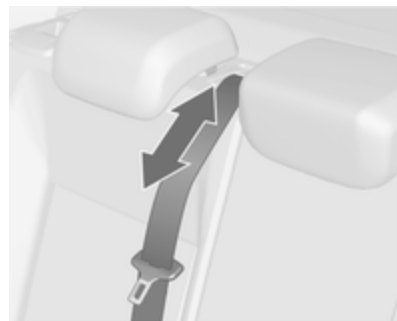

Varnostni pas sredinskega sedeža se lahko blokira, če so naslonjala prehitro preklapljena navzgor. Za

deblokiranje navijalca potisnite pas v ali pa ga povlecite iz navijalca pribl. 20 mm ter ga sprostite.

Odprite loputo pod zadnjim sredinskim sedežnim naslonjalom

Zadnji naslon za roke preklopite navzdol.



Potegnite držaj in odprite pokrov.

Primerno za prevoz dolgih ozkih predmetov.

Pri preklopu navzgor se mora pokrov zaskočiti.



Zaprta pokrov lahko zavarujete s strani prtljažnega prostora. Obrnite gumb 90°:

- | | |
|-------------------|---|
| vodoravni položaj | = loputa je zaklenjena s strani potniškega prostora |
| navpični položaj | = loputa je odklenjena |

Zadnji prostori za spravljanje

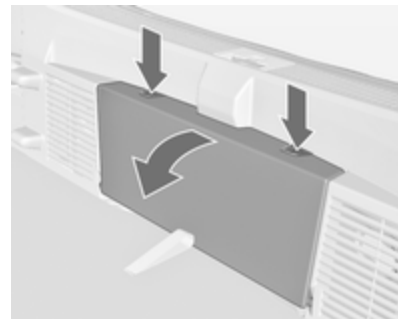

Pritisnite oba gumba in preklopite pokrivalo navzdol.

Maksimalna nosilnost: 0,5 kg.

Prekrivalo tovornega prostora

Na prekrivalo ne odlagajte predmetov.

Odstranitev

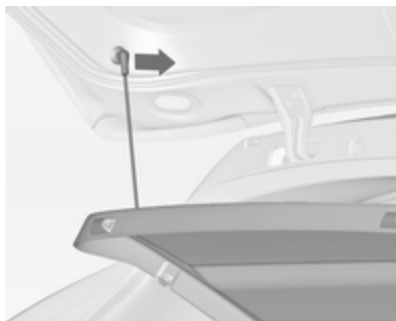

Iztaknite nosilni vrvici z vrat prtljažnika.

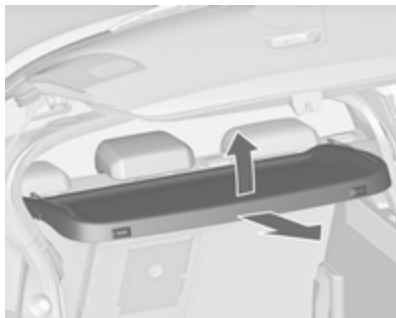

Dvignite prekrivalo v zadku in ga potisnite proti naprej.

Snemite zaščitni pokrov.

Če je višinsko nastavljiv pokrov nameščen v srednjem ali zgornjem položaju, lahko prekrivalo prtljažnika pospravite pod pokrov.

Višinsko nastavljivo prekrivalo ↻ 57.

Pritrditev

Zataknite prekrivalo v stranski vodili in ga spustite navzdol. Zataknite nosilni vrvici na vrata prtljažnika.

Pokrov podtalnega prostora za spravljanje zadaj

Zadnje talno prekrivalo

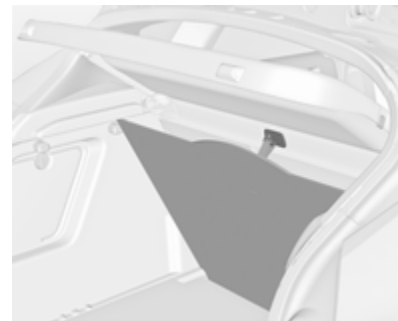

Pokrov zadnjega podtalnega prostora lahko dvignete. Zataknite zanko v kljuko na spodnji strani prekrivala tovornega prostora.

Svarilo

Kavelj uporabljajte le za obešanje zadnje talne obloge in višinsko nastavljivega pokrova.

Višinsko nastavljivo prekrivalo

Višinsko nastavljivo prekrivalo lahko namestite v treh višinah:

- neposredno nad zadnjim talnim prekrivalom (1),
- v srednji položaj (2),
- v najvišji položaj (3).

Svarilo

Sprednji in zadnji del višinsko nastavljivega pokrova morata biti pritrjena na isti višini.

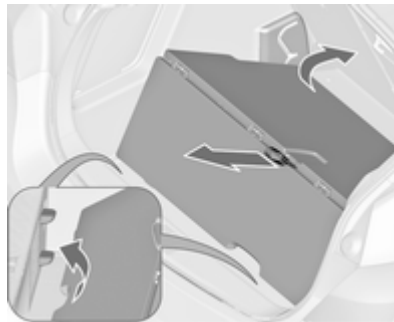
Dviganje

Za dvig prekrivala v najvišji položaj potegnite pentljo nazaj in dvignite zadnji del prekrivala na ustrezne podstavke.

Spuščanje

Za spuščanje prekrivala potegnite trak nazaj in istočasno potisnite sprednji sredinski del prekrivala navzdol.

Svarilo

Ne spuščajte višinsko nastavljiv pokrov do položaja 1 v vozilih z dodatnim nizkotonskim zvočnikom. Utegne priti do poškodbe zvočnika.

Opomba

- Če je nameščen v zgornjem položaju **2** ali **3**, lahko prostor med talno oblogo in višinsko nastavljivim pokrovom uporabite kot dodaten prostor za spravljanje.
- Višinsko nastavljiv pokrov lahko dvignete in zataknete s trakom, ko je nameščen v položaju **1** ali **2**.
- V položaju **2** (če so sadnja sedežna naslonjala preklopljena naprej) pridobite skoraj popolnoma ravno tovorno podlago.
- Odpiranje stranskih loput (pri menjavi žarnic) je možno le, če je višinsko nastavljiv pokrov v položaju **1** ali **2**.

Svarilo

Višinsko nastavljiv pokrov lahko prenese največ 100 kg prtljage.

Pritrdilna ušesca

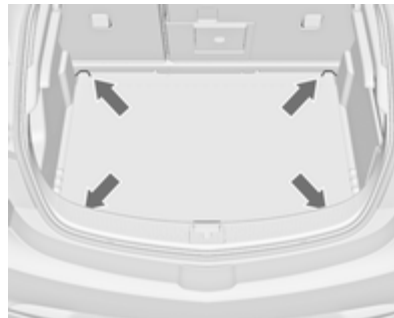

Pritrdilna ušesca so namenjena za pritrdjevanje prtljage in predmetov, da ne drsijo po prtljažniku z uporabo pritrdilnih jermen ali tovarne mreže.

Opozorilni trikotnik



Opozorilni trikotnik pospravite za jermen na desni steni v prtljažniku. Odvisno od opreme lahko opozorilni trikotnik spravite v prostor za spravljanje pod talnim pokrovom.

Pribor za prvo pomoč



Shranite pribor za prvo pomoč v prostor za spravljanje za opozorilnim trikotnikom.

Za preklon pokrivala uporabite vdolbine.

Odvisto od opreme lahko pribor za prvo pomoč spravite v zadnji prostor za spravljanje ⇨ 56.

Sistem strešnega prtijažnika

Strešni prtijažnik

Zaradi varnostnih razlogov in preprečitve poškodb strehe uporabljajte izključno le sisteme strešnih prtijažnikov, ki so izdelani za Vaše vozilo. Za več informacij se obrnite na vaš servis.

Upoštevajte navodila za montažo. Če strešnega prtijažnika ne potrebujete, ga snemite.

Strešni nosilci



S kovancem snemite pokrov z vsake vpenjalne točke.

Informacije o natovarjanju



- Težke predmete naložite na sprednji del tovornega prostora, kolikor je to mogoče. Sedežna naslonjala naj bodo varno zataknjena. Pri nalaganju predmetov enega na drugega naj bodo težji predmeti vedno spodaj.
- Težje predmete zavarujte s pritrdilnimi jermeni na pritrdilna ušesca ⇨ 59. Višinsko nastavljivo prekrivalo nastavite v najnižji položaj (1) ⇨ 57.

- Za obešanje vrečk in drugih manjših stvari uporabite kavlje na stranskih stenah prtljažnika. Maksimalna nosilnost: 5 kg na kavelj.
- Zavarujte tovor v prtljažniku, da ne drsi.
- Če prevažate predmete v prtljažniku, morajo biti naslonjala zadnjih sedežev zavarovana v zgornjem položaju.
- Ne dovolite, da tovor štrli prek sedežnih naslonjal.
- Nikdar ne polagajte predmetov na prekrivalo prtljažnika ali na armaturno ploščo in ne prekrivajte senzorja na vrhu armaturne plošče.
- Tovor ne sme ovirati voznikovega gibanja ter uporabe pedalov, ročne zavore in prestavne ročice. V potniški prostor ne spravljajte nezavarovanih predmetov.
- Izogibajte se vožnji z odprtim pokrovom prtljažnika.

⚠ Opozorilo

Vedno se prepričajte, ali je tovor v vozilu zavarovan. Sicer utegne nezavarovano ležeče predmete metati v vozilu - nevarnost telesnih poškodb in materialne škode.

- Masa koristnega tovora (obtežbe) je razlika med dovoljeno skupno maso (glejte tipsko ploščico ⇨ 200) in osnovno maso praznega (za vožnjo pripravljene) vozila po smernici EU.

Za izračun koristnega tovora vnesite podatke svojega vozila v tabelo na začetku teh Navodil za uporabo.

Po smernici EU - za vožnjo pripravljeno vozilo z maso voznika (68 kg), maso prtljage (7 kg) in vseh tekočin (rezervoar goriva 90 % poln).

Opcijska in dodatna oprema povečata maso praznega vozila.

- Tovor na strehi med vožnjo poveča občutljivost vozila na veter ter poslabša krmilne zmogljivosti

vozila zaradi povišanja njegove težiščne točke. Porazdelite tovor enakomerno po strehi in ga primerno pritrdite z jermeni. Tlak v pnevmatikah in hitrost prilagodite obremenitvi primerno. Pogosto preverite in pritegnite pritrdilne trakove.

Ne vozite hitreje od 120 km/h.

Maksimalna obremenitev strehe: 75 kg. Obremenitev strehe je seštevek mase strešnega prtljažnika in mase tovora na strehi.

Instrumenti in upravni elementi

Upravni elementi	63
Kontrolne lučke, indikatorji in merilniki	70
Informacijski prikazovalniki	80
Opozorila in obvestila o vozilu	85
Potovalni računalnik	89
Osebnе nastavitve vozila	92

Upravni elementi Nastavitev volana



Sprostite ročico, nastavite volan, zatakните ročico v zavarovan položaj. Volana ne nastavljajte pri premikajočem vozilu in/ali blokiranem volanu.

Upravna stikala na volanu



Infotainment sistem, Tempomat in priklopljen mobilni telefon lahko upravljate tudi s stikali na volanu.

Nadaljnje informacije v navodilih za uporabo Infotainment sistema.

Tempomat ⇨ 136.

Ogrevan volanski obroč



Vklopite s pritiskom tipke . Vklon signalizira LED indikator v stikalu.



Območja prijema volana se ogrejejo hitreje in bolj kot ostala območja.

Ogrevanje je na voljo le med obratovanju motorja in med funkcijo Autostop.

Sistem Stop-start ⇨ 122.

Hupa



Pritisnite .

Brisalci/naprava za pranje vetrobranskega stekla

Brisalci vetrobranskega stekla

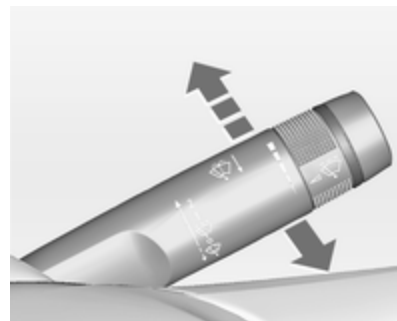

- 2** = hitro zvezno brisanje
- 1** = počasno zvezno brisanje
- = intervalno brisanje
- O** = izklop

Za en zamah brisalcev (pri izklopljenih brisalcih) potisnite stikalo navzdol.

Ne uporabljajte brisalcev pri poredenem vetrobranskem steklu.

V avtopralnici jih izklopite.

Nastavljiv interval brisanja



Steklo brisalca v položaju .

Za nastavitve dolžine intervala (presledka) brisanja:

krajši intervali	= zasukajte kolesce navzgor
daljši intervali	= zasukajte kolesce navzdol

Samodejno brisanje s senzorjem za dež

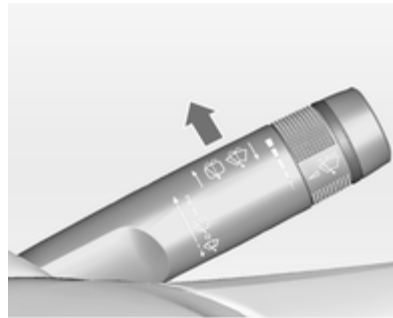

 = Samodejno brisanje s senzorjem za dež

Senzor za dež zazna količino vode na vetrobranskem steklu in samodejno uravnava čas med zamahi brisalcev. Če je interval brisanja nastavljen na vrednost nad 20 sekund, se roka brisalca malo spusti v parkirni položaj.

Nastavljiva občutljivost senzorja za dež



Za občutljivost sistema zasukajte nastavitveno kolesce:

manjša občutljivost	= zasukajte kolesce navzdol
večja občutljivost	= zasukajte kolesce navzgor



V območju senzorja ne sme biti prahu, umazanije ali ledu.

Pranje vetrobranskega stekla in žarometov

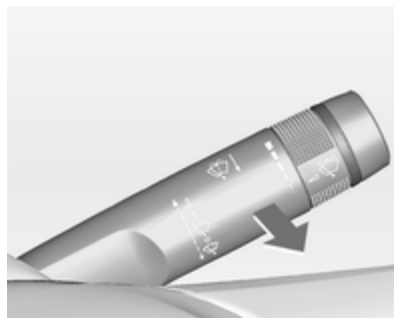

Potegnite stikalo. Šobe poškropijo vetrobransko steklo, obenem brisalci nekajkrat obrišejo steklo.

Če so vključeni žarometi, se tekočina za pranje naprši tudi na žaromete, pod pogojem, da dovolj dolgo držite ročico. Po tem sistem za pranje žarometov ne deluje 5 ciklov pranja ali dokler motorja ali žarometov ne izklopate in vklopate.

Brisanje/pranje zadnjega stekla

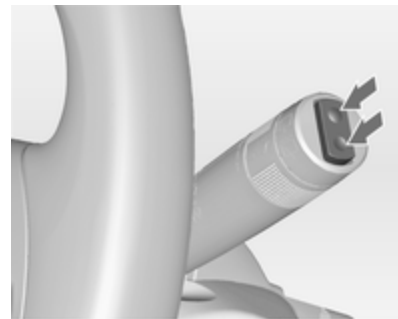

Za vklop brisalca zadnjega stekla pritisnite prevesno stikalo:

na zgornjem delu	= zvezno brisanje
na spodnjem delu	= intervalno brisanje
sredinski položaj	= izklop

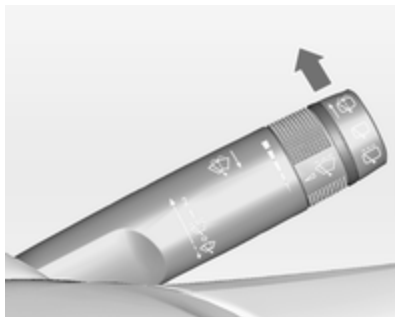

Potisnite ročni stikalo naprej. Šoba poškropi zadnje steklo, obenem brisalec nekajkrat obriše steklo.

Ne uporabljajte brisalcev pri poledenelem zadnjem steklu.

V avtopralnici jih izklopite.

Pri vključenih sprednjih brisalcih in vklopljeni vzvratni prestavi se samodejno vključi tudi zadnji brisalec.

Vklop in izklop te funkcije lahko spreminjate v meniju **Settings (nastavitve)** na informacijskem prikazovalniku.

Osebnostne nastavitve vozila ↻ 92.

Pri prenizkem nivoju tekočine za pranje ne deluje pranje zadnjega stekla.

Zunanja temperatura



20153

Padeč temperatura je prikazan takoj, povišanje pa z zakasnitvijo.

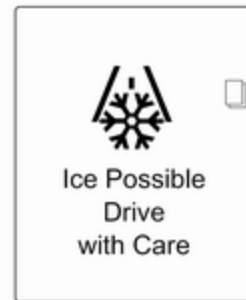

Če se zunanja temperatura zniža na 3 °C, se na vozniškem informacijskem zaslonu višje stopnje ali kombiniranem zaslonu višje stopnje prikaže opozorilo.

⚠ Opozorilo

Tudi pri prikazu nekaj stopinj nad 0 °C utegne biti nevarnost poledice.

Ura

Ura in datum sta prikazana na informacijskem prikazovalniku.

Nastavitev datuma in ure

Pritisnite gumb **CONFIG**. Prikaže se meni **Settings (nastavitve)**.

Izberite **Time & Date (ura, datum)**.

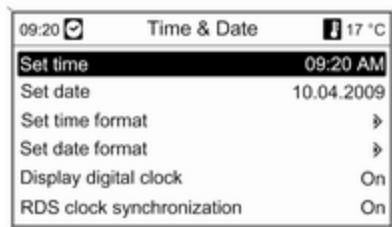

Možnosti nastavitve:

- **Set time (nastavitev ure):**
Nastavitev ure na zaslonu.
- **Set date (nastavitev datuma):**
Nastavitev datuma na zaslonu.
- **Set time format (nastavitev formata ure):** Menjavanje med prikazoma v **12 hours (12 ur)** in **24 hours (24 ur)** formatu.

- **Set date format (nastavitev formata datuma):** Menjavanje med prikazoma v **MM/DD/YYYY** in **DD.MM.YYYY** formatu.
- **Display digital clock (digitalna ura):** Vklopi/izklopi prikaz ure na prikazovalniku.
- **RDS clock synchronization (RDS sinhroniziranje ure):** RDS signal večine VHF oddajnikov nastavi uro samodejno. RDS sinhroniziranje ure utegne trajati tudi nekaj minut. Nekateri oddajniki ne pošiljajo točnega časovnega signala. V teh primerih priporočamo, da izključite samodejno nastavitev ure.

Osebnne nastavitve vozila ↪ 92.

Električne vtičnice



12-voltna električna vtičnica se nahaja v sprednji konzoli.



Dodatna 12-voltna električna vtičnica se nahaja v zadnji konzoli. Pokrov preklopite navzdol.

Maksimalna poraba moči ne sme presegati 120 vatov.

Pri izključenem kontaktu so električne vtičnice brez napetosti. Električne vtičnice se izklopijo v primeru nizke napetosti akumulatorja.

Električna oprema, priklopljena v vtičnico mora glede elektromagnetne združljivosti ustrezati normativom DIN VDE 40 839.

V vtičnice ne vklaplajte dostavnikov električne energije, npr. polnilcev ali baterij.

Ne poškodujte električne vtičnice z uporabljanjem neprimernih vtičakov.

Sistem Stop-start ⇨ 122.

Vžigalnik



Vžigalnik se nahaja v sprednji konzoli.

Vžigalnik pritisnite navznoter. Vžigalnik se samodejno izklopi in izskoči iz ležišča, ko je spirala razžarjena. Vžigalnik izvlomite.

Pepelniki

Svarilo

Namenjen je le za otrsanje pepela, nikakor ne za goreče ali tleče odpadke.

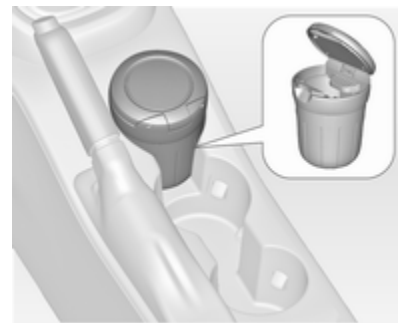

Prenosni pepelnik lahko postavite v držalo za pijačo.

Kontrolne lučke, indikatorji in merilniki

Instrumentna plošča

Za kontrolo delovanja se pri nekaterih verzijah pri vključitvi kontakta kazalci merilnikov za kratek čas dvignejo do končnega položaja.

Merilnik hitrosti



Prikazuje hitrost vozila.

Števec prevoženih kilometrov



Spodnja linija prikazuje skupno prevoženo pot v kilometrih.

Števec dnevno prevoženih kilometrov

Zgornja linija prikazuje število prevoženih kilometrov od zadnje ponastavitve.

Ponastavitev števca: pri vključenem kontaktu pridržite ponastavitveni gumb pritisnjen nekaj sekund.

Merilnik vrtljajev motorja



Prikazuje hitrost motorja.

V vseh prestavah vozite z čim nižjim številom vrtljajev.

Svarilo

Kazalec v rdečem območju: prekoračitev dovoljene hitrosti motorja. Nevarnost za motor!

Merilnik količine goriva



Količina goriva je minimalna.

Če je količina goriva premajhna, sveti kontrolna lučka . Če lučka utripa, dolijte gorivo takoj.

Rezervoarja goriva nikoli ne izpraznite do suhega!

Zaradi ostanka goriva v rezervoarju bo količina goriva, ki jo dotočite, manjša od dejanske prostornine rezervoarja.

Merilnik temperature hladilne tekočine motorja



Prikazuje temperaturo motorja.

levo = motor še ni dosegel delovne temperature
 srednje = normalna delovna temperatura motorja
 desno = previsoka temperatura hladilne tekočine

Svarilo

Če je temperatura hladilne tekočine previsoka ustavite vozilo iz izklopite motor. Obstaja nevarnost za motor. Preverite nivo hladilne tekočine.

Prikazovalnik servisnih intervalov

Sistem za nadzor trajanja motornega olja obvešča voznika o tem, kdaj je potrebno motorno olje in oljni filter zamenjati. Dolžina intervala za menjavo motornega olja in oljnega filtra variira v odvisnosti od pogojev delovanja motorja.

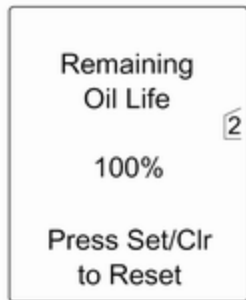

Na voznikovem zaslonu višje stopnje ali kombiniranem zaslonu višje stopnje je trajanje olja prikazano v **Vehicle Information Menu (meni informacij vozila)**.

Na srednjestopenjskem voznikovem zaslonu je trajanje olja označeno s kontrolno lučko , kontakt mora biti za to vključen in motor mora biti ugasnjen.

Menije in funkcije lahko izbirate prek tipk na stikalu smernikov.

Za prikaz preostale dobe trajanja motornega olja:

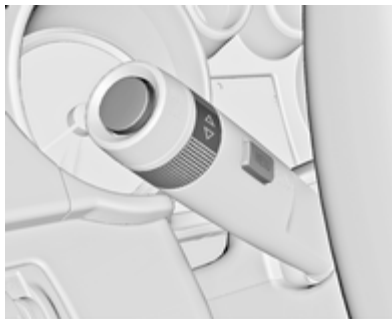

Pritisnite tipko **MENU** za izbiro **Vehicle Information Menu (meni informacij vozila)**.

Obrnite kolesce za izbiro **Remaining Oil Life (preostala doba trajanja olja)**.

Za pravilno delovanje mora biti prikaz dobe trajanja ponastavljen vsakič po menjavi motornega olja. Poiščite strokovno pomoč v servisni delavnici.

Za ponastavitev pritisnite tipko **SET/CLR**. Pri tem mora biti kontakt vključen in motor mora biti ugasnjen.

Ko sistem izračuna, da je doba trajanja olja potekla, se na voznikovem zaslonu pojavi **Change**

Engine Oil Soon (zamenjajte motorno olje) ali opozorilna koda. Dajte motorno olje zamenjati v servisni delavnici v roku enega tedna ali v naslednjih 500 km (odvisno, kaj nastopi prej).

Voznikov informacijski zaslon ⇨ 80.

Servisne informacije ⇨ 197.

Kontrolne lučke

Tukaj so opisane vse kontrolne lučke, ki pa niso prisotne v vseh tipih vozil. Opis ustreza vsem tipom instrumentov. Položaj kontrolnih lučk se lahko razlikuje odvisno od opreme. Pri vključitvi kontakta večina kontrolnih lučk zasveti za nekaj sekund v znamenje samopreverjanja.

Barve kontrolnih lučk označujejo:

rdeča	= nevarnost, pomemben indikator
rumena	= opozorilo, svarilo, motnje
zelena	= potrditev vklopa
modra	= potrditev vklopa
bela	= potrditev vklopa

Kontrolna lučka se nahaja na instrumentni plošči

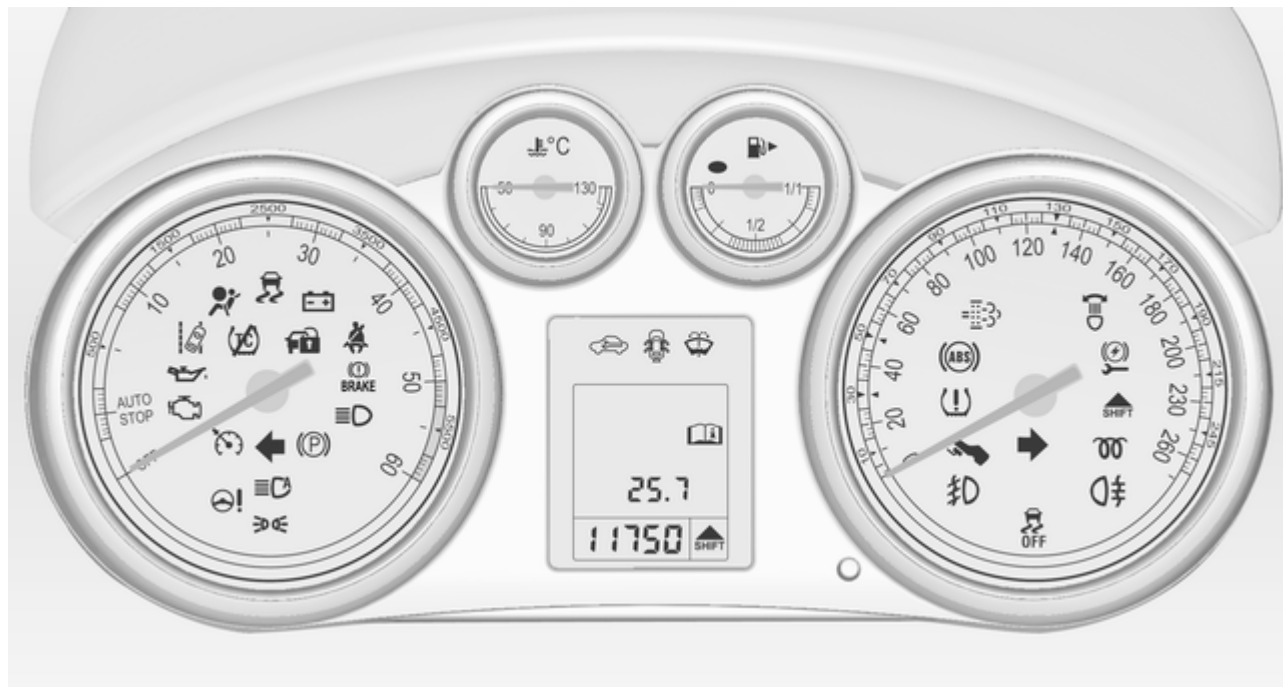

Kontrolne lučke na sredinski konzoli



Smernik

↔ sveti ali utripa zeleno.

Sveti za kratek čas

Vklopljene so prakirne luči.

Utripa

Vklopljeni so smerniki ali opozorilno utripanje.

Hitro utripanje: izpad enega izmed smernikov ali dotične varovalke ali smernika na prikolici.

Zamenjava žarnic ↗ 164, Varovalke ↗ 172.

Smerniki ↗ 106.

Opozorilna lučka za pripenjanje varnostnega pasu

Opomnik na pripenjanje varnostnega pasu na sprednjih sedežih

🚗 za voznikov sedež sveti ali utripa rdeče.

🚗² za sovoznikov sedež sveti ali utripa rdeče, kadar je sedež zaseden.

Sveti

Po vključitvi kontakta lučka sveti, dokler si ne pripnete varnostnega pasu.

Utripa

Po zagonu motorja največ 100 sekund, dokler se voznik ne pripne z varnostnim pasom.

Sistem varnostnih blazin in zategovalnikov varnostnih pasov

🚗 sveti rdeče.

Pri vklopu kontakta zasveti lučka in sveti še 4 sekunde ter nato ugasne. Če lučka pri vključitvi kontakta ne zasveti, če po 4 sekundah ne ugasne ali če zasveti med vožnjo, je to znak za motnje v sistemu varnostnih blazin. Poiščite strokovno pomoč v servisni delavnici. V tem primeru se zategovalniki pasov in varnostne blazine pri morebitnem trčenju ne utegnejo sprožiti.

Sprožitev zategovalnikov varnostnih pasov ali varnostnih blazin je označena stalnim svetenjem kontrolne lučke 🚗.

⚠ Opozorilo

Napako dajte nemudoma odpraviti strokovnjakom v servisni delavnici.

Zategovalniki varnostnih pasov, sistem varnostnih blazin ⇨ 39, ⇨ 41.

Deaktiviranje sovoznikovih varnostnih blazin

 sveti rumeno.

Sovoznikova varnostna blazina je vklopljena.

 sveti rumeno.

Sovoznikova varnostna blazina je izklopljena ⇨ 44.

⚠ Nevarnost

Ne nameščajte otroškega sedeža na sovoznikov sedež, če so varnostne blazine na sovoznikovi strani vklopljene - smrtno nevarno za otroka!

Če sedi na sovoznikovem sedežu odrasla oseba, naj ne bodo sovoznikove varnostne blazine izklopljene - smrtno nevarno!

Sistem polnjenja

 sveti rdeče.

Sveti pri vključenem kontaktu in kmalu po zagonu motorja ugasne.

Če lučka zasveti med obratovanjem motorja

Zaustavite vozilo in izključite motor. Akumulator se ne polni. Hlajenje motorja utegne biti moteno. Lahko pride tudi do izgube učinka servo pomočnika zavor. Poiščite strokovno pomoč v servisni delavnici.

Kontrolna lučka emisije motorja

 sveti ali utripa rumeno.

Sveti pri vključenem kontaktu in kmalu po zagonu motorja ugasne.

Če lučka zasveti med obratovanjem motorja

Motnje v sistemu kontrole izpuha. Dovoljene vrednosti emisije utegnejo biti presežene. Nemudoma poiščite servisno delavnico.

Če lučka utripa med obratovanjem motorja

Prišlo je do motnje, ki utegne poškodovati katalizator . Odvzemite plin, dokler lučka ne preneha utripati. Nemudoma poiščite servisno delavnico.

Kontrolna lučka elektronike motorja

 sveti rumeno.

Dodatno je izpisano opozorilo ali opozorilna koda.

Vozilo potrebuje popravilo.

Poiščite strokovno pomoč v servisni delavnici.

Opozorila in obvestila o vozilu ⇨ 85.

Zavorni sistem in sistem sklopke

Nivo zavorne tekočine in tekočine sklopke

 sveti rdeče.

Nivo zavorne tekočine in tekočine sklopke je prenizek ⇨ 161.

Opozorilo

Ustavite vozilo. Prekinite vožnjo. Poiščite servisno delavnico.

Sveti pri vključenem konaktu, če je zategnjena mehanska ročna zavora ⇨ 132.

Upravljanje s pedalom

 sveti ali utripa rumeno.

Za zagon motorja morate pritisniti na stopalko sklopke. Sistem Stop-start ⇨ 122.

Sveti

Zavorni pedal je potrebno pritisniti za sprostitvev električne ročne zavore ⇨ 132.

Utripa

Za zagon motorja morate pritisniti pedal sklopke ⇨ 121.

Električna ročna zavora

 sveti ali utripa rdeče.

Sveti

Električna ročna zavora je zategnjena ⇨ 132.

Utripa

Električna ročna zavora ni docela sproščena oz. zategnjena. Vključite kontakt, pritisnite zavorni pedal in poskusite ponastaviti sistem s sprostitvijo in ponovnim vklopom električne ročne zavore. Če  še dalje utripa, nemudoma poiščite servisno delavnico.

Napaka električne ročne zavore

 sveti ali utripa rumeno.

Sveti

Električna ročna zavora deluje z zmanjšano silo ⇨ 132.

Utripa

Električna ročna zavora je v servisnem režimu. Ustavite vozilo, zategnite in sprostite električno ročno zavoro za ponastavitev.

Opozorilo

Napako dajte nemudoma odpraviti strokovnjakom v servisni delavnici.

Sistem proti blokiranju koles (ABS)

 sveti rumeno.

Prižge se za nekaj sekund po vključitvi kontakta. Ko kontrolna lučka ugasne, je sistem pripravljen na delovanje.

Če kontrolna lučka po nekaj sekundah ne ugasne ali zasveti med vožnjo, gre za motnjo v sistemu ABS. Zavorni sistem še vedno deluje, vendar brez regulacije ABS.

Sistem proti blokiranju koles ⇨ 131.

Preklop v višjo prestavo

 sveti zeleno ali se prikaže kot simbol na voznikovem informacijskem zaslonu zgornjega nivoja ali kombiniranega zaslona zgornjega nivoja.

Preklop v višjo prestavo je priporočljiv za bolj gospodarno vožnjo.

Servo volan

 sveti rumeno.

Sveti pri zmanjšani podpori servo krmiljenja

Podpora servo krmiljenja je zmanjšana zaradi pregrevanja sistema. Kontrolna lučka ugasne, ko je sistem ohlajen.

Sistem Stop-start ⇨ 122.

Sveti pri onemogočeni podpori servo krmiljenja

Napaka v sistemu servo krmiljenja. Poiščite servisno delavnico.

Opozorjanje o menjavi voznega pasu

 sveti zeleno ali rumeno ali utripa rumeno.

Sveti zeleno

Sistem je vklopljen in pripravljen na delovanje.

Sveti rumeno

Ni prišlo do zaznavanja oznake voznega pasu

Utripa rumeno

Sistem zazna nenameravano menjavanje voznega pasu.

Ultrazvočni parkirni pomočnik

 sveti rumeno.

Motnje v sistemu

ali

motnje v delovanju senzorjev, ki so prekriti s snegom ali umazanijo

ali

motnje zaradi močnih zunanjih virov ultra zvoka. Ko je tovrstna motnja odpravljena, sistem spet brezhibno deluje.

Napako dajte nemudoma odpraviti strokovnjakom v servisni delavnici.

Ultrazvočni parkirni pomočnik ⇨ 140.

Elektronski stabilnostni nadzor izklopljen

 sveti rumeno.

Sistem tedaj ne deluje.

Elektronski stabilnostni nadzor in sistem proti zdrsavanju koles

 sveti ali utripa rumeno.

Sveti

V sistemu je napaka. Vožnjo lahko nadaljujete. Stabilnost vozila se utegne zaradi slabših razmer na vozišču poslabšati.

Napako dajte nemudoma odpraviti strokovnjakom v servisni delavnici.

Utripa

Sistem je vklopljen in dejaven. Utegne se zmanjšati navor motorja; priti utegne tudi do rahlega samodejnega zaviranja vozila.

Elektronski nadzor stabilnosti ⇨ 134, sistem proti zdrsu pogonskih koles ⇨ 133.

Traction Control sistem izklopljen

☞ sveti rumeno.

Sistem tedaj ne deluje.

Predgretje

☞ sveti rumeno.

Vključeno predgretje valjev. Deluje le pri nizkih zunanjih temperaturah.

Filter sajastih delcev

☞ sveti ali utripa rumeno.

Filter sajastih delcev je potrebno izčistiti (regenerirati).

Nadaljujte z vožnjo, dokler ☞ ne ugasne. Število vrtljajev naj med postopkom samočiščenja ne pade pod 2000.

Sveti

Filter sajastih delcev je nasičen. Čimprej zaženite postopek čiščenja.

Utripa

Dosežena je maksimalna stopnja nasičenosti filtra. Nemudoma zaženite postopek čiščenja, da ne pride do poškodb motorja.

Filter sajastih delcev ⇨ 125, sistem Stop-start ⇨ 122.

Sistem za nadzor tlaka v pnevmatikah

⚠ sveti ali utripa rumeno.

Sveti

Padec tlaka v pnevmatiki. Nemudoma ustavite vozilo in preverite tlak pnevmatik.

Utripa

Motnje v sistemu ali pnevmatika brez senzorja tlaka (npr. rezervno kolo). Po 60 - 90 sekundah sveti lučka neprekinjeno. Poiščite servisno delavnico.

Tlak motornega olja

☞ sveti rdeče.

Sveti pri vključenem kontaktu in kmalu po zagonu motorja ugasne.

Če lučka zasveti med obratovanjem motorja**Svarilo**

Podmazovanje motorja utegnejo biti moteno. To lahko povzroči okvare motorja in/ali blokiranje pogona.

1. Pritisnite pedal sklopke.
2. Preklopite v prosti tek - ročico menjalnika pretaknite v **N**.
3. Kar se da hitro zavijte iz prometa, ne da bi ovirali ostala vozila.
4. Izključite kontakt.

Opozorilo

Pri izključenem kontaktu je za zaviranje in krmiljenje vozila potrebno precej več moči. Med funkcijo Autostop še vedno deluje servozavora.

Ključa ne odstranite, dokler vozilo ne miruje, sicer se lahko zaklepanje volana nepričakovano vklopi.

Preden odpeljete vozilo v servisno delavnico, preverite nivo motornega olja ⇨ 158.

Nizek nivo goriva

- sveti ali utripa rumeno.

Sveti

Prenizek nivo goriva.

Utripa

Zaloga goriva je pošla. Nemudoma dotočite gorivo. Rezervoarja goriva nikoli ne izpraznite do suhega!

Katalizator ⇨ 126.

Odzračevanje sistema dizelskega goriva ⇨ 163.

Zapora zagona motorja

 utripa rumeno.

Motnje v sistemu zapore zagona. Motorja ni mogoče zagnati.

Zmanjšana moč motorja

 sveti rumeno.

Omejena moč motorja. Poiščite servisno delavnico.

Zunanje luči

➤ sveti zeleno.

Prižgane zunanje luči ⇨ 99.

Dolge luči

 sveti modro.

Sveti pri vključenih dolgih lučeh, pri svetlobnem blisku ⇨ 100 ali če so dolge luči vključene s pomočnikom za dolge luči ali z inteligentnim določanjem dometa luči ⇨ 103.

Pomočnik za dolge luči

 sveti zeleno.

Pomočnik za dolge luči ali inteligentno določanje dometa luči je vključen(o) ⇨ 101, ⇨ 103.

Prilagodljivi žarometi

 sveti ali utripa rumeno.

Sveti

Motnje v sistemu.

Poiščite strokovno pomoč v servisni delavnici.

Utripa

Sistem je nastavljen na simetričen met svetlobnega snopa.

Kot opozorilo, da so žarometi nastavljeni na simetrični met svetlobnega snopa, utripa kontrolna lučka  4 sekunde po vključitvi kontakta ⇨ 102.

Samodejni vklop luči ⇨ 100.

Prednje meglenke

 svetlo zeleno.

Sveti pri prižganih prednjih meglenkah ⇨ 107.

Zadnja meglenka

 svetlo rumeno.

Sveti pri prižgani zadnji meglenki ⇨ 107.

Nizek nivo tekočine za pranje stekel

 svetlo rumeno.

Nivo tekočine za pranje stekel je nizek.

Tekočina za pranje ⇨ 160.

Tempomat

 svetlo belo ali zeleno.

Sveti belo

Sistem je vklopljen.

Sveti zeleno

Določena hitrost je shranjena.

Tempomat ⇨ 136.

Odprta vrata

 svetlo rdeče.

Odprta vrata ali prtljažnik.

Informacijski prikazovalniki

Voznikov informacijski zaslon



Voznikov informacijski zaslon (DIC) se nahaja na instrumentni plošči med merilnikom hitrosti in merilnikom vrtljajev motorja. Na voljo je za zaslon srednje stopnje, zaslon višje stopnje ali kombinirani zaslon višje stopnje.





Na zaslonu višje stopnje lahko z gumbom **Menu** izberete naslednje glavne menije:

- **Vehicle Information Menu (meni informacij vozila)**
- **Trip/Fuel Information Menu (meni informacij potovanja/porabe goriva)**



Na kombiniranem zaslonu višje stopnje lahko menije izberete z gumbom **Menu**, prikazane s simboli v zgornji vrstici zaslona:

-  = **Vehicle Information Menu (meni informacij vozila)**
-  = **Trip/Fuel Information Menu (meni informacij potovanja/porabe goriva)**

Nekatere izpisane funkcije se razlikujejo v odvisnosti od mirovanja ali premikanja vozila; nekatere funkcije so dejavne le med vožnjo.

Osebnne nastavitve vozila ⇨ 92.
Pomnilnik nastavitve ⇨ 21.

Izbiranje menijev (izbirmikov) in funkcij

Menije in funkcije lahko izberate prek tipk na stikalu smernikov.



Za listanje med meniji ali za vrnitev iz podmenija v večji meni pritisčajte tipko **MENU**.



Obrnite kolesce za označitev opcije menija ali za nastavitve številčne vrednosti.



Za izbiro funkcije ali potrditev obvestila pritisnite tipko **SET/CLR**.

Vehicle Information Menu (meni informacij vozila)

Pritisnite gumb **MENU**, da izberete **Vehicle Information Menu (meni informacij vozila)**, ali izberite  na kombiniranem zaslonu višje stopnje.

Za izbiro podmenija obrnite kolesce. Za potrditev pritisnite tipko **SET/CLR**.



Upoštevajte navodila v podmenijih.

Možni podmeniji za naslednje funkcije:

- **Enota:** menjavanje med enotami na zaslonu
- **Tlak v pnevmatikah:** preverja tlak v vseh pnevmatikah med vožnjo ↻ 146
- **Preostala doba trajanja motornega olja:** prikazuje, kdaj bo treba zamenjati motorno olje in filter ↻ 71
- **Opozorilo o omejitvi hitrosti:** pri prekoračitvi prednastavljene hitrosti se oglasi zvočni signal
- **Prometni pomočnik:** prikazuje zaznane prometne znake na trenutnem odseku poti ↻ 141
- **Prikaz razdalje pred vozilom:** prikazuje razdaljo od spredaj vozečega vozila ↻ 139

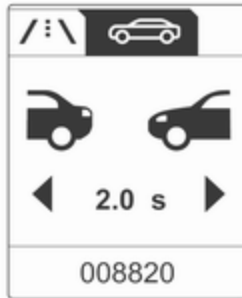

Med zaslonom srednje in višje stopnje ter kombiniranim zaslonom višje stopnje obstajajo razlike v prikazu in izbiri.

Trip/Fuel Information Menu (meni informacij potovanja/porabe goriva)

Pritisnite gumb **MENU**, da izberete **Trip/Fuel Information Menu (meni informacij potovanja/porabe goriva)**, ali izberite $\swarrow \setminus$ na kombiniranem zaslonu višje stopnje.

Za izbiro podmenija obrnite kolesce. Za potrditev pritisnite tipko **SET/CLR**.



- Števec dnevno prevoženih kilometrov 1
- Števec dnevno prevoženih kilometrov 2
- Digitalni prikaz hitrosti

Števec dnevno prevoženih kilometrov 2 in digitalni prikaz hitrosti sta na voljo samo pri vozilih z zaslonom višje stopnje ali kombiniranim zaslonom višje stopnje.

Pri vozilih s potovalnim računalnikom je na voljo več podmenijev.

Meni informacij potovanja/porabe goriva, potovalni računalnik ↻ 89.

Grafični informacijski prikazovalnik, barvni informacijski prikazovalnik

Odvisno od konfiguracije vozila je vozilo opremljeno z grafičnim ali barvnim informacijskim prikazovalnikom. Informacijski prikazovalnik se nahaja v sredinski konzoli nad upravno ploščo Infotainment sistema.

Grafični informacijski prikazovalnik

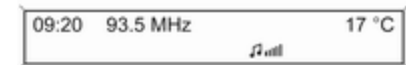

V odvisnosti od Infotainment sistema je grafični informacijski prikazovalnik v dveh izvedbah.



20153

Grafični informacijski prikazovalnik prikazuje:

- uro ↻ 67
- zunanjo temperaturo ↻ 67
- datum ↻ 67
- Infotainment sistem; glejte opis v navodilih za uporabo Infotainment sistema.
- osebne nastavitve vozila ↻ 92

Barvni informacijski prikazovalnik



Barvni informacijski prikazovalnik prikazuje v barvi:

- uro ↻ 67
- zunanjo temperaturo ↻ 67
- datum ↻ 67
- Infotainment sistem; glejte opis v navodilih za uporabo Infotainment sistema
- navigacijski sistem; glejte opis v navodilih za uporabo Infotainment sistema
- nastavitve sistema

- opozorila in obvestila o vozilu ↻ 85
- osebne nastavitve vozila ↻ 92

Prikazovanje informacij je odvisno od stopnje opremljenosti vozila in od nastavitvev.

Izbira menijev in nastavitvev

Menije in nastavitve lahko izberete prek prikazovalnika.



Izbirate lahko prek:

- menijev
- funkcijskih tipk in večfunkcijskega gumba Infotainment sistema

Izbiranje prek Infotainment sistema



Izberite funkcije prek tipk Infotainment aparata. Pojavi se meni izbrane funkcije.

Večfunkcijski gumb je v uporabi za izbiranje postavk in potrditev.

Večfunkcijski gumb

Večfunkcijski gumb je centralni upravni element za izbiranje menijev.

Obračanje

- Za označitev postavke menija
- Za nastavitve številčne vrednosti ali za prikaz menijske opcije

Pritisnite (zunanjí obroč)

- Izbira/aktiviranje označene postavke/opcije
- Za potrditev nastavljené vrednosti
- Za vklop/izklop sistemske funkcije

BACK gumb

Pritisnite gumb za:

- izhod iz menija brez spremembe nastavitve
- vrnitev iz podmenija na višjo stopnjo menija
- brisanje zadnjega karakterja v nizu karakterjev

Za brisanje celotnega vnosa pridržite gumb pritisnjen nekaj sekund.

Osebné nastavitve vozila ↪ 92.

Pomnilnik nastavitve ↪ 21.

Opozorila in obvestila o vozilu

Opozorila in obvestila prejme voznik pretežno prek voznikovega informacijskega zaslona (DIC) skupaj z zvočnim signalom.

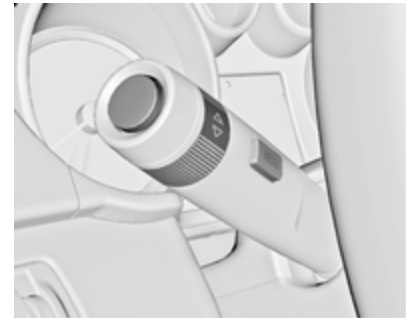

Pritisnite gumb **SET/CLR**, gumb **MENU** ali pa obrnite kolesce za potrditev sporočila.

Obvestila o vozilu na srednjestopenjskem zaslonu



Obvestila o vozilu so izpisana v kodnih številkah.

Št Obvestila o vozilu

- 2 Ni zaznan noben radijski upravljalnik, za zagon pritisnite pedal sklopke
- 3 Nivo hladilne tekočine je prenizek
- 4 Izklopljena klimatska naprava
- 5 Zaklenjen volan

Št Obvestila o vozilu

- 6 Pritisnite zavorni pedal in sprostite ročno zavoro
- 7 Obrnite volan, izključite in ponovno vključite kontakt
- 9 Obrnite volan, ponovno zaženite motor
- 12 Preobremenitev vozila
- 13 Pregret kompresor
- 15 Napaka sredinske visoko nameščene zavorne luči
- 16 Napaka zavorne luči
- 17 Napaka v višinski nastavitvi žarometov
- 18 Napaka leve kratke luči
- 19 Napaka zadnje meglenke
- 20 Napaka desne kratke luči
- 21 Napaka leve stranske luči
- 22 Napaka desne stranske luči
- 23 Napaka vzvratne luči

Št Obvestila o vozilu

- 24 Napaka osvetlitve registrske tablice
- 25 Napaka prednjega levega smernika
- 26 Napaka zadnjega levega smernika
- 27 Napaka prednjega desnega smernika
- 28 Napaka zadnjega desnega smernika
- 29 Preverite zavorne luči prikolice
- 30 Preverite vzvratne luči prikolice
- 31 Preverite levi smernik prikolice
- 32 Preverite desni smernik prikolice
- 33 Preverite meglenko prikolice
- 34 Preverite desno pozicijsko luč prikolice
- 35 Zamenjajte baterijo daljinskega upravljalnika

Št Obvestila o vozilu

- 48 Očistite sistem za opozorilo o stranskem mrtvem kotu
- 49 Sistem za opozarjanje o menjavi voznega pasu ni na voljo
- 50 Aktiviran sistem za zaščito pešcev, ponastavite pokrov motorja
- 53 Privijte pokrov rezervoarja goriva
- 54 Voda v filtru dizelskega goriva
- 55 Filter sajastih delcev je nasičen
↪ 125
- 56 Neuravnovešen tlak pnevmatik na sprednji osi
- 57 Neuravnovešen tlak pnevmatik na zadnji osi
- 58 Zaznane pnevmatike brez TPMS senzorjev
- 59 Odprite in zaprite voznikovo okno

Št Obvestila o vozilu

- 60 Odprite in zaprite sovoznikovo okno
- 61 Odprite in zaprite zadnje levo okno
- 62 Odprite in zaprite zadnje desno okno
- 65 Poskus vloma
- 66 Servisirajte alarmno napravo
- 67 Servisirajte zaklep volana
- 68 Servisirajte servo volan
- 69 Servisirajte podvozje
- 70 Servisirajte sistem višinske nastavitve podvozja
- 71 Servisirajte zadnjo os
- 74 Servisirajte AFL
- 75 Servisirajte klimatsko napravo
- 76 Servisirajte sistem za opozorilo o stranskem mrtvem kotu

Št Obvestila o vozilu

- 77 Servisirajte sistem za opozarjanje o menjavi voznega pasu
- 78 Servisirajte sistem za zaščito pešcev
- 79 Dotočite motorno olje
- 81 Servisirajte menjalnik
- 82 Zamenjajte motorno olje
- 83 Servisirajte adaptivni tempomat
- 84 Zmanjšana moč motorja
- 94 Pred izstopom prestavite v parkirni položaj
- 95 Servisirajte varnostne blazine
- 128 Odprt pokrov motorja
- 134 Napaka parkirnega pomočnika, očistite odbijač
- 136 Parkirni pomočnik potrebuje servis
- 145 Preverite nivo tekočine za pranje stekel

Št Obvestila o vozilu

174 Nizka napetost akumulatorja

258 Parkirni pomočnik je izključen

Opozorila in obvestila o vozilu na zaslonu višje stopnje ali kombiniranem zaslonu višje stopnje

Obvestila o vozilu so izpisana v besedilu. Upoštevajte obvestila z napotki.

Sistem izpiše obvestila glede na naslednje teme:

- Niivoji tekočin
- Alarmna naprava
- Zavore
- Pogonski sistemi
- Vozni nadzorni sistemi
- Tempomat
- Sistemi zaznavanja ovir
- Osvetlitev, zamenjava žarnic
- Sistem brisanja in pranja
- Vrata, okna
- Radijski daljinski upravljalnik
- Varnostni pasovi
- Sistemi varnostnih blazin
- Motor in menjalnik
- Tlak v pnevmatikah
- Filter sajastih delcev
- Akumulator

Obvestila o vozilu na barvnem informacijskem prikazovalniku

Nekatera pomembna obvestila se pojavijo dodatno na barvnem informacijskem prikazovalniku. Za potrditev obvestila pritisnite večfunkcijski gumb. Nekatera obvestila se pojavijo le za nekaj sekund.

Zvočna opozorila**Med zaganjanjem motorja ali med vožnjo**

Istočasno se oglasi samo eno zvočno opozorilo.

Zvočno opozorilo za neprijet varnostni pas ima prednost pred vsemi drugimi zvočnimi opozorili.

- Če ni prijet varnostni pas.
- Če vrata ali vrata prtljažnika niso dobro zaprta pri speljevanju.
- Če je presežena določena hitrost z zategneno ročno zavoro.
- Če je presežena programirana hitrost ali omejitev hitrosti.

- Na voznikovem informacijskem zaslonu se pojavi opozorilo ali opozorilna koda.
- Če parkirni pomočnik zazna oviro.
- Če pride do nenamerne spremembe voznega pasu.
- Pri preklopu v vzvratno prestavo, če je Flex-Fix nosilec izvlečen izpod vozila.
- Če je filter sajastih delcev maksimalno nasičen.

Ko je vozilo parkirano in voznikova vrata so odprta

- Če je ključ v kontaktni ključavnici.
- Pri vklopljenih zunanjih lučeh.

Pri aktivni funkciji Autostop

- Če so odprta voznikova vrata.

Napetost baterije

Če je napetost akumulatorja nizka, se na voznikovem informacijskem zaslonu prikaže opozorilo ali opozorilna koda 174.

1. Takoj izključite vse električne porabnike, ki ne vplivajo na varnost vožnje, npr. ogrevanje sedežev, ogrevano zadnje steklo ali drugi večji porabniki.
2. Napolnite akumulator z nadaljevanjem vožnje ali s priključitvijo polnilnika.

Opozorilo ali opozorilna koda izgine po dveh zaporednih zagonih motorja brez padca napetosti.

Če akumulatorja ni mogoče napolniti, naj napako odpravijo strokovnjaki v servisni delavnici.

Potovalni računalnik

Menije in funkcije lahko izbirate prek tipk na stikalu smernikov.



Pritisnite gumb **MENU**, da izberete **Trip/Fuel Information Menu** (meni informacij potovanja/porabe goriva), ali izberite \leftarrow na kombiniranem zaslonu višje stopnje.



Trip/Fuel Information Menu (meni informacij potovanja/porabe goriva na zaslonu višje stopnje)

Za izbiro podmenija obrnite kolesce:

Trip 1 1
2120.4 km
12553

- Števec dnevno prevoženih kilometrov 1
- Števec dnevno prevoženih kilometrov 2
- Domet
- Povprečna poraba
- Trenutna poraba goriva
- Povprečna hitrost
- Digitalni prikaz hitrosti

Trip/Fuel Information Menu (meni informacij potovanja/porabe goriva) na kombiniranem zaslonu višje stopnje

Za izbiro podmenijev obrnite kolesce:

1 / \ 2781.2 km
6.5 $\frac{L}{100km}$
99.6 km/h
20201

- Števec dnevno prevoženih kilometrov 1
- Povprečna poraba
- Povprečna hitrost

2 / \ 563.2 km
7.8 $\frac{L}{100km}$
103.5 km/h
N 002915

- Števec dnevno prevoženih kilometrov 2
- Povprečna poraba
- Povprečna hitrost



- Digitalni prikaz hitrosti
- Domet
- Trenutna poraba goriva

Potovalni računalnik 1 in 2

Informacije dveh potovalnih računalnikov lahko ponastavite ločeno v vsakem posameznem načinu, kar omogoča pregled podatkov različnih potovanj.

Za ponastavitev vrednosti pritisnite tipko za ponastavitev ali tipko **SET/CLR** za nekaj sekund.

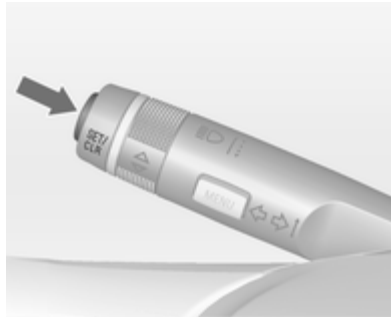

Števec dnevno prevoženih kilometrov

Števec dnevno prevoženih kilometrov prikazuje posneto razdaljo od ponastavitve. Izbrati je mogoče dva števec prevoženih kilometrov, ki beležita različni vrednosti.

Domet

Domet se izračunava na podlagi trenutne zaloge goriva in trenutne porabe goriva. Prikazovalnik izpiše povprečne vrednosti.

Po dotakanju goriva se vrednost dometa z malo zamude samodejno prilagodi novi količini goriva v rezervoarju.

Če je količina goriva premajhna, se pri vozilih z zaslonom višje stopnje ali kombiniranim zaslonom višje stopnje prikaže sporočilo.

Če je potrebno takoj napolniti posodo za gorivo, se pri vozilih z zaslonom višje stopnje ali kombiniranim zaslonom višje stopnje prikaže opozorilna koda ali opozorilo.

Dodatno sveti ali utripa tudi kontrolna lučka v merilniku goriva 79.

Povprečna poraba

Prikaz povprečne porabe goriva.

Merjenje je mogoče kadar koli ponastaviti in znova začeti s privzeto vrednostjo.

Za ponastavitev vrednosti pritisnite tipko **SET/CLR** za nekaj sekund.

Trenutna poraba goriva

Prikaz trenutne porabe goriva.

Povprečna hitrost

Prikaz povprečne hitrosti vozila. Kadarkoli lahko sprožite novo meritev.

Za ponastavitve vrednosti pritisnite tipko **SET/CLR** za nekaj sekund.

Digitalni prikaz hitrosti

Prikaz trenutne hitrosti vozila.

Osebnne nastavitve vozila

Delovanje vozila lahko nastavite osebnim željam primerno na informacijskem prikazovalniku.

Nekatere osebnne nastavitve za različne voznike se shranijo posebej za vsak ključ vozila. Pomnilnik nastavitve ↻ 21.

V odvisnosti od opremljenosti vozila in zakonskih predpisov v posameznih državah morda nekatere od spodaj navedenih funkcij niso na voljo.

Nekatere funkcije so dejavne ali izpisane le, ko motor obratuje.

Osebnne nastavitve na grafičnem informacijskem prikazovalniku

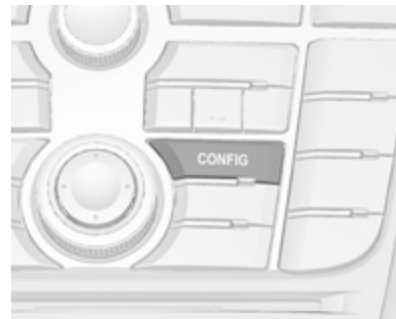

Pritisnite gumb **CONFIG**. Prikaže se meni **Settings (nastavitve)**.



Z obračanjem in pritiskanjem večfunkcijskega gumba lahko izberete naslednje nastavitve:

- **Sport mode settings (nastavitve športnega režima)**
- **Languages (jeziki)**
- **Time, Date (ura, datum)**
- **Radio settings (nastavitve radia)**
- **Phone settings (nastavitve telefona)**
- **Vehicle settings (nastavitve vozila)**

V podmenijih lahko spremenite naslednje nastavitve:

Sport mode settings (nastavitve športnega režima)

Voznik izbira med funkcijami, ki naj se aktivirajo v športnem režimu ⇨ 135.

- **Sport suspension (športno vzmetenje):** Vzmetenje postane trše.
- **Sport powertrain performance (zmožljivost športnega podvozja):** Motor se odziva bolj izrazito na pritiskanje pedala za plin in prestavljanje je bolj športno.
- **Sport steering (športno krmiljenje):** Zmanjšana moč servo volana.
- **Swap backlight colour main instr. (sprememba barve osvetlitve instrumentov):** Menjavanje barv merilnikov in instrumentov.

Languages (jeziki)

Izbira zelenega jezika.

Time, Date (ura, datum)

Glejte Ura ⇨ 67.

Radio settings (nastavitve radia)

Glejte opis Infotainment sistema v Navodilih za uporabo Infotainment sistema.

Phone settings (nastavitve telefona)

Glejte opis Infotainment sistema v Navodilih za uporabo Infotainment sistema.

Vehicle settings (nastavitve vozila)

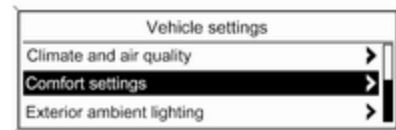

- **Climate and air quality (klimatiziranje in kakovost zraka)**
- **Auto fan speed (samodejna nastavitve ventilatorja):** Naravnava hitrost prezračevalnega

ventilatorja. Spremenjena nastavitve bo dejavna po izklopu in vklopu vžiga.

Climate control mode (režim klimatske naprave): Vključi ali izključi hlajenje po vsaki vključitvi vžiga ali uporabi zadnjo izbrano nastavitve.

Auto demist (samodejno odroševanje): Odroševanje vetrobranskega stekla s samodejno izbiro potrebnih nastavitvev in samodejnim načinom hladilnega kompresorja.

Auto rear demist (samodejno odroševanje zadnjega stekla): Samodejno vključi ogrevanje zadnjega stekla.

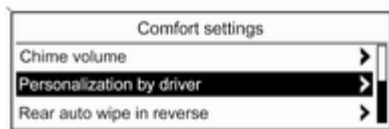

20340

■ **Comfort settings (udobne nastavitve)**

Chime volume (glasnost opozorilnega piskača):

Sprememba glasnosti opozorilnih zvočnih signalov.

Personalization by driver (osebna nastavitve po želji voznika): Vklop ali izklop funkcije osebnih nastavitvev.

Rear auto wipe in reverse (zadnji brisalec pri vzvratni vožnji): Vklop ali izklop funkcije vklopa zadnjega brisalca pri vklopu vzvratne prestave.

■ **Park assist / Collision detection (parkirni pomočnik / zaznavanje trka)**

Park assist (parkirni pomočnik): Vklop ali izklop ultrazvočnih parkirnih senzorjev.

■ **Exterior ambient lighting (zunanja osvetlitev)**

Duration upon exit of vehicle (trajanje do izstopa iz vozila): Vklop ali izklop funkcije ter nastavitve trajanja osvetlitve ob izstopu.

Exterior lighting by unlocking (zunanja osvetlitev pri odklepanju): Vklop ali izklop funkcije osvetlitve pri vstopu.

■ **Power door locks (električno gnane ključavnice vrat)**

Auto door unlock (samodejno odklepanje vrat): Vklop ali izklop funkcije samodejnega odklepanja vrat po izključitvi kontakta vžiga.

Auto door lock (samodejno zaklepanje vrat): Vklop ali izklop funkcije samodejnega zaklepanja vrat po speljevanju.

Stop door lock if door open (Zaustavi zaklepanje vrat, če so odprta): Vklp ali izklp funkcije samodejnega zaklepanja pri odprtih vratih.

Delayed door lock (zaklepanje z zakasnitvijo): Vklp ali izklp funkcije zakasnjene zaklepanja.

- **Remote locking, unlocking, starting (daljinsko zaklepanje in odklepanje, zagon)**

Remote unlock feedback (povratna informacija o odklepanju): Vklp ali izklp funkcije povratnega signaliziranja smernikov pri odklepanju.

Remote door unlock (daljinsko odklepanje): Sprememba konfiguracije na odklepanje samo voznikovih vrat ali celotnega vozila med odklepanjem.

Auto relock doors (samodejno ponovno zaklepanje vrat): Vklp ali izklp funkcije samodejnega ponovnega zaklepanja, če ne odprete nobenih od vrat.

- **Restore factory settings (povrnitev tovarniških nastavitev)**

Restore factory settings (povrnitev tovarniških nastavitev):
Ponastavitev vseh nastavitev na tovarniške.

Osebnostne nastavitve na barvnem informacijskem prikazovalniku



Pritisnite gumb **CONFIG**. Prikaže se meni **Settings (nastavitve)**.



Z obračanjem in pritiskanjem večfunkcijskega gumba lahko izberete naslednje nastavitve:

- **Sport mode settings (nastavitve športnega režima)**
- **Languages (jeziki)**
- **Time & Date (ura, datum)**
- **Radio settings (nastavitve radia)**
- **Phone settings (nastavitve telefona)**
- **Navigation settings (navigacijske nastavitve)**

- **Vehicle settings (nastavitve vozila)**
- **Display settings (nastavitve zaslona)**

V podmenijih lahko spremenite naslednje nastavitve:

Sport mode settings (nastavitve športnega režima)

Voznik izbira med funkcijami, ki naj se aktivirajo v športnem režimu ⇨ 135.

- **Sport suspension (športno vzmetenje):** Vzmetenje postane trše.
- **Sport powertrain performance (zmožljivost športnega podvozja):** Motor se odziva bolj izrazito na pritiskanje pedala za plin in prestavljanje je bolj športno.
- **Sport steering (športno krmiljenje):** Zmanjšana moč servo volana.
- **Swap backlight colour main instr. (sprememba barve osvetlitve instrumentov):** Menjavanje barv merilnikov in instrumentov.

Languages (jeziki)

Izbira zelenega jezika.

Time & Date (ura, datum)

Glejte Ura ⇨ 67.

Radio settings (nastavitve radia)

Glejte opis Infotainment sistema v Navodilih za uporabo Infotainment sistema.

Phone settings (nastavitve telefona)

Glejte opis Infotainment sistema v Navodilih za uporabo Infotainment sistema.

Navigation settings (navigacijske nastavitve)

Glejte opis Infotainment sistema v Navodilih za uporabo Infotainment sistema.

Vehicle settings (nastavitve vozila)

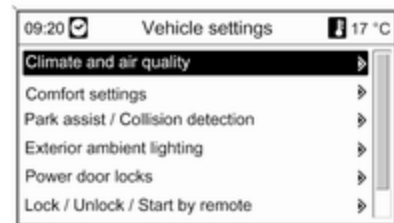

- **Climate and air quality (klimatiziranje in kakovost zraka)**
Auto fan speed (samodejna nastavitve ventilatorja): Naravnava hitrost prezračevalnega ventilatorja. Spremenjena nastavitve bo dejavna po izklopu in vklopu vžiga.
Climate control mode (režim klimatske naprave): Vključi ali izključi hlajenje po vsaki vključitvi vžiga ali uporabi zadnje izbrano nastavitve.

Auto demist (samodejno odroševanje): Odroševanje vetrobranskega stekla s samodejno izbiro potrebnih nastavitev in samodejnim načinom hladilnega kompresorja.

Auto rear demist (samodejno odroševanje zadnjega stekla): Samodejno vključi ogrevano zadnje steklo.

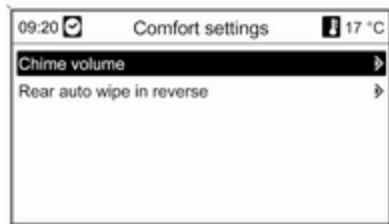

- **Comfort settings (udobne nastavitve)**

Chime volume (glasnost opozorilnega piskača): Sprememba glasnosti opozorilnih zvočnih signalov.

Rear auto wipe in reverse (zadnji brisalec pri vzvratni vožnji): Vklop ali izklop funkcije vklopa zadnjega brisalca pri vklopu vzvratne prestave.

- **Park assist / Collision detection (parkirni pomočnik / zaznavanje trka)**

Park assist (parkirni pomočnik): Vklop ali izklop ultrazvočnih parkirnih senzorjev.

- **Exterior ambient lighting (zunanja osvetlitev)**

Duration upon exit of vehicle (trajanje do izstopa iz vozila): Vklop ali izklop funkcije ter nastavitve trajanja osvetlitve ob izstopu.

Exterior lighting by unlocking (zunanja osvetlitev pri odklepanju): Vklop ali izklop funkcije osvetlitve pri vstopu.

- **Električno gnane ključavnice vrat**

Auto door unlock (samodejno odklepanje vrat): Vklop ali izklop funkcije samodejnega odklepanja vrat po izključitvi kontakta vžiga.

Auto door lock (samodejno zaklepanje vrat): Vklop ali izklop funkcije samodejnega zaklepanja vrat po speljevanju.

Prevent doorlock while door open (preprečitev zaklepa vrat pri odprtih vratih): Vklop ali izklop funkcije samodejnega zaklepanja pri odprtih vratih.

- **Lock / Unlock / Start by remote (Odkleni / zakleni / zaženi z daljinskim upravljalnikom)**

Remote unlock feedback (povratna informacija o odklepanju): Vklop ali izklop funkcije povratnega signaliziranja smernikov pri odklepanju.

Remote door unlock (daljinsko odklepanje): Sprememba konfiguracije na odklepanje samo voznikovih vrat ali celotnega vozila med odklepanjem.

Auto relock doors (samodejno ponovno zaklepanje vrat): Vklop ali izklop funkcije samodejnega ponovnega zaklepanja, če ne odprete nobenih od vrat.

- **Restore factory settings (povrnitev tovarniških nastavitev)**

Restore factory settings (povrnitev tovarniških nastavitev):

Ponastavitev vseh nastavitev na tovarniške.

Display settings (nastavitve zaslona)

Možne nastavitve zaslona:

- **Day mode (dnevna nastavitve):**
Optimalen kontrast zaslona v dnevnih razmerah.
- **Night mode (nočna nastavitve):**
Optimalen kontrast zaslona v nočnih razmerah.
- **Automatic mode (samodejna nastavitve):** Zaslona menjava kontrast glede na vklopljene/izklopljene žaromete.

Osvetlitev

Zunanja osvetlitev	99
Notranja osvetlitev	108
Funkcije osvetlitve	110

Zunanja osvetlitev

Stikalo luči

Vrtenje stikala luči:



- O** = izklop luči
- D** = Stranske luči
- ID** = Kratke (zasenčene) luči

Kontrolna lučka **D** ⇨ 79.

Stikalo luči s funkcijo samodejnega vklopa



Vrtenje stikala luči:

- AUTO** = Samodejni vklop luči:
Kratke luči se prižigajo in ugašajo samodejno odvisno od zunanje svetlobe.
- O** = Vključitev ali izključitev samodejnega vklopa luči
Stikalo se vrne v **AUTO**.
- D** = Stranske luči
- ID** = Kratke (zasenčene) luči

Na voznikovem informacijskem zaslonu višje stopnje ali kombiniranem zaslonu višje stopnje je prikazano stanje samodejno delujočih žarometov.

Pri vključenem kontaktu so samodejno delujoči žarometi vedno dejavni.

Pri vklopljenih žarometih sveti $\Rightarrow \Leftarrow$.
Kontrolna lučka $\Rightarrow \Leftarrow \Leftrightarrow$ 79.

Zadnje luči

Zadnje luči svetijo skupaj z žarometi in stranskimi lučmi.

Samodejni vklop luči



Pri vključeni funkciji samodejnega vklopa luči med obratovanjem motorja sistem preklopi med dnevnimi lučmi in samodejno delujočimi lučmi v odvisnosti od svetlobnih razmer.

Samodejni vklop kratkih luči pri dnevni vožnji (dnevne luči)

Dnevne luči izboljšajo vidnost vozila podnevi.

Samodejno delovanje žarometov

V slabih svetlobnih razmerah se vklopijo kratke luči.

Poleg tega se žarometi vklopijo, če brisalci nekajkrat obrišejo vetrobransko steklo.

Zaznavanje predorov

Pri vstopu v predor se vklopijo žarometi brez kakršne koli zakasnitve.

Prilagodljivi žarometi \Leftrightarrow 103.

Dolge luči

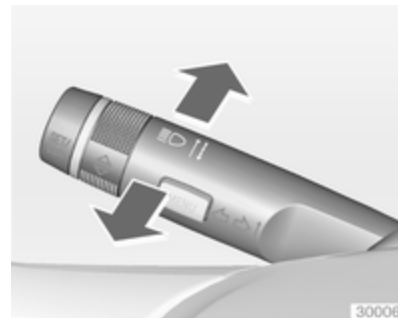

Preklop s kratkih na dolge luči: ročico potisnite naprej.

Za ponoven preklop na kratke luči potisnite ročico naprej ali nazaj.

Pomočnik za dolge luči

Funkcija omogoča vožnjo z dolgimi lučmi ponoči, ko vozilo preseže hitrost 40 km/h.

Do preklopa na kratke luči pride:



- ko senzor na vetrobranskem steklu zazna nasproti ali spredaj vozeča vozila
- ko je hitrost vozila pod 20 km/h
- v primeru megle ali snega
- v urbanih področjih

Če sistem ne zazna nobene od teh preprek, se vklopijo spet dolge luči.

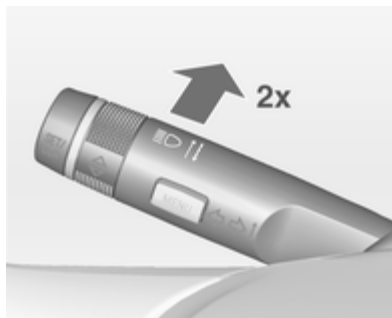
Aktiviranje



Pomočnika za dolge luči vklopite tako, da pri dvakrat potisnete ročico hitrosti nad 40 km/h.

Zelena kontrolna lučka  sveti pri aktivirani funkciji, modra lučka  sveti pri vklopljenih dolgih lučeh.

Kontrolna lučka   79.

Deaktiviranje

Enkrat potisnite ročico. Izključi se tudi ob vklopu prednjih meglenk.

Če vklopite svetlobni blisk pri vklopljenih dolgih lučeh, se samodejne dolge luči izklopijo.

Če vklopite svetlobni blisk pri izklopljenih dolgih lučeh, ostanejo samodejne dolge luči vklopljene. Zadnja nastavitve samodejnih dolgih luči pred izključitvijo kontakta se ohrani ob naslednji vključitvi kontakta.

Svetlobni blisk

Vključitev svetlobnega bliska: potegnite ročico proti volanu.

Višinska nastavitve svetlobnega snopa žarometov

Ročno nastavljanje višine svetlobnega snopa žarometov



Za prilagoditev višine svetlobnega snopa, da ne slepите ostalih udeležencev v prometu: zavrtite kolesce  v ustrezen položaj.

- 0 = Zasedena sprednja sedeža
- 1 = Zasedeni vsi sedeži

- 2 = Zasedeni vsi sedeži in naložen prtljažnik
- 3 = Zaseden voznikov sedež in polno naložen prtljažnik

Dinamična samodejna nastavitve višine žarometov  103.

Žarometi za vožnjo v tujini

Asimetrični svetlobni snop kratkih luči ponoči poveča vidno polje vozišča na strani sovoznika.

Pri vožnji v državah, kjer vozijo po drugi strani ceste, povzročajo asimetrija bleščanje nasproti vozečim voznikom.

Vozila s halogenimi žarometi

Žarometov ni potrebno nastavlјati.

Vozila s ksenonskimi žarometi

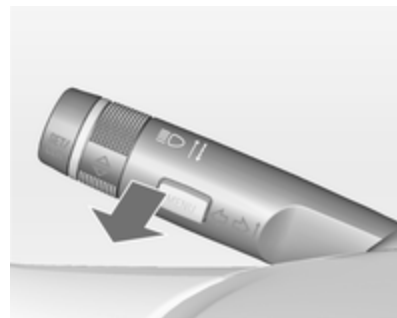

1. Ključ v ključavnici.
2. Povlecite in zadržite ročico smernikov (pozdravne luči).
3. Vključite kontakt.
4. Po približno 5-ih sekundah prične utripati kontrolna lučka  in oglasi se zvočni signal.

Kontrolna lučka   79.

Po vsaki vključitvi kontakta lučka  zasveti za 4 sekunde v znamenje ter nato ugasne.

Za izklop funkcije izpeljite isti zgoraj opisani postopek. ☞ ne utripa pri izklopljeni funkciji.

Prilagodljivi žarometi

Funkcije prilagodljivih žarometov so na voljo samo v kombinaciji z Bi-ksenonskimi žarometi. Višina svetlobnega snopa, razdelitev svetlobe in jakost svetlobe so nastavljivi odvisno od zunanjih svetlobnih razmer, vremena in cestišča.

Pri položaju stikala luči **AUTO** so na voljo vse funkcije žarometov.

Naslednje funkcije so na voljo tudi, ko je stikalo luči v položaju ☞D:

- Dinamična osvetlitev zavojev
- Osvetlitev križišč
- Funkcija pri vzratni vožnji
- Dinamična samodejna nastavitev višine žarometov

Osvetlitev strani ceste

Vklopi se samodejno pri hitrosti pod 30 km/h. Svetlobni snop se usmeri za 8° na kraj ceste.

Mestna osvetlitev

Vklopi se samodejno pri hitrosti med 40 in 55 km/h in pri zaznavanju meste razsvetljave. Svetlobni snop se zniža z dodatno porazdelitvijo svetlobe.

Podeželska osvetlitev

Vklopi se samodejno pri hitrosti med 55 in 115 km/h. Padec in intenzivnost svetlobnega snopa se med levim in desnim žarometom razlikujeta.

Osvetlitev na avtocestah

Vklopi se samodejno pri hitrosti nad 115 km/h in pri manjših gibih volana. Vklopi se z zakasnitvijo ali takoj pri naglem pospeševanju. Svetlobni snop je daljši in intenzivnejši.

Osvetlitev v oteženih vremenskih razmerah

Vklopi se samodejno pri hitrosti do približno 70 km/h, ko senzor za dež zazna vodo ali pa brisalec neprekinjeno deluje. Domet, razdelitev in intenzivnost se samodejno prilagodijo zunanjim razmeram vidljivosti.

Dinamična osvetlitev zavojev



Zglobi žarometov se obračajo v odvisnosti od zavoja volana in hitrosti vozila za boljšo osvetlitev zavojev.

Kontrolna lučka ☞ ⇨ 79.

Osvetlitev križišč



V ozkih ulicah, na križiščih ali pri zavijanju s ceste se v odvisnosti od kota volana in/ali vklopa smernika vklopi dodaten žaromet, ki osvetli cesto v pravem kotu v zeleni smeri vožnje. Funkcija deluje le pod hitrostjo 40 km/h.

Kontrolna lučka   79.

Funkcija pri vzvratni vožnji

Pri vklopljenih žarometih in vzvratni prestavi se vklopita oba dodatna žarometi. Svetijo še dodatnih 20 sekund po pretiku iz vzvratne prestave ali dokler ni prekoračena hitrost vožnje naprej 17 km/h.

Samodejni vklop dolgih luči

Funkcija omogoča vožnjo z dolgimi lučmi ponoči, ko vozilo preseže hitrost 40 km/h.

Do preklopa na kratke luči pride:



- ko senzor na vetrobranskem steklu zazna nasproti ali spredaj vozeča vozila
- ko je hitrost vozila pod 20 km/h
- v primeru megle ali snega
- v urbanih področjih

Če sistem ne zazna nobene od teh preprek, se vklopijo spet dolge luči.

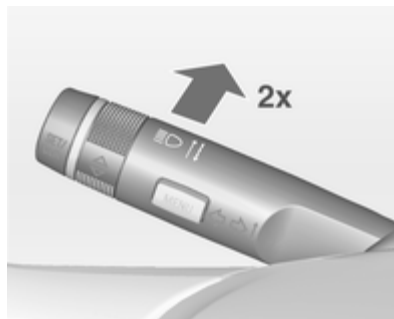
Aktiviranje



Pomočnika za dolge luči vklopite tako, da pri dvakrat potisnete ročico hitrosti nad 40 km/h.

Zelena kontrolna lučka  sveti pri aktivirani funkciji, modra lučka  sveti pri vklopljenih dolgih lučeh.

Kontrolna lučka   79.

Deaktiviranje

Enkrat potisnite ročico. Izključi se tudi ob vklopu prednjih meglenk.

Če vklopite svetlobni blisk pri vklopljenih dolgih lučeh, se samodejne dolge luči izklopijo.

Če vklopite svetlobni blisk pri izklopljenih dolgih lučeh, ostanejo samodejne dolge luči vklopljene.

Zadnja nastavitev samodejnih dolgih luči pred izključitvijo kontakta se ohrani ob naslednji vključitvi kontakta.

Inteligentno določanje dometa luči z aktivacijo samodejnega vklopa dolgih luči

Inteligentno določanje dometa luči uporablja lastnosti biksenonskih žarometov, da podaljša doseg

svetlobe kratkih luči za največ 400 metrov ter dodatno samodejno vklopi dolge luči, ne da bi pri tem zmedlo ali zaslepilo promet na istem ali nasprotnem pasu.

Dolge luči se izključijo in domet kratkih luči se v izogib slepljenju drugih vozil zmanjša, če sprednja kamera v vetrobranskem steklu zazna naslednje prepreke:

- zaznano spredaj vozeče vozilo,
- zaznano nasproti vozeče vozilo,
- vožnja v mestu,
- v primeru megle ali snega.

Če sistem ne zazna nobene od teh preprek, se vklopijo spet dolge luči.

Ko je ta sistem vklopljen, sprednja kamera vedno nadzoruje območje pred vozilom in trajno uravnava optimalno razpršitev svetlobe, ki vozniku zagotavlja največjo vidljivost v skoraj vseh pogojih.

Inteligentno določanje dometa luči z aktivacijo samodejnega vklopa dolgih luči tako zmanjša razliko med običajnimi kratkimi in dolgimi lučmi,

pri čemer ne povzroča velikih sprememb v dosegu, razpršitvi in moči svetlobe.

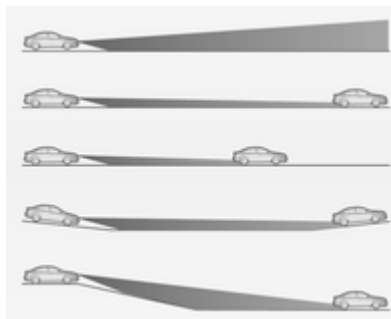

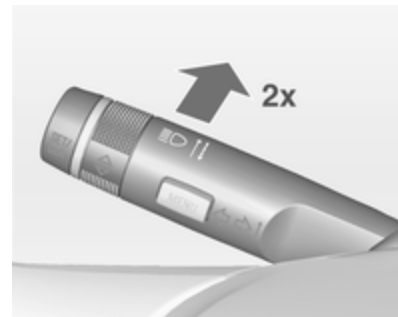

Posebna funkcija ocenjevanja topografije zazna vozila pred vami na vzpetinah ali klancih, saj prepozna sled zadnje luči, ki se premika naprej. Sistem prilagodi višino svetlobnega curka in tako zagotovi optimalno osvetlitev cestišča pred vami, ne da bi povzročal zaslepitev.

Aktiviranje



Inteligentno določanje dometa luči in aktiviranje samodejnega vklopa dolgih luči se vključita istočasno, če dvakrat potisnete ročico smernikov. Vključitev teh dveh funkcij je mogoča pri vključenem vžigu.

Aktiviranje samodejnega vklopa dolgih luči deluje pri hitrosti nad 40 km/h in se izključi pri hitrosti pod 20 km/h. Inteligentno določanje dometa luči deluje pri hitrosti nad 55 km/h.

Zelena kontrolna lučka  sveti pri aktivirani funkciji, modra lučka  sveti pri vklopljenih dolgih lučeh, če se dolge luči prižgejo samodejno.

Deaktiviranje

Enkrat potisnite ročico. Izključi se tudi ob vklopu prednjih meglenk.

Dinamična samodejna nastavev višine žarometov

Da ne pride do slepitve nasproti vozečih je svetlobni snop samodejno prilagojen glede na izmerjen naklon vozila med osema, pospeševanje ali upočasnjevanje in hitrost vozila.

Napaka v sistemu prilagodljivih žarometov

Če sistem zazna napako v sistemu prilagodljivih žarometov, preide v privzet položaj, da ne pride do slepitve ostalih. Če to ni izvedljivo, se zadevni žaromet samodejno izkljopi. V vsakem primeru ostane vklopljen en žaromet. Na voznikovem informacijskem zaslonu se pojavi sporočilo.

Opozorilno utripanje smernikov



Vklop z gumbom .

V primeru močnejšega trčenja s sprožitvijo varnostnih blazin se opozorilno utripanje vklopi samodejno.

Signaliziranje menjave voznega pasu

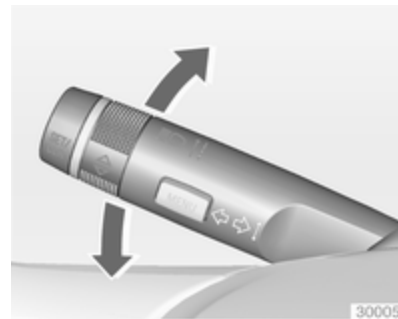

Ročico potisnite = desni smerniki navzgor

Ročico potisnite = levi smerniki navzdol

Če potisnete ročico prek točke rahlega upora, ostanejo smerniki vključeni. Ko vrnete volan v izravnalni (sredinski) položaj, se smerniki samodejno izključijo.

Pri menjavi voznega pasu potisnite ročico samo do točke upora: smerniki utripnejo samo trikrat.

Če pritisnete ročico do točke upora in jo spustite medtem, ko je priklopljena prikolica, smernik utripa šestkrat.

Za daljše utripanje smernikov zadržite ročico pritisnjeno do točke rahlega upora.

Ročni izklop smernikov: rahlo potisnite ročico v izhodiščni položaj.

Prednje meglenke



Vklop z gumbom D .

Stikalo luči v položaju **AUTO**: z vklopom prednjih meglenk se vklopijo žarometi samodejno.

Zadnja meglenka



Vklop z gumbom 0 .

Stikalo luči v položaju **AUTO**: z vklopom zadnje meglenke se vklopijo žarometi samodejno.

Stikalo luči v položaju D : zadnjo meglenko je možno vklopiti le skupaj s prednjimi meglenkami.

Pri vleki prikolice je zadnja meglenka izklopljena.

Parkirne luči



Pri parkiranju lahko prižgete pozicijske luči na eni strani:

1. Izključite kontakt.
2. Ročico smernikov potisnite povsem navzgor (desna parkirna luč) ali navzdol (leva parkirna luč).

Za povratno informacijo se oglasi zvočni signal in na ustrezni strani sveti kontrolna lučka smernika.

Vzvratne luči

Sveti pri vključenem kontaktu in pri vklopljeni vzvratni prestavi.

Zarosene zasloneke žarometov

Notranja stran zasloneke žarometov se utegne zarositi za kratek čas v primeru hladnih, vlažnih razmer, pri močnem dežju ali po pranju vozila. Zasloneke žarometov se po kratkem času samodejno odrosijo; z vklopom žarometov lahko odrositev pospešite.

Notranja osvetlitev Prilagoditev osvetlitve instrumentov



Pri prižganih zunanjih lučeh vozila je možna nastavitve osvetlitve naslednjih:

- Osvetlitev instrumentov
- Informacijski prikazovalnik
- Osvetljena stikala in upravljalni elementi.

Obrnite kolesce  in ga pridržite, dokler ni nastavljena zelena osvetlitev.

V vozilih s senzorjem svetlobe je svetlost mogoče nastaviti le, če so vključene zunanje luči in senzor svetlobe zazna nočne pogoje.

Stropne luči

Med vstopanjem in izstopanjem v/iz vozila se sprednja in zadnja stropna luč prižgata samodejno; ko zaprete vrata, ugasneta z rahlo zakasnitvijo.

Opomba

V primeru močnejšega trčenja s sprožitvijo varnostnih blazin se luči v potniškem prostoru prižgejo samodejno.

Sprednja stropna luč



S prevesnim stikalom:

 = samodejni vklop in izklop.

Pritisnite  = vklop.

Pritisnite  = izklop.

Zadnje stropne luči



Delujejo skupaj s prednjimi stropnimi lučmi odvisno od položaja prevesnega stikala.

Bralne luči



Vklapljanje s stikali  in  v sprednjih in zadnjih stropnih lučeh.

Osvetlitev kozmetičnih ogledal

Sveti pri odprtem pokrovu.

Funkcije osvetlitve

Osvetlitev sredinske konzole

Usmerjena luč v notranjem vzvratnem ogledalu sveti pri vklopljenih žarometih.

Vstopna osvetlitev

Osvetlitev ob dobrodošlici

Pri odklepanju vozila z radijskim daljinskim upravljalnikom se za kratek čas vključijo naslednje luči:

- kratke (zasenčene) luči,
- zadnje luči,
- luči za vzvratno vožnjo,
- lučki registrske tablice,
- osvetlitev instrumentne plošče,
- stropne luči,
- luči v vratih in konzoli,
- olepševalna osvetlitev.

Nekatere funkcije delujejo samo v temi in olajšajo iskanje vozila.

Osvetlitev se izklopi takoj, ko obrnete ključ v prvi položaj 1 ⇨ 121.

Vklop in izklop te funkcije lahko spreminjate v meniju **Settings (nastavitve)** na informacijskem prikazovalniku. Osebne nastavitve vozila ⇨ 92.

Osebne nastavitve se shranijo za trenutno uporabljen ključ ⇨ 21.

Po odpiranju voznikovih vrat se vklopijo naslednje luči:

- osvetlitev vseh stikal,
- Informacijski center voznika,
- osvetlitev vratnih žepov,
- luči v konzoli.

Osvetlitev ob izhodu

Ob izvleku ključa iz kontaktne ključavnice se vklopijo naslednje luči:

- Stropne luči
- Osvetlitev armature plošče (samo v mraku)
- Luči v vratih in konzoli
- Olepševalna osvetlitev

Osvetlitev se z zakasnitvijo samodejno izključi in se ponovno vključi, ko se odprejo voznikova vrata. Žarometi, zadnje luči, vzvratne luči in osvetlitev registrske tablice svetijo določen (programljiv) čas po zapuščanju vozila.

Vklop



1. Izključite kontakt.
2. Izvlecite ključ iz kontaktne ključavnice.
3. Odprite voznikova vrata.

4. Potegnite stikalo smernikov (svetlobni blisk).

5. Zaprite voznikova vrata.

Če ostanejo voznikova vrata odprta, ugasnejo luči po dveh minutah.

Luči ob izhodu lahko ugasnete predčasno s ponovnim potegom ročice smernikov proti volanu (svetlobni blisk) pri odprtih voznikovih vratih.

Vklop in izklop te funkcije ter trajanje lahko spreminjate v meniju **Settings (nastavitve)** na informacijskem prikazovalniku. Osebne nastavitve vozila ⇨ 92.

Osebne nastavitve se shranijo za trenutno uporabljen ključ ⇨ 21.

Zaščita akumulatorja pred izpraznitvijo

Stanje polnjenja akumulatorja

Funkcija zagotavlja najdaljšo dobo trajanja akumulatorja z alternatorjem z reguliranim izhodom in optimalno razdelitev električnega toka.

Za preprečitev izpraznitve akumulatorja med vožnjo naslednji sistemi samodejno preklopijo na reducirani režim delovanja v dveh stopnjah in se na koncu izklopijo:

- Dodatni grelec
- Ogrevanje zadnjega stekla in zunanijh ogledal
- Ogrevanje sedežev
- Ventilator

V drugi stopnji se na voznikovem informacijskem zaslonu pojavi sporočilo o vključitvi zaščite pred izpraznitvijo akumulatorja.

Izklop osvetlitve

Da ne pride do izpraznitve akumulatorja pri izključenem kontaktu se nekatere notranje luči samodejno izklopijo po krajšem času.

Ogrevanje, prezračevanje, hlajenje

Sistemi klimatske naprave	112
Prezračevalne šobe	118
Vzdrževanje	119

Sistemi klimatske naprave

Sistem ogrevanja in prezračevanja



Stikala za:



- Nastavitev temperature
 - Usmeritev (porazdelitev) zraka
 - Hitrost ventilatorja
 - Sušenje in odmrzovanje stekel
- Ogrevanje zadnjega stekla  ↻ 32.

Nastavitev temperature

rdeča = toplo
modra = hladno

Gretje ni učinkovito, dokler motor ne doseže delovne temperature.

Usmeritev (porazdelitev) zraka

-  = na vetrobransko steklo in sprednja stranska stekla
-  = prek nastavljenih prezračevalnih šob v predel glave
-  = v predel nog

Možne so tudi vmesne nastavitve.

Hitrost ventilatorja

Nastavite zelen pritok zraka s stikalom ventilatorja.

Sušenje in odmrzovanje stekel



- Pritisnite tipko : vključi se najvišja hitrost ventilatorja in pritok zraka se usmeri na vetrobransko steklo.
- Temperaturno stikalo nastavite v najtoplejše območje.

- Vključite ogrevanje zadnjega stekla .
- Po potrebi odprite stranske prezračevalne šobe in jih usmerite na stekla v vratih.

Klimatska naprava



Poleg funkcij ogrevanja in prezračevanja ima klimatski sistem še upravne elemente za:

-  = Hlajenje
-  = Sistem notranjega kroženja zraka

Ogrevani sedeži  ↻ 38, Ogrevan volanski obroč  ↻ 64.

Hlajenje

Deluje ob pritisku na gumb  in le ob obratovanju motorja in ventilatorja.

Vklopljena klimatska naprava ohlaja in suši v potniški prostor pritekajoč zrak takoj, ko je zunanja temperatura nad ničlo. Pri vključeni klimatski napravi se nabira kondenzirana voda, ki kaplja iz spodnjega dela vozila.

Če hlajenje ali sušenje zraka ni potrebno, klimatsko napravo izključite: s tem je nižja poraba goriva. Ko je sistem hlajenja izključen, elektronska klimatska naprava pri aktivni funkciji Autostop ne bo zahtevala ponovnega zagona motorja.

Zaprto kroženje zraka

Vklop z gumbom .



Opozorilo

Vključeno zaprto kroženje zraka prepreči pritok zunanjega zraka. Pri delovanju brez hlajenja se poveča odstotek vlage v zraku, kar utegne pripeljati do rosenja stekel na notranji strani. Sčasoma se kakovost zraka v potniškem prostoru poslabša, zato utegnejo potniki v vozilu vključno z voznikom postati utrujeni.

V vroči in zelo vlažni klimi se lahko z zunanje strani orosi vetrobransko steklo, če je hladen zrak usmerjen neposredno vanj. Če se vetrobransko steklo orosi z zunanje strani, vključite brisalce vetrobranskega stekla in izključite .

Maksimalno hlajenje



Na kratko odprite okna, da lahko vroči zrak zapusti vozilo.

- Vključite hlajenje .
- Vključite zaprto kroženje zraka .
- Pritisnite vrtljivo stikalo za porazdelitev pritoka zraka .

- Temperaturno stikalo nastavite v najhladnejše območje.
- Stikalo ventilatorja obrnite na najvišjo stopnjo.
- Odprite vse prezračevalne šobe.

Sušenje in odmrzovanje stekel



- Pritisnite tipko : vključi se najvišja hitrost ventilatorja in prtok zraka se usmeri na vetrobransko steklo.
- Vključite hlajenje .
- Temperaturno stikalo nastavite v najtoplejše območje.

- Vključite ogrevanje zadnjega stekla .
- Po potrebi odprite stranske prezračevalne šobe in jih usmerite na stekla v vratih.

Opomba

Če izberete nastavitve za sušenje in odmrzovanje stekel, je funkcija Autostop onemogočena.

Če izberete nastavitve za sušenje in odmrzovanje stekel, ko je motor v Autostop režimu, se motor samodejno zažene.



Elektronska klimatska naprava



Dvočonska klimatska naprava dopušča različne temperature za voznika ter za sovoznika.



Stikala za:

- Temperatura na voznikovi strani
- Usmeritev (porazdelitev) zraka
- Hitrost ventilatorja
- Temperatura na sovoznikovi strani

-  = Hlajenje
- AUTO** = Samodejni režim
-  = Ročni vklop zaprtega kroženja zraka
-  = Sušenje in odmrzovanje stekel

Ogrevano zadnje okno  ↻ 32, ogrevani sedeži  ↻ 38, ogrevan volanski obroč  ↻ 64.

Nastavljena temperatura je samodejno vzdrževana. V samodejnem načinu je hitrost ventilatorja in porazdelitev zraka samodejno prilagojena.

Sistem lahko nastavite ročno s stikalom za usmeritev zraka in stikalom za ventilator.

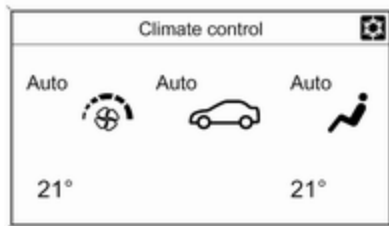

Vsaka sprememba nastavitve je prikazana na informacijskem prikazovalniku za nekaj sekund.

Primerno delovanje elektronske klimatske naprave je zagotovljeno le pri obratujočem motorju.

Samodejni režim AUTO



Osnovna nastavitve za največje udobje:

- Pritisnite gumb **AUTO**, da vklopite samodejno uravnavanje porazdelitve zraka in hitrosti ventilatorja.
- Odprite vse prezračevalne šobe

- Za vklop hlajenja pritisnite . Pri nekaterih različicah se hlajenje vključi samodejno po pritisku na tipko **AUTO**.
- Nastavite temperaturo za voznikovo in sovoznikovo stran z levim in desnim vrtljivim gumbom na 22 °C.

Upravljanje hitrosti ventilatorja v samodejnem režimu lahko spreminjate v meniju **Settings (nastavitve)**.

Osebnostne nastavitve vozila ⇨ 92.

Pri avtomatskem delovanju se vse prezračevalne šobe nastavijo samodejno. Zato naj bodo šobe vedno odprte.

Izbira temperature

Temperaturo lahko nastavite po želji.



Pri izbiri najnižje temperature deluje klimatska naprava z največjim možnim hlajenjem.

Pri izbiri najvišje temperature deluje klimatska naprava z največjim možnim ogrevanjem.

Opomba

Če se temperatura medtem, ko je motor v režimu Autostop, zniža za 2 °C ali več, se motor samodejno ponovno zažene.

Sistem Stop-start ⇨ 122.

Sušenje in odmrzovanje stekel ☼

- Pritisnite tipko ☼.
- Pritisnite tipko za hlajenje ☼.
- Sistem samodejno poskrbi za ustrezno nastavitve temperature in porazdelitve zraka, ventilator dela z visoko hitrostjo.
- Vključite ogrevanje zadnjega stekla ☼.
- Vrnitev na samodejno delovanje: Pritisnite tipko ☼ ali **AUTO**.

Opomba

Če med tekom motorja pritisnete tipko ☼, je funkcija Autostop onemogočena, dokler ponovno ne pritisnete na tipko ☼.

Če pritisnete na tipko ☼, ko je motor v režimu Autostop, se motor samodejno zažene.

Ročne nastavitve

Nastavitve klimatske naprave lahko spreminjate s tipkami in vrtljivimi gumbi po sledečem: Sprememba nastavitve izključi samodejni režim.

Hitrost ventilatorja ☼



Pritisnite spodnjo tipko za zmanjšanje ali zgornjo tipko za povečanje hitrosti ventilatorja, kot je prikazano na sliki. Na zaslonu prikaže število segmentov izbrano stopnjo hitrosti ventilatorja.

Daljši pritisk spodnje tipke izklopi ventilator in hlajenje.



Daljši pritisk zgornje tipke vklopi najvišjo stopnjo ventilatorja.

Vrnitev na samodejno delovanje: Pritisnite tipko **AUTO**.

Usmeritev (porazdelitev)

zraka

Pritisnite ustrezen gumb za zeleno nastavitev. Vkllop signalizira LED indikator v stikalu.

-  = na vetrobransko steklo in sprednja stranska stekla
-  = prek nastavljenih prezračevalnih šob v predel glave
-  = v predel nog

Možne so tudi vmesne nastavitve.

Vrnitev na avtomatsko porazdelitev zraka: Deaktivirajte ročne nastavitve ali pa pritisnite tipko **AUTO**.

Hlajenje

Vkllop in izklop z gumbom .

Vklopljena klimatska naprava ohlaja in suši v potniški prostor pritekajoč zrak, ko je zunanja temperatura nad specifičnim nivojem. Pri vključenih klimatski napravi se nabira kondenzirana voda, ki kaplja iz spodnjega dela vozila.

Če hlajenje ali sušenje zraka ni potrebno, klimatsko napravo izključite: s tem je nižja poraba goriva. Ko je sistem hlajenja izključen, elektronska klimatska naprava pri aktivni funkciji Autostop ne bo zahtevala ponovnega zagona motorja.

Na zaslonu se prikaže **ACON** ob vklopu hlajenja ali **ACOFF** ob izklopu hlajenja.

Notranje kroženje zraka

Opozorilo

Vključeno zaprto kroženje zraka prepreči pritek zunanjega zraka. Pri delovanju brez hlajenja se poveča odstotek vlage v zraku, kar utegne pripeljati do rosenja stekel na notranji strani. Sčasoma se kakovost zraka v potniškem prostoru poslabša, zato utegnejo potniki v vozilu vključno z voznikom postati utrujeni.

V vroči in zelo vlažni klimi se lahko z zunanje strani orosi vetrobransko steklo, če je hladen zrak usmerjen neposredno vanj. Če se vetrobransko steklo orosi z zunanje strani, vključite brisalce vetrobranskega stekla in izključite .



Za ročni način zaprtega kroženja zraka pritisnite tipko  enkrat.

Vkllop signalizira LED indikator v stikalu.

Osnovne nastavitve

Nekatere funkcije lahko spreminjate v meniju **Settings (nastavitve)** na informacijskem prikazovalniku. Osebne nastavitve vozila ↷ 92.

Dodatni grelec

Zračni grelec

Hitri grelec je električni dodatni grelec, ki samodejno zelo hitro ogreje potniški prostor.

Prezračevalne šobe

Nastavljive prezračevalne šobe

Pri vključenem hlajenju mora biti odprta vsaj ena prezračevalna šoba.



Za odpiranje šobe obrnite kolesce do večjega simbola ■. Nastavite količino pritekajočega zraka skozi prezračevalno šobo z obračanjem kolesca.



Smer pritoka zraka nastavite z lamelami v šobah.

Za zapiranje šobe obrnite kolesce do manjšega simbola ■.

⚠ Opozorilo

Na prezračevalne šobe ne nameščajte nobenih predmetov. Nevarnost poškodb v primeru trka!

Nenastavljive prezračevalne šobe

Nahajajo se pod vetrobranskim steklom, poleg stekel sprednjih vrat in v sprednjem predelu nog.

Vzdrževanje

Vhod zraka

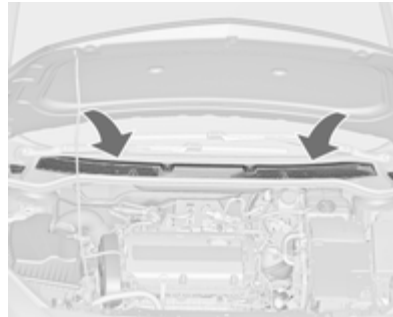

Vhodne odprtine se nahajajo pred vetrobranskim steklom v motornem prostoru. Pazite, da niso prekrite z listjem, umazanijo ali snegom. Vhodne prezračevalne šobe po potrebi očistite.

Mikrofilter zraka

Mikrofilter prečiščuje v potniški prostor pritekajoč zunanji zrak prahu, saj, cvetnega prahu in spor.

Delovanje klimatske naprave

Da bi zagotovili učinkovito delovanje klimatske naprave, ne glede na vremenske razmere in letni čas, vključite hladilni kompresor vsaj enkrat mesečno za nekaj minut. Delovanje s hlajenjem (hladilni kompresor) pri zelo nizki zunanji temperaturi ni mogoče.

Servisiranje

Za optimalno delovanje klimatske naprave priporočamo, da jo daste pregledati enkrat letno, začeni tri leta po prvi registraciji vozila. Pregled zajema:

- Test delovanja in tlaka sistema
- Test učinkovitosti ogrevanja
- Preverjanje uhajanja in netesnosti
- Preverjanje pogonskega jermena
- Čiščenje odtoka kondenzatorja in izparilnika
- Test učinkovitosti

Vožnja in rokovanje

Nasveti za vožnjo	120
Zagon in upravljanje	121
Izpušni plini	125
Avtomatski menjalnik	127
Ročni menjalnik	130
Zavore	131
Vozni kontrolni sistemi	133
Sistemi za pomoč vozniku	136
Gorivo	148
Vleka	151

Nasveti za vožnjo

Oblast nad vozilom

Nikoli ne vozite z zaustavljenim motorjem (razen pri aktivni funkciji Autostop)

Veliko agregatov v takem primeru ne deluje (npr. servo ojačevalec zavor in servo volan). Tak način vožnje ogroža Vas in ostale udeležence v prometu. Pri vključeni funkciji Autostop delujejo vsi sistemi kot običajno, vendar se nadzorovano zmanjša podpora servo volana, prav tako pa se zmanjša hitrost vozila.

Sistem Stop-start ⇨ 122.

Zvišanje prostega teka

Če je zaradi stanja akumulatorja potrebno polnjenje le-tega, se mora povečati izhodna moč alternatorja. V ta namen se zviša prosti tek, ki je lahko slišno.

Pri vozilih z zaslonom višje stopnje ali kombiniranim zaslonom višje stopnje se na voznikovem informacijskem zaslonu prikaže sporočilo.

Pedali

Da bo zagotovljen potreben celotni hod pedal, naj ne bo pod njimi dodatnih preprog ali predpražnikov.

Zagon in upravljanje

Vpeljavanje novega vozila

V prvih nekaj vožnjah se izogibajte nepotrebnemu silnemu zaviranju.

Pri prvi vožnji z novim vozilom utegne priti do izparevanja voska in olja na izpušnem sistemu, kar povzroča rahlo kajenje. Pri tovrstnem izparevanju mora biti vozilo na prostem. Izparin ne vdihujte!

Med vpeljavanjem je poraba goriva in motornega olja višja kot sicer in postopek samočiščenja filtra sajastih delcev se odvija pogosteje. Če akumulator ni dovolj poln, funkcija Autostop ni na voljo, dokler se akumulator ne napolni.

Filter sajastih delcev ⇨ 125.

Položaji kontaktnega stikala

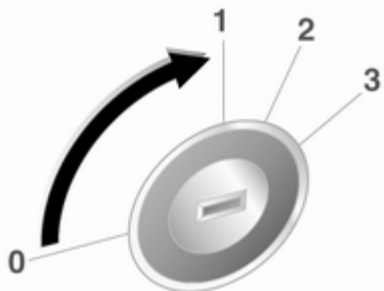

- 0 = Izključen kontakt
- 1 = Deblokiran volan, izključen kontakt
- 2 = Vključen kontakt, pri dizelskih motorjih: Predgretje
- 3 = Zagon

Zakasnitev izklopa

Naslednji elektronski sistemi lahko delujejo, dokler voznikovi vrat ne odprete ali največ 10 minut po izklopu vžiga.

- Električno pomična stekla
- Električne vtičnice

Napajanje Infotainment sistema bo delovalo še 30 minut ali dokler ključa ne odstranite iz ključavnice, ne glede na odpiranje vrat.

Zagon motorja

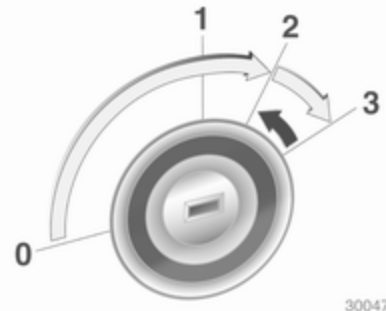

Ročni menjalnik: pritisnite pedal sklopke.

Avtomatski menjalnik: pritisnite zavorni pedal in pretaknite izbirno ročico v **P** ali **N**.

Ne dodajajte plina.

Dizelski motor: obrnite ključ v položaj **2** za predgretje, dokler ne ugasne kontrolna lučka .

Ključ obrnite v položaj **3** in ga sprostite: krmilna elektronika vklopi zaganjač z rahlo zakasnitvijo, dokler motor ne vžge - glejte Samodejni vklop zaganjača.

Pred ponovnim zagonom ali za izklop motorja obrnite ključ nazaj v položaj **0**.

Med delovanjem funkcije Autostop se lahko motor zažene s pritiskom na stopalko sklopke.

Zagon motorja pri nizkih temperaturah

Brez dodatnih grelcev lahko zaženete dizelski motor do -25 °C, bencinski motor pa do -30 °C. Za zagon je potrebno olje pravilne viskoznosti, pravo gorivo, opravljeni servisi in dovolj poln akumulator. Pri temperaturah pod -30 °C traja ogrevalna faza samodejnega menjalnika približno 5 minut. Izbirna ročica mora biti v položaju **P**.

Samodejni vklop zaganjača

Ta funkcija upravlja postopek zaganjanja motorja. Vozniku ni treba držati ključa v položaju **3**. Po zasuku ključa v položaj za zagon sistem zaganja motor samodejno, dokler motor ne vžge. Zaradi postopka preverjanja pride do zagona motorja po kratki zakasnitvi.

Če motor ne vžge, so za to možni naslednji vzroki:

- Pedal sklopke ni pritisnjen (ročni menjalnik)
- Zavorni pedal ni pritisnjen ali izbirna ročica ni v položaju **P** ali **N** (avtomatski menjalnik)
- Zakasnitev reakcije

Ogrevanje motorja s turbinskim polnilnikom

Po zagonu je lahko kratek čas na voljo omejen navor motorja, zlasti če je bil motor hladen. Ta omejitev omogoči mazalnemu sistemu popolno zaščito motorja.

Prekinitev napajanja z gorivom v potisnem hodu

Dostava goriva se v potisnem hodu za boljše zaviranje motorja samodejno prekine npr. pri spustu ali zaviranju.

Sistem Stop-start

Stop-start sistem prispeva k prihranku goriva in zmanjšanju emisij. Takoj, ko to pogoji dovoljujejo (premikanje vozila s majhno hitrostjo, zaustavitev, npr. pred semaforjem ali med zastojem v prometu), zaustavi motor. Motor se spet samodejno zažene takoj, ko pritisnete sklopko. Senzor stanja akumulatorja skrbi, da se funkcija Autostop izvaja le, ko je akumulator dovolj poln za ponovni zagon motorja.

Aktiviranje

Stop-start sistem je na razpolago takoj po zagonu motorja in speljevanju vozila in ko so izpolnjeni prej navedeni pogoji.

Deaktiviranje



Start-stop sistem lahko ročno izklopite s pritiskom na tipko **eco**. Ko je funkcija izključena, LED lučka v tipki ugasne.

Autostop

Če se vozilo premika počasi ali stoji, lahko funkcijo Autostop vključite na naslednji način:

- Pritisnite stopalko sklopke
- prestavite v nevtralni položaj
- spustite stopalko sklopke

Motor se zaustavi, vžig pa ostane vklopljen.



Funkcijo Autostop označuje kazalec v legi **AUTOSTOP** na števcu vrtljajev motorja.

Med uporabo funkcij Autostop ostane zmogljivost ogrevanja in zaviranja ohranjena.

Svarilo

Med samodejno zaustavitvijo lahko pride do zmanjšanja delovanja servovolana.

Pogoji za vklop funkcije Autostop

Stop-start sistem preverja, ali so izpolnjeni vsi od naslednjih pogojev. V nasprotnem primeru vklop funkcije Autostop ni mogoč.

- Stop-start sistem se ne izklopi ročno,
- pokrov motorja je dobro zaprt,
- voznikova vrata so zaprta in njegov varnostni pas pripet,
- akumulator je dovolj poln in v dobrem stanju,
- motor je ogret,
- temperatura hladilne tekočine motorja ni previsoka,
- temperatura izpušnih plinov motorja ni previsoka, npr. po vožnji z visokimi obremenitvami motorja,
- temperatura okolice ni prenizka,
- sistem klimatske naprave ne onemogoča vklopa funkcije Autostop,
- vakuum v zavornem sistemu je ustrezen,

- funkcija samočiščenja filtra delcev pri dizelskem motorju ne deluje,
- vozilo se je po zadnjem vklopu funkcije Autostop premaknilo.

Pri temperaturi okolja, ki je blizu točke zmrzovanja, se samodejna zaustavitev morda ne bo aktivirala.

Nekatere nastavitve klimatske naprave lahko onemogočajo vklop funkcije Autostop. Več podatkov poiščite v poglavju o klimatski napravi.

Funkcija Autostop morda ne bo na voljo takoj za tem, ko zapustite avtocesto.

Vpeljavanje novega vozila ⇨ 121.

Zaščita akumulatorja pred izpraznitvijo

V stop-start sistem je vgrajenih več elementov zaščite akumulatorja pred izpraznitvijo, ki zagotavljajo zanesljive ponovne zagone motorja.

Ukrepi za varčevanje z energijo

Med delovanjem funkcije Autostop je vrsta električnih naprav, kot npr. so pomožni električni grelnik ali

ogrevanje zadnjega stekla, izklopljena ali preklopljena na varčevalni način delovanja. Za varčevanje z energijo se zmanjša hitrost ventilatorja klimatske naprave.

Ponoven ročni zagon motorja

Za ponovni zagon motorja pritisnite na sklopko.

Zagon motorja označuje kazalec števca vrtljajev motorja v legi za prosti tek.

Če izbirno ročico preklopite iz nevtralnega položaja brez predhodnega pritiska na sklopko, zasveti lučka  ali se prikaže simbol v sistemu Voznikov informacijski zaslon.

Kontrolna lučka  ⇨ 76.

Ponovni zagon motorja v stop-start sistemu

Za samodejni zagon motorja mora biti prestavna ročica v nevtralni legi.

Če se med trajanjem funkcije Autostop zgodi ena od naslednjih stvari, bo stop-start sistem samodejno zagnal motor.

- Stop-start sistem se izklopi ročno,
- odpre se pokrov motorja,
- odpenjanje varnostnega pasu voznika in odpiranje voznikovih vrat,
- temperatura motorja pade prenizko,
- akumulator ni več dovolj poln,
- vakuum v zavornem sistemu ni več ustrezen,
- vozilo se začne premikati,
- sistem klimatske naprave zahteva zagon motorja,
- klimatska naprava je vključena ročno.

Če pokrov motorja ni dobro zaprt, se na voznikovem informacijskem centru prikaže opozorilo.

Če je na notranjo vtičnico priključena električna naprava, npr. prenosni CD predvajalnik, lahko med ponovnim zagonom motorja opazimo hipen padec moči.

Parkiranje

- Vozila ne parkirajte na vnetljivih površinah. Vroča izpušna cev lahko zaneti vnetljivo površino.
- Vedno zategnite ročno zavoro. Mehansko ročno zavoro zategnite brez pritiskanja gumba na koncu vzvoda. Na klancu zategnite ročno zavoro trdno, kolikor je mogoče. Istočasno pritisnite zavorni pedal, da bi zmanjšali delovno silo ročne zavore.
- Izklopite motor in kontakt. Obrnite volanski obroč do zaskoka, ki je znak za zaklep volana.
- Če je vozilo na ravni podlagi ali na klancu navzgor, pretaknite v 1. prestavo ali izbirno ročico v položaj **P** pred izključitvijo kontakta. Na klancu navzgor obrnite kolesa proti cestišču.
Če je vozilo na ravni podlagi ali na klancu navzdol, pretaknite v vzvratno prestavo ali izbirno ročico v položaj **P** pred izključitvijo kontakta. Na klancu navzdol obrnite kolesa stran od cestišča.

- Zaklenite vozilo in vključite alarmno napravo.

Opomba

V primeru nesreče s sprožitvijo varnostnih blazin se motor - če se vozilo ustavi - v določenem času samodejno izklopi.

Izpušni plini

Nevarnost

Izpušni plini vsebujejo strupen ogljikov monoksid, ki nima ne vonja ne barve. Vdihavanje je smrtno nevarno!

Če imate občutek, da v potniški prostor prodirajo izpušni plini, odprite okno. Napako dajte nemudoma odpraviti strokovnjakom v servisni delavnici.

Izogibajte se vožnji z odprtimi vrati prtljažnika, ker lahko v potniški prostor prodirajo izpušni plini.

Filter sajastih delcev

Filter sajastih delcev prestreže dizelske saje, da se ne sprostijo z izpušnimi plini v okolico. Sistem ima funkcijo samočiščenja (regeneriranja), ki se zažene samodejno v specifičnih intervalih brez predhodnega obvestila. Filter se redno čisti z izgorevanjem dizelskih

saj, ki se zbirajo v filtru, pod visoko temperaturo. Ta proces se zažene samodejno pod določenimi pogoji obratovanja vozila in traja do 25 minut. Navadno je za to potrebnih 7 do 12 minut. V tem času funkcija Autostop ni na voljo, poraba goriva se lahko poveča. Močnejše kajenje in vonj sta pri tem normalen pojav.



Sistem ne more izvesti čiščenja filtra pri določenih pogojih, kot so npr. vožnje na kratkih relacijah.

Če potrebuje filter čiščenje in predhodne vozne razmere niso dopuščale samočiščenja, je o tem voznik obveščen s kontrolno lučko

☹. Na voznikovem informacijskem zaslonu se sočasno izpiše **Diesel partic. filter is full continue driving (filter sajastih delcev je napolnjen, nadaljujte z vožnjo)** ali opozorilna koda 55.

☹ sveti, ko je filter sajastih delcev maksimalno nasičen. Čimprej zaženite postopek čiščenja.

☹ utripa, ko je filter sajastih delcev maksimalno nasičen. Nemudoma zaženite postopek čiščenja, da ne pride do poškodb motorja.

Postopek čiščenja

Za zagon postopka čiščenja nadaljujte z vožnjo; število vrtljajev motorja naj pri tem ne pade pod 2000. Po potrebi preklopite v nižjo prestavo. Sproži se samočiščenje filtra sajastih delcev.

Če sveti tudi kontrolna lučka 🚗, samočiščenje ni več izvedljivo; tedaj poiščite strokovno pomoč v servisni delavnici.

Svarilo

Če se postopek samočiščenja prekine, obstaja možnost večjih poškodb motorja.

Čiščenje je dovršeno hitreje pri višjih hitrostih in obremenitvah motorja.

Kontrolna lučka ☹ ugasne takoj, ko je samočiščenje dovršeno.

Katalizator

Katalizator zmanjša delež škodljivih sestavin v izpušnih plinih.

Svarilo

Uporaba ostalih gradacij goriv, ki niso podana na straneh ⇨ 148, ⇨ 205 utegne poškodovati katalizator.

Če zaide v katalizator nezgorelo gorivo, lahko povzroči pregretje in nepopravljivo okvaro katalizatorja. Zato se izogibajte nepotrebnemu dolgemu aktiviranju zaganjača, vožnji "do zadnje kaplje goriva" in zaganjanju motorja s porivanjem ali vleko.

V primerih neenakomernega teka hladnega motorja, občutno zmanjšane zmogljivosti motorja ali drugih nenavadnih motenj nemudoma poiščite servisno delavnico. V nujnih primerih lahko za kratek čas nadaljujete s počasno vožnjo na nizkem številu vrtljajev motorja.

Avtomatski menjalnik

Avtomatski menjalnik omogoča ročni in samodejni način prestavljanja.

Prikazovalnik menjalnika

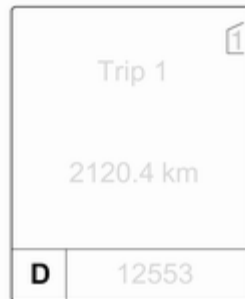

Položaj izbirne ročice ali način delovanja je prikazan na prikazovalniku menjalnika.

Izbirna ročica



- P** = Parkiranje: prednja kolesa so blokirana. Vklopite samo pri mirujočem vozilu in zategnite ročno zavoro.
- R** = Vzratna: vklopite jo le pri mirujočem vozilu.
- N** = Nevtralno – prosti tek
- D** = Samodejni način vklapljanja vseh stopenj oz. prestav

Izbirno ročico lahko pretaknete iz položaja **P** le pri vključenem kontaktu in pritisnjem zavornem pedalu.



Če ne pritisnete zavornega pedala, sveti kontrolna lučka .

Če izbirna ročica ni v položaju **P** pri izključenem kontaktu, utripata kontrolni lučki  in **P**.

Za vklop **P** ali **R** pritisnite gumb na ročici.

Motor lahko zaženete le v položaju **P** ali **N**. V položaju **N** pritisnite zavorni pedal ali zategnite ročno zavoro pred zagonom.

Med prestavljanjem ne pritiskajte pedala za plin. Nikoli ne pritiskajte zavornega pedala in pedala za plin istočasno.

Če je vklopljena prestava in sprostite zavorni pedal, prične vozilo "lezti".

Zaviranje z motorjem

Da boste dobrega izkoristili motorno zaviranje pri vožnji po klancu navzdol, pravočasno prestavite v nižjo prestavo; glejte Ročni režim.

Speljevanje z zanihanjem vozila

Zanihati smete le vozilo, ki je obtičalo v pesku, blatu, snegu ali v luknji. Večkrat pretaknite iz položaja **D** v **R** in nazaj. Pedala za plin ne pritiskajte sunkovito in število vrtljajev motorja naj bo čim nižje.

Parkiranje

Zategnite ročno zavoro in pretaknite v **P**.

Ključ lahko izvlečete iz kontaktne ključavnice le, če je izbirna ročica v položaju **P**.

Ročni način prestavljanja



Izbirno ročico pretaknite iz položaja **D** v levo in jo nato potisnite rahlo naprej ali nazaj.

+ = preklop v višjo prestavo.

- = preklop v nižjo prestavo.

Pri izbiri višje prestave pri prenizkem številu vrtljajev motorja ali pri izbiri nižje prestave pri previsokem številu vrtljajev motorja menjalnik ne bo vklopil izbrane prestave. V tem primeru se na voznikovem informacijskem zaslonu pojavi obvestilo.

Do samodejnega preklopa v višjo prestavo v ročnem režimu ne pride pri visokem številu vrtljajev motorja.

Elektronsko krmiljeni vozni programi

- Program delovne temperature se vključi takoj po zagonu motorja in deluje kot zakasnitev prestavljanja v višjo prestavo (pri višjem številu vrtljajev). S tem katalizator veliko hitreje doseže dolovno temperaturo.
- Samodejni vklop v prosti tek izvede menjalnik, ko vozilo stoji in je vklopljena vozna prestava in pritisnjen zavorni pedal.
- Pri vključenem Sport režimu vklaplja menjalnik v višje prestave pri višjem številu vrtljajev motorja (razen, če je vključen Tempomat). Sport režim ⇨ 135.
- Adaptivni programi samodejno prilagodijo prestavljanje pri vzponih in spustih po strmih klancih.

Kickdown (naglo pospeševanje)

Ko pritisnete pedal za plin do konca v samodejnem režimu pod določenimi hitrostmi, preklopi menjalnik v nižjo prestavo.

Napaka

V primeru motenj v delovanju sveti . Na voznikovem informacijskem zaslonu se pojavi opozorilo ali kodno število. Opozorila in obvestila o vozilu ⇨ 85.

Menjalnik ne prestavlja več samodejno. Vožnjo lahko nadaljujete le z ročnim prestavljanjem.

V odvisnosti od motenj je vožnja možna le v najvišji prestavi.

V odvisnosti od okvare je lahko 2. prestava na voljo tudi v ročnem načinu. Vključite jo le pri mirujočem vozilu.

Napako dajte nemudoma odpraviti strokovnjakom v servisni delavnici.

Prekinitev napajanja z električnim tokom

Če je prišlo do prekinitve napajanja z električnim tokom, izbirne ročice ni mogoče premakniti iz položaja P. Ključa ni možno izvleči iz kontaktne ključavnice.

Če je akumulator izprazen, zaženite motor s premostitvenimi kabli ⇨ 190.

Če temu ni vzrok izprazen akumulator, sprostite izbirno ročico.

1. Zategnite ročno zavoro.



2. Odprite oblogo izbirne ročice s sredinske konzole na sprednji strani, zavijajte navzgor in zasukajte v levo.

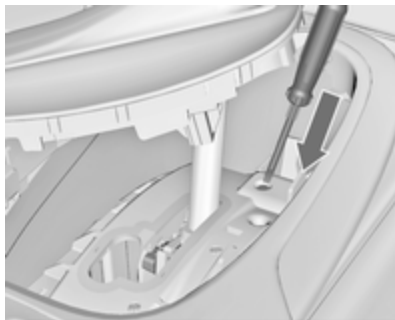

3. V odprtino vstavite izvijač do konca in premaknite izbirno ročico iz **P** ali **N**. Če pretaknete znova v **P** ali **N**, se ročica ponovno blokira. Vzrok prekinitev napajanja dajte nemudoma odpraviti strokovnjakom v servisni delavnici.
4. Namestite oblogo izbirne ročice na svoje mesto in pritrdite.

Ročni menjalnik



Za vklop vzvratne prestave: ko vozilo miruje, pritisnite pedal sklopke, tako počakajte 3 sekunde, pritisnite gumb na prestavni ročici in prestavite.

Če ni možno prestaviti v vzvratno prestavo, ponovno pomaknite ročico v prosti tek, sprostite in še enkrat pritisnite pedal sklopke ter nato ponovno prestavite v vzvratno prestavo.

Sklopke ne pustite drseti po nepotrebem.

Pri prestavljanju pritisnite pedal sklopke do konca. Med vožnjo naj noga ne počiva na pedalu sklopke.

Svarilo

Vožnja s počivanjem roke na prestavni ročici je močno odsvetovana.

Zavore

Hydraulika zavor ima dva med seboj neodvisna zavorna kroga.

Če en zavorni krog odpove, je vozilo še vedno možno zavreti z drugim krogom. V tem primeru pride do zavornega učinka pri močnem pritisku zavornega pedala do tal. Za obračanje volana je potrebna znatno večja sila. Zavorna pot se pri tem podaljša. Pred nadaljevanjem vožnje poiščite servisno delavnico.

Pri izključenem motorju se po enem ali dveh pritiskih na zavorni pedal izgubi učinek zavornega servo-ojačevalnika. Zavorni učinek se pri tem ne zmanjša, vendar je zavorni pedal potrebno pritisniti bistveno močnejše. Na to pazite posebej pri vleki.

Kontrolna lučka  ↻ 76.

Sistem proti blokiranju koles

ABS preprečuje blokiranje koles pri zaviranju.

Takoj ko kolo teži k blokiranju, prične ABS regulirati (zniževati) zavorni tlak. Vozilo ostane krmljivo tudi pri zelo silnem zaviranju.

Delovanje ABS sistema prepoznate po značilnem zvoku regulacijske črpalke in pulziranju zavornega pedala.

Zaviranje bo najučinkovitejše, če boste zavorni pedal kljub močnemu pulziranju ves čas pritiskali do konca. Pedala ne spuščajte.

Po speljevanju sistem izvede samopreizkus, ki ga morda lahko slišite.

Kontrolna lučka  ↻ 76.

Prilagodljive zavorne luči

Pri silnem in naglem zaviranju utripajo vse tri zavorne luči med delovanjem sistema ABS.

Napaka

Opozorilo

V primeru motenj v ABS sistemu so kolesa pri silnejšem zaviranju nagnjena k blokiranju, kar povzroči zanašanje vozila. Poleg tega odpovedo tudi druge, prej opisane prednosti ABS sistema. Vozilo je tedaj med zaviranjem težje krmljivo.

Napako dajte nemudoma odpraviti strokovnjakom v servisni delavnici.

Ročna zavora

Mehanska ročna zavora

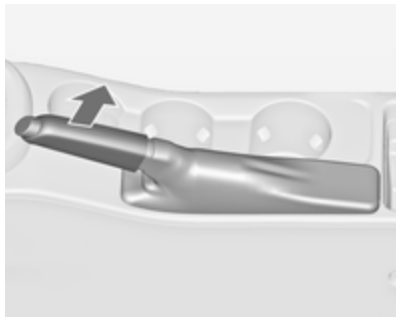

Vedno trdno zategnite ročno zavoro brez pritiskanja na sprostitveni gumb. Na klancu jo zategnite trdno, kolikor je mogoče.

Če želite sprostiti ročno zavoro, ročico nekoliko privzdignite, pritisnite gumb na ročici in spustite ročico do konca navzdol.



Istočasno pritisnite zavorni pedal, da bi zmanjšali delovno silo ročne zavoro.

Kontrolna lučka  76.

Električna ročna zavora



Vklopite samo pri mirujočem vozilu

Potegnite stikalo , ročna zavora deluje samodejno z ustrezno silo. Za maksimalno silo pri parkiranju s prikolico ali na klancu potegnite stikalo  dvakrat.

Električna ročna zavora se aktivira, ko se prižge kontrolna lučka  76.

Električno ročno zavoro lahko vklopite tudi pri izključenem kontaktu.

Vsekakor pa električne ročne zavoro ne vklaplajte prevečkrat pri stoječem motorju, sicer se lahko izprazni akumulator.

Pred zapuščanjem vozila preverite stanje električne ročne zavoro. Kontrolna lučka  76.

Sproščanje

Vključite kontakt. Pridržite zavorni pedal pritisnjen in potegnite stikalo .

Funkcija speljevanja

Pri pritisku na pedal sklopke (ročni menjalnik) ali pri vklopu vozne prestave (avtomatski menjalnik) ter s pritiskom pedala za plin se električna ročna zavora sprosti samodejno. To ni izvedljivo, če je istočasno potegnjeno stikalo.

Ta funkcija pomaga pri speljevanju na vzponih.

Agresivno speljevanje skrajša dobo trajanja sestavnih delov.



Dinamično zaviranje med vožnjo



Med vožnjo in pri potegnjenem stikalu  električna ročna zavora sicer zmanjša hitrost vozila, vendar ga ne ustavi.

S popuščanjem stikala  se prekine tudi dinamično zaviranje.

Napaka

Okvaro v sistemu električne ročne zavore označuje kontrolna lučka  in sporočilo oz. opozorilna koda na vozniškem informacijskem zaslonu. Opozorila in obvestila o vozilu ⇨ 85.

Vklopite električno ročno zavoro: potegnite in zadržite stikalo  več kot 5 sekund. Če sveti kontrolna lučka , je električna ročna zavora vklopljena.

Sprostite električno ročno zavoro: potisnite in pridržite stikalo  več kot 2 sekundi. Če se kontrolna lučka  ugasne, je električna ročna zavora spuščena.

Kontrolna lučka  utripa: električna ročna zavora ni docela sproščena oz. zategnjena. Če utripa le začasno, jo popustite in ponovno vklopite.

Zavorna pomoč

Pri naglem in silnem pritisku zavornega pedala se sprosti maksimalen zavorni pritisk, ki omogoči najkrajšo možno zavorno pot.

Med silnim zaviranjem ne popuščajte zavornega pedala. Takoj ko spustite zavorni pedal, je sproščanje maksimalne zavorne sile deaktivirano.

Pomoč pri speljevanju na vzponu

Sistem pomaga preprečiti nepričakovano premikanje pri vožnji v klancu.

Ko po ustavitvi v klancu spustite nožno zavoro, ostanejo zavore vklopljene še dve sekundi. Zavore samodejno popustijo, kakor hitro začne vozilo speljevati.

Pomoč pri speljevanju na vzponu ni aktivna, če je vključena funkcija Autostop.

Vozni kontrolni sistemi

Sistem proti zdrs pogonskih koles

Sistem proti zdrs koles (TC) je del elektronskega stabilnostnega nadzora.

TC izboljšuje stabilnost vozila v vseh voznih situacijah neodvisno od površine vozišča ali lepenja pnevmatik s preprečevanjem zdrsavanja pogonskih koles.

Če prične zdrsavati pogonsko kolo, se zmanjša izhodni navor motorja in zdrsavajoče kolo se zavira. S tem se znatno izboljša stabilnost vozila na spolzkih cestah.

TC je pripravljen na delovanje, ko ugasne kontrolna lučka .

Med posredovanjem sistema TC kontrolna lučka  utripa.

⚠ Opozorilo

Ta sistem je del varnostne opreme, ki naj Vas ne spodbuja k tveganeemu načinu vožnje.

Prilagodite hitrost vozila razmeram na cesti primerno.

Kontrolna lučka  ⇨ 77.

Deaktiviranje

Po želji lahko TC izklopite: na kratko pritisnite tipko .

Sveti kontrolna lučka .

TC ponovno vklopite s ponovnim pritiskom tipke .

TC se ponovno vklopi z naslednjo vključitvijo kontakta.

Elektronski stabilnostni nadzor

Elektronski stabilnostni nadzor (ESC) izboljšuje stabilnost vozila v vseh voznih situacijah neodvisno od površine vozišča ali lepenja pnevmatik. Preprečuje tudi zdrsanje pogonskih koles.

V trenutku, ko zazna težnjo po zanašanju ali zdrsanju zadnjega dela vozila (pri podkrmiljenju ali prekrmiljenju), se zmanjša navor motorja in prične se namensko zaviranje vsakega kolesa posebej. S tem se znatno izboljša stabilnost vozila na spolzkih cestah.

ESC je pripravljen na delovanje, ko ugasne kontrolna lučka .

Med posredovanjem sistema ESC kontrolna lučka  utripa.

⚠ Opozorilo

Ta sistem je del varnostne opreme, ki naj Vas ne spodbuja k tveganeemu načinu vožnje.

Prilagodite hitrost vozila razmeram na cesti primerno.

Kontrolna lučka  ⇨ 77.

Deaktiviranje

Za dirkalni način vožnje lahko izklopite ESC: tipko  zadržite pritisnjeno približno 7 sekund.

Sveti kontrolna lučka .

ESC ponovno vklopite s ponovnim pritiskom tipke . Če je bil predhodno TC sistem izklopljen, se TC in ESC ponovno vklopita.

ESC se ponovno vklopi z naslednjo vključitvijo kontakta.

Interaktivni vozni sistem

Flex Ride (vozna fleksibilnost)

Flex Ride vozni sistem omogoča vozniku izbiranje med tremi voznimi režimi:

- **SPORT** režim: pritisnite gumb **SPORT**, LED zasveti.
- **TOUR** režim: pritisnite gumb **TOUR**, LED zasveti.
- Normalni režim: noben od dveh gumbov **SPORT** in **TOUR** ni pritisnjen, nobena LED ne sveti.

Izklop režima **SPORT** ali **TOUR** s ponovnim pritiskom ustreznega gumba.

V vsakem voznem režimu združuje Flex Ride mreža naslednje elektronske sisteme:

- Elektronska regulacija vzmetenja/blaženja
- Reakcija na pedal za plin
- Krmiljenje
- Avtomatski menjalnik.



SPORT režim

Nastavitve sistema so prirejene športnemu stilu vožnje:

- Vzmetenje blažilcev postane trše in omogoča boljši stik z voziščem.
- Motor reagira na pedal za plin bistveno hitreje.
- Zmanjšana moč servo volana.
- Točka prestavljanja avtomatskega menjalnika je zamaknjena - zakasnjena.
- Pri vklopljenem **SPORT** režimu se osvetlitev glavnih instrumentov spremeni z bele na rdečo.

Režim TOUR (križarjenje)

Nastavitve sistema so prirejene udobnemu stilu vožnje:

- Vzmetenje blažilcev je mehkejše.
- Pedal za plin reagira normalno.
- Zmanjšana moč servo volana.
- Točka prestavljanja avtomatskega menjalnika je prirejena za udobje.
- Osvetlitev glavnih instrumentov je v beli barvi.

Normalni režim

Vse nastavitve sistemov so prirejene na normalne vrednosti.

Nadzor voznega režima

V vsakem ročno izbranem voznem režimu (SPORT, TOUR ali v normalnem režimu) zazna krmilna enota voznih režimov (DMC) dejanske vozne karakteristike, reakcije voznika in dinamično stanje vozila ter le-te podatke analizira. Po potrebi krmilna enota voznih režimov DMC samodejno spremeni nastavitve v izbranem voznem režimu pri zaznavanju večjih variiranj; v primeru daljših variiranj preklopi na drug režim.

Če je izbran npr. **Normal** režim in DMC zazna športni stil vožnje, spremeni nekatere nastavitve normalnega režima na bolj športne nastavitve. DMC preklopi na **Sport** režim v primeru zelo športne vožnje.

Če je izbran npr. TOUR režim in če je na ovinkasti cesti potrebno naglo zaviranje, zazna DMC dinamično

stanje vozila in priredi vzmetenje na SPORT režim za povečanje stabilnosti vozila.

Ko se vozne karakteristike ali dinamično stanje vozila povrne na predhodno stanje, DMC spremeni vse nastavitve na predhodno izbran vozni režim.

Osebnе nastavitve v športnem režimu

Voznik lahko izbere funkcije SPORT režima pri pritisnjenem gumbu **SPORT**. Te funkcije lahko spreminjate v meniju **Settings (nastavitve)** na informacijskem prikazovalniku. Osebnе nastavitve vozila ⇨ 92.

Sistemi za pomoč vozniku

⚠ Opozorilo

Sistemi za pomoč vozniku so razviti za podporo vozniku in niso zamenjava za njegovo pozornost.

Voznik sprejema med vožnjo vozila polno odgovornost.

Pri uporabi sistemov za pomoč vozniku bodite vedno pozorni na stanje prometa.



Tempomat

S tempomatom lahko ohranjate hitrost med 30 in 200 km/h. Pri bolj strmih vzponih ali spustih je možno odstopanje od shranjene hitrosti.

Zastran varnostnih razlogov se Tempomata ne more aktivirati, dokler vsaj enkrat ne pritisnete zavornega pedala. Vklp v 1. prestavi ni možen.



Ne uporabljajte Tempomata, če vožnja z enakomerno hitrostjo ni priporočljiva.

Pri avtomatskem menjalniku je vožnja z vključenim Tempomatom priporočljiva le v samodejnem režimu. Kontrolna lučka   80.

Vklop

Pritisnite gumb  in kontrolna lučka  na instrumentni plošči zasveti belo.

Aktiviranje

Pospešite do zelene hitrosti, obrnite kolesce v **SET/-**; trenutna hitrost je shranjena in vzdrževana. Kontrolna

lučka  na instrumentni plošči zasveti zeleno. Pedal za plin lahko tedaj sprostite.

Hitrost vozila lahko povišate s pritiskom pedala za plin. Ko pedal sprostite, je prej shranjena hitrost zopet priklicana.

Tempomat ostane vklopljen med prestavljanjem.

Pospeševanje



Pri vključenem tempomatu zadržite kolesce v **RES/+** ali pa ga večkrat na kratko potisnite v **RES/+**: hitrost se enakomerno ali postopoma zvišuje.

Drugače: pospešite do zelene hitrosti in jo shranite z obratom kolesca v **SET/-**.

Upočasnjevanje

Pri vključenem tempomatu zadržite kolesce v **SET/-** ali pa ga večkrat na kratko potisnite v **SET/-**: hitrost se enakomerno ali postopoma znižuje.

Deaktiviranje

Pritisnite gumb  in kontrolna lučka  na instrumentni plošči bo zasvetila belo. Tempomat je izklopljen. Nazadnje nastavljena hitrost se shrani v pomnilnik za nadaljevanje vožnje pri tej hitrosti.



Samodejni izklop:

- hitrost vozila pod 30 km/h,
- hitrost vozila nad 200 km/h,
- ko pritisnete zavorni pedal,
- ko pritisnete pedal sklopke za nekaj sekund,
- izbirna ročica v **N**,
- število vrtljajev motorja v zelo nizkem območju,
- pri posredovanju sistema proti zdrsu koles ali elektronskega stabilnostnega nadzora.

Priklic shranjene hitrosti

Obrnite kolesce v **RES/+** pri hitrosti nad 30 km/h. Ohranila se bo novo nastavljena hitrost.

Izklop

Pritisnite gumb  in kontrolna lučka  na instrumentni plošči se ugasne. Shranjena hitrost je izbrisana.

S pritiskom na gumb  za vklop omejevalnika hitrosti ali izklop vžiga, izklopite tudi tempomat in izbrišete shranjeno hitrost.

Omejevalnik hitrosti

Omejevalnik hitrosti preprečuje prekoračitev prednastavljene najvišje hitrosti.



Najvišjo hitrost lahko nastavite na hitrost nad 25 km/h.

Voznik lahko pospeši samo do prednastavljene hitrosti. Pri vožnji po klanecu navzdol lahko pride do odstopanj od omejene hitrosti.

Prednastavljena omejitev hitrosti je prikazana v zgornji vrstici voznikovega informacijskega zaslona, ko je sistem dejaven.

Aktiviranje



Pritisnite tipko . Če je tempomat ali adaptivni tempomat že prej aktiviran, se izklopi, ko se aktivira omejevalnik hitrosti, zato ugasne kontrolna lučka .

Nastavitev omejitve hitrosti

Ko je dejaven omejevalnik hitrosti, držite kolesce v položaju **RES/+** ali pa ga večkrat na hitro obrnite **RES/+**, dokler na voznikovem informacijskem zaslonu ni prikazana zelena najvišja hitrost.

Lahko pa tudi pospešite do želene hitrosti, na hitro obrnete kolesce v položaj **SET/-**; trenutna hitrost se shrani kot najvišja hitrost. Omejitev hitrosti se prikaže na voznikovem informacijskem zaslonu.



Spremenite omejitev hitrosti

Pri dejavnem omejevalniku hitrosti obrnite kolesce v položaj **RES/+** za zvišanje ali **SET/-** za znižanje najvišje hitrosti.

Preseganje omejitve hitrosti

V nujnih primerih je dopustno prekoračiti omejitev hitrosti s pritiskom pedala za plin naglo prek točke upora.

Med tem obdobjem bo na voznikovem informacijskem zaslonu utripala omejitev hitrosti in oglasil se bo zvočni signal.

Če sprostite pedal za plin, se omejevalnik hitrosti ponovno vključi, ko hitrost vozila pade pod nastavljeno hitrost.

Deaktiviranje

Pritisnite gumb : omejevalnik hitrosti se izklopi in vozilo lahko vozite brez omejitve hitrosti.

Omejena hitrost se shrani in na voznikovem informacijskem zaslonu se pojavi ustrezno sporočilo.

Nadaljujte s hitrostjo omejitve

Obrnite kolesce za izbiro v položaj **RES/+**. Dosežena bo shranjena omejitev hitrosti.

Izklop

Pritisnite gumb  in prikaz omejitve hitrosti na voznikovem informacijskem zaslonu se ugasne. Shranjena hitrost je izbrisana.

S pritiskom gumba  za vklop tempomata ali adaptivnega tempomata oziroma z izklopom vžiga izklopite tudi omejevalnik hitrosti, zato se shranjena hitrost izbrise.

Prikaz razdalje pred vozilom

Naslednji prikaz razdalje prikazuje razdaljo do spredaj vozečega vozila. Sprednja kamera v vetrobranskem steklu se uporablja za zaznavanje razdalje do vozila neposredno pred vašim vozilom. Dejaven je pri hitrostih nad 40 km/h.

Ko je pred vami zaznano vozilo, se prikaže razdalja v sekundah na strani voznikovega informacijskega zaslona  80. Pritisnite gumb **MENU** na ročici smernikov, da izberete postavko **Vehicle Information Menu (meni**

informacij vozila)  in obračajte nastavitveni obroč, da izberete naslednjo stran s prikazom razdalje.

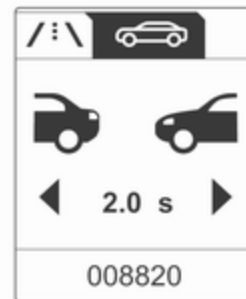

Minimalna navedena razdalja je 0,5 sekunde.

Če spredaj ni nobenega vozila ali pa je spredaj vozeče vozilo izven dometa, sta prikazana dva pomišljaja -- s.

Parkirni pomočnik



Parkirni pomočnik olajša parkiranje z meritvijo razdalje med vozilom ter oviro in opozarja voznika z zvočnim signaliziranjem.

Zvočno opozorilo za neprijet varnostni pas ima prednost pred vsemi drugimi zvočnimi opozorili ⇨ 88.

Čeprav je vozilo opremljeno s parkirnim pomočnikom, je voznik tisti, ki nosi vso odgovornost pri parkiranju.

Sistem meri razdaljo s štirimi senzori v zadnjem odbijaču. Če je vozilo opremljeno s sprednjim parkirnim pomočnikom, so sistemu dodani še štirje ultrazvočni senzori v sprednjem odbijaču.

Sistem uporablja dve različni frekvenci za prednje in zadnje senzore in temu ustrezno oddaja različne zvoke.

Kontrolna lučka **P**  ⇨ 77.

Aktiviranje



Pri vklopu vzvratne prestave se sistem parkirnega pomočnika vključi samodejno.

Sprednji parkirni pomočnik se vklopi pri nizkih hitrostih s pritiskom gumba **P** .

LED indikator v gumbu označuje vključeno stanje parkirnega pomočnika.

Odvisno od tega, kateri senzor je najmanj oddaljen od ovire, se oglasi pisk ustreznega senzora. Interval (presledek) med piski se krajša s krajšanjem razdalje. Ko je razdalja med vozilom in oviro le še 30 cm, postane zvok neprekinjen.

Če enkrat pritisnete gumb **P**  med ciklom vžiga, se parkirni pomočnik spredaj ponovno aktivira, če se hitrost vozila zniža pod določeno vrednost.

Deaktiviranje

Sistem izklopite s pritiskom tipke **P** .

LED v stikalu ugasne in na voznikovem informacijskem zaslonu se pojavi **Park Assist Off (parkirni pomočnik izklopljen)**.

Sistem preneha delovati nad določeno hitrostjo.

Napaka

V primeru napake v sistemu sveti **P**▲ ali na voznikovem informacijskem zaslonu se pojavi opozorilo.

Če sistem ne deluje zaradi trenutnih razmer kot npr. s snegom prekriti senzorji, sveti kontrolna lučka **P**▲ ali pa se pojavi opozorilo na voznikovem informacijskem zaslonu.

Opozorila in obvestila o vozilu ⇨ 85.

Pomembni nasveti za uporabo parkirnega pomočnika

▲ Opozorilo

Razne odsevne površine predmetov ali oblačil ter zunanji viri glasnega zvoka utegnejo povzročiti, da sistem ne zazna ovire.

Posebej bodite pozorni na zelo nizke ovire, ki utegnejo poškodovati dele podvozja vozila. Če takšni predmeti zapustijo zaznavno območje senzorjev pri približevanju, Vas o tem opozori neprekinjen zvočni signal.

Svarilo

Če so senzorji zamazani ali prekriti s snegom ali ledom, se zmanjša njihov delovalni učinek.

Učinkovitost sistema parkirnega pomočnika se lahko zmanjša zaradi težke obremenitve.

Izredne razmere veljajo za visoka vozila (npr. terenska vozila, mini Van vozila, dostavna vozila). Zaznavanje ovir v višjem delu vozila ni zagotovljeno.

Ovire z majhno odsevno površino (npr. ozki predmeti ali mehki predmeti) sistem morda ne zmore zaznati.

Parkirni pomočnik ne upošteva predmetov in ovir, ki so izven zaznavnega dosega senzorjev.

Opomba

Če je vozilo opremljeno s tovarniško nameščeno vlečno kljuko, jo sistem parkirnega pomočnika avtomatično upošteva. Sistem se izklopi, kadar je priklopljen električni priključek.

Senzor lahko zazna neotipljive ovire (odmevne motnje), ki jih povzročijo zunanji zvočne ali mehanske motnje.

Prometni pomočnik

Funkcionalnost

Sistem zaznava določene prometne znake prek sprednje kamere in jih prikaže na voznikovem informacijskem zaslonu.



Prometni znaki, ki so zaznani, so:

Znaki omejitve hitrosti in prepovedi prehitevanja

- omejitve hitrosti
- prepoved prehitevanja
- konec omejitve hitrosti
- konec prepovedi prehitevanja

Znaki vrste cest

- začetek avtoceste
- konec avtoceste
- cesta rezervirana za motorna vozila
- ceste z možnostjo pešcev

Dodatki znakom

- dodatni namigi na prometnih znakih
- opozorilo za mokro cesto
- opozorilo na led
- smerne puščice

Znaki z omejitvijo hitrosti so prikazani na voznikovem informacijskem zaslonu, dokler ni zaznan naslednji znak omejitve hitrosti ali znak konca omejitve hitrosti oziroma po preteku določenega časa.



Možen je prikaz več znakov na zaslonu istočasno.



Klicaj v okvirčku pomeni, da je sistem dodatno zaznal še en znak, ki pa ga ne more prepoznati.

Sistem je dejaven pri hitrosti nad 14 km do 200 km, odvisno od svetlobnih razmer. Ponoči je sistem dejaven le do hitrosti 160 km.

Takoj ko hitrost vozila pade pod 55 km/h, se zaslon ponastavi in vsebina strani s prometnimi znaki je zbrisana. Prikaže se naslednji zaznan prikaz hitrosti.

Indikacije na zaslonu



Prometni znaki so navedeni na strani **Traffic sign detection** (Zaznavanje prometnih znakov) **Trip/Fuel Information Menu (meni informacij potovanja/porabe goriva)**; kar lahko izberete s kolescem na stikalu smernikov ↻ 80.

Ko je bila izbrana druga funkcija voznikovega informacijskega zaslona in nato ponovno izbrana stran **Traffic sign detection** (Zaznavanje prometnih znakov), se pojavi nazadnje zaznan prometni znak.

Če je sistem izključen, je vsebina strani s prometnimi znaki zbrisana, kar prikazuje naslednji simbol:

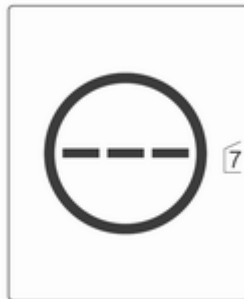

Vsebino strani prometnih znakov lahko zberšete tudi med vožnjo z daljšim pritiskom gumba **SET/CLR** na stikalu smernikov.



Pojavljajoče se funkcije

Indikacije omejitve hitrosti in prepovedi prehitovanja se pojavijo kot pojavnna okna na vsaki strani menija.

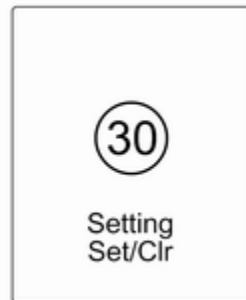

Pojavno funkcijo je mogoče izklopiti na strani s prometnimi znaki, s pritiskom gumba **SET/CLR** na stikalu smernikov.

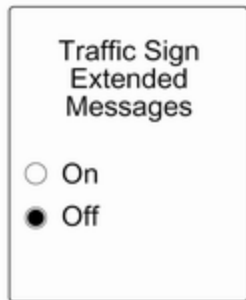

Ko se prikaže stran z nastavitvami, izberite **Off (izklop)** za izklop pojavne funkcije. Za ponovni vklop izberite **On (Vkllop)**. Pri vključitvi kontakta je pojavna funkcija izključena.

Pojavne informacije se pojavijo na voznikovem informacijskem zaslonu za približno 8 sekund.

Zaznavanje prometnih znakov v povezavi z navigacijskim sistemom

Če je vozilo opremljeno z navigacijskim sistemom, so lahko na voljo naslednje funkcije:

- prepoznavanje konca mest
- nenehen prikaz dejanskih omejitev hitrosti
- takojšnji prikaz omejitev hitrosti, ko zapustite glavno cesto

Napaka

Sistem zaznavanja prometnih znakov ne deluje pravilno v naslednjih primerih:

- območje vetrobranskega stekla, kjer se nahaja sprednja kamera, ni čisto
- prometni znak je docela ali delno prekrit ali slabo viden
- neugodne vremenske/okoliške razmere kot npr. naliv, snežni zamet, neposredna sončna svetloba ali senca V tem primeru se na zaslonu pojavi **No Traffic Sign**

Detection due to Weather (zaradi slabega vremena ni zaznavanja prometnih znakov)

- prometni znak je nepravilno nameščen ali poškodovan
- prometni znaki niso skladni z dunajsko konvencijo o prometnih znakih (Wiener Übereinkommen über Straßenverkehrszeichen)

Svarilo

Sistem je namenjen za pomoč vozniku pri razločanju prometnih znakov v določenem hitrostnem razponu. Ne spreglejte prometnega znaka, tudi če ga sistem ne prikaže.

Sistem ne upošteva nobenih drugih prometnih znakov, ki lahko označujejo začetek ali konec omejitve hitrosti.

ABS je del varnostne opreme, ki naj vas ne spodbuja k tveganemu načinu vožnje.

Prilagodite hitrost vozila razmeram na cesti primerno.

Sistemi za pomoč vozniku pri vožnji ne odrešujejo voznika od polne odgovornosti glede delovanja vozila.

Opozorjanje o menjavi voznega pasu

Sistem zaznavanja menjave voznega pasu opazuje oznake voznega pasu, na katerem se vozilo vozi, prek sprednje kamere. Sistem zazna menjavo oz. izhod iz voznega pasu in opozori voznika v primeru nenamerne menjave voznega pasu z vidnim in zvočnim signalom.



Predpogoj za zaznavo nenamerne menjave voznega pasu je:

- smerniki niso vklopljeni
- zavorni pedal ni pritisnjen
- ni dejavnega pospeševanja
- ni dejavnega obračanja volana

Če je voznik dejaven, ni izdanega opozorila.

Aktiviranje



Sistem za opozorilo o nenamerni menjavi voznega pasu se aktivira s pritiskom gumba . LED v stikalu označuje, da je sistem vključen. Kadar kontrolna lučka  na instrumentni tabli sveti zeleno, je sistem pripravljen na delovanje.

Sistem deluje le pri hitrosti nad 60 km/h in če so na cestišču oznake voznega pasu.

Ko sistem zazna nenamerno menjavanje voznega pasu, prične kontrolna lučka  utripati rumeno. Istočasno se aktivira tudi zvočni signal.



Deaktiviranje

Sistem izklopite s pritiskom tipke . Na voznikovem informacijskem zaslonu se pojavi sporočilo o izklopu. Pri hitrosti pod 60 km/h sistem ne deluje.

Napaka

Sistem zaznavanja menjave voznega pasu ne deluje pravilno v naslednjih primerih:

- vetrobransko steklo ni čisto
- neugodne vremenske/okoliške razmere kot npr. naliv, snežni zamet, neposredna sončna svetloba ali senca
- ni prišlo do zaznavanja oznake voznega pasu

Če sistem za zaznavanje menjave voznega pasu zazna enega od teh dejavnikov, sveti kontrolna lučka  rumeno.

Na voznikovem informacijskem zaslonu se pojavi opozorilo ali opozorilna koda.

Sistem za nadzor tlaka v pnevmatikah

Sistem med vožnjo enkrat na minuto nadzira tlak v vseh štirih pnevmatikah, ko doseže vozilo določeno hitrost.

Vsa kolesa morajo biti opremljena s senzorji tlaka in vse pnevmatike naj bodo napolnjene s predpisanim tlakom.

Trenutni tlak je prikazan na **Vehicle Information Menu (meni informacij vozila)** na voznikovem informacijskem zaslonu.

Meni lahko izberete prek tipk na stikalu smernikov.

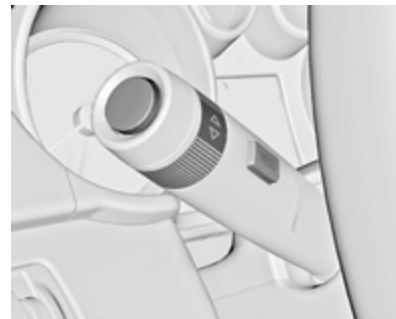

Pritisnite tipko **MENU** za izbiro **Vehicle Information Menu (meni informacij vozila)** .



Obrnite kolesce za izbiro sistema za nadzor tlaka pnevmatik.

Stanje sistema in majhna odstopanja v tlaku so prikazana z opozorilom in z utripanjem zadevnega kolesa na voznikovem informacijskem zaslonu.

Dodatno so večje razlike v tlaku med pnevmatikami na eni osi prikazane z opozorilom na voznikovem informacijskem zaslonu.

Večje razlike so dodatno prikazane s kontrolno lučko (⚠).

Kontrolna lučka (⚠) ⇨ 78.

Opozorila in obvestila o vozilu ⇨ 85.

Če nameravate spreminjati tlak v pnevmatikah, izključite kontakt.

Pri zamenjavi vseh štirih koles, ki niso opremljena s senzorji tlaka (npr. menjava letnih pnevmatik na zimske), je to prikazano kot opozorilo na voznikovem informacijskem zaslonu. Sistem za nadzor tlaka tedaj ne deluje. Montaža senzorjev je izvedljiva.

Rezervno/začasno rezervno kolo ni opremljeno s senzorjem tlaka. Sistem za nadzor tlaka tedaj za takšna kolesa ne deluje. Sveti kontrolna lučka (⚠). Sistem deluje za ostala tri kolesa.

Uporaba komercialno dobavljenih tekočinskih kompletov za popravilo pnevmatik utegne negativno vplivati na delovanje sistema. Uporabljajte le sisteme, ki jih odobrava proizvajalec.

Zunanja visoko-zmogljiva radijska oprema utegne povzročiti motnje v delovanju sistema za nadziranje tlaka v pnevmatikah.

Pri vsaki zamenjavi pnevmatik morate zamenjati tudi vložke in tesnilne obročke ventilov z integriranim senzorjem tlaka.

Funkcija prilagojene mejne točke

Sistem avtomatično zazna, ali so pnevmatike napolnjene s tlakom za obremenitev vozila do treh oseb oz. za maksimalno obremenitev vozila.

Če nameravate zmanjšati tlak v pnevmatikah, izključite kontakt.

Funkcija samoučenja

Po zamenjavi koles mora vozilo mirovati približno 20 minut pred ponovnim izračunavanjem. Naslednji postopek učenja zahteva do 10 minut vožnje s hitrostjo najmanj 20 km/h. V tem primeru se na voznikovem informacijskem prikazovalniku pojavi -- ali vrednosti tlaka.

Če pride med postopkom ponovnega učenja do težav, se na voznikovem informacijskem zaslonu pojavi opozorilo.

Temperaturna prilagoditev

Hladne pnevmatike imajo nižji tlak kot ogrete pnevmatike. Sistem za nadzor tlaka v pnevmatikah vračuna ta efekt v opozorila.

Vrednost tlaka na voznikovem informacijskem zaslonu je dejanska vrednost tlaka. Zato je pomembno preveriti tlak v pnevmatikah pri hladnih pnevmatikah.

Gorivo

Goriva za bencinske motorje

Uporabljajte le neosvinčeno gorivo v skladu s standardom DIN EN 228.

Dovoljena so ekvivalentna standardizirana goriva z deležem etanola največ 10 % po prostornini. V tem primeru uporabljajte le gorivo, skladno z E DIN 51626-1.

Uporabljajte goriva z ustreznim oktanskim številom ⇨ 205. Uporaba goriva s prenizkim oktanskim številom zmanjša moč motorja in poveča porabo goriva.

Svarilo

Če uporabite gorivo, ki ni skladno s standardom EN 228 ali enakovrednim standardom, lahko pride usedlin ali poškodb motorja in posledično tudi izgube garancije.

Svarilo

Uporaba goriva s prenizkim oktanskim številom utegne povzročati nenadzorovano izgorevanje, klenkanje, kar lahko uniči motor.

Goriva za dizelske motorje

Uporabljajte le dizelsko gorivo v skladu s standardom DIN EN 590.

V državah zunaj Evropske unije uporabljajte gorivo Euro-Diesel z vsebnostjo žvepla pod 50 delcev na milijon.

Svarilo

Če uporabite gorivo, ki ni skladno s standardom EN 590 ali enakovrednim standardom, lahko pride do izgube moči motorja, povečane obrabe ali poškodb motorja in posledično tudi izgube garancije.

Ne uporabljajte dizelskega goriva za plovila, kurilnega olja, Aquazola in podobnih emulzij dizelskega goriva in vode. Ne mešajte med seboj dizelskega goriva in bencina.

Dotakanje goriva



⚠ Nevarnost

Pred točenjem goriva obvezno izključite motor in vse pomožne grelce z izgorevalno komoro. Izključite vse mobilne telefone. Držite se varnostnih predpisov bencinske črpalke, kjer točite gorivo.

⚠ Nevarnost

Bencin je vnetljiva in eksplozivna tekočina. Ne kadite! Gorivu se ne približujte z odprtim ognjem ali iskro.

Če zavohate gorivo v potniškem prostoru vozila, mora biti ta nevaren pojav nemudoma odpravljen v servisni delavnici.

Svarilo

Če ste natočili napačno gorivo, ne zaganjajte motorja.

Odprtina za polnjenje goriva se nahaja na zadnji desni strani vozila.



Pokrov rezervoarja goriva odpirajte le, ko vozilo miruje. Odprite loputo rezervoarja goriva s potiskom lopute navznoter.

Odprete s počasnim sukanjem pokrovčka v levo.

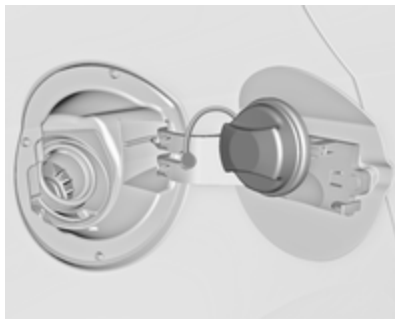

Odvijte pokrov, ga snemite in zataknite na loputo.

Za dotakanje goriva do konca vstavite šobo črpalke in jo vklopite.

Po samodejni prekinitvi lahko dolijete še največ dva odmerka goriva.

Svarilo

Razlito gorivo takoj pobrišite.

Zaprete s sukanjem pokrovčka v desno, dokler ne slišite klika.

Zaprite vratca tako, da se zaskočijo.

Pokrov rezervoarja goriva

Uporabljajte le originalne pokrove rezervoarja goriva. Vozila z dizelskim motorjem imajo posebne pokrove rezervoarja.

Poraba goriva in emisija CO₂

Bencin

Poraba goriva je med

- mestna vožnja: 5,8 do 9,2 l/100 km,
- izvenmestna vožnja: 4,4 do 5,8 l/100 km,
- kombinirana vožnja: 4,9 do 7,1 l/100 km.

Emisija CO₂ je med

- 129 do 166 g/km.

Splošne informacije

Za točne vrednosti pri vašem vozilu glejte EGS potrdilo o skladnosti, ki je priloženo vozilu, ali druge državne registracijske dokumente.

Ugotavljanje porabe goriva je določeno z direktivo R (EC) št. 715/2007 (v vsakokratni najnovejši izdaji).

Sestavni del nove smernice je tudi podatek o emisiji CO₂.

Navedene podatke moramo razumeti kot okvirno in ne kot dejansko porabo goriva posameznega vozila. Poraba goriva je odvisna tudi od Vašega osebnega stila vožnje in cestnih ter prometnih razmer.

Vse vrednosti temeljijo na osnovnih EU modelih s standardno opremo.

Izračun porabe goriva upošteva maso praznega (za vožnjo pripravljenega) vozila. Dodatna oprema utegne povišati porabo goriva, emisijo CO₂ ter znižati najvišjo hitrost.

Vleka

Splošne informacije

Uporabljajte le od Opla odobreno opremo za vleko. Priporočamo, da naknadno montažo opreme za vleko opravijo v servisni delavnici. V tem primeru je potrebno izvesti spremembe na vozilu kot npr. hlajenje in ostali dejavniki.

Funkcija zaznavanja pregorele žarnice v zavorni luči prikolice ne more zaznati delno pregorelih žarnic. Če so na primer v zavorni luči 4 x 5 W žarnice, zazna pregorelo žarnico šele, ko preostane samo ena ali pa nobena 5 W žarnica.

Vgradnja vlečne kljuke lahko prekrije odprtino za vlečno uho. V tem primeru uporabite snemljivo vlečno kljuko. Snemljivo vlečno kljuko shranjujte vedno v vozilu.

Montirne dimenzije opreme za vleko prikolice ⇨ 211.

Vozne lastnosti, nasveti za vleko

Pred priključitvijo prikolice namastite kroglo vlečne kljuke. Pri uporabi protinihajnega stabilizatorja krogle ne mastite, ker stabilizator deluje na kroglo.

Pri prikolicah z manjšo stabilnostjo ali počitniških prikolicah z dovoljeno skupno maso več kot 1400 kg je nad hitrostjo 80 km/h priporočljiva uporaba protinihajnega stabilizatorja. Če prikolico prične zanašati, vozite počasneje, ne obračajte volana in po potrebi, močno zavirajte.

Pri vožnji po klancu navzdol izberite tisto prestavo, s katero bi vozili navzgor in tudi isto hitrost.

Prilagodite tlak v pnevmatikah na predpisano vrednost za maksimalno obremenitev ⇨ 209.

Vleka prikolice

Obremenitve pri vleki

Dovoljena priklopna obremenitev je maksimalna vrednost, odvisna od vozila in zmogljivosti motorja, ki je ne smete preseči. Dejanska priklopna obremenitev je razlika med dejansko skupno maso prikolice in silo, s katero pripeta prikolica pritiska na kljuko.

Dovoljene priklopne obremenitve za Vaš tip vozila so navedene v dokumentih vozila. V splošnem velja ta obremenitev za vzpone do največ 12 %.

Dovoljena priklopna obremenitev velja le za določene vzpone in le na nadmorski višini do 1000 m. Ker je pri dvigovanju nadmorske višine zrak vse bolj redek, se motorju temu sorazmerno manjša zmogljivost in prav tako njegov vzpenjalni učinek. Zato mora biti skupna masa vozila s priklopnikom na vsakih dodatnih 1000 metrov višine za 10 % manjša. Mase priklopnikov ni potrebno zmanjšati na cestah z lažjimi vzponi (do 8 %, npr. na avtocestah).

Dovoljena skupna masa vlečnega vozila in priklopnika ne sme biti presežena. Ta masa je podana na tipski ploščici ⇨ 200.

Navpična sila na vlečno kljuko

To je sila, s katero prikolica pritiska na kroglo vlečne kljuke. Lahko se spremeni s porazdelitvijo mase pri natovarjanju prikolice.

Največja dovoljena obremenitev vlečne kljuke (75 kg) je označena na tipski tabeli naprave za vleko in v dokumentih vozila. Obvezno upoštevajte predpisano dovoljeno obremenitev, posebej pri težkih prikolicah. Vertikalna obremenitev vlečne kljuke ne sme biti manjša od 25 kg.

Obtežitev zadnje osi

Ko je na popolnoma obremenjenem vozilu priklopljena prikolica, utegne dovoljena obremenitev zadnje osi (glejte tipsko ploščico ali dokumente vozila) biti presežena za 70 kg in maksimalna dovoljena skupna masa vozila za 70 kg. Če je dovoljena obremenitev zadnje osi presežena, znaša največja dovoljena hitrost vozila v tem primeru 100 km/h.

Oprema za vleko

Svarilo
Pri vožnji brez prikolice vlečno kljuko vedno snemite.

Shranjevanje vlečne kljuke

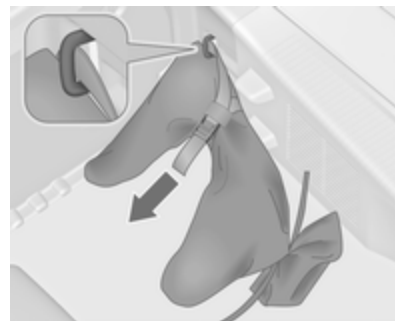

Vrečka s snemljivo vlečno kljuko je shranjena v zadnjem prostoru za shranjevanje pod talno oblogo.

Napeljite trak skozi pritrtilno ušesce, ga zavijte dvakrat in zategnite, da bo vrečka pritrjena.

Nameščanje vlečne kljuke

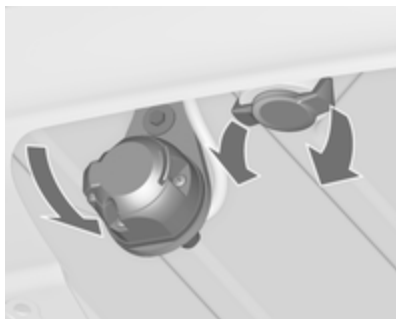

Iztaknite električni priključek za prikolico in ga preklopite navzdol. Iz odprtine za vlečno kljuko izvlecite tesnilni čep in ga pospravite v prtljažnik.

Preverjanje nateznosti (trdnosti) vlečne kljuke



- Rdeča oznaka na vrtljivi ročici se pokriva z zeleno oznako na kljuki.
- Zračnost med vrtljivo ročico in kljuko mora biti približno 6 mm.
- Za to mora biti ključ v položaju .

V nasprotnem primeru morate vlečno kljuko napeti, preden jo vstavite v njeno odprtino:

- Odklenite vlečno kljuko (ključ v položaju .

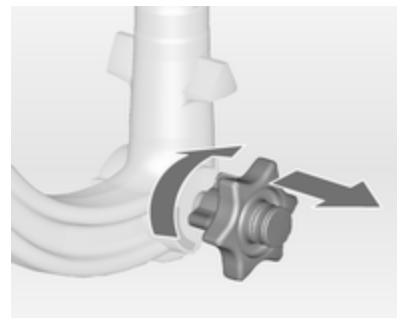

- Izvlecite vrtljivo ročico in jo vrtite do konca v smer urinega kazalca.

Vstavitev vlečne kljuke



Vstavite vlečno kljuko v njeno odprtino in jo potisnite navzgor, da se slišno zaskoči v ustrezen položaj.

Vrtljiva ročica se zaskoči v svoj prvotni položaj, oprta na vlečno kljuko brez razmika.

⚠ Opozorilo

Med vstavljanjem ročice ne vrtite.

Zaklenite vlečno kljuko ključ v položaju . Izvlecite ključ in na njegovo mesto pritisnite varovalni pokrovček, da se slišno zaskoči.

Ušesce za odmično žico.

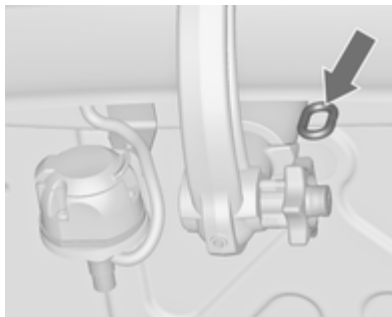

Zataknite odmično žico v ušesce.

Preverite, ali je vlečna kljuka pravilno nameščena oz. dobro pritrjena

- Zelena oznaka na vrtljivi ročici se pokriva z zeleno oznako na kljuki.
- Med vrtljivo ročico in kljuko ni razmaka.
- Vlečna kljuka mora biti trdno nameščena v svoji odprtini.
- Vlečna kljuka mora biti zaklenjena in ključ mora biti odstranjen.

⚠ Opozorilo

Vleka prikolice je dovoljena le s primerno nameščeno vlečno kljuko. Če vlečne kljuke ne morete pravilno pritrčiti, priporočamo, da poiščete servisno delavnico.

Demontaža vlečne kljuke

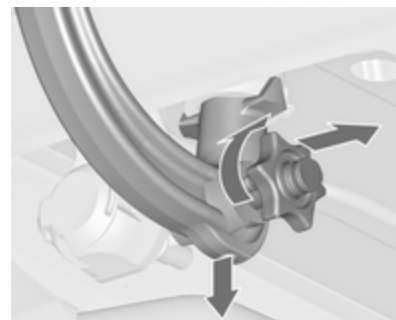

Odprite zaščitni pokrov, obrnite ključ v položaj  za odklepanje vlečne kljuke.

Izvlecite vrtljivo ročico in jo vrtite do konca v smeri urinega kazalca. Izvlecite kljuko navzdol.

Vstavite tesnilni čep v odprtino za vlečno kljuko. Električni priključek za prikolico preklopite vstran.

Priklopniški Stabilnostni Program

Če zazna sistem znatnejše zanašanje, se zmanjša moč motorja in kolesa so posamično zavirana, dokler se smer vozila ne stabilizira. Pri posredovanju sistema poskusite čim manj sukati volan.

Priklopniški Stabilnostni Program (TSA) je funkcija elektronskega stabilnostnega nadzora ↗ 134.

Nega vozila

Splošne informacije	156
Preverjanja na vozilu	157
Zamenjava žarnic	164
Elektronski sistem	172
Orodje vozila	178
Kolesa in pnevmatike	179
Zagon s premostitvenimi kabli ...	190
Vleka	192
Nega za zunanji izgled	194

Splošne informacije

Dodatna oprema in preureditve vozila

Priporočamo, da uporabljate originalne dele in dodatno opremo, pri predelavi vozila pa dele, ki jih odobrava proizvajalec za vgradnjo v tip Vašega vozila. Za vse druge izdelke takih ocen nimamo in zanje ne moremo jamčiti, tudi če za nekatere obstojajo uradna dovoljenja.

Spremembe v elektronskih sistemih v vozilu niso dovoljene. Ne priklopljajte dodatnih električnih porabnikov in ne posegajte v elektroniko krmilnih enot in modulov (npr. "chip-tuning").

Svarilo

Kadar vozilo prevažate z vlakom ali na vlečnem vozilu, se lahko poškodujejo zavesice za blato.

Shranjevanje vozila

Shranjevanje dalj časa

Če nameravate vozilo shraniti za več mesecev:

- Operite in voskajte vozilo.
- Preverite zaščitni sloj voska na podvozju in v motornem prostoru.
- Očistite in konzervirajte gumijasta tesnila.
- Napolnite posodo za gorivo do vrha.
- Zamenjajte motorno olje.
- Izpraznite posodo s tekočino za pranje.
- Preverite hladilno tekočino in zaščito pred zamrzovanjem in rjo.
- Prilagodite tlak v pnevmatikah na predpisano vrednost za maksimalno obremenitev.
- Vozilo parkirajte v suhem in dobro prezračujem prostoru. Vklonite prvo ali vzvratno prestavo ali pomaknite izbirno ročico v položaj **P**. Preprečite premikanje vozila.

- Ne zategnite ročne zavore.
- Odprite pokrov motorja, zaprite vsa vrata in zaklenite vozilo.
- Odklopite kabel z negativnega pola akumulatorja. Pazite, da sistem (npr. alarmna naprava) ni vključen.

Postavitev vozila nazaj v promet

Ko nameravate vozilo spet voziti:

- Priklopite kabel na negativni pol akumulatorja. Aktivirajte elektroniko elektronsko pomičnih stekel.
- Preverite tlak v pnevmatikah.
- Napolnite posodo s tekočino za pranje.
- Preverite nivo motornega olja.
- Preverite nivo hladilne tekočine.
- Po potrebi namestite registrski tablici.

Odlaganje izrabljenih vozil

Informacije o centrih za obnovo odpadnih vozil in o recikliranju vozil so na voljo na naših spletnih straneh. Ta opravila zaupajte pooblaščenim centrom za obnovo.

Preverjanja na vozilu

Potrebno delo



⚠ Opozorilo

Opravite vse preglede v motornem prostoru vedno pri izključenem kontaktu.

Ventilator se utegne vključiti tudi pri izključenem kontaktu.

⚠ Nevarnost

Sistem vžiga in ksenonski žarometi delujejo pod izredno visoko napetostjo. Ne dotikajte se jih.

Pokrov motorja**Odpiranje**

Potegnite sprostilni vzvod in ga vrnite v prvotni položaj.



Potisnite varnostni zapah v desno in odprite pokrov.

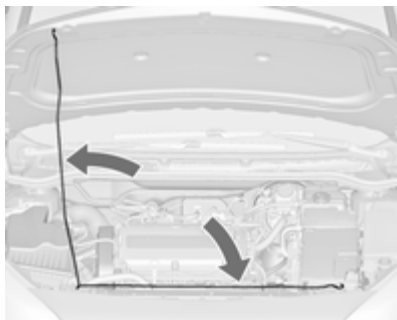

Zataknite podporno prečko.

Če se med trajanjem funkcije Autostop odpre pokrov motorja, se motor iz varnostnih razlogov samodejno zažene.

Zapiranje

Pred zapiranjem motornega prostora zataknite podporno prečo nazaj v njeno držalo.

Pri zapiranju počasi spustite pokrov in pustite, da se zaskoči z lastno težo. Preverite, ali je pokrov pravilno zaprt.

Motorno olje

Redno ročno preverjajte nivo motornega olja, da zagotovo preprečite poškodbo motorja. Prepričajte se, da uporabljate pravilno specifikacijo olja. Priporočene tekočine in maziva
 ⇨ 198.

Nivo olja preverjajte, ko vozilo stoji na ravni podlagi. Motor naj bo pri tem na delovni temperaturi ter izklopljen vsaj 5 minut.

Izvlecite merilno palico, jo do suhega obrišite in potisnite do konca nazaj v odprtino, nato jo zopet izvlecite in preverite seganje sledi olja.

Vstavite merilno palico do konca nazaj v odprtino in jo obrnite za pol obrata.

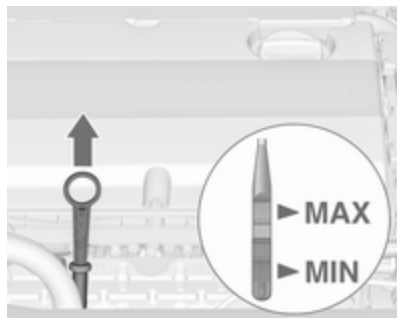

V odvisnosti motorja je več različnih merilnih palic.

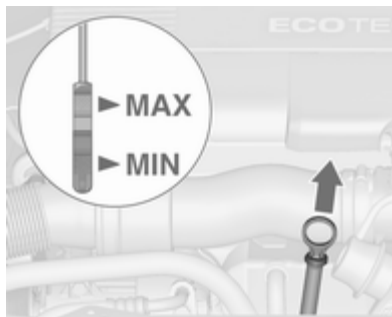

Če sega sled olja do spodnje oznake **MIN**, je olje potrebno dotočiti.

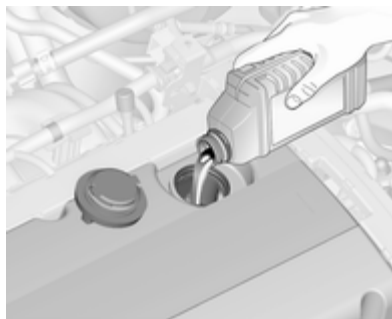

Pri dolivanju motornega olja priporočamo, da uporabite enako olje, ki je bilo dolito pri zadnji menjavi. Sled olja ne sme preseči oznake **MAX** na merilni palici.

Svarilo

Presežek olja je potrebno izpustiti ali izsesati.

Prostornine ⇨ 208.

Namestite in privijte pokrov odprtine.

Hladilna tekočina motorja

Hladilna tekočina zagotavlja zaščito pred zmrzovanjem do pribl. -28°C . V severnih deželah z zelo nizkimi temperaturami zagotavlja tovarniško polnjena hladilna tekočina zaščito pred zmrzovanjem do pribl. -37°C .

Svarilo

Uporabljajte le odobrene tekočine.

Nivo hladilne tekočine

Svarilo

Prenizek nivo hladilne tekočine utegne povzročiti poškodbe motorja.

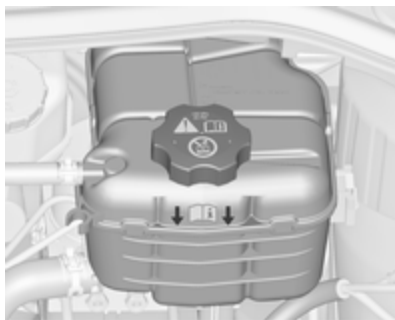

Nivo hladilne tekočine v ekspanzijski posodi mora pri hladnem motorju segati nekoliko nad oznako. Dotočite hladilno tekočino, če je nivo prenizek.

⚠ Opozorilo

Pred odvijanjem pokrova pustite, da se motor ohladi. Pokrov odvijajte previdno, da se lahko tlak v posodi in tlak v okolici izenačita.

Za polnjenje hladilnega sistema uporabite razmerje 1:1 mešanice destilirane vode in hladilne tekočine. Če hladilna tekočina ni na voljo, dolijte destilirano ali pitno vodo. Dobro privijte pokrov. Dajte preveriti koncentracijo hladilne tekočine in odpraviti vzrok izgube hladilne tekočine strokovnjakom v servisni delavnici.

Tekočina za pranje



V posodo dolivajte čisto vodo in čistilno sredstvo z zaščito pred zamrznitvijo. Za ustrezno razmerje mešanice upoštevajte podatke na embalaži.

Svarilo

Samo tekočina za pranje z zadostno koncentrirano mešanico zagotavlja zaščito pri nizki temperaturi ali nenadnem padcu temperature.

Zavore

Ko zavorne obloge dosežejo najmanjšo vrednost, se med zaviranjem zasliši škripanje.

Vožnjo lahko nadaljujete, vendar zamenjajte ploščice, takoj, ko je to izvedljivo.

V prvih nekaj vožnjah po montaži novih zavornih ploščic ne zavirajte po nepotrebnem z veliko silo.

Zavorna tekočina

⚠ Opozorilo

Zavorna tekočina je strupena in jedka. Nikakor ne sme priti v stik z očmi, kožo, tkanino ali lakiranimi površinami.



Nivo zavorne tekočine mora biti med oznakama **MIN** in **MAX**.

Pri dolivanju pazite na maksimalno čistočo, zakaj vsak delček umazanije ali drug tuje utegne povzročiti motnje v delovanju zavor! Vzrok uhajanja zavorne tekočine dajte nemudoma odpraviti strokovnjakom v servisni delavnici.

Uporabite le visokokakovostno zavorno tekočino, ki je atestirana za vozilo. Zavorna tekočina in tekočina sklopke ⇨ 198.

Akumulator

Akumulator v Vašem vozilu nima potrebe po vzdrževanju in vozni profil dopušča zadostno polnjenje akumulatorja. Vožnje na kratke razdalje in pogosti zagoni motorja lahko izpraznejo akumulator. Izogibajte se uporabi nepotrebnih električnih naprav.



Baterije in akumulatorji ne spadajo med hišne odpadke. Odlagajte jih na primerni reciklažni zbiralni točki.

Če vozilo ni v uporabi več kot 4 tedne, se utegne akumulator izprazniti. Odklopite kabel z negativnega pola akumulatorja.

Akumulator se sme odklopiti in priklopiti le pri izključenem kontaktu.

Zaščita pred izpraznitvijo akumulatorja ⇨ 111.

Zamenjava akumulatorja

Opomba

Vsako odstopanje od navodil, podanih v tem odstavku, lahko povzroči začasno deaktiviranje stop-start sistema.

Pri menjavi akumulatorja pazite, da ni odprt noben pokrov na pozitivnem polu akumulatorja. Če je pozitivni pol izpostavljen, ga pokrijte z izolirnim pokrovom; negativni pol akumulatorja pa mora biti odprt.

Uporabljajte le akumulatorje, pri katerih je vgradnja škatle z varovalkami izvedljiva nad akumulatorjem.

Vozila s sistemom Stop-Start imajo akumulator AGM (Absorptive Glass Mat). Zato je treba v primeru zamenjave prav tako uporabiti akumulator vrste AGM.



AGM akumulator lahko prepoznate po identifikacijski nalepki. Priporočamo uporabo originalnega Oplovega akumulatorja.

Opomba

Uporaba AGM akumulatorja, ki se razlikuje od originalnega Oplovega akumulatorja lahko povzroči slabše delovanje stop-start sistema.

Priporočamo Vam, da demontažo in montažo akumulatorja opravijo v servisni delavnici.

Sistem Stop-start ⇨ 122.

Menjava akumulatorja

⚠ Opozorilo

Če pri vozilu s stop-start sistemom polnite akumulator z zunanjim polnilnikom, poskrbite da njegov potencial polnjenja ne presega 14,6 volta. V nasprotnem primeru lahko pride do poškodbe akumulatorja.

Zagon s premostitvenimi kabli
⇨ 190.

Opozorilna nalepka



Pomen simbolov:

- Prepovedano iskrenje, odprt ogenj ali kajenje.
- Vedno uporabljajte zaščito za oči. Eksplozivni plini lahko povzročijo slepoto ali poškodbe.
- Akumulator hranite na otrokom nedosegljivem mestu.
- Akumulator vsebuje žveplovo kislino, ki lahko povzroči slepoto ali hude opekline.
- Za več informacij glejte navodila za uporabo.
- V okolici akumulatorja so lahko prisotni eksplozivni plini.

Odzračevanje sistema za dizelsko gorivo

Če je bil rezervoar do suhega izprazen, po dotakanju odzračite sistem goriva. Trikrat zapored vključite kontakt za približno 15 sekund. Motor zaganjajte najdalj 40 sekund. Poskus zagona ponovite po najmanj 5 sekundah. Če motor tudi tedaj ne vžge, poiščite servisno delavnico.

Zamenjava metlice brisalca

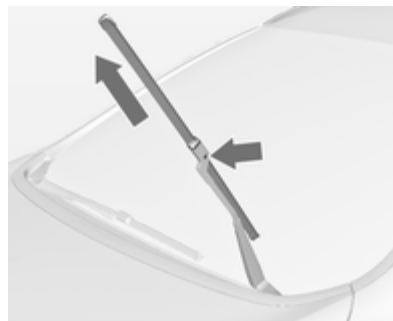

Dvignite roko brisalca, dokler ne ostane dvignjena, pritisnite gumb za sprostitve metlice in jo odstranite.

Metlico brisalca pritrdite pod rahlim kotom na ročico brisalca in jo pritisnite, da se zaskoči.

Ročico brisalca previdno spustite.

Metlica brisalca zadnjega stekla

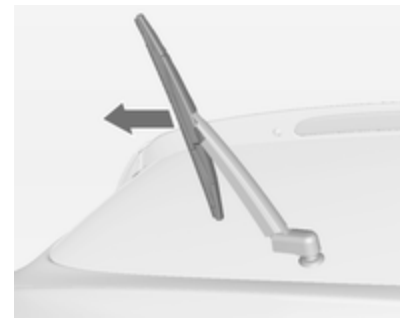

Dvignite brisalec. Iztaknite metlico brisalca, kot je prikazano na zgornji sliki, in jo odstranite.

Metlico brisalca pritrdite pod rahlim kotom na ročico brisalca in jo pritisnite, da se zaskoči.

Ročico brisalca previdno spustite.

Zamenjava žarnic

Zamenjava žarnice

Pred menjavo žarnice izključite kontakt in izklopite njeno stikalo ali zaprite vrata.

Novo žarnico prijemajte le za grlo! Pri tem se ne dotikajte steklene bučke z golimi rokami.

Za zamenjavo uporabite isti tip žarnice.

Zamenjajte žarnice v žarometu s strani motornega prostora.

Preverjanje žarnic

Po zamenjavi žarnice vključite vžig ter prižgite luči in preverite njihovo delovanje.

Halogenski žarometi



Bi-halogeni žaromet (1) z eno žarnico za kratke in dolge luči.

Prednji smerniki (2).

Stranske luči/luči za dnevno vožnjo (3).

Dolga/kratka luč (1)



1. Zasukajte pokrov (1) v nasprotno smer urinega kazalca in ga snemite.

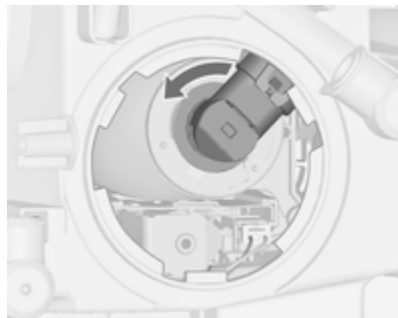

2. Nosilec žarnice obrnite v obratno smer urinega kazalca. Izvlecite nosilec z žarnico iz žarometa.

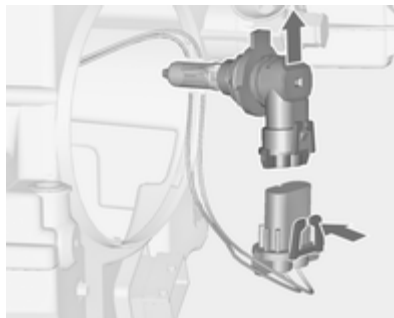

3. Nosilec z žarnico razvlecite s kableskega priključka s pritiskom pritrdilne zaponke.
4. Zamenjajte žarnico in priključite držalo žarnice na priključek.
5. Nosilec z žarnico vstavite v žaromet tako, da se jezička na nosilcu ujemata z odprtinama na žarometu in ga obrnite v smer urinega kazalca, da se pravilno zatakne.
6. Namestite pokrov in ga obrnite v smer urinega kazalca.

Prednji smerniki (2)



1. Zasukajte pokrov (2) v nasprotno smer urinega kazalca in ga snemite.



2. Nosilec žarnice odvijte v nasprotno smer urinega kazalca in ga odstranite.

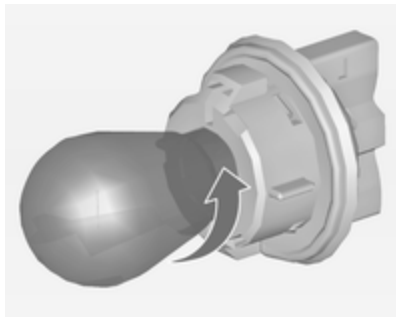

3. Odstranite žarnico iz držala tako, da jo obrnete v levo.
4. Zamenjajte in vstavite novo žarnico v držalo tako, da jo obrnete v desno.
5. Držalo žarnice vstavite v žaromet in ga obrnite v desno.
6. Namestite pokrov in ga obrnite v smer urinega kazalca.

Stranske luči/luči za dnevno vožnjo (3)



1. Držalo žarnice (3) obrnite v obratno smer urinega kazalca. Izvlecite držalo žarnice iz žarometa.

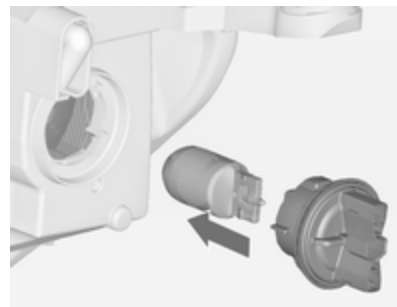

2. Odstranite žarnico iz držala tako, da jo povlečete.
3. Zamenjajte žarnico in vstavite novo žarnico v držalo.
4. Držalo žarnice vstavite v žaromet in ga obrnite v desno.

Prilagodljivi žarometi

⚠ Nevarnost

Sistem prilagodljivih žarometov uporablja ksenonske žaromete. Ksenonski žarometi delujejo pod izjemno visoko električno napetostjo. Delov sistema vžiga se ne dotikajte. Žarnice dajte zamenjati v servisu.

Žarnice smernikov in luči za ovinek lahko zamenjate.

Stranske/dnevne luči so sestavljene iz lučk LED (Light Emitting Diode), ki jih ni mogoče zamenjati.

Osvetlitev križišč

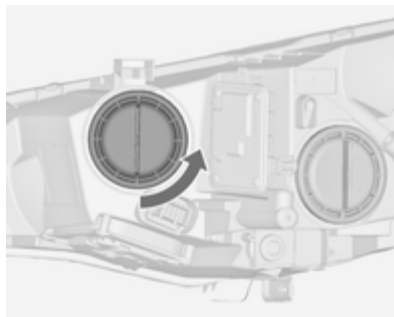

1. Zasukajte pokrov v nasprotno smer urinega kazalca in ga snemite.



2. Nosilec žarnice obrnite v obratno smer urinega kazalca. Izvlecite nosilec z žarnico iz žarometa.

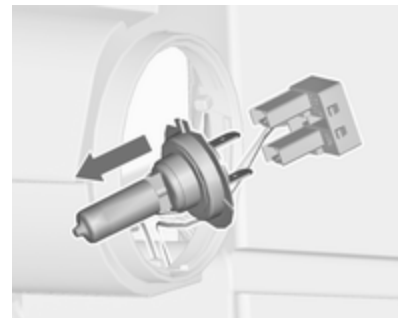

3. Žarnico povlecite ven iz priključka.
4. Zamenjajte žarnico in priključite držalo žarnice na priključek.
5. Nosilec z žarnico vstavite v žaromet tako, da se jezička na nosilcu ujemata z odprtinama na žarometu in ga obrnite v smer urinega kazalca, da se pravilno zatakne.
6. Namestite pokrov in ga obrnite v smer urinega kazalca.

Prednji smerniki

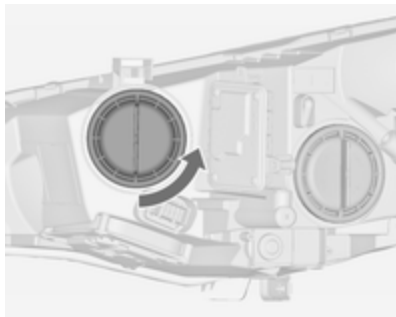

1. Zasukajte pokrov v nasprotno smer urinega kazalca in ga snemite.



2. Držalo žarnice obrnite v obratno smer urinega kazalca. Izvlecite držalo žarnice iz žarometa.

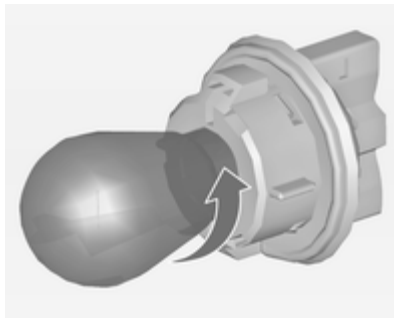

3. Odstranite žarnico iz držala tako, da jo obrnete v levo.
4. Zamenjajte in vstavite novo žarnico v držalo tako, da jo obrnete v desno.
5. Držalo žarnice vstavite v žaromet in ga obrnite v desno.
6. Namestite pokrov in ga obrnite v smer urinega kazalca.

Meglenke

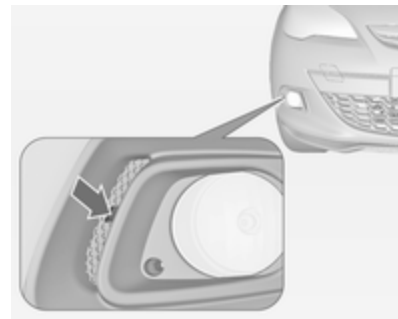

1. Vstavite izvijač v vdolbino in sprostite ter odstranite zaščitni pokrov.

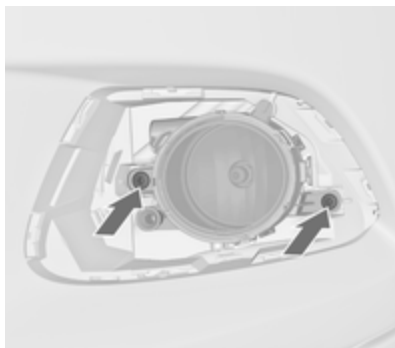

2. Odvijte oba vijaka in odstranite sestav luči.

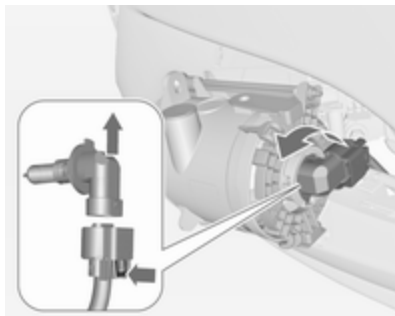

3. Nosilec žarnice obrnite v obratno smer urinega kazalca in ga izvlecite iz luči.
4. Držalo žarnice razvlecite s kableskega priključka s pritiskom pritrdilne zaponke.
5. Odstranite in znova namestite držalo žarnice skupaj z žarnico in priklopite priključek.
6. Držalo žarnice vstavite v reflektor in ga obrnite v desno, da se zaskoči.
7. Namestite sestav luči in privijte oba vijaka.
8. Namestite in zavarujte pokrov.

Zadnje luči



1. Popustite pokrov in ga odstranite.



2. Z notranje strani popustite in z roko odvijte obe plastični pritrdilni matici.

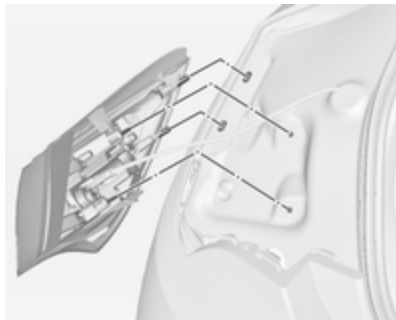

3. Previdno snemite luč z nosilnih zatičev in jo odstranite.
4. Odklopite priključek iz sestava luči.

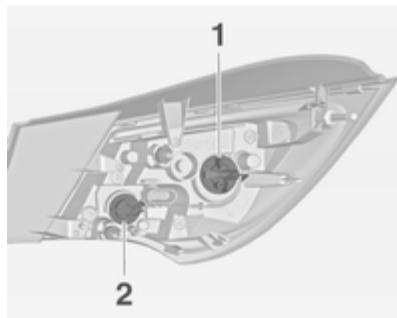

5. Odstranite in zamenjajte žarnico z obračanjem držala žarnice v nasprotni smeri urnega kazalca. Zadnja pozicijska/zavorna luč (1) Smernik (2)

Zadnje luči z žarnicami LED (Light Emitting Diode) za zadnje in zavorne luči

Zamenjati je mogoče samo žarnico smernika (2).

6. Nosilec žarnice vstavite nazaj v luč in ga obrnite v smeri urnega kazalca.
7. Priklopite priključek v sestav luči.

8. Luč zataknete na zatiče in jo pritrdite z maticama.
9. Zaprite loputo in jo primerno zataknete.

Luči v vratih prtlačnika

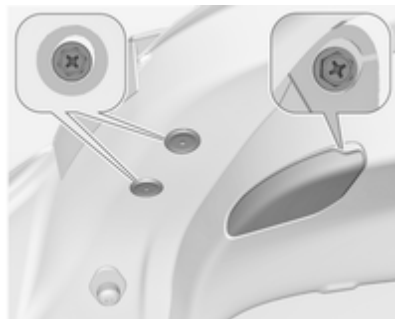

1. Odprite vrata prtlačnika in odstranite pokrove.
2. Odvijte tri vijake.
3. Demontirajte zadnjo luč.

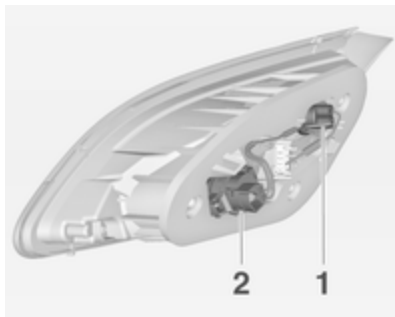

4. Nosilec žarnice obrnite v obratno smer urinega kazalca in ga izvlecite iz luči.

Vstavite novo žarnico:

Pozicijska luč (1)

Zadnja meglenka (2) (samo ena stran)

Luč za vzvratno vožnjo (2) (samo ena stran)

Zadnje luči s svetlečimi diodami (LED)

Zamenjati je mogoče samo zadnjo meglenko oz. luč za vzvratno vožnjo (2).

5. Zamenjajte žarnico in vstavite novo žarnico v držalo.
6. Držalo žarnice vstavite v žaromet in ga obrnite v desno.
7. Luč pravilno namestite na svoje mesto na vratih in pritegnite pritrdilne vijake.
8. Pritrdite vse pokrove.

Stranski smerniki

Žarnice dajte zamenjati v servisu.

Lučka registrske tablice

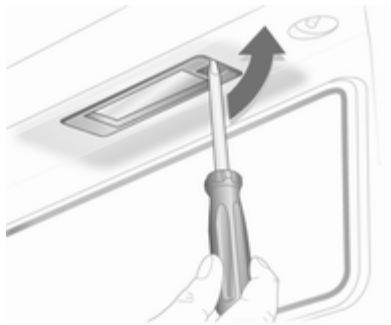

1. Vstavite izvijač v odprtino na pokrovu in ga potisnite v stran, da se sprostí vzmetna sponka. Snemite pokrov.
2. Nosilec luči odstranite navzdol, pazite na električno napeljavo.



3. Iztaknite pritrdilno zaponko in razvlecite nosilec žarnice s kablskega priključka.
4. Zamenjajte nosilec z žarnico.
5. Kabelski priključek natakните na nosilec žarnice.
6. Potisnite nosilec z žarnico v ohišje in zaprite pokrov.

Notranje luči

Sprednje stropne in bralne luči

Žarnice dajte zamenjati v servisu.

Osvetlitev prtljažnika

Žarnice dajte zamenjati v servisu.

Osvetlitev armaturne plošče

Žarnice dajte zamenjati v servisu.

Elektronski sistem

Varovalke

Nova varovalka mora imeti isto oznako kot pregorela.

V vozilu so tri škatle z varovalkami:

- v motornem prostoru spredaj levo,
- pri vozilih z volanom na levi strani v potniškem prostoru za prostorom za spravljanje ali pri vozilih z volanom na desni strani za sovoznikovim predalom,
- pod pokrovom na levi strani prtljažnika.

Pred menjavo varovalke izklopite dotično stikalo in izključite kontakt.

Pregorelo varovalko prepoznate po pretrganem (staljenem) vođu. Varovalko zamenjajte šele po odpravljenem vzroku okvare.

Nekaj tokokrogov utegne biti zavarovanih z več varovalkami.

V škatli so lahko varovalke brez funkcije.

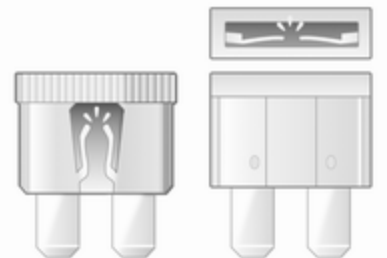

30040



30041

Ščipalka za varovalke

Ščipalka za lažji izvek varovalk se nahaja v škatli varovalk v motornem prostoru.

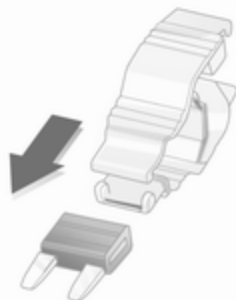

30042

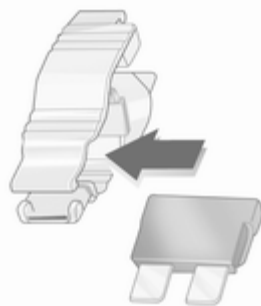

30042



30044

Ščipalko namestite na varovalko z zgornje strani in varovalko izvlecite.

Škatla z varovalkami v motornem prostoru

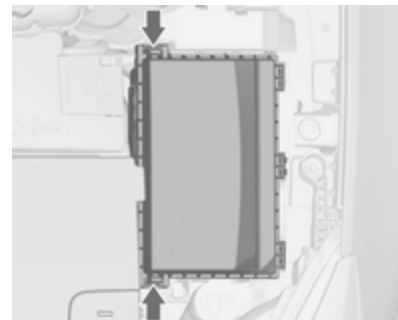

Varovalke se nahajajo v škatli na sprednji levi strani motornega prostora.

Pokrov dvignite navzgor in odstranite.

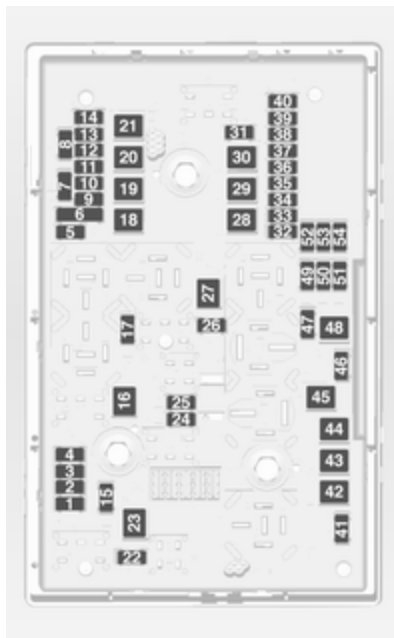

Št Tokokrog

- 1 Motorni računalnik
- 2 Lambda sonda (senzor kisika)
- 3 Sistem vbrizgavanja goriva, sistem vžiga
- 4 Sistem vbrizgavanja goriva, sistem vžiga
- 5 –
- 6 Ogrevanje ogledala
- 7 Vklop ventilatorja
- 8 Lambda sonda, motor
- 9 Senzor zadnjega stekla
- 10 Senzor akumulatorja
- 11 Zaklep prtljažnika
- 12 Modul prilagodljivih žarometov
- 13 –
- 14 Brisalec zadnjega stekla
- 15 Motorni računalnik
- 16 Zaganjač

Št Tokokrog

- 17 Krmilni modul avtomatskega menjalnika
- 18 Ogrevano zadnje steklo
- 19 Električno pomična sprednja stekla
- 20 Električno pomična zadnja stekla
- 21 ABS
- 22 Leva dolga luč (halogena)
- 23 Sistem pranja žarometov
- 24 Desna kratka luč (ksenon)
- 25 Leva kratka luč (ksenon)
- 26 Prednje meglenke
- 27 Grelec dizelskega goriva
- 28 –
- 29 Električna ročna zavora
- 30 ABS
- 31 –
- 32 Varnostne blazine
- 33 Prilagodljivi žarometi

Št Tokokrog

- 34 –
- 35 Električno pomična stekla
- 36 –
- 37 Ventil za prezračevanje rezervoarja goriva
- 38 Vakuumska črpalka
- 39 Krmilni modul sistema goriva
- 40 Naprava za pranje vetrobranskega in zadnjega stekla
- 41 Desna dolga luč (halogena)
- 42 Hladilni ventilator
- 43 Brisalci vetrobranskega stekla
- 44 –
- 45 Hladilni ventilator
- 46 –
- 47 Hupa
- 48 Hladilni ventilator
- 49 Črpalka za gorivo
- 50 Višinska nastavitvev žarometov

Št Tokokrog

- 51 Zapora zraka
- 52 Dodatni grelec, dizelski motor
- 53 Krmilni modul avtomatskega menjalnika, motorni računalnik
- 54 Nadziranje ožičenja

Po zamenjavi varovalke zaprite pokrov škatle z varovalkami in ga spnite s pritiskom.

Če pokrov škatle z varovalkami ni primerno zaprt (spet), utegne priti do motenj v delovanju.

Škatla z varovalkami na armaturni plošči

V modelih z volanom na desni: škatla varovalk se nahaja za prostorom za spravljanje v armaturni plošči.

Odprite predal in ga potisnite v levo za odklepanje. Preklopite predal navzdol in ga odstranite.

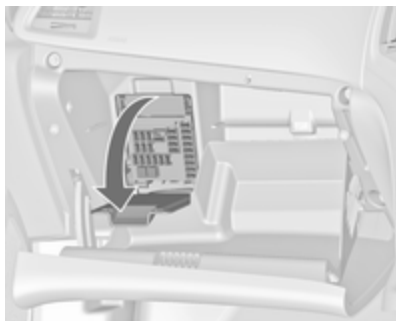

Pri vozilih z volanom na desni strani se škatla z varovalkami nahaja za pokrovom v sovoznikovem predalu. Odprite predal, nato odprite pokrov in ga preklopite navzdol.

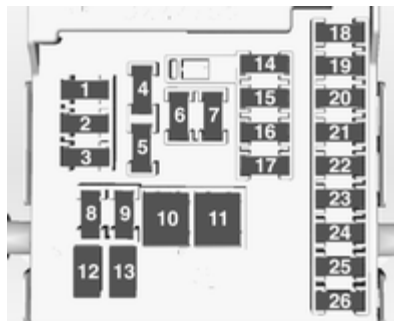

Št Tokokrog

- 1 Prikazi
- 2 Zunanje luči
- 3 Zunanje luči
- 4 Radio
- 5 Infotainment sistem, instrument
- 6 Električna vtičnica spredaj
- 7 Električna vtičnica zadaj
- 8 Leva kratka luč
- 9 Desna kratka luč
- 10 Zaklepi vrat

Št Tokokrog

- 11 Ventilator v potniškem prostoru
- 12 –
- 13 –
- 14 Diagnostični priključek
- 15 Varnostne blazine
- 16 –
- 17 Klimatska naprava
- 18 Predvarovalka: radio, Infotainment, prikazovalniki
- 19 Zavorne luči, zadnje luči, notranje luči
- 20 –
- 21 –
- 22 Kontaktno stikalo
- 23 Krmilni modul karoserije
- 24 Krmilni modul karoserije
- 25 –
- 26 Električna vtičnica v prtljažniku

Škatla z varovalkami v prtljažniku

Nahaja se pod prevleko na levi strani prtljažnika.



Snemite zaščitni pokrov.

Označitev varovalk

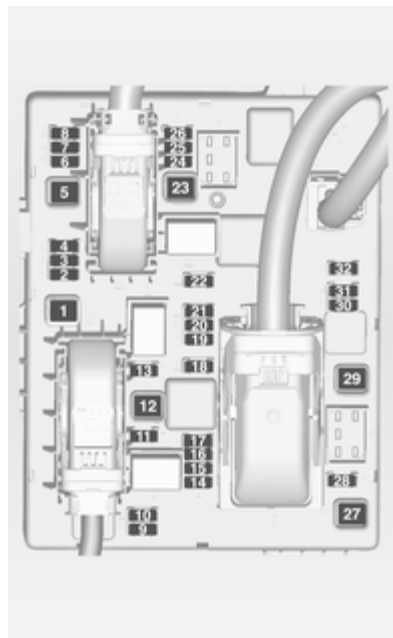

Št Tokokrog

- | Št | Tokokrog |
|----|---|
| 1 | Modul za prikloico |
| 2 | Izhod za prikloico |
| 3 | Parkirni pomočnik |
| 4 | - |
| 5 | - |
| 6 | - |
| 7 | - |
| 8 | Alarmna naprava |
| 9 | - |
| 10 | - |
| 11 | Modul za prikloico, vtičnica za prikloico |
| 12 | - |
| 13 | Izhod za prikloico |
| 14 | - |
| 15 | - |
| 16 | - |
| 17 | - |

Št Tokokrog

- 18 –
- 19 Ogrevan volanski obroč
- 20 –
- 21 Ogrevanje sedeža
- 22 –
- 23 –
- 24 –
- 25 –
- 26 –
- 27 –
- 28 –
- 29 –
- 30 –
- 31 Ojačevalec, dodatni nizkotonski zvočnik
- 32 Sistem aktivnega vzmetenja, Opozorjanje o menjavi voznega pasu

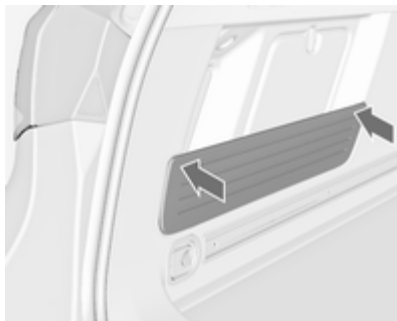

Pri sestavljanju pritisnite zaslon v gumijaste nastavke, da ga dobro pritrdite.

Orodje vozila

Orodje

Komplet za popravilo pnevmatik

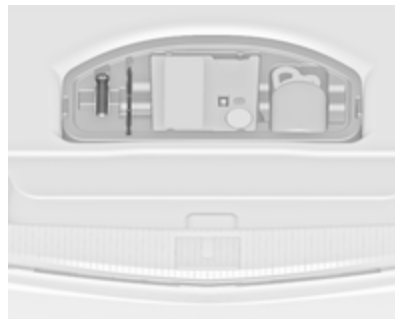

Orodja in komplet za popravilo pnevmatik so shranjeni v prtljažniku pod talno oblogo v prostoru za spravljanje.

Vozila z rezervnim kolesom

Dvigalka, orodja in jermen za pritrditev defektnega kolesa so spravljeni v prtljažniku v prostoru pod rezervnim kolesom. Rezervno kolo ⇨ 187.

Kolesa in pnevmatike

Stanje pnevmatik, stanje platišč

Čez robnike vozite počasi in po možnosti pod pravim kotom. Pri vožnji čez ostre robnike utegnejo na pnevmatiki in platišču nastati skrite poškodbe. Pri parkiranju pnevmatik ne zvičajte.

Redno pregledujte platišča. V primeru poškodb ali nenavadno hitre obrabe poiščite servisno delavnico.

Zimske pnevmatike

Zimske pnevmatike zagotavljajo varnejšo vožnjo pod temperaturo 7 °C, zato naj bodo nameščene na vseh kolesih.

V voznikovo vidno polje nalepite hitrostno nalepko v skladu s predpisi v državi, v kateri vozite.

Oznake na pnevmatikah

Npr. **215/60 R 16 95 H**

- 215** = Širina pnevmatike v mm
- 60** = Razmerje prečnega prereza (razmerje med višino in širino pnevmatike v %)
- R** = Vrsta pasu: Radialni
- RF** = Tip: RunFlat (samopodporna)
- 16** = Premer platišča v palcih
- 95** = Oznaka nosilnosti; npr.: 95 ustreza 690 kg
- H** = Hitrostna oznaka

Hitrostna oznaka:

- Q** = do 160 km/h
- S** = do 180 km/h
- T** = do 190 km/h
- H** = do 210 km/h
- V** = do 240 km/h
- W** = do 270 km/h

Plak v pnevmatikah

Plak v pnevmatikah preverite v hladnem vremenu vsakih 14 dni in pred vsako daljšo vožnjo. Ne pozabite preveriti tlaka v rezervnem

kolesu. To velja tudi za vozila s sistemom za nadzor tlaka v pnevmatikah.

Odvijte pokrov ventila.



Tlak v pnevmatikah ⇨ 209 in na etiki na okviru sprednjih levih vrat. Predpisan tlak ustreza tlaku v hladnih pnevmatikah. Predpisane vrednosti tlakov veljajo za letne in zimske pnevmatike.

Pnevmatika rezervnega kolesa naj bo vedno napolnjena s tlakom, ki ustreza maksimalni obremenitvi vozila.

ECO tlak v pnevmatikah je namenjen za minimalno porabo goriva.

Previsok ali prenizek tlak negativno vpliva na varnost, vozne lastnosti vozila, udobje in porabo goriva, obnem povzroča tudi hitrejšo obrabo pnevmatik.

⚠ Opozorilo

Zaradi prenizkega tlaka se pnevmatika bolj ogreje, to pa povzroča notranje poškodbe. Pri visoki hitrosti utegne odstopiti tekalna površina, pnevmatiko pa utegne celo raznesti.

Če nameravate spreminjati tlak v pnevmatikah na vozilu s sistemom za nadzor tlaka v pnevmatikah, izključite kontakt.

Globina profila

Redno preverjajte globino profila.

Iz varnostnih razlogov morate pnevmatiko zamenjati pri globini profila 2 do 3 mm (zimске pnevmatike 4 mm).



Zakonsko predpisana najnižja dovoljena globina profila (1,6 mm) je dosežena, ko profil sega do oznake obrabljenosti (TWI). Njihov položaj je razviden iz oznak na zunanji stranici pnevmatike.

Če je obrabljenost profila sprednjih pnevmatik večja kot na zadnjih, redno premeščajte zadnja in sprednja kolesa. Smer vrtenja koles mora biti ista kot prej.

Pnevmatike se starajo, tudi če jih ne uporabljate. Priporočamo, da menjavate pnevmatike na 6 let.

Uporaba pnevmatik in koles drugih dimenzij

Če želite namestiti pnevmatike, ki se po dimenzijah razlikujejo od tovarniških, je v določenih primerih potrebno na novo programirati elektronski sistem merjenja hitrosti vozila in nazivni tlak v pnevmatikah ter izvesti tudi druge spremembe.

Če namestite pnevmatike drugih dimenzij, dajte zamenjati tudi nalepko tlakov.

⚠ Opozorilo

Neprimerne pnevmatike ali platišča utegnejo biti vzrok za nesrečo in neprimernost za udeležbo v prometu.

Kolesni pokrovi

Uporabljajte okrasne pokrove in pnevmatike, ki so odobrene od proizvajalca in izpolnjujejo pogoje za kombinacijo platišč/pnevmatik.

Če uporabite okrasne pokrove in pnevmatike, ki jih ni odobril proizvajalec, potem pnevmatike ne smejo imeti zaščitnega robu.

Okrasni pokrovi ne smejo ovirati hlajenja zavor.

⚠ Opozorilo

Uporaba neprimernih pnevmatik ali okrasnih pokrovov utegne pripeljati do nenadne izgube tlaka in s tem do prometne nesreče.

Snežne verige



Snežne verige uporabljajte samo na prednjih kolesih.

Snežne verige so dovoljene na pnevmatikah dimenzij 225/55 R 17. Uporabljajte le verige z drobnimi vezmi, ki k profilu in notranji strani pnevmatik (vključno z zaporo verige) ne prispevajo več kot 10 mm dodatne debeline.

⚠ Opozorilo

Zaradi poškodb utegne pnevmatiko raznesti.

Na pnevmatikah dimenzij 245/45 R 18 so posebne snežne verige dovoljene le, če so izvedene z vrtljivimi trakom verige na profilu pnevmatike in členi verige na notranjih straneh pnevmatik in verige ne povečujejo profila pnevmatike za več kot 12 mm. Za več informacij o pravilni izbiri snežnih verig za to dimenzijo pnevmatik se obrnite na specializiranega trgovca z avtomobilskimi deli ali na proizvajalca snežnih verig.

Uporaba snežnih verig ni dovoljena na pnevmatikah dimenzij 235/55 R 17, 235/50 R 18, 235/45 R 19, 245/40 R 20.

Snežnih verig ne uporabljajte na začasnem rezervnem kolesu.

Komplet za popravilo pnevmatik

Manjše poškodbe pnevmatik, ki jih povzročijo npr. tujki, lahko odpravimo z uporabo kompleta za popravilo pnevmatik.

Tujkov ne odstranjujte iz pnevmatike.

Poškodb, večjih od 4 mm, in poškodb stranske stene pnevmatike ni mogoče odpraviti s kompletom za popravilo pnevmatik.

⚠ Opozorilo

Ne vozite hitreje od 80 km/h.

Rezervnega kolesa ne uporabljajte dalj časa.

Krmilne lastnosti vozila utegnejo biti precej slabše.

V primeru, da je pnevmatika izpraznjena:

Zategnite ročno zavoro in prestavite v vzvratno ali v prvo prestavo ali v položaj **P**.

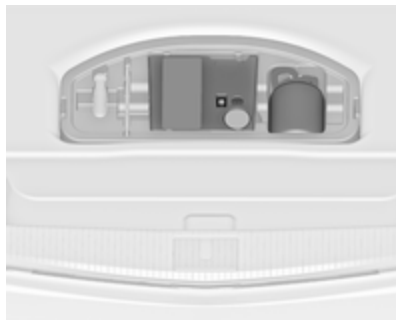

Komplet za popravilo pnevmatik je shranjen v prtljažniku pod talno oblogo v prostoru za spravlanje.

1. Komplet za popravilo pnevmatik vzemite iz prtljažnika.
2. Vzemite ven kompresor.



30057

3. Vzemite iz predalčkov na spodnji strani kompresorja električni kabel s priključkom in zračno cev.



30058

4. Privijte zračno cev kompresorja na priključek na dozi s tesnilnim sredstvom.
5. Dozo s tesnilnim sredstvom vstavite v držalo na kompresorju.
Postavite kompresor ob pnevmatiko tako, da bo doza s priključki za cevi obrnjena navpično navzdol.

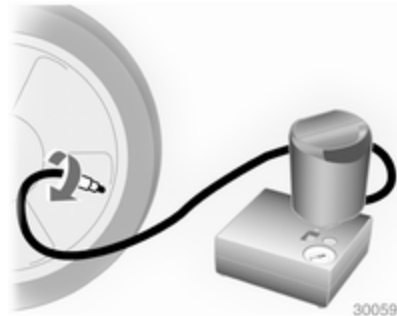

30059

6. Odvijte pokrov ventila s kolesa s poškodovano pnevmatiko.
7. Na ventil privijte cev doze s tesnilnim sredstvom.
8. Vključite kompresor, ki mora biti nastavljen na **O**.

9. Elektronski priključek kompresorja vklopite v vtičnico vžigalnika v vozilu.
Da se akumulator ne izprazne, priporočamo, da med tem motor obratuje.

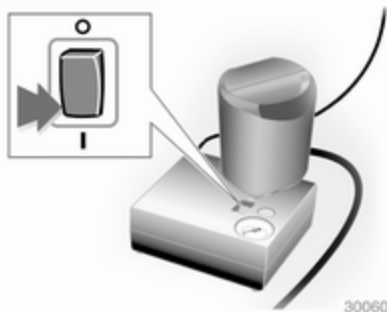

10. Prevesno stikalo na kompresorju preklopite v položaj I. Pnevmatika se napolni s tesnilnim sredstvom.
11. Kazalec na številčnici kompresorja skoči hitro do 6-ih barov; medtem se doza s tesnilnim sredstvom izprazni (približno 30 sekund). Tlak prične nato padati.

12. Celotna količina tesnilnega sredstva je stlačena v pnevmatiko. Pnevmatika je napolnjena.
13. Predpisana vrednost tlaka mora biti dosežena v 10-ih minutah. Tlak v pnevmatikah ⇄ 209. Ko je ustrezna vrednost tlaka dosežena, kompresor izklopite.

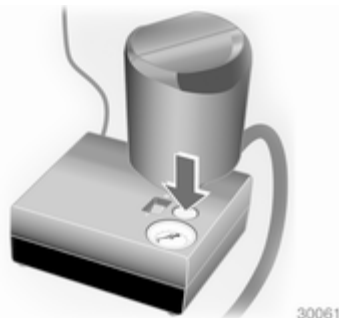

Če predpisan tlak ni dosežen v roku 10-ih minut, odstranite komplet za popravilo pnevmatik. Premaknite vozilo za en obrat kolesa. Ponovno priklopite komplet za popravilo pnevmatik in nadaljujte s postopkom polnjenja

pnevmatike še dodatnih 10 minut. Če predpisan tlak tudi po naknadnih 10-ih minutah ni dosežen, je pnevmatika preveč poškodovana. Poiščite strokovno pomoč v servisni delavnici.

Presežek tlaka izpuscite s pritiskom na gumb nad številčnico kompresorja.

Ne uporabljajte kompresorja dlje kot 10 minut.

14. Odstranite komplet za popravilo pnevmatik. Pri odstranjevanju doze iz stojala pritisnite sponko na stojalu. Privijte prosti del zračne cevi na prosti priključek doze s tesnilnim sredstvom. To prepreči puščanje doze. Komplet za popravilo pnevmatik pospravite v prtljažnik.
15. S krpo odstranite iztekajočo, prekomerno količino tesnilnega sredstva.
16. Priložena nalepka na dozi prikazuje maksimalno dovoljeno hitrost, s katero se sme vozilo po

popravilu pnevmatike premikati. Nalepko nalepite v voznikovo vidno polje.

17. Vožnjo nadaljujte brez oklevanja, da se tesnilno sredstvo v pnevmatiki enakomerno porazdeli. Po 10-ih kilometrih (vendar ne več kot 10 minut) preverite tlak v pnevmatiki. Zračno cev kompresorja privijte na ventil popravljene pnevmatike in na kompresor.

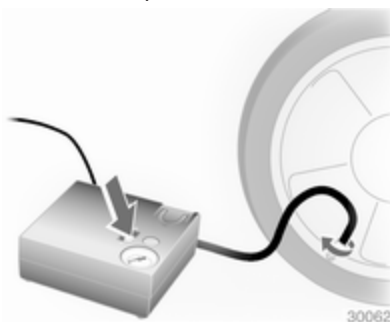

Če je tlak v pnevmatiki nad 1,3 bara, ga prilagodite na predpisano vrednost. Postopek

ponavljajte, dokler ne bo več padca tlaka.

Če je tlak v pnevmatiki padel pod 1,3 bara, vozila ne smete uporabljati. Poiščite strokovno pomoč v servisni delavnici.

18. Komplet za popravilo pnevmatik pospravite v prtljažnik.

Opomba

Popravljen pnevmatika ima poslabšane vozne lastnosti, zato jo dajte zamenjati, kakor hitro je to izvedljivo.

Če je pri delovanju kompresorja slišati nenavaden zvok ali pa postane kompresor nenavadno vroč, ga izklopite za najmanj 30 minut.

V kompresorju integriran varnostni ventil se odpre pri tlaku nad 7 bari.

Preverite datum poteka kompleta. Po tem datumu ni več zagotovljena tesnilnost tesnilnega sredstva. Preberite si navodila o shranjevanju na dozi tesnilnega sredstva.

Po uporabi dozo zamenjajte. Dozo s tesnilnim sredstvom odlagajte zakonom primerno.

Kompresor in tesnilno sredstvo sta uporabna do temperature -30°C .

Priloženi adapterji so uporabni tudi za napihovanje drugih stvari kot npr. žoge, blazine, zračnice itn. Nahajajo se pod kompresorjem. Odstranitev: privijte zračno cev na kompresor in izvlecite adapter.

Zamenjava kolesa

Nekatera vozila imajo namesto rezervnega kolesa na njegovem mestu shranjen komplet za popravilo pnevmatik ↻ 181.

Iz varnostnih razlogov opravite opisane priprave in upoštevajte naslednje informacije:

- Vozilo naj stoji na ravni, trdni in ne drseči podlagi. Sprednji kolesi morata biti v izravnalnem položaju.
- Zategnite ročno zavoro in prestavite v vzvratno ali v prvo prestavo ali v položaj **P**.

- Rezervno kolo vzemite iz vozila ⇨ 187.
- Nikoli ne menjajte več kot eno kolo hkrati.
- Dvigalko uporabite le za menjavo koles v primeru defekta in ne za sezonsko menjavanje zimskih-letnih pnevmatik.
- Če so tla pod vozilom mehka, podložite dvigalko z največ 1 cm debelo trdo ploščo.
- V dvignjenem vozilu ne sme biti oseb ali živali.
- Nikoli ne lezite pod dvignjeno vozilo.
- Ne lezite pod vozilo, ki je dvignjeno z dvigalko.
- Pred montažo kolesa očistite kolesne matice in navoje s čisto krpo.

⚠ Opozorilo

Ne podmazujte vijakov, matic in distančnih podložk koles.



1. Pokrove vijakov odstranite s pomočjo izvijača. S kavljem iztaknite in snemite okrasni pokrov kolesa. Orodje vozila ⇨ 178.

Platišča iz lahke kovine: Pokrove vijakov odstranite s pomočjo izvijača. Za zaščito platišča med izvijač in platišče vstavite mehko krpo.

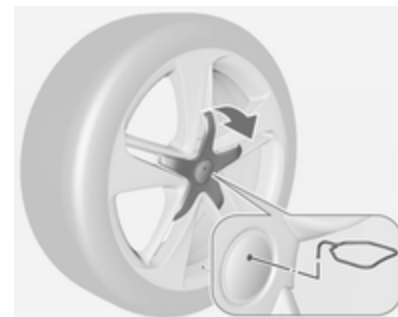

Aluminijasta platišča s središčnim pokrovom vijakov: Sprostite sredinski pokrov, tako da vstavite izvlečni pripomoček ⇨ 178 v vdolbino simbola znamke in ga izvlečete.

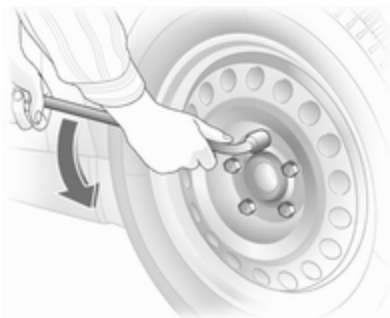

2. Vijake kolesa popustite s ključem za kolesne vijake za pol obrata; ključ poveznite na vijak do konca.

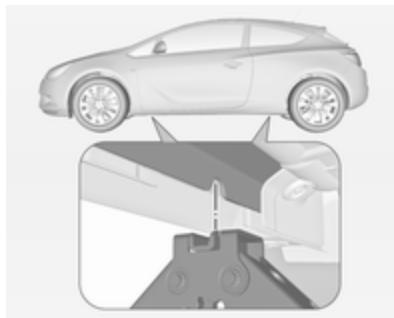

3. Dvigalka naj bo pravilno nameščena pod dviznimi točkami vozila.

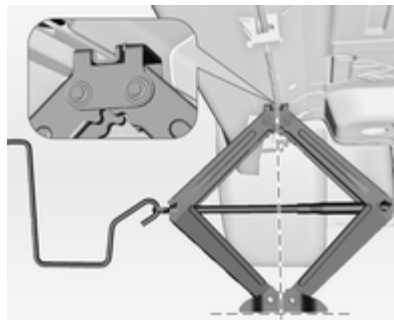

4. Pred namestitvijo nastavite dvigalko na primerno višino. Pri tem mora noga dvigalke na tleh stati navpično pod nastavkom, da je ne spodnese.



Namestite ročico dvigalke in jo obračajte, dokler se kolo ne dvigne od tal.

5. Odvijte kolesne vijake.
 6. Zamenjajte kolo. Rezervno kolo \diamond 187.
 7. Privijte kolesne vijake.
 8. Spustite vozilo.
 9. Vijake pritegnite s ključem za kolesne vijake v križnem zaporedju; ključ poveznite na vijak do konca. Pritezni moment je 140 Nm.

10. Ventil naj se ujema z vdolbino na okrasnem pokrovu še pred namestitvijo slednjega.
Namestite pokrove kolesnih vijakov.
Namestite sredinski pokrov na aluminijasta platišča.
11. Pospravite zamenjano kolo
↔ 187 in orodje ↔ 178.
12. Ob prvi priložnosti preverite tlak v pnevmatiki in moment pritezanja kolesnih vijakov.

Defektno pnevmatiko dajte zamenjati takoj, ko je to mogoče.

Dvižna mesta za steberno dvigalo

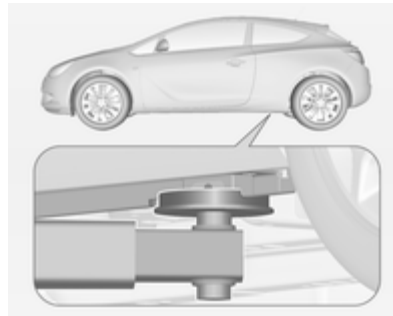

Namestite zadnjo roko dvigala pod odprtino na pragu.

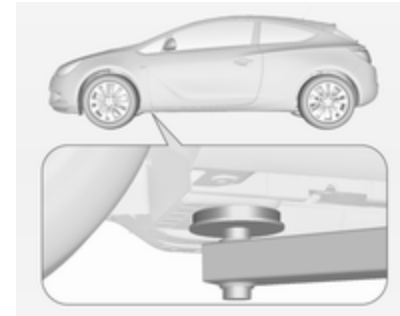

Namestite prednjo roko dvigala na dno karoserije.

Rezervno kolo

Nekatera vozila imajo namesto rezervnega kolesa na njegovem mestu shranjen komplet za popravilo pnevmatik.

V odvisnosti od verzije in dimenzij glede na ostala kolesa je rezervno kolo konstruirano za uporabo kot začasno rezervno kolo ali pa v polni velikosti.

Rezervno kolo ima jekleno platišče.

Svarilo

Rezervno kolo je lahko manjše od ostalih koles na vozilu, kar utegne negativno vplivati na krmilne lastnosti vozila, še posebej pri uporabi zimskih pnevmatik. Defektno pnevmatiko dajte zamenjati takoj, ko je to mogoče.



Rezervno kolo se nahaja v za to namenjeni vdolbini pod talno oblogo.

Odstranitev:

1. Odprite talno prekrivalo.

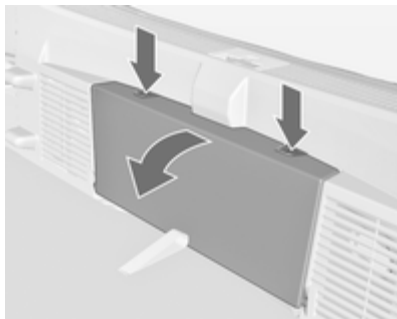

2. Odstranitev zadnjega prostora za spravljanje: pritisnite obe tipki in preklopite pokrov. Raztegnete predal za spravljanje navzgor.
3. Rezervno kolo je zavarovano s krilno matico. Odvijte matico, odstranite konus in vzemite ven rezervno kolo.

Pod rezervnim kolesom je škatla z orodjem vozila.

4. Zamenjajte poškodovano kolo
↻ 184.
5. Zavarujte škatlo z orodjem, tako da privijete konus in krilno matico. Zaprite talno prekrivalo in vstavite predal za spravljanje.

Vdolbina za rezervno kolo ni zasnovana za pnevmatike, ki niso enake velikosti kot rezervno kolo.

Shranjevanje poškodovanega kolesa v prtljažniku

Defektno kolo pospravite v prtljažnik in ga zavarujte z jermenom. Orodje vozila ↻ 178.

1. Postavite kolo blizu stranske stene prtljažnika.

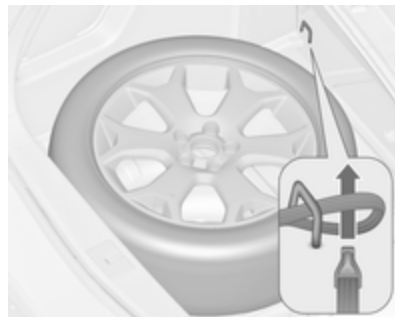

2. Vdenite zanko jermena skozi pritrdilno uho spredaj na ustrezni strani.

3. Vdenite kavelj jermena v zanko jermena in potegnite jermen, da se napne na pritrdilnem ušesu.

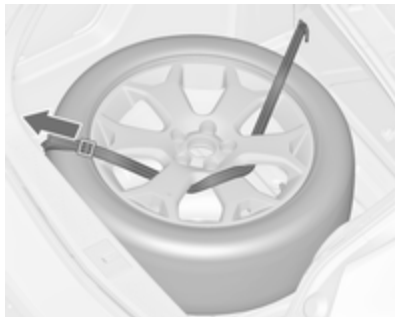

4. Napeljite jermen skozi krake platišča kolesa, kot prikazuje slika.
5. Montirajte kljuko na zadnje pritrdilno uho.
6. Zategnite jermen in ga zavarujte z zaponko.

Spravljanje rezervnega kolesa v vdolbino po zamenjavi poškodovanega kolesa

1. Odprite talno prekrivalo, odstranite zadnji predal za spravljanje ter odvijte in odstranite matico in konus.
2. Namestite rezervno kolo v vdolbino z navzgor obrnjeno zunanjo stranjo.

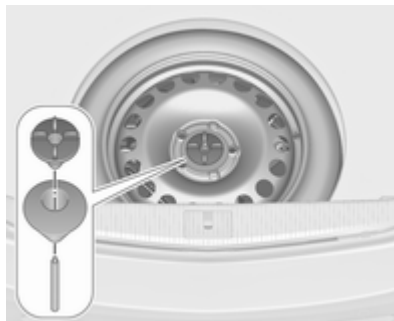

3. Namestite ekscentrični konus v vdolbino za rezervno kolo in ga zavarujte z vrtenjem krilne matice.
4. Zaprite talno prekrivalo in vstavite zadnji predal za spravljanje.

⚠ Opozorilo

Shranjevanje dvigalke, kolesa ali drugih orodij/opreme v prtljažniku lahko privede do poškodb, če ti predmeti niso primerno zavarovani. V primeru nesreče ali nenadnega zaviranja utegne nezavarovane predmete vreči v nepredvideno smer.

Dvigalko, kolo in orodja shranjujte vedno v za to predvidenih prostorih in jih primerno zavarujte.

Poškodovano kolo, ki ga spravite v prtljažnik, vedno pritrdite s trakom.

Začasno rezervno kolo

Svarilo

Rezervno kolo je lahko manjše od ostalih koles na vozilu, kar utegne negativno vplivati na krmilne lastnosti vozila, še posebej pri uporabi zimskih pnevmatik. Defektno pnevmatiko dajte zamenjati takoj, ko je to mogoče.

Na vozilo montirajte le eno začasno rezervno kolo. Ne vozite hitreje od 80 km/h. Zavijajte počasi. Rezervnega kolesa ne uporabljajte dalj časa.

Če se na vašem vozilu izprazni zadnja pnevmatika, medtem ko vlečete drugo vozilo, namestite začasno rezervno kolo na sprednjo os in normalno kolo na zadnjo os.

Snežne verige ⇨ 181.

Pnevmatike z določeno smerjo vrtenja

Pnevmatike nameščajte tako, da se vrtijo v smeri vožnje. Smer vrtenja je označena z oznako (npr. s puščico na zunanji strani).

Če nameščate pnevmatiko na mesto, kjer se vrti v nasprotno smer, bodite pozorni na naslednje:

- Krmilne lastnosti vozila se utegnejo poslabšati. Defektno pnevmatiko dajte zamenjati takoj, ko je to mogoče.
- Posebej bodite previdni na snegu, ledu in spolzkih ter mokrih cestah.

Zagon s premostitvenimi kabli

Zagon z zunanjim akumulatorjem

Za zagon motorja ne uporabljajte naprave za hitro polnjenje akumulatorja.

Pri izpraznjenem akumulatorju zaženite motor s premostitvenimi kabli in polnim akumulatorjem drugega vozila.

Opozorilo

Pri zaganjanju motorja s premostitvenimi kabli bodite zelo previdni. Vsako odstopanje od navodil, ki so navedena v nadaljevanju, utegne povzročiti telesne poškodbe ali materialno škodo pri eksploziji akumulatorja pa tudi poškodbe elektronskih sistemov obeh vozil.

⚠ Opozorilo

Nikakor ne sme priti v stik z očmi, kožo, tkanino ali lakiranimi površinami. Tekočina akumulatorja vsebuje žvepleno kislino, ki povzroči resne telesne poškodbe kot tudi materialno škodo.

- Nikoli ne izpostavljajte akumulatorja odprtemu ognju ali iskri.
- Pri temperaturi pod 0 °C utegne izpraznjen akumulator zamrzniti. Pred uporabo premostitvenih kablov akumulator odtajajte.
- Pri rokovanju z akumulatorjem nosite zaščitno obleko in očala.
- Uporabite pomožni akumulator z enako napetostjo (12 V). Njegova kapaciteta (število Ah) ne sme biti znatno nižja od kapacitete izpraznjenega akumulatorja.
- Uporabljajte premostitvene kable z izoliranimi poli in debeline najmanj 16 mm² (v primeru dizelskega motorja: 25 mm²).
- Ne ločujte izpraznjenega akumulatorja od vozila.
- Izključite nepotrebne porabnike električne energije.
- Med zaganjanjem se ne sklanjajte nad akumulator.
- Kabelski priključki se med seboj ne smejo dotikati.
- Med postopkom zaganjanja se vozili med seboj ne smeta stikati.
- V primeru ročnega menjalnika prestavite v prosti tek, pri avtomatskem menjalniku prestavite v položaj **P**.

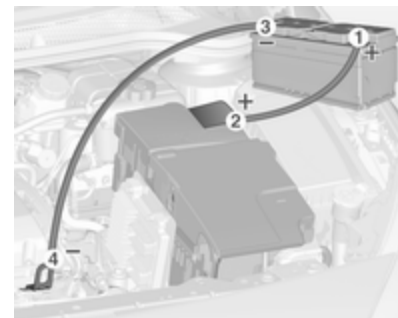

Vrstni red priklopa premostitvenih kablov:

1. Priklopite en konec rdečega kabla na pozitivni (+) pol pomožnega akumulatorja.
2. Priklopite drugi konec istega kabla na pozitivni pol izpraznjenega akumulatorja (isti znak: "+").
3. Priklopite en konec črnega kabla na negativni (-) pol pomožnega akumulatorja.
4. Drugi konec črnega kabla priklopite na maso vozila s praznim akumulatorjem (npr. na

bloku motorja ali na vijak obese motorja). Mesto priklopa kabla naj bo čim bolj oddaljeno od akumulatorja (vsaj 60 cm).

Kabel namestite tako, da ga vrteči se deli v motornem prostoru ne ujamejo.

Zagon motorja:

1. Zaženite motor pomožnega vozila s polnim akumulatorjem.
2. Po 5 minutah zaženite motor vozila z izpraznjenim akumulatorjem. Poskusi zagona naj trajajo največ 15 sekund v 1-minutnih intervalih.
3. Po uspelem zagonu pustite oba motorja obratovati približno 3 minute s priklopljenimi premostitvenimi kablji.
4. V vozilu, ki je prejelo električno energijo vklopite porabnike električne energije (npr. luči, ogrevanje zadnjega stekla).
5. Premostitvene kable odklapljajte v obratnem vrstnem redu priklopljanja.

Vleka

Vleka vozila



Vstavite izvijač v spodnjo režo pokrova. Odnite pokrov s previdnim pomikom izvijača navzdol.

Vlečno ušesce se nahaja med orodji vozila ⇨ 178.

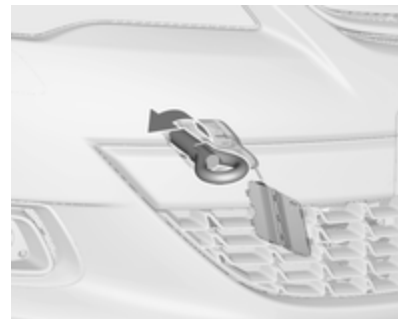

Vlečno ušesce privijte v nasprotno smer urinega kazalca in ga pritegnite do vodoravnega položaja.

Na ušesce pripnite vlečno vrv – ali (boljše) vlečni drog.

Vlečno ušesce je namenjeno izključno in samo za vleko.

Vključite kontakt, da se odklene volan, da bi mogli delovati brisalci, hupa in zavorne luči.

Menjalnik naj bo v prostem teku.

Vklopite opozorilno utripanje smernikov na obeh vozilih.

Svarilo

Speljujte počasi. Vožnja naj ne bo sunkovita. Premočni sunki utegnejo poškodovati obe vozili.

Pri izklopljenem motorju je za zaviranje in krmiljenje vozila potrebno znatno več moči.

Da bi preprečili prodiranje izpušnih plinov vlečnega vozila v potniški prostor, zaprite okna in vključite notranje kroženje zraka.

Vozila z avtomatskim menjalnikom: Vozila vedno vlecite obrnjena v smer vožnje in ne vlecite jih hitreje od 80 km/h in ne dlje kot 100 km. Pri daljši ali hitrejši vožnji ali pri poškodovanem menjalniku je sprednjo os potrebno dvigniti od tal.

Poiščite strokovno pomoč v servisni delavnici.

Po vleki odvijte vlečno ušesce.

Vstavite najprej zgornji del pokrova in ga vpnite navzdol.

Vleka drugega vozila



Vstavite izvijač v spodnjo režo pokrova. Odnrite pokrov s previdnim pomikom izvijača navzdol.

Vlečno ušesce se nahaja med orodij vozila ⇨ 178.

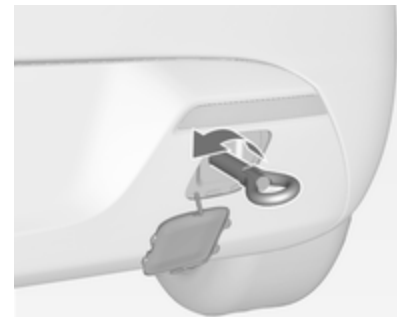

Vlečno ušesce privijte v nasprotno smer urinega kazalca in ga pritegnite do vodoravnega položaja.

Nesnemljivo togo ušesce pod zadnjim delom vozila nikdar ne uporabite za vleko.

Na ušesce pripnite vlečno vrv – ali (boljše) vlečni drog.

Vlečno uho je namenjeno izključno in samo za vleko.

Svarilo
Speljajte počasi. Vožnja naj ne bo sunkovita. Premočni sunki utegnejo poškodovati obe vozili.

Po vleki odvijte vlečno ušesce.

Vstavite najprej zgornji del pokrova in ga vpnite navzdol.

Nega za zunanji izgled

Nega zunanosti vozila

Ključavnice

V tovarni namažejo ključavnice z visoko-kakovostnim mazivom za cilindre ključavnic. Sredstva za odmrzovanje uporabljajte le v nujnih primerih, saj imajo razmaščevalni učinek in negativno vplivajo na delovanje ključavnice. Po uporabi sredstva za odmrzovanje dajte ključavnice namazati v servisni delavnici.

Pranje

Avtomobilski lak je izpostavljen številnim zunanjim vplivom. Redno perite in voskajte Vaše vozilo. Pri pranju vozila v avtopralnicah izberite program, ki vključuje tudi konzerviranje z voskom.

Ptičje iztrebke, ostanke mrčesa, drevesno smolo, cvetni prah... takoj odstranite, sicer lahko agresivne sestavine poškodujejo lak.

Pri pranju v avtomatskih avtopralnicah upoštevajte navodila, ki so navedena na pralnici. Sprednji in zadnji brisalec morata biti izključena. Snemite anteno in zunanjo dodatno opremo kot npr. strešni prtljažnik.

Pri ročnem pranju operite tudi notranje strani blatnikov.

Očistite robove vrat, pokrova motorja in predel, katerega pokrivajo.

Podmazovanje tečajev prepustite strokovnjakom v servisni delavnici.

Motornega prostora ne čistite s parnimi čistilniki ali z drugimi visokotlačnimi čistilniki.

Pri vozilih, ki imajo ploščico z značko: če uporabljate visokotlačni čistilnik, pri delu v območju vrat prtljažnika pazite na minimalno razdaljo 30 cm, drugače se vrata lahko nenadoma odklenejo.

Vozilo temeljito splaknite in obrišite z usnjeno krpo. Krpo med brisanjem večkrat sperite. Za lak in steklo uporabljajte različne krpe. Ostanki voska na steklu zmanjšajo vidljivost.

Katranskih madežev ne odstranjujte z ostrimi predmeti, temveč uporabite pršilo za odstranjevanje katrana.

Zunanje luči

Luči in zaščitne zaslonke žarometov so iz umetne mase. Uporaba grobih ali jedkih sredstev ali strgal za odstranjevanje ledu ni dovoljena, prav tako ne suho čiščenje.

Poliranje in voskanje

Vozilo redno voskajte (najkasneje takrat, ko se voda ne zbira več v kapljice), sicer se bo lak izsušil.

Poliranje je potrebno le v primeru, če so na lakirni površini trdne substance ali če je lak izgubil blesk.

Polirno sredstvo s silikonom naredi na laku zaščitni film, zaradi katerega konzerviranje ni potrebno.

Pri negi plastičnih delov karoserije ne smete uporabljati sredstev za konzerviranje in poliranje.

Metlice brisalcev

V kombinaciji s pršilom za čiščenje stekel in sredstvom za odstranjevanje mrčesa je primerna mehka krpa, ki ne pušča vlaken ali usnjena krpa.

Pazite, da pri čiščenju zadnjega stekla na notranji strani ne poškodujete vodnikov grelca stekla.

Led lahko mehansko odstranite s strgalom. Pri odstranjevanju ledu pritisnite strgalo močno ob steklo, sicer pride pod strgalo umazanija, ki utegne steklo opraskati.

Umazane metlice očistite z mehko krpo in sredstvom za čiščenje stekel.

Panoramska streha

Nikoli je ne čistite s topili ali jedkimi čistili, bencinom, agresivnimi čistili (npr. odstranjevalec laka, topila, ki vsebujejo aceton itn.) ali čistili na močni alkalni ali kislinski bazi. Pri negi panoramske strehe ne smete uporabljati sredstev za voskanje in poliranje.

Kolesa in pnevmatike

Za čiščenje ne uporabljajte visokotlačnih vodnih curkov.

Za nego platišč uporabljajte pH-nevtralno sredstvo za čiščenje platišč.

Lakirana platišča negujte s sredstvi za nego karoserije.

Poškodba laka

Manjše poškodbe laka popravite s korekturnim barvnim svinčnikom še pred pojavom rje. Večje poškodbe laka ali zarjavela mesta dajte popraviti v servisni delavnici.

Podvozje

Nekatere površine podvozja so premazane s PVC-jem, ostale pa so zaščitene s slojem trajnega voska.

Po pranju zato obvezno preverite celotno podvozje pod dnom karoserije in po potrebi dajte voskati.

Bitumen ali gumijasti materiali utegnejo poškodovati zaščitni sloj PVC-ja. Dela na podvozju naj opravijo strokovnjaki v servisni delavnici.

Pred pričetkom zime in po zimi operite podvoze in preverite zaščitni sloj voska.

Oprema za vleko

Vlečne kljuke ne čistite s parnimi čistilniki ali z drugimi visokotlačnimi čistilniki.

Nosilec na zadku vozila

Nosilec na zadku vozila očistite najmanj enkrat letno s parnim ali visokotlačnim čistilnikom.

Če zadnji nosilec ni v redni uporabi, ga vseeno od časa do časa, še posebej pozimi, izvlecite.

Zapora zraka

Za pravilno delovanje je treba čistiti sistem zapore v sprednjem odbijaču.

Nega notranjosti vozila

Potniški prostor in prevleke

Potniški prostor vključno z armaturno ploščo in oblogami čistite s suho krpo ali s sredstvom za čiščenje potniškega prostora.

Usnjeno oblazinjenje čistite z mehko krpo in čisto vodo. Večje madeže odstranite s sredstvom za nego usnja.

Armaturno ploščo smete čistiti izključno samo z mehko krpo.

Blazinjenje iz blaga boste najbolje očistili s sesalnikom in ščetko. Madeže lahko odstranite s sredstvom za čiščenje potniškega prostora.

Za čiščenje varnostnih pasov zadošča mlačna voda ali sredstvo za čiščenje potniškega prostora.

Svarilo

Ježki (sponke s kaveljčki, ki se prilepijo na tkanino) lahko poškodujejo notranjo prevleko.

Isto velja za oblačila z ostrimi predmeti kot npr. zadrge, pasovi ali zakovice.

Plastični in gumijasti deli

Plastične in gumijaste dele lahko čistite z istim čistilnim sredstvom, ki je namenjeno za čiščenje karoserije. Po potrebi uporabite sredstvo za čiščenje potniškega prostora. V nobenem primeru ne uporabite drugih čistil! Ne uporabljajte bencina ali topila. Za čiščenje ne uporabljajte visokotlačnih vodnih curkov.

Vzdrževanje in servisiranje

Spolšne informacije	197
Priporočene tekočine, maziva in deli	198

Splošne informacije

Servisne informacije

Da bo zagotovljeno varčno in varno delovanje vozila in da bo vozilo obdržalo svojo ceno, morajo biti vsa vzdrževalna dela opravljena v predpisanih intervalih.

Podrobni najsodobnejši servisni načrt za Vaše vozilo je na voljo v servisni delavnici.

Prikazovalnik servisnih intervalov
⇨ 71.

Evropski servisni intervali

Redni servis (vzdrževanje) Vašega vozila je predpisan na vsakih 30.000 km ali na 1 leto; odvisno, kaj nastopi prej. Naslednji redni servis sicer prikazuje informacijski zaslon.

Evropski servisni načrt velja za naslednje države:

Andora, Avstrija, Belgija, Bolgarija, Bosna in Hercegovina, Ciper, Češka republika, Črna Gora, Danska, Estonija, Finska, Francija, Grčija, Grenlandija, Hrvaška, Islandija, Irska,

Izrael, Italija, Latvija, Litva, Luksemburg, Madžarska, Makedonija, Malta, Nemčija, Nizozemska, Norveška, Poljska, Portugalska, Republika Irska, Romunija, Slovaška, Slovenija, Španija, Švedska, Švica, Velika Britanija.

Prikazovalnik servisnih intervalov
⇨ 71.

Mednarodni servisni intervali

Redni servis (vzdrževanje) Vašega vozila je predpisan na vsakih 15.000 km ali na 1 leto; odvisno, kaj nastopi prej. Naslednji redni servis sicer prikazuje informacijski zaslon.

Mednarodni servisni načrt velja za države, ki niso nanizane v Evropskem servisnem načrtu.

Prikazovalnik servisnih intervalov
⇨ 71.

Potrdila

Potrdila o opravljenih vzdrževalnih delih se beležijo v Servisni in garancijski knjižici. Datum in

prevoženi kilometri ob servisnem opravilu so potrjeni z žigom in podpisom serviserja.

Evidenca, da so bili vsi pregledi in vzdrževalna dela opravljena v skladu s specifikacijami proizvajalca, je predpogoj za vsak garancijski zahtevek ter pride v poštev tudi, ko/če je vozilo ponovno prodano, zato se prepričajte, da je Servisna knjižica pravilno izpolnjena.

Prikazovalnik servisnih intervalov in nadziranje trajanja motornega olja

Dolžina servisnih intervalov je odvisna od različnih dejavnikov in pogojev uporabe vozila.

Sistem za nadzor trajanja motornega olja obvešča voznika o tem, kdaj je potrebno motorno olje zamenjati.

Prikazovalnik servisnih intervalov ⇨ 71.

Priporočene tekočine, maziva in deli

Priporočene tekočine in maziva

Uporabljajte samo izdelke, ki izpolnjujejo priporočene specifikacije. Garancija ne bo veljala za poškodbe zaradi uporabe izdelkov, ki ne ustrezajo tem specifikacijam.

⚠ Opozorilo

Delovni potrošni materiali so zdravju škodljivi in celo strupeni. Z njimi ravnajte previdno. Preberite si navodila na embalaži sredstva.

Motorno olje

Motorno olje je označeno po kakovosti in viskoznosti. Kakovost je prvotnega pomena pri izbiri pravilnega motornega olja. Kakovost olja je zagotovilo za čistost motorja ter zaščito pred obrabo in staranjem,

medtem ko je viskoznostna oznaka informacija o pretočnosti olja v temperaturnih območjih.

Dexos je najnovejša kakovost motornega olja, ki zagotavlja optimalno zaščito bencinskih in dizelskih motorjev. Če le-to ni na voljo, je potrebno uporabiti motorno olje druge navedene kakovosti. Priporočila za bencinske motorje veljajo tudi za motorje, ki jih poganja stisnjen zemeljski plin (CNG), utekočinjen naftni plin (LPG) ali etanol (E85).

Izberite ustrezno motorno olje na osnovi njegove kakovosti in minimalne temperature okolice ⇨ 202.

Dolivanje motornega olja

Dovoljeno je mešanje olj različnih znamk, če ustrezajo specifikacijam (kakovost in viskoznost motornega olja).

Uporaba motornih olj kakovosti samo ACEA A1/B1 ali samo A5/B5 je prepovedana. Pod določenimi delovnimi razmerami utegne pripeljati do težkih poškodb motorja.

Izberite ustrezno motorno olje na osnovi njegove kakovosti in minimalne temperature okolice ↗ 202.

Dodatki k motornimi olji

Uporaba aditivov utegne povzročiti poškodbe in razveljaviti garancijo.

Viskoznostne stopnje motornega olja

SAE viskoznostna klasifikacija podaja informacijo o pretočnosti olja.

Večnamensko olje je označeno z dvema podatkom, npr. SAE 5W-30. Prvi podatek pred črko W označuje viskoznost pri nizki temperaturi, drugi podatek pa viskoznost pri visoki temperaturi.

Izberite ustrezno viskoznostno stopnjo glede na minimalno temperaturo okolja ↗ 202.

Vse priporočene viskoznosti olj so primerne za okolja z visokimi temperaturami.

Hladilna tekočina in sredstvo proti zamrznitvi

Uporabljajte samo organsko, kislinsko sredstvo proti zmrzovanju z dolgo življenjsko dobo, ki je odobreno za vaš tip vozila. Poiščite servisno delavnico.

Sistem je tovarniško polnjen s hladilno tekočino, ki zagotavlja odlično zaščito pred korozijo in pred zmrzovanjem do pribl. -28 °C. V severnih deželah z zelo nizkimi temperaturami zagotavlja tovarniško polnjena hladilna tekočina zaščito pred zmrzovanjem do pribl. -37 °C. To koncentracijo po možnosti vzdržujte skozi vse leto. Hladilni aditivi, ki dodatno ščitijo pred rjavenjem ali tesnijo manjša puščanja, utegnejo povzročiti težave pri delovanju. Zaradi okvar ali težav pri delovanju, vzročno povezanih z uporabo hladilnih aditivov, je garancijski zahtevek zavrnen.

Zavorna tekočina in tekočina sklopke

Uporabljajte samo visokokakovostno zavorno tekočino, ki je dovoljena za vozilo. Posvetujte se s servisom.

Zavorna tekočina je hidroskopična, zato sčasoma absorbira vlago, ki zniža njeno točko vrelišča in zmanjša njen učinek. Zato morate upoštevati intervale menjave zavorne tekočine.

Zavorno tekočino vedno shranjujte v dobro tesnjeni posodi (da ne veže vode iz zraka).

Pazite, da zavorna tekočina ne postane onesnažena.

Tehnični podatki

Identifikacija vozila	200
Podatki vozila	202

Identifikacija vozila

Identifikacijska številka vozila (številka šasije)



Identifikacijska številka vozila je vidna skozi vetrobransko steklo.

Tipška ploščica



Tipška ploščica je pritrjena na okvir sprednjih levih vrat - na stebri-B.



Informacije na tipski ploščici:

- 1 = Proizvajalec
- 2 = Številka dovoljenja
- 3 = Identifikacijska številka vozila (številka šasije)
- 4 = Deklarirana dovoljena skupna masa vozila v kg
- 5 = Deklarirana dovoljena skupna masa vlačilca in priklopnika v kg
- 6 = Največja dovoljena obremenitev sprednje preme v kg
- 7 = Največja dovoljena obremenitev zadnje preme v kg
- 8 = Specifični podatki vozila ali specifični podatki glede na državo

Kombinirana obremenitev sprednje in zadnje osi ne sme presegati dovoljene skupne mase. Npr.: pri maksimalno obremenjeni sprednji osi smemo zadnjo os obremeniti samo z razliko do dovoljene skupne mase.

Tehnični podatki so izračunani po normativih Evropske skupnosti. Pridržujemo si pravico do sprememb.

V primeru odstopanja imajo podatki v dokumentih vozila prednost pred podatki v teh Navodilih za uporabo.

Podatki vozila

Priporočene tekočine in maziva

Evropski servisni načrt

Zahtevana kakovost motornega olja

Kakovost motornih olj	Vse evropske države (razen Belorusije, Moldavije, Rusije, Srbije, Turčije)		Samo Izrael	
	Bencinski motorji (vključno s CNG, LPG, E85)	Dizelski motorji	Bencinski motorji (vključno s CNG, LPG, E85)	Dizelski motorji
dexos 1	–	–	✓	–
dexos 2	✓	✓	–	✓

Če kakovost dexos ni na voljo, lahko med dvema menjavama olja enkrat uporabite največ 1 liter motornega olja kakovosti ACEA C3.

Viskoznostne stopnje motornega olja

Vse evropske države in Izrael (razen Belorusije, Moldavije, Rusije, Srbije, Turčije)	
Zunanja temperatura	Bencinski ali dizelski motor
Do -25 °C	SAE 5W-30 ali SAE 5W-40
Pod -25 °C	SAE 0W-30 ali SAE 0W-40

Mednarodni servisni načrt

Zahtevana kakovost motornega olja

Kakovost motornih olj	Vse države izven Evrope razen Izraela		Samo Belorusija, Moldavija, Rusija, Srbija, Turčija	
	Bencinski motorji (vključno s CNG, LPG, E85)	Dizelski motorji	Bencinski motorji (vključno s CNG, LPG, E85)	Dizelski motorji
dexos 1	✓	–	–	–
dexos 2	–	✓	✓	✓

Če kakovost dexos ni na voljo, lahko uporabite olje spodaj naštetih kakovosti:

Kakovost motornih olj	Vse države izven Evrope razen Izraela		Samo Belorusija, Moldavija, Rusija, Srbija, Turčija	
	Bencinski motorji (vključno s CNG, LPG, E85)	Dizelski motorji	Bencinski motorji (vključno s CNG, LPG, E85)	Dizelski motorji
GM-LL-A-025	✓	–	✓	–
GM-LL-B-025	–	✓	–	✓

Kakovost motornih olj	Vse države izven Evrope razen Izraela		Samo Belorusija, Moldavija, Rusija, Srbija, Turčija	
	Bencinski motorji (vključno s CNG, LPG, E85)	Dizelski motorji	Bencinski motorji (vključno s CNG, LPG, E85)	Dizelski motorji
ACEA- A3/B3	✓	–	✓	–
ACEA A3/B4	✓	✓	✓	✓
ACEA C3	✓	✓	✓	✓
API SM	✓	–	✓	–
API SN okolju prijazno	✓	–	✓	–

Viskoznostne stopnje motornega olja

Vse države izven Evrope (razen Izraela),
vključno z Belorusijo, Moldavijo, Rusijo, Srbijo, Turčijo

Zunanja temperatura	Bencinski ali dizelski motor
Do -25 °C	SAE 5W-30 ali SAE 5W-40
Pod -25 °C	SAE 0W-30 ali SAE 0W-40
do -20 °C	SAE 10W-30 ¹⁾ ali SAE 10W-40 ¹⁾

¹⁾ Dovoljeno, vendar je priporočljiva uporaba olja SAE 5W-30 ali SAE 5W-40 s kakovostjo dexos.

Podatki motorjev

Prodajna oznaka	1.4	1.4	1.4	1.6	2.0 Turbo
Karakteristična oznaka motorja	A14XER	A14NEL	A14NET	A16LET	A20DTH
Število valjev	4	4	4	4	4
Gibna prostornina [cm ³]	1398	1364	1364	1598	1956
Maks. moč [kW]	74	88	103	132	121
pri obratih/minuto	6000	4200-6000	4900-6000	5500	4000
Navor [Nm]	130	200	200	230	350
pri obratih/minuto	4000	1850-4200	1850-4900	2200- 5400	1750-2500
Tip goriva	Bencin	Bencin	Bencin	Bencin	Dizelsko gorivo
Oktansko število RON					
priporočeno	95	95	95	95	–
možno	98	98	98	98	–
možno	91	91	91	91	–
Poraba olja [l/1000 km]	0,6	0,6	0,6	0,6	0,6

Učinkovitost

Motor	A14XER	A14NEL	A14NET	A16LET	A20DTH
Maks. hitrost ²⁾ [km/h]					
Ročni menjalnik	178	192	201	220	210
Avtomatski menjalnik	–	–	200	–	207

Masa vozila

Osnovna masa (praznega, za vožnjo pripravljenega) vozila - osnovni model brez opcijske opreme

	Motor	Ročni menjalnik	Avtomatski menjalnik
s klimatsko napravo [kg]	A14XER	1437	–
	A14NEL	1437	–
	A14NET	1437	–
	A16LET	1471	–
	A20DTH	1550	–

²⁾ Najvišjo hitrost na merilniku je možno doseči pri praznem, za vožnjo pripravljenem vozilu (brez voznika) plus 200 kg obremenitve. Dodatna oprema utegne znižati najvišjo možno hitrost.

Osnovna masa (praznega, za vožnjo pripravljenega) vozila - osnovni model z vso opcijsko opremo

	Motor	Ročni menjalnik	Avtomatski menjalnik
s klimatsko napravo [kg]	A14XER	1571	–
	A14NEL	1571	–
	A14NET	1571	–
	A16LET	1613	–
	A20DTH	1701	–

Mere vozila

Dolžina [mm]	4466
Širina brez ogledal [mm]	1840
Širina vključno z zunanjimi ogledali [mm]	2020
Višina brez antene [mm]	1482
Talna dolžina prtljažnika [mm]	855
Talna dolžina prtljažnika s preklopljenimi zadnjimi sedeži [mm]	1617
Širina prtljažnika [mm]	980
Višina prtljažnika [mm]	512

Medosna razdalja [mm]	2695
Premer obračalnega kroga [m]	11,4

Prostornine

Motorno olje

Motor	A14XER	A14NEL, A14NET	A16LET	A20DTH
vključno s filtrom [l]	4,0	4,0	4,5	4,5
med MIN in MAX oznakama [l]	1,0	1,0	1,0	1,0

Rezervoar za gorivo

Bencin/Diesel, nazivna vrednost [l]	56
-------------------------------------	----

Tlak v pnevmatikah

Motor	Pnevmatike	Komfort do treh oseb v vozilu		ECO do treh oseb v vozilu		Pri maksimalni obremenitvi vozila	
		spredaj	zadaj	spredaj	zadaj	spredaj	zadaj
		[kPa/bar] ([psi])	[kPa/bar] ([psi])	[kPa/bar] ([psi])	[kPa/bar] ([psi])	[kPa/bar] ([psi])	[kPa/bar] ([psi])
A14XER	225/55 R17, 235/50 R18, 235/55 R17, 245/45 R18	210/2,1 (30)	210/2,1 (30)	250/2,5 (36)	250/2,5 (36)	220/2,2 (32)	260/2,6 (38)
A14NEL, A14NET	225/55 R17, 235/45 R19, 235/50 R18, 235/55 R17, 245/40 R20, 245/45 R18	210/2,1 (30)	210/2,1 (30)	270/2,7 (39)	270/2,7 (39)	220/2,2 (32)	270/2,7 (39)

210 Tehnični podatki

Motor	Pnevmatike	Komfort do treh oseb v vozilu		ECO do treh oseb v vozilu		Pri maksimalni obremenitvi vozila	
		spredaj [kPa/bar] ([psi])	zadaj [kPa/bar] ([psi])	spredaj [kPa/bar] ([psi])	zadaj [kPa/bar] ([psi])	spredaj [kPa/bar] ([psi])	zadaj [kPa/bar] ([psi])
A16LET	225/55 R17, 235/45 R19, 235/50 R18, 235/55 R17, 245/40 R20, 245/45 R18	210/2,1 (30)	210/2,1 (30)	250/2,5 (36)	250/2,5 (36)	220/2,2 (32)	260/2,6 (38)
A20DTH	225/55 R17, 235/45 R19, 235/50 R18, 235/55 R17, 245/40 R20, 245/45 R18	230/2,3 (33)	230/2,3 (33)	270/2,7 (39)	270/2,7 (39)	240/2,4 (35)	280/2,8 (41)
Vsi	Začasno rezervno kolo	420/4,2 (61)	420/4,2 (61)	–	–	420/4,2 (61)	420/4,2 (61)

Montirne dimenzije opreme za vleko prikolice

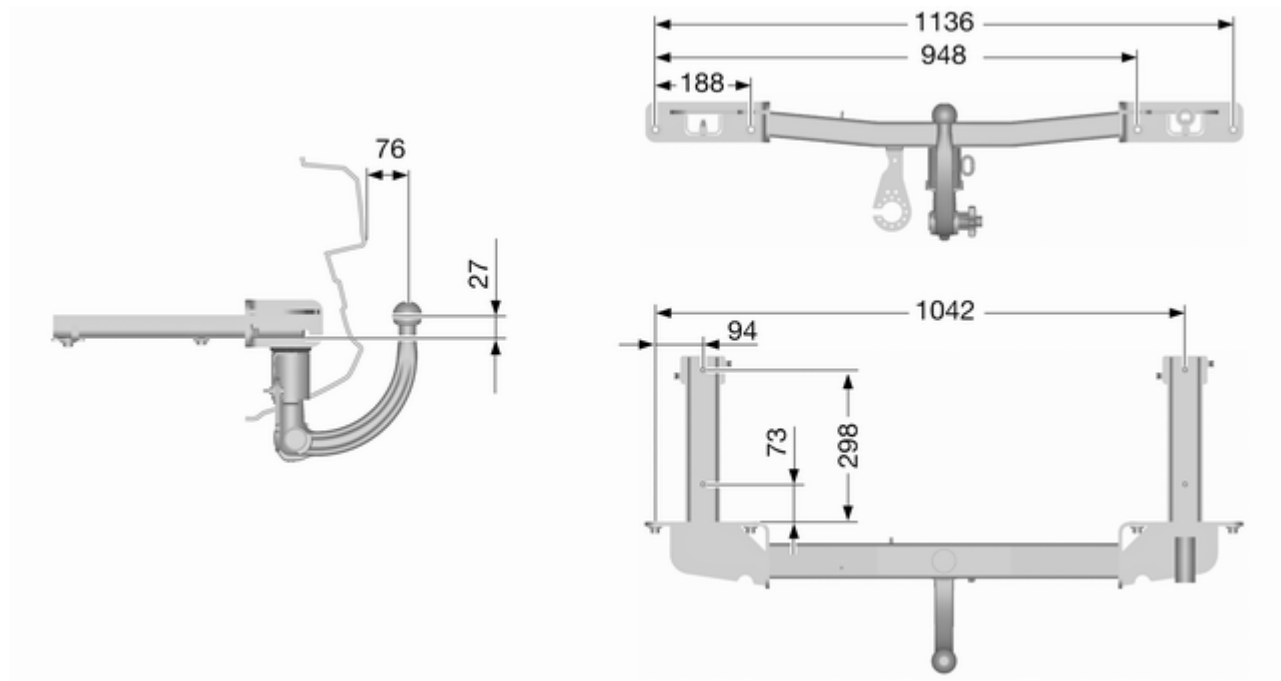

Informacija za stranko

Beleženje podatkov vozila in zasebnost 212

Beleženje podatkov vozila in zasebnost

Pomnenje delovanja

Vaše vozilo ima sodobne krmilne računalnike, ki nadzorujejo delovanje, funkcije in zmogljivosti vozila. Med normalnim delovanjem se lahko shranijo nekateri podatki, ki olajšajo odpravljanje zaznanih napak, medtem ko se drugi podatki shranijo le v primeru ali ob nevarnosti trka, in sicer v modulih opreme vozila, ki imajo funkcijo shranjevanja tovrstnih podatkov, npr. modul varnostne blazine.

Ti sistemi lahko beležijo diagnostične podatke o stanju vozila (npr. nivo olja ali število prevoženih kilometrov) in informacije o uporabi vozila (npr. število vrtljajev motorja, uporaba zavor in uporaba varnostnega pasu).

Za odčitavanje teh podatkov je potrebna posebna oprema in dostop do elektronskega sistema vozila. Nekateri diagnostični podatki se pri servisiranju vozila v delavnici

elektronsko posredujejo globalnim sistemom Opel zaradi beleženja zgodovine servisiranja vozila. Tako vam lahko servisna delavnica ob vsakem obisku servisa nudi učinkovito vzdrževanje ali popravilo, prilagojeno vašemu vozilu.

Proizvajalec ne dopušča dostopa do podatkov o morebitnem trku, povezanih z obnašanjem voznika, in ne deli teh podatkov z nikomer, razen:

- s privolitvijo lastnika ali upnika
- za odgovor uradnim ustanovam npr. policiji ali podobni državnih službi
- za zaščito proizvajalca pred pravičnim ali
- če to zahteva zakon

Dodatno sme proizvajalec uporabiti prejete in zbrane diagnostične podatke:

- za potrebna raziskovanja proizvajalca
- za razpolaganje z le-temi, kjer je to potrebno in kjer ostanejo podatki zaupni

- za delitev povzetka podatkov, ki niso vezani na določeno vozilo in so namenjeni nadaljnjim raziskavam organizacije

Prepoznavanje radijske frekvence (RFID)

Tehnologija RFID se uporablja v nekaterih vozilih za funkcije, kot sta nadzor tlaka pnevmatik in varnost sistema vžiga. Uporablja se tudi v kombinaciji s pripomočki, kot so radijski daljinski upravljalniki za zaklepanje/odklepanje vrat in zagon, in v oddajnikih v vozilu za odpiranje garažnih vrat. Tehnologija RFID v vozilih Opel ne uporablja ali snema osebnih informacij in se ne povezuje z drugimi sistemi Opel, ki vsebujejo osebne informacije.

Kazalo

A		E	
Aktivni vzglavniki.....	34	Električna nastavitev	28
Akumulator	161	Električna ročna zavora.....	76
Alarmna naprava	26	Električne vtičnice	68
Avtomatski menjalnik	127	Električno pomična stekla	30
		Elektronska klimatska naprava ..	114
B		Elektronski sistem.....	172
Beleženje podatkov vozila in		Elektronski stabilnostni nadzor... 134	
zasebnost.....	212	Elektronski stabilnostni nadzor	
Bralne luči	109	in sistem proti zdrsavanju koles 77	
Brisalci/naprava za pranje		Elektronski stabilnostni nadzor	
vetrobranskega stekla	64	izklopljen.....	77
Brisanje/pranje zadnjega stekla . .	66	Elektronsko krmiljeni vozni	
		programi	129
C		F	
Car Pass	19	Filter sajastih delcev.....	78, 125
Centralno zaklepanje	21	Funkcije osvetlitve.....	110
D		G	
Deaktiviranje sovoznikovih		Globina profila	180
varnostnih blazin	44, 75	Goriva za bencinske motorje	148
Delovanje klimatske naprave	119	Goriva za dizelske motorje	148
Dodatna oprema in preureditve		Gorivo.....	148
vozila	156	Grafični informacijski	
Dodatni grelec.....	118	prikazovalnik, barvni	
Dolge luči	79, 100	informacijski prikazovalnik	83
Dotakanje goriva	149		
Držala za pijačo	51		
Držalo za očala	52		
Dvigalka.....	178		

H

Halogenski žarometi	164
Hitri grelec.....	118
Hladilna tekočina in sredstvo proti zamrznitvi.....	198
Hladilna tekočina motorja	159
Hupa	13, 64

I

Identifikacijska številka vozila (številka šasije)	200
Imobilizator	27
Indikatorji.....	70
Informacije o natovarjanju	61
Informacijski prikazovalniki.....	80
Instrumentna plošča	70
Interaktivni vozni sistem.....	135
Izbirna ročica	127
Izpušni plini	125

K

Katalizator	126
Klimatska naprava	113
Ključni	19
Ključni, ključavnice.....	19
Ključ, pomnilnik nastavitev.....	21
Koda.....	85
Kolesa in pnevmatike	179
Kolesni pokrovi	180

Komplet za popravilo

pnevmatik	181
Kontrolna lučka elektronike motorja	75
Kontrolna lučka emisije motorja ...	75
Kontrolne lučke.....	70, 72
Konveksna oblika	28

L

Lučka registrske tablice	171
--------------------------------	-----

M

Masa vozila	206
Meglenke	168
Menjalnik	16
Mere vozila	207
Merilnik hitrosti	70
Merilniki.....	70
Merilnik količine goriva	71
Merilnik temperature hladilne tekočine motorja	71
Merilnik vrtljajev motorja	70
Mesta namestitve otroškega sedeža	47
Mikrofilter zraka	119
Montirne dimenzije opreme za vleko prikolice	211
Motorno olje	158, 198, 202

N

Napaka	129
Napaka električne ročne zavore... ..	76
Napetost baterije	89
Naslon za roke.....	39
Naslon za roko.....	38
Nastavitev ogledal	9
Nastavitev sedeža	7, 35
Nastavitev volana	9, 63
Nastavitev vzglavnika	8
Nastavljive prezračevalne šobe .	118
Nasveti za vožnjo.....	120
Nega notranjosti vozila	196
Nega za zunanji izgled.....	194
Nega zunanosti vozila	194
Nenastavljive prezračevalne šobe	119
Nevarnosti, opozorila in svarila	4
Nizek nivo goriva	79
Nizek nivo tekočine za pranje stekel	80
Notranja osvetlitev.....	108
Notranje luči	172
Notranje ogledalo.....	29

O

Oblast nad vozilom	120
Odklepanje vozila	6
Odlaganje izrabljenih vozil	157

Odprta vrata	80	Otroški varnostni sedeži ISOFIX .	50	Prekinitev napajanja	
Odzračevanje sistema za		Oznake na pnevmatikah	179	z električnim tokom	129
dizelsko gorivo	163	P		Prekinitev napajanja z gorivom	
Ogrevanje	29, 38	Parkiranje	18, 125	v potisnem hodu	122
Ogrevanje, prezračevanje,		Parkirne luči	107	Preklapljanje	28
hlajenje	15	Parkirni pomočnik	140	Preklop sedeža	38
Ogrevano zadnje okno	32	Pepelniki	69	Preklop v višjo prestavo.....	77
Ogrevan volanski obroč	64	Podatki motorjev	205	Prekrivalo tovornega prostora	56
Okvara.....	192	Podatki vozila	202	Prepoznavanje radijske	
Olje, motor.....	198	Pokrov motorja	158	frekvence (RFID).....	213
Olje, motorno.....	202	Pokrov podtalnega prostora za		Preverjanja na vozilu.....	157
Omejevalnik hitrosti.....	138	spravljanje zadaj	57	Prezračevalne šobe.....	118
Opozarjanje o menjavi voznega		Položaji kontaktnega stikala	121	Prezračevanje.....	112
pasu.....	77, 145	Položaj sedeža	35	Pribor za prvo pomoč	60
Opozorila in obvestila o vozilu	85	Pomnenje delovanja.....	212	Prikazovalnik menjalnika	127
Opozorilna lučka za pripenjanje		Pomnilnik nastavitvev.....	21	Prikazovalnik servisnih intervalov	71
varnostnega pasu	74	Pomočnik za dolge luči.....	79, 101	Prikaz razdalje pred vozilom.....	139
Opozorilni trikotnik	59	Pomoč pri speljevanju na		Priklopniški Stabilnostni	
Opozorilno utripanje smernikov .	106	vzponu	133	Program	155
Oprema za vleko	152	Poraba goriva in emisija CO ₂	150	Priklop prikolice.....	151
Orodje	178	Potovalni računalnik	89	Prilagoditev osvetlitve	
Orodje vozila.....	178	Potrebno delo	157	instrumentov	108
Osebnne nastavitve vozila	92	Predal v sredinski konzoli	53	Prilagodljivi žarometi . . .	79, 103, 167
Osvetlitev armaturne plošče	172	Predgretje	78	Priporočene tekočine in maziva	
Osvetlitev kozmetičnih ogledal .	109	Prednje meglenke	80, 107	198, 202
Osvetlitev ob izhodu	110	Prednji sedeži.....	35	Pritrdilna ušesca	59
Osvetlitev sredinske konzole	110	Predrtje pnevmatike.....	184	Prometni pomočnik.....	141
Osvetlitev zavojev.....	103	Pregled armaturne plošče	10	Prostori za spravljanje.....	51
Otroški varnostni sedeži	45			Prostornine	208

Prostor za spravljanje v naslonu za roko	53	Sistem ogrevanja in prezračevanja	112	Stranski smerniki	171
Prtljažnik	24, 54	Sistem polnjenja	75	Strešni prtljažnik	60
Prva pomoč.....	60	Sistem proti blokiranju koles	131	Stropne luči	108
R		Sistem proti blokiranju koles (ABS)	76	Svetlobni blisk	101
Radijski daljinski upravljalnik	20	Sistem proti zdrsu pogonskih koles	133	Š	
Rezervno kolo	187	Sistem sprednjih varnostnih blazin	42	Škatla z varovalkami na armaturni plošči	175
Ročna zatemnitev	29	Sistem Stop-start.....	122	Škatla z varovalkami v motornem prostoru	173
Ročna zavora.....	131, 132	Sistem stranskih varnostnih blazin	43	Škatla z varovalkami v prtljažniku	177
Ročni menjalnik	130	Sistem varnostnih blazin	41	Števec dnevno prevoženih kilometrov	70
Ročni način prestavljanja	128	Sistem varnostnih blazin in zategovalnikov varnostnih pasov	74	Števec prevoženih kilometrov	70
S		Sistem za nadzor tlaka v pnevmatikah.....	78, 146	T	
Samodejna zatemnitev	30	Smernik	74	Tekočina za pranje	160
Samodejni vklop luči	100	Snežne verige	181	Tempomat	80, 136
Samodejno zaklepanje	23	Sovoznikov predal	51	Tipska ploščica	200
Senčniki	32	Specifični podatki vozila	3	Tlak motornega olja	78
Servisiranje	119, 197	Speljevanje	16	Tlak v pnevmatikah	179, 209
Servisne informacije	197	Splošne informacije	151	Traction Control sistem izklopljen.	78
Servo volan.....	77	Sprednji shranjevalni prostori.....	52	Trotočkovni varnostni pasovi	40
Shranjevanje vozila.....	156	Stekla.....	30	U	
Signaliziranje menjave voznega pasu	106	Stikalo luči	99	Učinkovitost	206
Simboli	4	Stranske luči.....	99	Ultrazvočni parkirni pomočnik	77
Sistemi brisanja in pranja	14			Uporaba pnevmatik in koles drugih dimenzij	180
Sistemi klimatske naprave.....	112				
Sistemi za pomoč vozniku.....	136				
Sistemi zaznavanja ovir.....	140				

Uporaba teh navodil	3	Vzglavniki	33	Zmanjšana moč motorja.....	79
Upravna stikala na volanu	63	Vzratne luči	107	Zunanja ogledala.....	28
Upravni elementi.....	63	Vžigalnik	69	Zunanja osvetlitev	12, 99
Ura.....	67	Z		Zunanja temperatura	67
Uvod	3	Zadnja meglenka	80, 107	Zunanje luči	79
V		Zadnje luči	169	Zvočna opozorila	88
Varnostne zavese	43	Zadnje talno prekrivalo je		Ž	
Varnostni pas	8	višinsko nastavljivo.....	57	Žarometi.....	99
Varnostni pasovi	39	Zadnji prostori za spravljanje.....	56	Žarometi za vožnjo v tujini	102
Varnost vozila.....	25	Zadnji sedeži.....	39		
Varovalke	172	Zagon in upravljanje.....	121		
Varovalni zaklep proti kraji		Zagon motorja	121		
(zapah)	25	Zagon z zunanjim			
Vetrobransko steklo.....	30	akumulatorjem	190		
Vhod zraka	119	Zakasnitev izklopa.....	121		
Višinska nastavitve svetlobnega		Zamenjava kolesa	184		
snopa žarometov	102	Zamenjava metlice brisalca	163		
Vleka.....	151, 192	Zamenjava žarnice	164		
Vleka drugega vozila	193	Zapora zagona motorja.....	79		
Vleka prikolice	151	Zarosene zaslonke žarometov . .	108		
Vleka vozila	192	Zaščita akumulatorja pred			
Vozne lastnosti, nasveti za		izpraznitvijo	111		
vleko	151	Zavore	131, 161		
Voznikov informacijski zaslon.....	80	Zavorna pomoč	133		
Vozni nadzorni sistemi.....	133	Zavorna tekočina	161		
Vpeljavanje novega vozila	121	Zavorna tekočina in tekočina			
Vpenjalne točke Top-tether.....	50	sklopke.....	198		
Vrata.....	24	Zavorni sistem in sistem sklopke .	76		
Vstopna osvetlitev	110	Zimske pnevmatike	179		

Copyright by ADAM OPEL AG, Rüsselsheim, Germany.

Vse informacije, ki jih vsebuje ta priročnik, so veljavne na spodaj navedeni datum. Podjetje Adam Opel AG si pridržuje pravico do sprememb v tehničnih specifikacijah, lastnostih in oblikovanju vozil, ki odstopajo od informacij v tem priročniku, kakor tudi pravico, da spremeni sam priročnik.

Izdaja: oktober 2011, ADAM OPEL AG, Rüsselsheim.

Natisnjeno na papirju, beljenemu brez klora.

KTA-2737-en

oktober 2011

