

MOVANO

Uporabniški priročnik



Vsebina

| | |
|---|-----|
| Uvod | 2 |
| Kratko in jedrnato | 6 |
| Ključni, vrata, okna | 19 |
| Sedeži in varnostni sistemi | 41 |
| Prostori za spravljanje | 71 |
| Instrumenti in upravni elementi | 81 |
| Osvetlitev | 106 |
| Ogrevanje, prezračevanje, hlajenje | 114 |
| Vožnja in rokovanje | 131 |
| Nega vozila | 174 |
| Vzdrževanje in servisiranje | 221 |
| Tehnični podatki | 226 |
| Informacija za stranko | 250 |
| Kazalo | 254 |

Uvod

| | | | | |
|--------------------|--------------------------------------|----------------------|----------------------|----------------------|
| Gorivo | Označba | <input type="text"/> | | |
| Motorno olje | Kakovost | <input type="text"/> | | |
| | Viskoznost | <input type="text"/> | | |
| Tlak v pnevmatikah | Dimenzija pnevmatike | | Spredaj | Zadaj |
| | Letne pnevmatike | <input type="text"/> | <input type="text"/> | <input type="text"/> |
| | Zimske pnevmatike | <input type="text"/> | <input type="text"/> | <input type="text"/> |
| Mase | Razmerje skupne mase vozila | <input type="text"/> | | |
| | - Lastna masa vozila - osnovni model | <input type="text"/> | | |
| | = Obremenitev | <input type="text"/> | | |

Specifični podatki vozila

Prosimo, vnesite podatke Vašega vozila v označena polja, da bodo potrebne informacije v trenutku na razpolago. Te informacije so na voljo v poglavju "Servisni pregledi in vzdrževanje", "Tehnični podatki" in na tipski ploščici vozila.

Uvod

Vaše vozilo je idealna kombinacija v prihodnost usmerjene tehnike, prepričljive varnosti, prijaznosti do okolja in ekonomičnosti.

V tem priročniku boste našli vse potrebne informacije za vašo varno, udobno in učinkovito vožnjo.

Informirajte vaše sopotnike v vozilu o mogoči nezgodi in nevarnosti poškodb pri neprimernem ravnanju z vozilom.

Vedno upoštevajte zakonske predpise v državah, kjer potujete. Predpisi v posameznih državah se utegnejo razlikovati s podatki v teh Navodilih za uporabo.

Neupoštevanje navodil v tem priročniku lahko vpliva na veljavnost vaše garancije.

Kadar ta navodila navajajo obisk servisne delavnice, priporočajo Opel Partnerja.

Vsi Opel Partnerji zagotavljajo prvovrstne storitve po zmernih cenah. Izkušeni strokovnjaki so bili izšolani v Oplovih tehničnih centrih in delajo po posebnih Oplovih predpisih.

Literatura za lastnika naj bo vedno pri roki v sovoznikovem predalu (predal za rokavice).

Uporaba teh navodil

- Ta priročnik opisuje vse lastnosti in možno opremo, ki je na voljo za ta model. **Določeni opisi, vključno z opisom prikazovalnika in funkcij menjev se morda ne nanašajo na Vaše vozilo zaradi različne izvedenke modela, specifikacij države, posebne opreme ali dodatne opreme.**
- Za uvodne informacije v poglavju "Kratko in jedrnat".

- Potrebne informacije najdete v vsebinskem kazalu z označenimi posameznimi odseki na začetku teh Navodil za uporabo.
- Stvarno kazalo olajša iskanje specifičnih informacij.
- Ta Navodila za uporabo se navezujejo na vozila z volanom na levi strani. Delovanje vozil z volanom na desni strani je podobno.
- Navodila za uporabo vsebujejo interne številke motorjev. Ustrezne prodajne oznake najdete v odseku "Tehnični podatki".
- Priporočene smeri v opisih, kot so levo ali desno, naprej ali nazaj vedno označujejo smer glede na smer vožnje.
- Besedilo na zaslonu prikazovalnika morda ne more biti izpisano v Vašem jeziku.
- Obvestila in opozorila na zaslonu ali na etiketah so napisana z **odebeljenimi črkami**.

Nevarnosti, opozorila in svarila

⚠ Nevarnost

Besedilo, označeno z
⚠ **Nevarnost** navaja informacijo o tveganosti oz. nevarnosti nesreče ali poškodbe. Neupoštevanje teh navodil utegne ogroziti življenje.

⚠ Opozorilo

Besedilo, označeno z
⚠ **Opozorilo** navaja informacijo o tveganosti oz. nevarnosti nesreče ali poškodbe. Neupoštevanje teh informacij lahko privede do poškodb.

Svarilo

Besedilo označeno s **Svarilo** navaja informacije o možnosti poškodb vozila. Neupoštevanje teh informacij lahko privede do poškodb vozila.

Simboli

Napotek na stran je označen s ↗.

↗ pomeni "glejte stran".

Navedbe strani in gesel v kazalu se nanašajo na naslove v kazalu vsebine.

Želimo Vam obilico prijetne in varne vožnje.

Adam Opel AG

Kratko in jedrnato

Uvodne informacije glede uporabe

Odklepanje vozila

Odklepanje s ključem

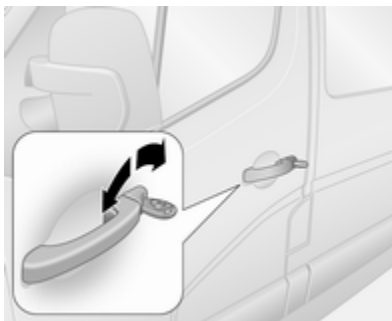

Obrnite ključ v ključavnici voznikovih vrat. Odprite vrata s potegom kljuge na vratih.

Odklepanje z daljinskim upravljalnikom



Odvisno od konfiguracije vozila:

Za odklepanje sprednjih vrat pritisnite . Če želite odkleniti vsa vrata, znova pritisnite gumb.

Odprite vrata s potegom kljuge na vratih.

Na daljinskem upravljalniku s 3-gumbi pritisnite ; odpre se samo prtljažnik.

Daljinski upravljalnik ⇨ 20,
Centralno zaklepanje ⇨ 22,
Alarmna naprava ⇨ 33.

Nastavitev sedeža

Nastavitev po dolžini

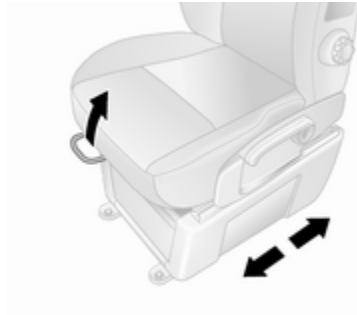

Potegnite ročico, pomaknite sedež, sprostite ročico.

Sedež poskušajte pomakniti naprej in nazaj, da preverite, ali je pritrjen v ustreznem položaju.

Položaj sedeža ⇨ 43, Nastavitev sedeža ⇨ 43.

Nagib naslonjal

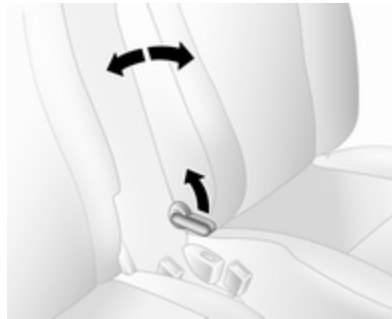

Potegnite vzvod, nastavite naklon in sprostite vzvod. Sedež naj se primerno zaskoči.

Položaj sedeža ⇨ 43, Nastavitev sedeža ⇨ 43.

Višina sedeža



Potiskanje vzvoda

navzgor : sedež se dviga
navzdol : sedež se spušča

Položaj sedeža ⇨ 43, Nastavitev sedeža ⇨ 43.

Nastavitev vzglavnika

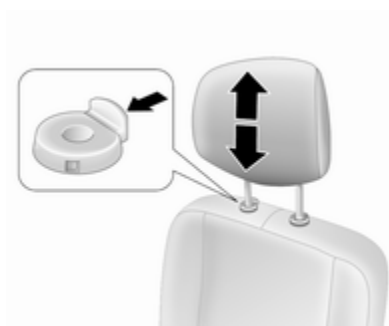

S pritiskom gumba sprostite vzglavnik, nastavite višino in pustite, da se zaskoči v zavarovani položaj.

Vzglavniki ⇨ 41.

Varnostni pas



Izvalcite varnostni pas in ga zataknete v zaklep. Bočni del pasu ne sme biti zviti na nobenem delu in se mora tesno prilegati k telesu. Naslonjalo naj ne bo nagnjeno preveč nazaj (priporočen kot nagiba: največ 25°).

Pas odpnete s pritiskom na rdečo tipko na zaklepu.

Položaj sedeža ⇨ 43, Varnostni pasovi ⇨ 51, Sistem varnostnih blazin ⇨ 55.

Nastavitev ogledal

Notranje ogledalo



Ogledalo prilagodite tako, da ohišje premaknete v nasprotno smer.

Notranje ogledalo, širokokotno ogledalo ⇨ 36.

Zunanja ogledala

Ročna nastavitev

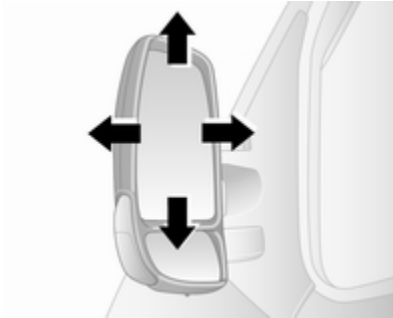

Pomaknite ogledalo v želeno smer.
Zunanja ogledala ⇨ 35.

Električna nastavitev



Izberite ustrezno zunanje ogledalo in ga nastavite, tako da zasukajte upravni element.

Konveksno zunanje ogledalo ⇨ 35,
Električno nastavljanje ⇨ 35,
Preklop zunanjih ogledal ⇨ 35,
Ogrevana zunanja ogledala ⇨ 36.

Nastavitev volana

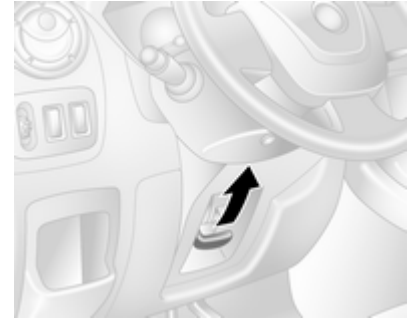

Sprostite ročico, nastavite volan, zatakните ročico v zavarovan položaj.

Volana ne nastavljajte pri premikajočem vozilu in/ali blokiranim volanu.

Sistem varnostnih blazin ⇨ 55,
Položaji kontaktnega stikala ⇨ 133.

Pregled armaturne plošče

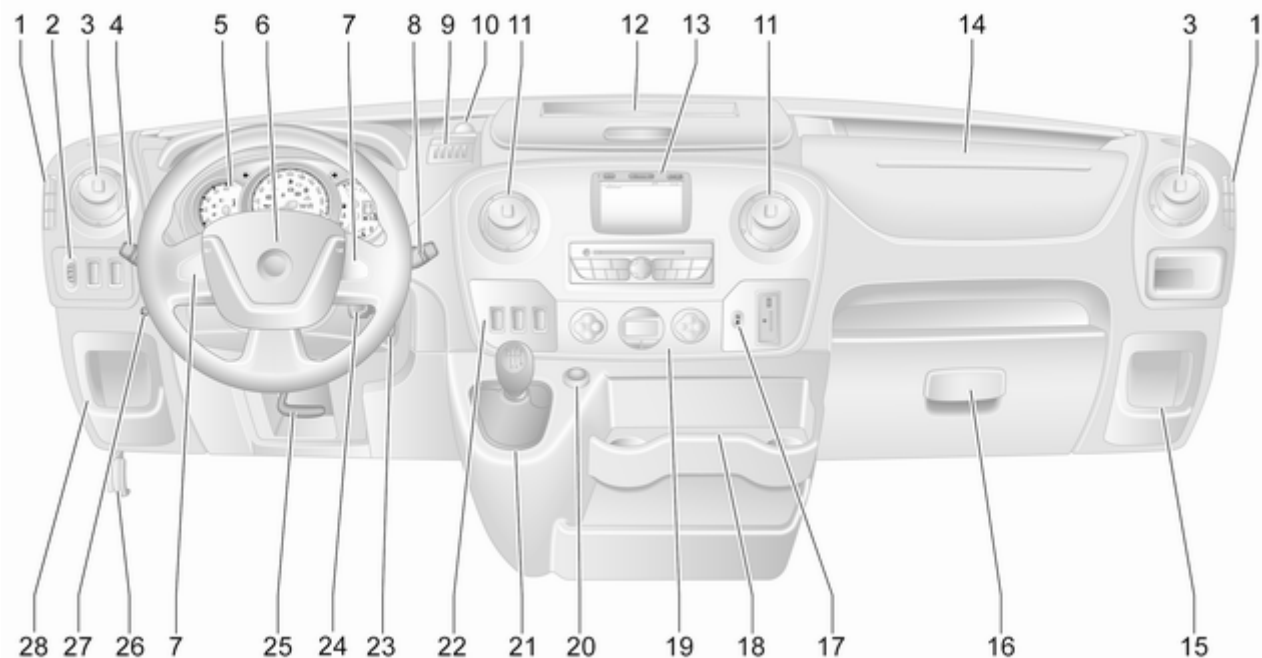



| | | | | | |
|---|--|---------------------------------|--|---------------------------------|--|
| 1 | Nenastavljive prezračevalne šobe 129 | Zadnja meglenka 110 | 15 | Prostor za spravljanje 71 | |
| 2 | Višinska nastavitvev svetlobnega snopa žarometov 109 | Samodejni vklop dolgih luči 107 | 16 | Sovoznikov predal 72 | |
| | Ultrazvočni parkirni pomočnik 163 | 5 | Instrumenti 87 | 17 | Opozorilna lučka za pripenjanje varnostnega pasu 94 |
| | Sistem proti zdrsuh koles 156 | | Prikazovalnik menjalnika 91 | | Deaktiviranje sovoznikovih varnostnih blazin 60 |
| | Elektronski stabilnostni program 157 | | Informacijski center voznika 100 | 18 | Držala za pijačo 72 |
| 3 | Stranske prezračevalne šobe 128 | | Potovalni računalnik 103 | 19 | Elektronska klimatska naprava 114, 116 |
| 4 | Stikalo luči 106 | 6 | Hupa 82 | | Elektronska klimatska naprava 116 |
| | Signaliziranje menjave voznega pasu 110 | | Voznikova varnostna blazina 59 | 20 | Vžigalnik 87 |
| | Kratke/dolge luči, svetlobni blisk 107 | 7 | Upravna stikala na volanu ... 82 | | Električna vtičnica 85 |
| | Stranske luči 106 | | Regulator hitrosti 160 | 21 | Prestavna ročica, ročni menjalnik 150 |
| | Samodejni vklop luči 107 | 8 | Brisalci/naprava za pranje vetrobranskega stekla 83 | | Robotiziran ročni menjalnik . 150 |
| | Osvetlitev ob izhodu 113 | | Potovalni računalnik 103 | 22 | Regulator hitrosti, omejevalnik hitrosti 160 |
| | Prednje meglenke 110 | 9 | Odlagalnik za kovance 71 | | Robotiziran ročni menjalnik, Zimski in tovorni režim 152 |
| | | 10 | Električna vtičnica, priključek USB 85 | | Nadzor prostega teka 135 |
| | | 11 | Sredinske prezračevalne šobe 128 | | |
| | | 12 | Prostor za spravljanje 71 | | |
| | | 13 | Informacijski zaslon 100 | | |
| | | 14 | Sprednji varnostni blazini 59 | | |

| | |
|--|-----|
| Sistem Stop-start | 135 |
| Način ECO | 132 |
| 23 Kontaktna ključavnica z zaklepom volana | 133 |
| 24 Upravna stikala na volanu ... | 82 |
| 25 Nastavitev volana | 82 |
| 26 Sprostitveni vzvod za odpiranje pokrova motornega prostora | 176 |
| 27 Dodatni grelec | 122 |
| 28 Prostor za spravljanje | 71 |
| Škatla varovalk | 196 |

Zunanja osvetlitev



Vrtenje zunanjega stikala luči:



- O** : izklop
-  : stranske luči
-   : kratke (zasenčene) luči
- AUTO** : samodejni vklop luči: žarometi se vključijo in izključijo samodejno.

Osvetlitev ⇨ 106, Samodejni vklop luči ⇨ 107, Opozorilo o prižganih žarometih ⇨ 102, Prilagodljivi žarometi ⇨ 109.

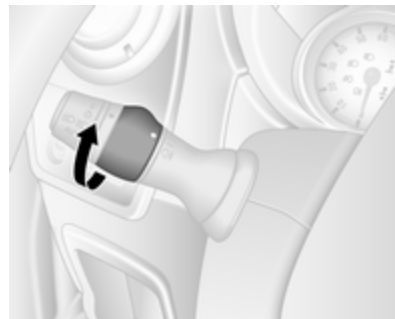
Prednje in zadnje meglenke



Vrtenje notranjega stikala luči:

-  : prednje meglenke
-  : zadnja meglenka

Prednje in zadnje meglenke ⇨ 110, ⇨ 110.

Svetlobni blisk, kratke in dolge luči



Potegnite stikalo.

Dolge luči ⇨ 107, Svetlobni blisk
⇨ 108.

Signaliziranje menjave voznega pasu

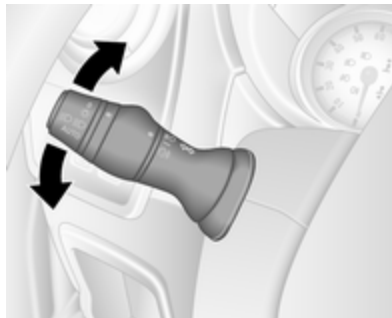

ročico potisnite : desni smerniki
navzgor

ročico potisnite : levi smerniki
navzdol

Signaliziranje menjave voznega pasu
⇨ 110.

Opozorilno utripanje smernikov



Pritisnite .

Opozorilno utripanje smernikov
⇨ 109.

Hupa



Pritisnite .

Hupa ⇨ 82.

Sistemi brisanja in pranja

Brisalci vetrobranskega stekla



0 : izklop

 / **AUTO** : intervalno ali samodejno brisanje s senzorjem za dež

1 : počasno zvezno brisanje

2 : hitro zvezno brisanje

Metlice brisalcev ⇨ 83, Zamenjava metlic brisalcev ⇨ 184.

Naprava za pranje vetrobranskega stekla

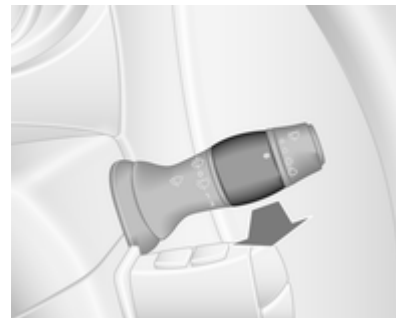

Potegnite stikalo.

na kratko : brisalec enkrat obriše vetrobransko steklo in naprava za pranje brizgne tekočino za pranje na steklo

dalj časa : šobe poškropijo vetrobransko steklo, obenem brisalci nekajkrat obrišejo steklo

Sistem pranja vetrobranskega stekla ⇨ 83, Tekočina za pranje ⇨ 180.

Ogrevanje, prezračevanje, hlajenje

Ogrevano zadnje okno



Ogrevanje vklopite s pritiskom na .
Ogrevanje zadnjega stekla ⇨ 39.

Ogrevana zunanja ogledala



Pritisk na  vključi tudi ogrevana zunanja ogledala.

Ogrevana zunanja ogledala ⇨ 36.

Sušenje in odmrzovanje stekel

Elektronska klimatska naprava



- Temperaturno stikalo nastavite v najtoplejše območje.
- Stikalo ventilatorja obrnite na najvišjo stopnjo.
- Stikalo usmeritve zraka postavite v položaj .
- Vključite ogrevanje zadnjega stekla .
- Vključite hlajenje **A/C**.
- Po potrebi odprite stranske prezračevalne šobe in jih usmerite na stekla v vratih.

Ogrevanje, prezračevanje, hlajenje
⇨ 114.

Elektronska klimatska naprava



Pritisnite .

Sistem samodejno poskrbi za ustrezno nastavitve temperature in porazdelitve zraka, ventilator dela z visoko hitrostjo.

Elektronska klimatska naprava
 ⇨ 116.

Menjalnik

Ročni menjalnik



Vzratna prestava: ko vozilo miruje, pritisnite pedal sklopke, potegnite obroč navzgor in prestavite.

Če ni možno prestaviti v vzratno prestavo, ponovno pomaknite ročico v prosti tek, sprostite in še enkrat pritisnite pedal sklopke ter nato ponovno prestavite v vzratno prestavo.

Ročni menjalnik ⇨ 150.

Robotiziran ročni menjalnik

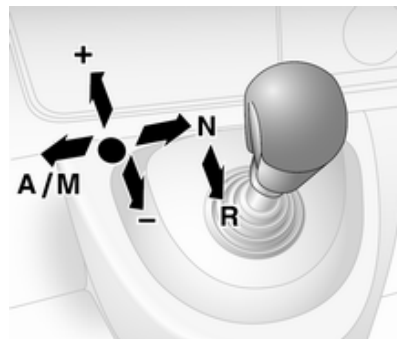

- N** : nevtravno – prosti tek
- : voznji položaj
- +** : višja prestava
- : nižja prestava
- A/M** : preklapljanje med avtomatskim in ročnim načinom prestavljanja
- R** : vzratna prestava. Vklomite jo le pri mirujočem vozilu.

Robotiziran ročni menjalnik ⇨ 150.

Speljevanje

Pred pričetkom vožnje preverite

- Stanje pnevmatik in tlak v pnevmatikah ⇨ 201, ⇨ 248.
- Nivo motornega olja in ostalih tekočin ⇨ 177.
- Ali so vsa stekla, ogledala, luči in registrski tablici čisti in na njih ni snega ali ledu ter ali pravilno delujejo.
- Pravilno nastavitvev sedežev, varnostnih pasov in vzvratnih ogledal ⇨ 35, ⇨ 43, ⇨ 52.
- Delovanje zavor pri nizki hitrosti, posebej če so zavore mokre.

Zagon motorja

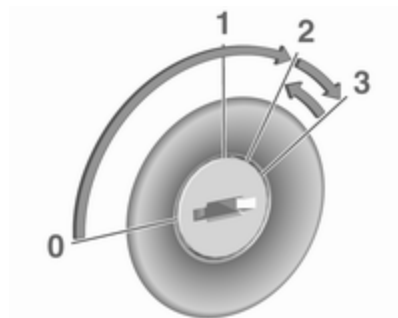

- Ključ obrnite v položaj **1**.
- Malce zavrtite volan, da se sprostí zaklep volana.
- Pritisnite zavorni pedal in pedal sklopke.
- Ne dodajajte plina.
- Obrnite ključ do položaja **2** za predgretje, dokler kontrolna lučka  na voznikovem informacijskem zaslonu ne ugasne.
- Ključ obrnite v položaj **3** in ga spustite.

Zagon motorja ⇨ 134.

Sistem Stop-start



Funkcijo samodejne zaustavitve označuje zelena kontrolna lučka  na instrumentni plošči.

Ročni menjalnik

Če se vozilo premika počasi ali stoji in so izpolnjeni določeni pogoji, lahko na ta način vklopíte samodejno zaustavitvev:

- pritisnite stopalko sklopke
- premaknite izbirno ročico v nevtralni položaj
- spustite stopalko sklopke

Za ponovni zagon motorja, izbirno ročico prestavite v prosti tek in pritisnite stopalko sklopke.

Robotiziran ročni menjalnik

Če vozilo miruje in so izpolnjeni določeni pogoji, lahko na ta način vklopite samodejno zaustavitev:

- izbirna ročica v položaju **N** (ali **A/M**)
- močno pritisnite zavorno stopalko;
- ne dodajajte plina;

Če želite ponovno zaznati motor, izbirno ročico prestavite v položaj **N** (ali **A/M**) in sprostite ročno zavoro, nato pa spustite zavorno stopalko.

Sistem Stop-start ⇨ 135.

Parkiranje

⚠ Opozorilo

- Ne parkirajte vozila na vnetljivih tleh. Visoka temperatura izpušnega sistema lahko vname tla.
- Vedno zategnite ročno zavoro brez pritiskanja sprostitvenega gumba. Na klancu jo zategnite trdno, kolikor je mogoče. Istočasno pritisnite zavorni pedal, da bi zmanjšali delovno silo ročne zavore.
- Izklopite motor.
- Če je vozilo na ravni površini ali obrnjeno v klanec, vklopite prvo prestavo. Na klancu navzgor obrnite kolesa proti cestišču. Če je vozilo na klancu navzdol, vklopite vzvratno prestavo. Na klancu navzdol obrnite kolesa stran od cestišča.

- Zaprite okna.
- Kontaktni ključ odstranite iz kontaktnega stikala. Obrnite volan do zaskoka.

- Za zaklepanje vozila pritisnite  na daljinskem upravljalniku ⇨ 22.
- Vključite alarmno napravo ⇨ 33.
- Hladilni ventilator lahko deluje tudi po izklopu motorja ⇨ 176.

Svarilo

Po vožnji z visokim številom vrtljajev ali z visoko obremenitvijo motorja, pustite pred izklopom motor obratovati še 30 sekund na prostem teku, da bi zaščitili turbo polnilec.

Ključni, ključavnice ⇨ 19, Priprava vozila na daljše mirovanje ⇨ 175.

Ključni, vrata, okna

| | |
|---|-----------|
| Ključni, ključavnice | 19 |
| Ključni | 19 |
| Car Pass | 19 |
| Radijski daljinski upravljalnik | 20 |
| Zaklepi vrat | 21 |
| Ročni zaklepi vrat | 21 |
| Centralno zaklepanje | 22 |
| Električno zaklepanje vrat | 25 |
| Samodejno zaklepanje | 26 |
| Otroški varovalni zaklepi | 26 |
| Vrata | 27 |
| Drsna vrata | 27 |
| Zadnja vrata | 30 |
| Varnost vozila | 32 |
| Varovalni zaklep proti kraji (zapah) | 32 |
| Alarmna naprava | 33 |
| Imobilizator | 34 |
| Zunanja ogledala | 35 |
| Konveksna oblika | 35 |
| Ročna nastavitev | 35 |
| Električna nastavitev | 35 |
| Zložljiva ogledala | 35 |
| Ogrevana ogledala | 36 |

| | |
|-----------------------------------|-----------|
| Notranje ogledalo | 36 |
| Ročna zatemnitev | 36 |
| Stekla | 37 |
| Vetrobransko steklo | 37 |
| Ročni pomik okenskih stekel | 37 |
| Električno pomična stekla | 37 |
| Zadnja okna | 38 |
| Ogrevano zadnje okno | 39 |
| Senčniki | 40 |
| Streha | 40 |
| Panoramska streha | 40 |

Ključni, ključavnice

Ključni

Svarilo

Na kontaktni ključ ne pritrdite težkih ali velikih predmetov.

Nadomestni ključni

Kodne številke najdete na identifikacijski kartici vozila ali na privesku.

Pri naročanju nadomestnega ključa je potrebno navesti številko ključa, ker je ključ del zapore zagona motorja.

Zaklepi ⇨ 218, radijski daljinski upravljalnik ⇨ 20, centralno zaklepanje ⇨ 22, zagon motorja ⇨ 134.

Car Pass

Na identifikacijski kartici vozila (Car Pass) so izpisani vsi podatki vozila, zato to kartico hranite na varnem mestu.

Ko pripeljete vozilo v servisno delavnico, so podatki vozila na Car Pass kartici potrebni za izvajanje določenih del.

Radijski daljinski upravljalnik



Z njim lahko upravljate naslednje:

- centralno zaklepanje
- varovalni zaklep proti kraji (zapah)
- alarmna naprava

Ovisno od modela je vozilo lahko opremljeno z 2-gumbnim ali s 3-gumbnim daljinskim upravljalnikom.

Daljinski upravljalnik ima doomet približno pet metrov. Domet se lahko tudi skrajša zaradi zasenčenja in odboja radijskih valov. Opozorilno utripanje potrdi reakcijo.

Z daljinskim upravljalnikom ravnajte previdno in ga varujte pred vlago ter visokimi temperaturami, izogibajte se tudi nepotrebni uporabi.

Napaka

Če daljinsko upravljanje centralnega zaklepanja ni možno, utegnejo za to biti naslednji vzroki:

- Doseg je prekoračen.
- Napetost akumulatorja je prenizka.
- Pogosto, zaporedno pritiskanje tipk upravljalnika izven sprejemnega dometa, kar zahteva ponovno sinhroniziranje v servisni delavnici.

- Preobremenitev sistema centralnega zaklepanja s pogosto uporabo v kratkih presledkih; oskrba z električnim tokom se prekine za kratek čas.
- Prenasičenost z radijskimi valovi, ki jih oddajajo močni zunanji radijski oddajniki.

Odklepanje ⇨ 22.

Zamenjava baterije daljinskega upravljalnika

Baterijo zamenjajte takoj, ko se domet daljinskega upravljalnika skrajša.



Baterije in akumulatorji ne spadajo med hišne odpadke. Odlagajte jih na primerni reciklažni zbiralni točki.



Odvijte vijak in odprite prostor za baterijo: v odprtino vstavite izvijač in ga zasukajte.

Zamenjajte baterijo (tip baterije CR 2016). Pazite na pravilno vstavitve nove baterije.

Namestite in pravilno spnite obe polovici pokrova.

Namestite in privijte vijak.

Zaklepi vrat

Varnostna ključavnica proti kraji

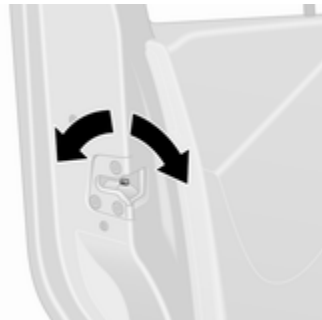

Da preprečite odpiranje prednjih vrat z zunanje strani, odprite vrata in aktivirajte varnostno ključavnico proti kraji.

S ali primernim orodjem obrnite stikalo zapaha na vratih v vodoravni zaklenjeni položaj. Vrat ne bo mogoče odpreti z zunanje strani drugače kot s ključem. Z notranje strani pa jih bo mogoče odpreti.

Za sprostitvev zapaha obrnite stikalo v odklenjen položaj.

Ročni zaklepi vrat

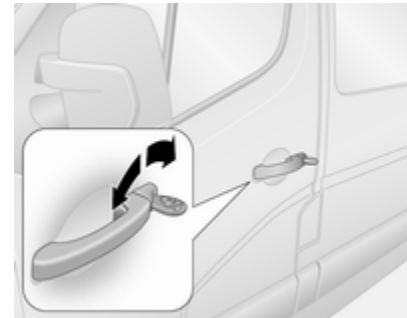

Za ročno odklepanje sprednjih vrat obrnite ključ v ključavnici vozniških vrat. Odprite sprednja vrata s potegom kljuge na vratih.

Drсна stranska vrata ⇨ 27.

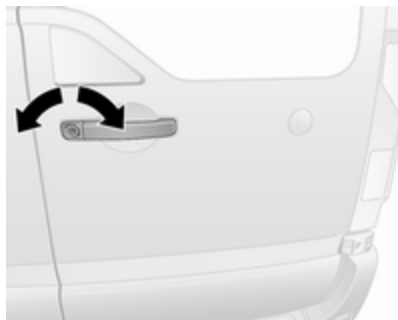

Za ročno odklepanje zadnjih vrat obrnite ključ v ključavnici zadnjih desnih vrat. Odprite vrata s potegom kljuke na vratih.



Leva zadnja vrata se nato s pomočjo ročice v robu vrat sprostijo.

Vedno najprej zaprite levo krilo zadnjih vrat, nato pa še desno.

Zadnja vrata ⇨ 30.

Centralno zaklepanje

Odklepanje in zaklepanje sprednjih vrat, stranskih drsnih vrat in prtljažnika.

Z daljinskim upravljalnikom s 3-gumbi lahko ločeno odklepete in zaklepete sprednja vrata in prtljažnik (ter stranska drsna vrata, če ima vozilo ustrezno konfiguracijo).

Opomba

Nekaj časa po odklepanju vozila z daljinskim upravljalnikom se vrata, če jih nihče ne odpre, samodejno zaklenejo.

Odklepanje vozila

Centralno zaklepanje z radijskim daljinskim upravljalnikom potrdi opozorilno utripanje smernikov. Enkratno opozorilno utripanje smernikov označuje, da je vozilo odklenjeno, dvojno utripanje pa označuje, da je zaklenjeno.

Odklepanje z daljinskim upravljalnikom 2







Za odklepanje sprednjih vrat pritisnite . Če želite odkleniti vsa vrata, znova pritisnite gumb.

Odklepanje z daljinskim upravljalnikom 3



Ovisno od konfiguracije vozila:

- Pritisnite na : Odklenejo se prednja vrata in drsna vrata. Znova pritisnite gumb : Odklene se tudi prtljažnik.
- Pritisnite na : Odklenejo se prednja vrata. Znova pritisnite gumb : Odklenejo se tudi stranska drsna vrata in prtljažnik.
- Pritisnite na : Odklenejo se vsa vrata in prtljažnik.

Zaklepanje vozila

Zaprte vsa vrata in prtljažnik. Če vrata niso dobro zaprta, sistem centralnega zaklepanja vrat ne bo zaklenil.

Zaklepanje z daljinskim upravljalnikom 2





Pritisnite na : Zaklenejo se vsa vrata in prtljažnik.

Zaklepanje z daljinskim upravljalnikom 3



Pritisnite na : Zaklenejo se vsa vrata in prtljažnik.

Opomba

Če je vgrajen sistem za alarmni nadzor potniške kabine  33 ga lahko izključite tako, da pritisnete in pridržite  (v potrditev se oglasi zvočni signal).

Če to storite nenamerno, ponovno odklenite vrata in s kratkim pritiskom na  zaklenite vozilo.

Prtljažnik

Zaklepanje in odklepanje prtljažnika z 2-gumbnim daljinskim upravljalnikom





Ko odklenete sprednja vrata z , znova pritisnite : Prtljažnik je odklenjen.

Enkrat pritisnite : Prtljažnik je zaklenjen.

Zaklepanje in odklepanje prtljažnika s 3-gumbnim daljinskim upravljalnikom



Ovisno od konfiguracije vozila:

- Pritisnite na : Prtljažnik se zaklene ali odklene.
- Pritisnite na : Prtljažnik in stranska drsna vrata se zaklenejo ali odklenejo.

Stikalo za centralno zaklepanje

Zaklepanje ali odklepanje vrat in prtljažnika iz potniške kabine.





Pritisnite  za odklepanje oziroma zaklepanje.

Svetleča dioda v stikalu zasveti, ko zaklenete vozilo.

Če vozite z odprtim prtljažnikom, je pri nekaterih različicah prednja vrata (in stranska drsna vrata) še vedno mogoče zakleniti. Pri vključenem kontaktu pritisnite in pridržite  za več kot pet sekund. Če zaprete zadnja vrata/vrata prtljažnika, se le-ta samodejno zaklenejo.

Samodejno zaklepanje po izhodu iz vozila

S stikalom  je pri nekaterih različicah prav tako mogoče samodejno zakleniti vsa vrata in vrata prtljažnika, ko zaprete prednja vrata in zapuščate vozilo:

Odstranite ključ iz stikala za vžig in pridržite stikalo  za več kot pet sekund; ko zaprete prednja vrata, se vozilo zaklene.

Samodejno zaklepanje po speljevanju ⇨ 26.

Motnje v delovanju daljinskega upravljalnika

Odklepanje

Ročno odklenite sprednja vrata z obratom ključa v ključavnici.

Vključite kontakt in pritisnite stikalo  za odklepanje vseh vrat in prtljažnika.

Zaklepanje

Ročno zaklenite sprednja vrata z obratom ključa v ključavnici.

Motnje v centralnem zaklepanju

Odklepanje

Ročno odklenite sprednja vrata z obratom ključa v ključavnici. Ostala vrata lahko odprete s potegom notranjih kljuk.

Zaklepanje

Pritisnite notranjo zaklepno kljukico na vseh (razen voznikovih) vratih. Voznikova vrata lahko zaklenete z zunanje strani z obratom ključa v ključavnici.

Električno zaklepanje vrat

Combi, Bus

Iz varnostnih razlogov lahko voznik daljinsko upravlja električno zaklepanje sovoznikovih vrat.

Vsa vrata morajo biti povsem zaprta, samodejno zaklepanje pa mora biti izklopljeno ⇨ 26.

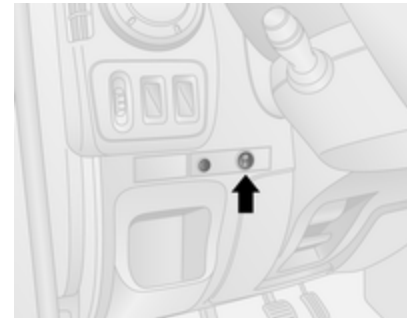

Za zaklepanje pritisnite stikalo na strani, označeni z I; opozorila lučka ob stikalu enkrat utripne (nato pa ugasne) in oglasi se zvočno opozorilo.



Opozorilne lučke v ustreznih vratih se izklopijo.

Za odklepanje pritisnite stikalo na strani **0**. Opozorilne lučke v ustreznih vratih neprekinjeno svetijo.

Napaka

Ob morebitni napaki sistema, opozorilna lučka ob stikalu neprekinjeno sveti in oglasi se zvočno opozorilo.

Preverite, ali so vrata ročno odklenjena (stikala vrat na notranji strani).

Če je potrebno, dajte napako nemudoma odpraviti strokovnjakom v servisni delavnici.

Samodejno zaklepanje

Samodejno zaklepanje po speljevanju

Ta varnostna funkcija pri nekaterih različicah samodejno zaklene vsa vrata in prtljažnik takoj, ko vozilo spelje.



Vklop

Pri vključenem kontaktu pritisnite in pridržite stikalo za centralno zaklepanje  za približno pet sekund. Ko je funkcija vključena, se v potrditev oglasi zvočni signal.

Svetleča dioda v stikalu zasveti, ko zaklenete vozilo.

Izklop

Pri vključenem kontaktu pritisnite in pridržite  za približno pet sekund. Ko je funkcija izključena, se v potrditev oglasi zvočni signal.

Otroški varovalni zaklepi

Opozorilo

Kadarkoli prevažate na zadnjih sedežih otroke, uporabite varovalo.



Pritisnite otroško varovalo navzdol: vrat od znotraj ni mogoče odpreti. Za odklepanje potisnite varovalo navzgor.

Vrata

Drсна vrata

Stranska drsna vrata lahko odklepete z daljinskim upravljalnikom oziroma s ključem (odvisno od različice). Vrata odprete tako, da potegnete kljuko in vrata povlečete proti zadnjemu delu vozila.

Drсна stranska vrata odpirajte in zapirajte samo med mirovanjem vozila, z zategnjeno ročno zavoro (pri nekaterih modelih se oglasi zvočno opozorilo, če so vrata odprta in ročna zavora ni zategnjena).



Stranska drsna vrata lahko zaklenete z notranje strani vozila s stikalom za centralno zaklepanje.

Pred pričetkom vožnje se prepričajte, ali so vrata primerno zaprta.

⚠ Opozorilo

Bodite previdni pri upravljanju z drsnimi vrati. Nevarnost poškodb!

Odstranite vse predmete, ki bi se lahko zagodili in se prepričajte, da v območju premikanja ni nikogar.

Če je vozilo parkirano v klancu, se lahko odprta vrata nenadoma premaknejo zaradi lastne teže.

Drсна vrata zaprite, preden se odpeljete.

⚠ Nevarnost

Ne prevažajte daljših predmetov z odprtimi ali priprtimi drsnimi vrati, saj utegnejo zaradi vrtnčenja zraka v potniški prostor vozila

prodirati strupeni izpušni plini, ki so brez barve in vonja. Utegne povzročiti nezavest ali celo smrt.

Centralno zaklepanje ⇨ 22.

Električno pomična drsna vrata

Odpiranje



Za samodejno odpiranje električno pomičnih drsna vrat, pri ustavljenem vozilu in vklopljeni ročni zavori pritisnite stikalo na armaturni plošči; med odpiranjem vrat utripa svetleča dioda v stikalu.

Če pritisnete na stikalo, ko je motor v načinu Autostop, se bo motor samodejno ponovno zagnal.

Sistem Stop-start ⇨ 135.

Opomba

Če ob pritisku stikala ročna zavora ni zategnjena, se oglasi zvočno opozorilo in električno pomična drsna vrata se ne bodo odprla.

Premikanje lahko kadarkoli ustavite s ponovnim pritiskom na stikalo. Za nadaljevanje električnega pomika drsni vrat pritisnite stikalo znova.

Opomba

Če so električno pomična drsna vrata zaklenjena od znotraj pri aktiviranem otroškem varovalnem zaklepu, se bo sprožilo zvočno opozorilo. Ročno odklenite vrata od znotraj.

Bus

Med samodejno zaustavitvijo se motor samodejno ponovno zažene, ko aktivirate električno pomična drsna vrata.

Sistem Stop-start ⇨ 135.

Zapiranje

Znova pritisnite stikalo; med zapiranjem utripa svetleča dioda in oglašča se zvonec.

V primeru težavnega odpiranja ali zapiranja, npr. zaradi zmrzali, pritisnite stikalo in ga držite, da se poveča moč pomika.

⚠ Opozorilo

Bodite previdni pri upravljanju z električno pomičnimi drsnimi vrati. Nevarnost telesnih poškodb, posebej pazite na otroke!

Pri parkiranju vozila v klancu je potrebna posebna previdnost: vrata odprite ali zaprite do konca, dokler se ne zaskočijo v končnem položaju.

Med upravljanjem bodite pozorni na vse premike vrat. Odstranite vse predmete, ki bi se lahko zagostili in se prepričajte, da v območju premikanja ni nikogar.

Opomba

Električno pomičnih drsni vrat ne pomikajte prevečkrat pri ugasnjem motorju, ker se sicer lahko izprazni akumulator vozila.

Izhod v sili

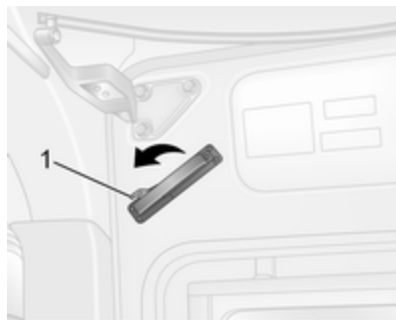

V sili lahko stranska drsna vrata odprete ročno po sprostitvi notranje ročice.

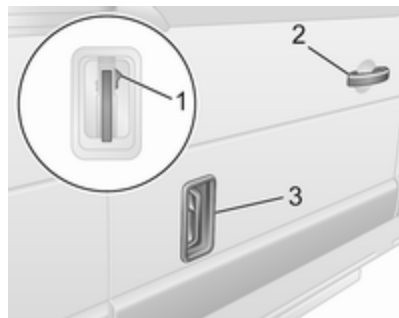

Če je vozilo odklenjeno, lahko vrata odprete tudi z zunanjo kljuko (odvisno od različice modela). Kljuko (3) dvignite do druge zarez, nato pa vrata potisnite nazaj s pomočjo ročaja (2) ob sprednjem robu vrat.

Ponastavitev

Če so bila vrata odprta ročno, morate sistem električno pomičnih vrat ponastaviti.



Stranska drsna vrata odprite do polovice in ustrezno ročico premaknite do prve zarez; na armaturni plošči zasveti opozorilna lučka. Nato pritisnite gumb (1) na ročici.

Ročico premaknite naprej in nazaj, da preverite, ali motor premikanja vrat deluje, nato pa pritisnite stikalo na armaturni plošči in ga držite toliko časa, da popolnoma zaprete vrata; opozorilna lučka ugasne, ko je sistem pravilno ponastavljen.

Vzdrževanje

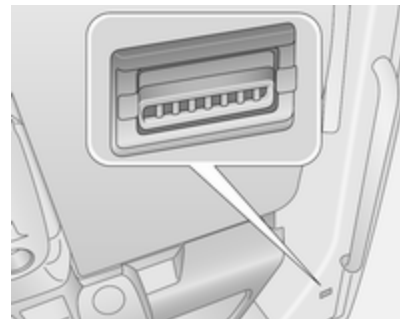

Lastnik je odgovoren za zamenjavo pogonskega jermena vsakih 25.000 ciklov, za ta namen pa je v spodnjem srednjem stebričku vgrajen števec. Slednji se poveča ob vsakem odpiranju in zapiranju, ni pa ga mogoče ponastaviti. Poiščite strokovno pomoč v servisni delavnici. V primeru okvare pogonskega jermena je vrata mogoče odpirati in zapirati ročno.

Napaka

Če je pri odklepanju vrat zaznana sistemska napaka, se bo oglasilo zvočno opozorilo in v stikalu bo

zasvetila lučka LED. Preverite položaj zunanjega ročaja. Če je v položaju za odpiranje, ga ponastavite in s ključem preverite delovanje ključavnice.

Če napake s tem niste odpravili, obiščite servis.

Električno pomična stranska stopnica

⚠ Opozorilo

Pri uporabi električne stranske stopnice bodite previdni - zlasti pri mokrih in hladnih vremenskih razmerah.

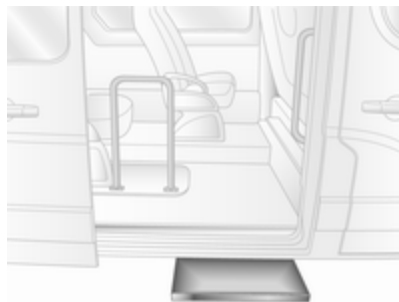

Električno pomična stranska stopnica deluje samodejno, sočasno z odpiranjem ali zapiranjem drsnih vrat.

⚠ Opozorilo

Prepričajte se, da je na voljo dovolj prostora in da ni nobenih ovir za pomik električno pomične stopnice navzven in navznoter.



Med premikanjem električno pomične stranske stopnice sveti kontrolna lučka. Če lučka še naprej sveti pri zaprtih vratih, se stopnice niso zložile ali pa se vrata niso do konca zapahnila.

Če pride do okvare, ročno zložite električno pomično stransko stopnico, tako da odvijete oranžni ročni vijak, ki se nahaja na zadnjem delu stopnice, pri čemer preverite, da zlaganja stopnice ne preprečuje morebitna ovira. Ko je stopnica zložena, privijte oranžni ročni vijak. Poiščite strokovno pomoč v servisni delavnici.

Zadnja vrata

Zadnja vrata lahko odklepate in zaklepate z daljinskim upravljalnikom oziroma s ključem (odvisno od različice).

Centralno zaklepanje ⇨ 22, ročni zaklepi vrat ⇨ 21.

Odpiranje desnih zadnjih vrat: povlecite zunanjo kljuko.



Desna vrata lahko odprete tudi z notranje strani, tako da povlečete notranjo kljuko.



Levo krilo zadnjih vrat lahko nato odprete z uporabo ročice.

⚠ Opozorilo

Če so odprta zadnja vrata in, če je vozilo parkirano ob cesti, utegnejo biti zadnje luči zasenčene.

Ostale udeležence v prometu opozorite o prisotnosti Vašega vozila na cesti: uporabite varnostni trikotnik ali kakšen drug pripomoček, ki ustreza prometnim zakonom države.

Omejevalniki zadržijo vrata v odprtem položaju pod kotom 90°.



Če želite vrata odpreti do kota 180° ali dlje (odvisno od modela), sprostite omejevalnika in zaponke na ogrodju vrat in jih odprite do zelenega položaja.



Pri odpiranju vrat za 270° zadržijo vrata odprta magneti na karoseriji.

⚠ Opozorilo

Prepričajte se ali so vrata s povečanim odpirnim kotom primerno zavarovana v odprtem položaju.

Odprta vrata utegne močnejši veter treščiti ob vozilo.

Pri zapiranju vrat zatakните omejevalnike v zatikalnike na okviru vrat.

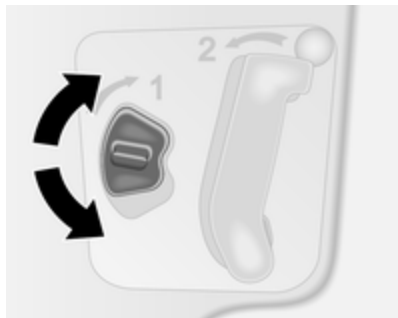

Zadnja vrata lahko zaklenete z notranje strani vozila s stikalom za zaklepanje, ki je na notranji strani desnega krila vrat.

Vedno najprej zaprite levo krilo zadnjih vrat, nato pa še desno.

Combi, Bus

Pri vozilih z volanom na levi strani lahko zadnja vrata odprete z notranje strani, tako da povlečete notranjo kljuko.

Pri vozilih z volanom na desni strani povlecite notranjo kljuko na desnem krilu vrat in odprite vrata, nato pa ročico na levem krilu vrat premaknite v spodnji položaj in odprite še levo krilo.

Vedno najprej zaprite levo krilo zadnjih vrat, nato pa še desno.

⚠ Nevarnost

Ne prevažajte daljših predmetov z odprtimi ali priprtimi zadnjimi vrati, saj utegnejo zaradi vrtnčenja zraka v potniški prostor vozila prodirati strupeni izpušni plini, ki so brez barve in vonja. Utegne povzročiti nezavest ali celo smrt.

Varnost vozila

Varovalni zaklep proti kraji (zapah)

⚠ Opozorilo

Sistema ne vključujte, če so v vozilu potniki! Odklepanje od znotraj v tem primeru ni možno.

Sistem zaklene vsa vrata z zapahom. Vsa vrata morajo biti zaprta, če ne funkcija ne deluje.

Opomba

Varovalnega zaklepa proti kraji (zapaha) ni mogoče aktivirati, če so vključene varnostne utripalke ali stranske luči.

Vključitev/izključitev s stikalom za centralno zaklepanje ni mogoča.

Vklop



V roku treh sekund dvakrat pritisnite tipko .

V potrditev se štirikrat prižge opozorilno utripanje smernikov.

Izklop

Za odklepanje vrat pritisnite  na daljinskem upravljalniku.

Alarmna naprava

Alarmna naprava deluje skupaj s centralnim zaklepanjem.

Nadzoruje:

- vrata, vrata prtljažnika, pokrov motornega prostora
- potniški prostor
- prtljažnik
- kontakt
- prekinitev napajanja alarmne sirene

Vklop

Vsa vrata in pokrov motorja morajo biti zaprti.



Za aktiviranje alarmne naprave pritisnite . V potrditev aktiviranja dvakrat utripnejo varnostne utripalke.

Če varnostne utripalke pri vključitvi ne utripnejo, pomeni, da ena izmed vrat ali pokrov motornega prostora niso primerno zaprti.

Opomba

Spremembe v potniškem prostoru vozila, npr. uporaba sedežnih prekrival ali puščanje odprtih oken, utegnejo negativno vplivati na nadziranje potniškega prostora.

Izklop

Alarmna naprava se deaktivira z odklepanjem vozila ali z vključitvijo kontakta vžiga. V potrditev deaktiviranja dvakrat utripnejo varnostne utripalke.

Opomba

Če se je sprožil alarm, odklepanje vozila s ključem ne ugasne alarmne sirene. Za izklop sirene vključite kontakt vžiga. Če alarm ni bil sprožen, varnostne utripalke po deaktiviranju ne bodo utripale.

Vključitev z izključitvijo nadziranja potniškega prostora

Nadzor potniškega prostora izključite, če so v vozilu ljudje ali živali ali če je dodatni grelec ⇨ 122 nastavljen za vklop s časovnikom ali daljinskim upravljalnikom.



Ovisno od konfiguracije vozila:

- pritisnite in pridržite  ali pa
- hitro dvakrat vklopite in izklopite kontakt, nato pa zaprite vrata in vklopite alarmno napravo

V potrditev zazveni zvočni signal.

To stanje se ohrani, dokler ne odklenete vrat.

Sprožitev alarma

Ob sprožitvi se oglasi alarm z ločeno napajano sireno skupaj z opozorilnim utripanjem. Pri sprožitvi alarma se vključi lahko le določeno število elementov sistema in le za določen čas (odvisno od dopuščanja zakona).

V primeru odklopa akumulatorja ali prekinitve električnega napajanja se sproži alarmna sirena. Pred odklopom akumulatorja vozila je treba najprej deaktivirati alarmno napravo.

Za utišanje sirene (če se je sprožila) in izključitev alarmne naprave ponovno priklopite akumulator vozila in vozilo odklenite z gumbom daljinskega upravljalnika  (ali vključite kontakt vžiga).

Imobilizator

Sistem prek sprejemnika na kontaktni ključavnici elektronsko preveri, ali se sme zagnati motor s trenutno uporabljenim ključem.

Zapora zagona se vključi samodejno po izvleku ključa iz kontaktna ključavnice in tudi, če ključ ostane v kontaktni ključavnici po izklopu motorja.

Če motorja ni možno zagnati, izključite kontakt, izvlecite ključ, počakajte vsaj dve sekundi in ponovite postopek zagona. Če poskus zagona tudi tedaj ne uspe, poskusite zagnati motor z nadomestnim ključem ter poiščite strokovno pomoč v servisni delavnici.

Opomba

Čipi za prepoznavanje po radijski frekvenci (RFID) lahko motijo delovanje ključa. Ne odlagajte jih v bližini ključa, ko zaganjate vozilo.

Opomba

Elektronska zapora zagona motorja ne zaklene vrat. Zato vozilo, preden ga zapustite, vedno zaklenite in vključite alarmno napravo ⇨ 22, ⇨ 33.

Zunanja ogledala

Konveksna oblika

Konveksno zunanje gledalo vsebuje asferično območje za zmanjšanje mrtvega kota. Zaradi rahlega popačenja so objekti v ogledalu videti manjši in je zato nekoliko težje oceniti razdaljo med Vašim vozilom in vozilom za Vami.

Ročna nastavitvev

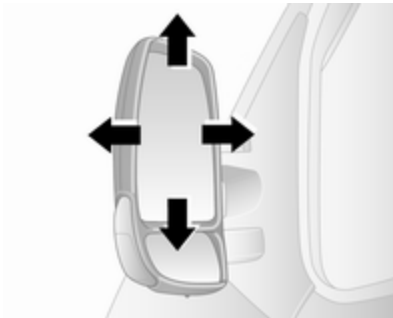

Ogledalo nastavite s pomikom v zeleno smer.

Spodnja ogledala niso električno nastavljiva.

Električna nastavitvev



Če želite upravljati zunanja ogledala, mora biti kontakt vklopljen.

Izberite zeleno ogledalo s premikom upravnega stikala na levo ali desno, nato z usmerjanjem stikala nastavite ogledalo.

Ko je upravno stikalo v srednjem položaju, ni izbrano nobeno ogledalo.

Spodnja ogledala niso električno nastavljiva.

Zložljiva ogledala



Zaradi varnosti pešcev se zunanji ogledali pri naletu na oviro, ki utegne biti tudi posledica nesreče, preklopita iz običajnega položaja navznoter. V prvotni položaj ju spravite z rahlim potiskom ohišja ogledala navzven.

Parkirni položaj

Zunanji ogledali je mogoče sklopiti z rahlim pritiskom na zunanji rob ohišja, npr. pri parkiranju na ozko parkirno mesto.

Ogrevana ogledala



Upravljanje s pritiskom na  pri sistemu po izbiri. Med delovanjem sveti LED dioda v gumbu.



Ogrevanje deluje pri obratujočem motorju in se samodejno izklopi po kratkem času.

Ogrevanje, prezračevanje, hlajenje
 ⇨ 114.

Elektronska klimatska naprava
 ⇨ 116.

Notranje ogledalo

Ročna zatemnitev

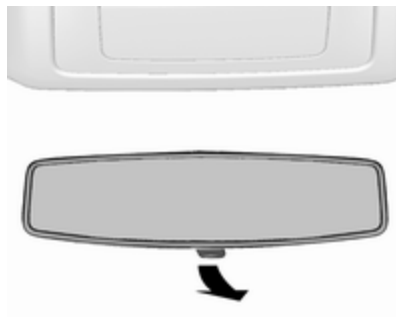

Z ročico na spodnji strani lahko premaknete ogledalo v položaj, ki ponoči zmanjša bleščanje žarometov vozil za Vami.

Širokokotno ogledalo



Odvisno od vozila je v senčniku sovoznika nameščeno veliko konvexno ogledalo, ki pomaga izboljšati vidnost in zmanjša mrtve kote.

Stekla

Vetrobransko steklo

Nalepke na vetrobranskem steklu

Ne lepите nalepk, npr. vinjet ali podobnega na vetrobransko steklo v območju notranjega ogledala. V nasprotnem se lahko zmanjša območje zaznavanja senzorja v ohišju ogledala.

Zamenjava vetrobranskega stekla

Svarilo

Če je vozilo opremljeno s senzorjem sprednje kamere sistema za pomoč vozniku, je bistvenega pomena, da so vse zamenjave vetrobranskega stekla opravljene natančno in v skladu s specifikacijami družbe Opel. V nasprotnem primeru ti sistemi morda ne bodo pravilno delovali, obstaja pa nevarnost nepričakovanega vedenja teh sistemov in/ali prikaza sporočil.

Ročni pomik okenskih stekel

Stekla v vratih dvigate in spuščate s pomočjo vrtljivih ročic.

Električno pomična stekla

⚠ Opozorilo

Pri pomiku stekel bodite previdni. Nevarnost telesnih poškodb, posebej pazite na otroke!

Okna in streho zapirajte le tako, da postopek ves čas pozorno opazujete. Pazite, da med dviganjem stekel koga ali česa ne priprete.

Za pomikanje stekel vključite kontakt.



Za odpiranje želenega okna pritisnite ustrezno stikalo in za zapiranje okna stikalo potegnite.

Vozila s funkcijo samodejnega odpiranja voznikovega stekla: če med spuščanjem stekla stikalo zopet pritisnete ali potegnete, se pomik stekla ustavi.

Če se steklo ne pomika gladko (npr. zaradi zmrzali), večkrat na kratko potegnite stikalo vprašljivega okna, dokler se le-ta ne zapre.

Preobremenitev

Pri preobremenitvi sistema (npr. pri neprestanem odpiranju/zapiranju oken) se napajanje elektromotorjev za pomik stekel za kratek čas samodejno prekine.

Zadnja okna

Stranska drsna okna



Za odpiranje pritisnite zatikalnik in potisnite okno. Pri zapiranju se mora zatikalnik zaskočiti.

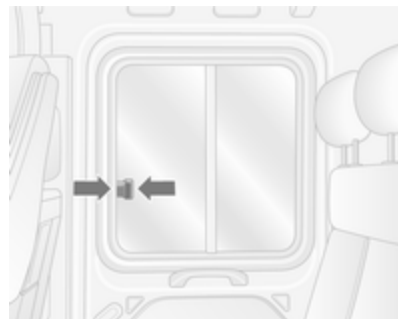

Za odpiranje pritisnite zatikalnik in potisnite okno. Pri zapiranju se mora zatikalnik zaskočiti.

Odpiranje stranskih oken

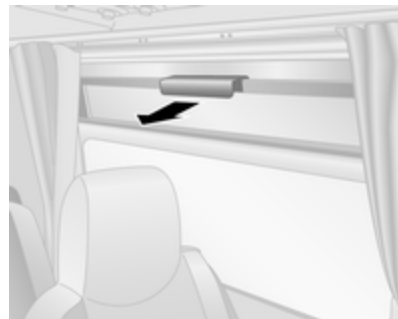

Za odpiranje okna povlecite ročaj.

Opomba

Pri nekaterih vozilih se okna ne odprejo do konca.

Izhod v sili



Za izhod iz vozila v sili s kladivom 1 razbijte steklo 2.

Pri nekaterih različicah je za zasilni izhod namenjena panoramska streha
↔ 40.

Zadnja leča za vzvratno vožnjo



Na zadnje steklo je mogoče vgraditi zadnjo lečo za vzvratno vožnjo.

Zadnja leča za vzvratno vožnjo vozniku pomaga pri vzvratni vožnji, tako da zmanjša mrtve točke.

Ogrevano zadnje okno



Upravljanje s pritiskom na  pri sistemu po izbiri. Med delovanjem sveti LED dioda v gumbu.



Ogrevanje deluje pri obratujočem motorju in se samodejno izklopi po kratkem času.

Ogrevanje, prezračevanje, hlajenje
 ⇨ 114.

Elektronska klimatska naprava
 ⇨ 116.

Senčniki

Za zaščito pred bleščanjem lahko preklopite senčnike navzdol ali v stran.

Med vožnjo morajo biti pokrovi kozmetičnih ogledal v senčnikih zaprti.

Senčniki imajo morda tudi žepke za parkirne lističe ipd.

Širokokotno ogledalo ⇨ 36.

Streha

Panoramska streha



Pri nekaterih različicah modela je lahko prtljažnik opremljen s panoramsko streho z enojnim ali dvojnim steklom.

Izhod v sili



Za izhod v sili lahko razbijete steklo. Panoramsko streho udarite s priloženim kladivom.

Pri nekaterih različicah so za zasilni izhod namenjena tudi stranska stekla
 ⇨ 38.

Sedeži in varnostni sistemi

| | |
|--|-----------|
| Vzglavniki | 41 |
| Prednji sedeži | 43 |
| Položaj sedeža | 43 |
| Nastavitev sedeža | 43 |
| Naslon za roko | 48 |
| Ogrevanje | 48 |
| Zadnji sedeži | 49 |
| Varnostni pasovi | 51 |
| Trotočkovni varnostni pasovi | 52 |
| Sistem varnostnih blazin | 55 |
| Sistem sprednjih varnostnih blazin | 59 |
| Sistem stranskih varnostnih blazin | 59 |
| Deaktiviranje sovoznikovih varnostnih blazin | 60 |
| Varovala za otroke | 61 |
| Otroški varnostni sedeži | 61 |
| Mesta namestitve otroškega sedeža | 64 |

Vzglavniki

Položaj

⚠ Opozorilo

Vozite le s primerno nastavljenimi vzglavniki.

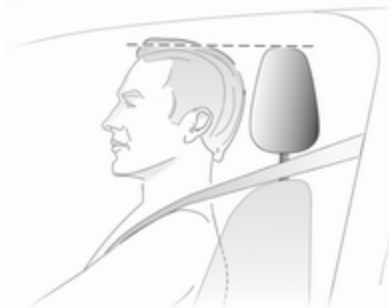

Zgornji rob vzglavnika naj bo v isti višini z zgornjim delom glave potnika. Če to pri zelo visokih osebah ni izvedljivo, nastavite vzglavnik v najvišji možni položaj oz. v najnižji možni položaj pri zelo nizkih osebah.

Nastavitev

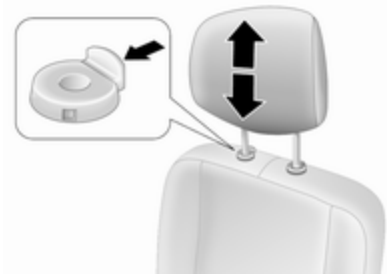

Vzglavnik povlecite navzgor ali pa pritisnite gumb in ga znižajte. Preverite, ali se je vzglavnik zataknil v legi.



Glede na različico je vzglavnike mogoče nagniti naprej ali nazaj. Potisnite ali potegnite spodnji del vzglavnika, da ga nastavite.

Opomba

Na vzglavnik sovoznikovega sedeža nameščajte predmete ali dodatno opremo le, če sovoznikov sedež ni zaseden.

Odstranitev

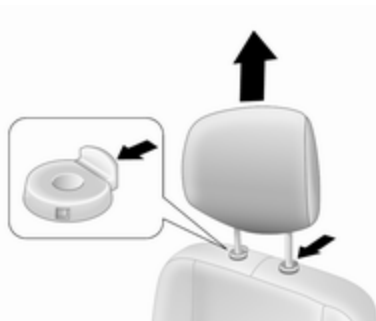

Npr. pri uporabi otroškega varnostnega sedeža ⇨ 61.

Najprej nagnite naslonjalo nazaj, nato povlecite vzglavnik v najvišji položaj. Pritisnite obe sprostitvena gumba in potegnite vzglavnik navzgor iz naslonjala, da ga odstranite.

Vzglavnik zavarujte v prtljažniku.

Ne vozite vozila z odstranjenim vzglavnikom, če je zadevni sedež zaseden.

Montaža

Naslonjalo najprej nagnite naprej, nato pa droga vzglavnika vstavite v luknji.

Vzglavnik spustite kolikor je mogoče navzdol, nato pa ga dvignite (po potrebi pritisnite oba gumba) do želenega položaja.

Prednji sedeži

Položaj sedeža

⚠ Opozorilo

Vozite le s pravilno nastavljenim sedežem.

⚠ Nevarnost

Ne sedite manj kot 25 cm od volanskega obroča - zaradi dosega varnostne blazine.

⚠ Opozorilo

Sedeža ne nastavljajte med vožnjo, ker se lahko nenadzorovano premakne.

⚠ Opozorilo

Pod sedeži nikoli ne shranjujte prostih predmetov.
Predal pod sedežem, prostor za spravljanje ↻ 73.



- Sedite z zadnjim delom telesa ob naslonjalu. Pri pritiskanju pedalov naj bodo noge rahlo pokrčene. Sovoznikov sedež naj bo pomaknjen čimbolj nazaj.
- Nastavite višino sedeža, da imate dober pregled na vse strani ter nad vsemi merilniki in instrumenti. Med glavo in stropno oblogo naj bo vsaj za dlan razmika. Stegna naj rahlo leže na sedežu, ne da pri tem pritiskajo nanj.
- Sedite z rameni tesno ob naslonjalu. Sedite tako, da je zgornji del obroča volana dosegljiv v vzravnani drži telesa z

rahlo pokrčenimi rokami. Med obračanjem volana naj bodo rame v tesnem stiku s sedežnim naslonjalom. Naslonjalo naj ne bo nagnjeno preveč nazaj. Priporočamo kot do 25°.

- Sedež in volan nastavite tako, da bo vaše zapestje naslonjeno na vrh volana, ko popolnoma iztegnete roko in se z rameni naslonite na naslonjalo.
- Nastavite volan ↻ 82.
- Nastavite višino vzglavnika ↻ 41.
- Nastavitev višine varnostnega pasu ↻ 52.
- Nastavite ledveno oporo tako, da podpira naravno obliko hrbtenice ↻ 43.

Nastavitev sedeža

Vozite samo z zaskočenimi sedeži in naslonjali.

Nastavitev po dolžini



Potegnite ročico, pomaknite sedež, sprostite ročico. Sedež poskušajte pomakniti naprej in nazaj, da preverite, ali je pritrjen v ustreznem položaju.

Nastavitev po dolžini vzmetenega sedeža



Potegnite ročico, pomaknite sedež, sprostite ročico. Sedež poskušajte pomakniti naprej in nazaj, da preverite, ali je pritrjen v ustreznem položaju.

Nagib naslonjala

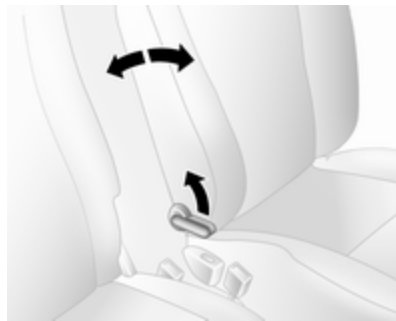

Potegnite vzvod, nastavite naklon in sprostite vzvod. Sedež naj se primerno zaskoči.

Nagib naslonjala vzmetenega sedeža

Potegnite vzvod, nastavite naklon in sprostite vzvod. Sedež naj se primerno zaskoči.

Višina sedeža

Potiskanje vzvoda

navzgor : sedež se dviga
navzdol : sedež se spušča

Višina zračno vzmetenega sedeža

Če želite prilagoditi višino sprednjega dela sedeža, sprednjo sprostitevno ročico povlecite navzgor.

Če želite prilagoditi višino zadnjega dela sedeža, povlecite zadnjo sprostitevno ročico.

Ledvena opora



Ledveno oporo prilagodite osebemu dobremu počutju.

Povečanje in zmanjšanje opore: razbremenite naslon sedeža in zavrtite kolesce.

Ledvena opora zračno vzmetenega sedeža



Ledveno oporo prilagodite osebemu dobremu počutju.

Z ročno črpalko (ki je na spodnjem delu enote) povečajte trdoto.

Če želite zmanjšati trdoto, pritisnite gumb za sprostitev (na sprednjem delu enote).

Nastavitev blaženja zračno vzmetenega sedeža



Občutljivost zračno vzmetenega sedeža zmanjšate z vrtenjem gumba.

vrtenje v desno : večja togost
vrtenje v levo : manjša togost

Nastavitev nagibnega sedeža

Odmik sedeža



Povlecite ročico **2**, premaknite sedež, sprostite ročico.

Sedež poskušajte pomakniti naprej in nazaj, da preverite, ali je pritrjen v ustreznem položaju.

Sedežna naslonjala

Potegnite vzvod **1**, nastavite nagib in sprostite vzvod. Sedež naj se primerno zaskoči.

Nagib sedala sedeža

Nagib sedala sedeža prilagodite z ročico **3**.

Ledvena opora

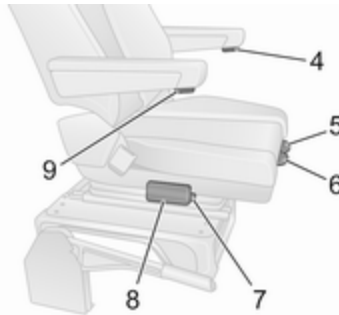

Ledveno oporo prilagodite osebemu dobremu počutju.

S pritiskanjem ročne črpalke **8** (ki je na spodnjem delu enote) povečajte togost.

Če želite zmanjšati togost, pritisnite gumb za sprostitev **7**.

Nastavitev položaja sedala sedeža

Dvignite ročico **5**, sedalo sedeža premaknite naprej oziroma nazaj, nato pa sprostite ročico.

Nasloni za roke

Če želite prilagoditi višino naslonov za roke, ročni vijak zavrtite v **4** ali **9**.

Zasuk sedeža

Voznikov sedež je mogoče zasukati za 180° stopinj iz naprej usmerjenega položaja, npr. za lažji dostop do prtljažnika. Vozilo mora biti zaustavljeno in motor ugasnjen.

Preden zasučete sedež, morate izvesti ta postopek priprave:

- Odprite varnostni pas.
- Naslona zložite v zgornji položaj.
- Sedež naj bo pomaknjen čimbolj nazaj.
- Nagib sedala sedeža nastavite v najnižji položaj.
- Naslonjalo sedeža postavite v popolnoma navpični položaj.
- Odprite voznikova vrata.

Dvignite ročico **6**, zasučite sedež in spustite ročico.

Pred vožnjo sedež vedno vrnite v naprej usmerjen položaj in preverite, ali je zapahnen v ležišču, preden speljete.

Naslon za roko



Če naslonov ne potrebujete, ju zložite navzgor.

Ogrevanje

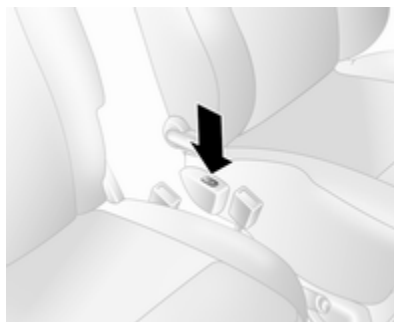

Pritisnite  ustreznega sedeža. Lučka LED v stikalu zasveti. Če želite izklopiti ogrevanje sedeža, pritisnite drugi konec preklopnega stikala.

Vozila z vzmetenim sedežem: stikalo  je pod ročico za sprostitev naslonjala na zunanji strani sedeža.

Ogrevanje sedeža je termostatsko regulirano in se samodejno izklopi, ko sedež doseže nastavljeno temperaturo. Lučka LED sveti vedno, ko je sistem vklopljen, ne le, kadar je vklopljen grelec.

Dolgotrajna uporaba ni priporočljiva za ljudi z občutljivo kožo.

Ogrevanje je na voljo le pri obratovanju motorja.

Zadnji sedeži

Dostop do zadnje vrste sedežev



Za dostop do sedežev 3. vrste (če so vgrajeni), odprite drsna stranska vrata ter povlecite ročico zapaha zložljivega sedeža 2. vrste in naslonjalo sedeža zložite naprej. Če je potrebno, odpnite varnostne pasove iz zaponk.

⚠ Opozorilo

Prepričajte se, da se hrbtišče vrne v pravilni položaj in da so varnostni pasovi ustrezno pripeti.

Pripenjanje in odpenjanje varnostnega pasu ⇨ 52.

Drсна vrata ⇨ 27.

Odstranljiva zadnja sedežna klop

⚠ Opozorilo

Ko odstranjujete zadnje sedeže, držite roke in noge stran od območja pomika sedežev.

Sedežev nikoli ne odstranjujete med vožnjo, saj se lahko nenadzorovano premaknejo.

Preden se usedete na zadnje sedeže se prepričajte, da so zadnji sedeži in naslonjala sedežev nameščena do konca v položaj.

Odstranitev

V nekaterih verzijah opremljenosti lahko prtlačnik povečate z demontažo zadnjih sedežev.

⚠ Opozorilo

Odstanljivi sedeži so težki. Ne poskušajte jih odstraniti brez pomoči.

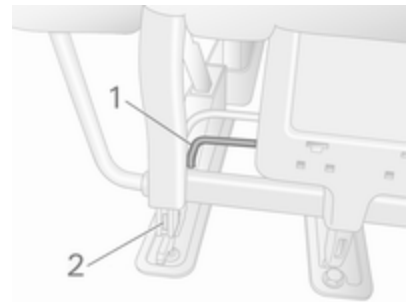

- Vzvoda **1** na obeh straneh sedeža povlecite navzgor; če zatiča **2** vidno izstopata, je zapah sedeža odpahnen.

- Pomaknite sedež nazaj, da ga sprostite iz talnih sidrnih točk.
- Dvignite sedež in ga odstranite.

Montaža

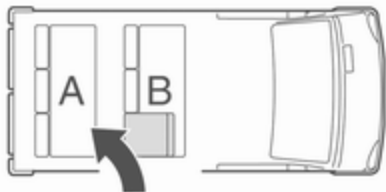

Pri ponovni namestitvi sedežev vedno poskrbite, da je vrsta z zložljivim sedežem za dostop **B** pravilno postavljena pred vrsto fiksnih sedežev **A**.

Svarilo

Sedeži 2. in 3. vrste niso medsebojno zamenljivi in jih je treba ponovno namestiti na njihova originalna mesta.

Opomba

Pred namestitvijo sedeža preverite, ali so pritrdilne točke čiste. Na njih ne sme biti umazanije ali česar koli drugega, kar bi lahko preprečevalo varno pritrditev sedeža.

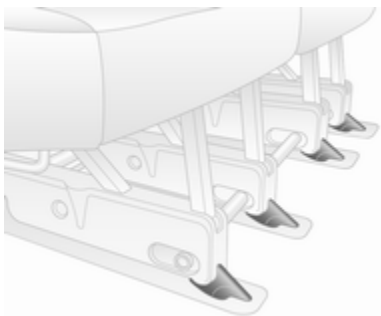

Vodila sedeža postavite neposredno za talni sidrni točki in ga potisnite naprej, da se zatakne.

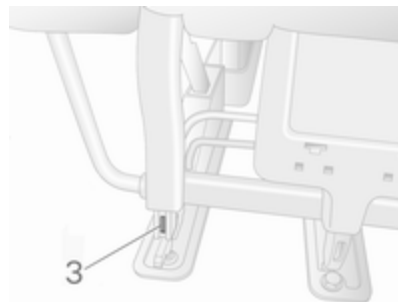

Sedež se samodejno zatakne in zatiča **3** nista več vidna, kar pomeni, da je sedež pritrjen.

Svarilo

Pri nameščanju zadnjih sedežev pazite, da bodo pravilno nastavljeni na talne sidrni točke in da bosta pritrdilni zaponki pravilno zapeti.

Če sedežev ni mogoče varno pritrditi v ležišče, se obrnite na servis.

Bus Odstranitev

⚠ Opozorilo

Odstanljivi sedeži so težki. Ne poskušajte jih odstraniti brez pomoči.

Z orodjem iz kompleta v predalu za rokavice zavrtite ročice, da odklenete sedež:

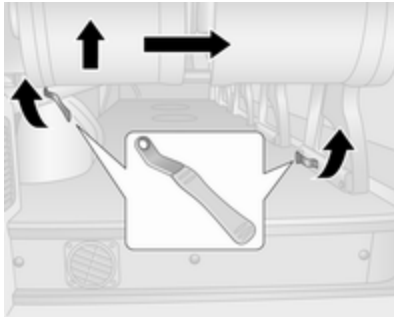

1. Sprostite zunanjo pritrditev.
2. Sprostite notranjo pritrditev (v nosilcu sedeža).

3. Sedež dvignite z zadnje strani.
4. Sedež povlecite proti sredini vozila, da ga sprostite iz pritrdilnih točk.

Montaža

Opomba

Pred namestitvijo sedeža preverite, ali so pritrdilne točke čiste. Na njih ne sme biti umazanije ali česar koli drugega, kar bi lahko preprečevalo varno pritrditev sedeža.

1. Sedež postavite na sidra.
2. Sedež spuščajte tako dolgo, da se slišno zatakne v pritrdilne točke.
3. Preverite, ali je sedež varno pritrdjen, in sicer tako, da ga poskusite premakniti naprej in nazaj, nato pa še v levo in desno.

Po potrebi ponovite postopek montaže.

Če sedeža ni mogoče varno pritrditi v ležišče, se obrnite na servis.

Varnostni pasovi



Pas se pri naglem pospeševanju ali upočasnjevanju zaskoči in tako zadrži potnika tesno na sedežu. Tako se možnosti poškodbe bistveno zmanjšajo.

⚠ Opozorilo

Varnostni pas si pripnite vedno pred vsako vožnjo.

V primeru nesreče ogrožajo nepriprane osebe voznika, sopotnike in tudi sebe.

En varnostni pas si lahko pripne le ena oseba. Otroški varnostni sedeži ⇨ 61.

Občasno preverjajte delovanje vseh delov sistema varnostnih pasov in preverite, ali ni prišlo do poškodb.

Poškodovane dele morate obvezno zamenjati. Po nesreči so pasovi raztegnjeni, zato, prosimo, da jih kot tudi zategovalnike daste zamenjati strokovnjakom v servisni delavnici.

Opomba

Pazite, da z ostrimi predmeti pasov ne poškodujete ali priprete. Pazite, da v navijalce pasov ne zaide umazanija.

Opozorilna lučka za pripenjanje varnostnega pasu

Pri nekaterih različicah sta oba sprednja sedeža opremljena z opozorilno lučko za pripenjanje varnostnega pasu  na instrumentni plošči ⇨ 91, ⇨ 94.

Omejevalniki natezne sile

Na sprednjih sedežih zmanjšajo stres, ki učinkuje na telo pri sprožitvi zategovalnikov varnostnih pasov v primeru trčenja.

Zategovalniki varnostnih pasov

V primeru trčenja – od spredaj ali od zadaj – se zaklep pasu pomakne navzdol, bočni in ramenski del pasu se v trenutku napneta.

Opozorilo

Neprimerno ravnanje z varnostnimi pasovi (demoniranje/ montiranje delov) utegne povzročiti neželjeno aktiviranje zategovalnikov.

Sprožitev zategovalnikov varnostnih pasov je označena z neprestanim svetljenjem kontrolne lučke  ⇨ 94.

Če so zategovalniki varnostnih pasov sproženi, jih je potrebno zamenjati v servisni delavnici. Vsak zategovalnik se sproži le enkrat.

Opomba

V območju delovanja zategovalnikov ne puščajte nobenih predmetov in ne vgrajujte dodatne opreme. Menjava posameznih komponent zategovalnika je prepovedana, ker sicer utegne vozilo izgubiti dovoljenje za udeležbo v prometu.

Trotočkovni varnostni pasovi

Varnostni pasovi sprednjih sedežev

Pripenjanje



Enakomerno potegnite pas iz navijalca, ga nezvitega namestite čez telo in vstavite zaponko v zaklep, da se slišno zaskoči.

Med vožnjo si pas na diagonalnem delu večkrat zategnite.

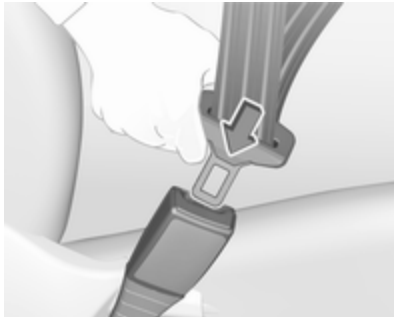

Ohlapna in debela oblačila otežujejo prileganje pasu k telesu. Prav tako ne sme biti med pasom in telesom nobenih drugih predmetov (npr. torbic, mobilnih telefonov).

⚠ Opozorilo

V žepih ne nosite trdih in lomljivih predmetov.

Opozorilo za pripenjanje varnostnega pasu  ⇄ 94.

Nastavitev višine

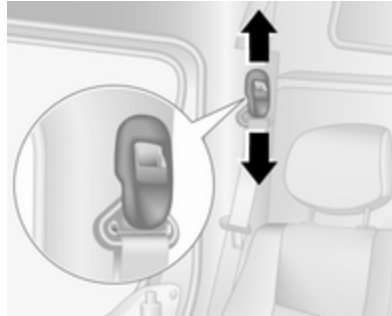

1. Pas nekoliko izvlecite.
2. Dvignite nastavljalnik višine navzgor ali pritisnite tipko za sprostitev in potisnite nastavljalnik višine navzdol.



Višino pasu nastavite tako, da poteka prek rame. Pas ne sme teči prek vratu ali nadlahti.

⚠ Opozorilo

Ne izvajajte nastavitve med vožnjo.

Odpenjanje



Pas odprite s pritiskom na rdečo tipko na zaklepu. Pas se samodejno navije.

Varnostni pasovi zadnjih sedežev

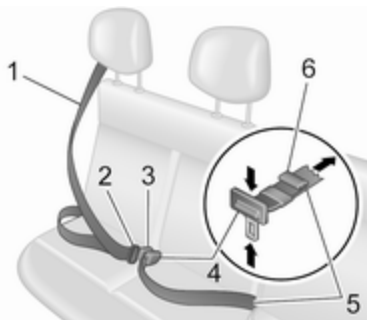

Varnostni pas **1** potegnite iz navijalca in ga nezvitega namestite čez telo ter se prepričajte, da je zaponka **2** do konca vstavljena v zaklep **3**, tako da povlečete zaponko **2**.

Medenični varnostni pas **5** mora biti tesno nameščen prek stegen in ob medenico.

Pas zategnete tako, da potegnete prosti del **6** pasu. Pas zrahljate, tako da zasukate nastavljivo zaponko **4**, dokler ni obrnjena za 90° glede na pas in pritisnete nastavljivo zaponko **4**, medtem ko vlečete medenični varnostni pas **5**.

Ohlapna in debela oblačila otežujejo prileganje pasu k telesu. Prav tako ne sme biti med pasom in telesom nobenih drugih predmetov (npr. torbic, mobilnih telefonov).

| |
|---|
| ⚠ Opozorilo |
| V žepih ne nosite trdih in lomljivih predmetov. |

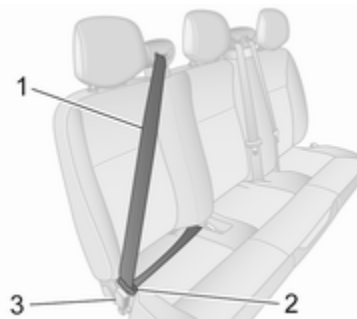

Pas odprite tako, da pritisnete rdeči gumb na zaklepu **3** in sprostite zaponko **2**.

Varnostni pas **1** se bo samodejno navil nazaj v boben.

⚠ Opozorilo

Preden se usedete na zadnje sedeže se prepričajte, da so zadnji sedeži in naslonjala sedežev nameščena do konca v položaj. Zadnji sedeži ⇨ 49.

Svarilo

Zaradi preprečevanja poškodb vozila, naj bodo zadnji varnostni pasovi pripeti tudi, kadar so sedeži nezasedeni.

Uporaba varnostnih pasov med nosečnostjo**⚠ Opozorilo**

Spodnji del pasu naj teče čim nižje prek medenice, da ne pritiska na trebuh.

Sistem varnostnih blazin

Sistem varnostnih blazin se sestoji iz večih internih (notranjih) sistemov, odvisno od stopnje opremljenosti. Pri sprožitvi se varnostne blazine napihnejo v nekaj milisekundah. Varnostna blazina se razpre in uplahne tako hitro, da ju pri nesreči navadno sploh ni opaziti.

⚠ Opozorilo

Zaradi nestrokovnega ravnanja utegne priti do neželene sprožitve varnostne blazine – nevarnost telesnih poškodb!

Opomba

Elektronska kontrolna enota sistema varnostnih blazin in zategovalnikov varnostnih pasov se nahaja v sredinski konzoli med sprednjima



sedežema. Ne odlagajte magnetnih predmetov v bližino sredinske konzole!

Na pokrove varnostnih blazin ne pritrujate drugih predmetov in jih ne prekrivajte z ničemer.

Vsaka varnostna blazina se sproži le enkrat. Sprožene varnostne blazine dajte nemudoma zamenjati v servisu. Razen tega je lahko potrebna zamenjava volana, armaturne plošče, delov prevleke, tesnil vrat, kljuk in ročic ter sprednjih sedežev.

Menjava posameznih komponent sistema varnostnih blazin je prepovedana, ker sicer utegne vozilo izgubiti dovoljenje za udeležbo v prometu.

Pri sproženju varnostne blazine se sproščajo plini, ki utegnejo povzročiti opekline.

Kontrolna lučka  sistemov varnostnih blazin  94.

Otroški varnostni sedeži na sovoznikovem sedežu z zračnimi blazinami

Opozorilo v skladu z ECE R94.02:



EN: NEVER use a rear-facing child restraint system on a seat protected by an ACTIVE AIRBAG in front of it, DEATH or SERIOUS INJURY to the CHILD can occur.

DE: Nach hinten gerichtete Kindersitze NIEMALS auf einem Sitz verwenden, der durch einen davor befindlichen AKTIVEN AIRBAG geschützt ist, da dies den TOD oder SCHWERE VERLETZUNGEN DES KINDES zur Folge haben kann.

FR: NE JAMAIS utiliser un siège d'enfant orienté vers l'arrière sur un siège protégé par un COUSSIN GONFLABLE ACTIF placé devant lui, sous peine d'infliger des BLESSURES GRAVES, voire MORTELLES à l'ENFANT.

ES: NUNCA utilice un sistema de retención infantil orientado hacia atrás en un asiento protegido por un AIRBAG FRONTAL ACTIVO. Peligro de MUERTE o LESIONES GRAVES para el NIÑO.

RU: ЗАПРЕЩАЕТСЯ устанавливать детское удерживающее устройство лицом назад на сиденье автомобиля, оборудованном фронтальной подушкой безопасности, если ПОДУШКА НЕ ОТКЛЮЧЕНА! Это может привести к СМЕРТИ или СЕРЬЕЗНЫМ ТРАВМАМ РЕБЕНКА.

NL: Gebruik NOOIT een achterwaarts gericht kinderzitje op een stoel met een ACTIEVE AIRBAG ervoor, om DODELIJK of ERNSTIG LETSEL van het KIND te voorkomen.

DA: Brug ALDRIG en bagudvendt autostol på et forsæde med AKTIV AIRBAG, BARNET kan komme I LIVSFARE eller komme ALVORLIGT TIL SKADE.

SV: Använd ALDRIG en bakåtvänd barnstol på ett säte som skyddas med en framförvarande AKTIV AIRBAG. DÖDSFALL eller ALLVARLIGA SKADOR kan drabba BARNET.

FI: ÄLÄ KOSKAAN sijoita taaksepäin suunnattua lasten turvaistuinta istuimelle, jonka edessä on AKTIIVINEN TURVATYYNY, LAPSI VOI KUOLLA tai VAMMAUTUA VAKAVASTI.

NO: Bakovervendt barnesikringsutstyr må ALDRI brukes på et sete med AKTIV KOLLISJONSPUTE foran, da det kan føre til at BARNET utsettes for LIVSFARE og fare for ALVORLIGE SKADER.

PT: NUNCA use um sistema de retenção para crianças voltado para trás num banco protegido com um AIRBAG ACTIVO na frente do

mesmo, poderá ocorrer a PERDA DE VIDA ou FERIMENTOS GRAVES na CRIANÇA.

IT: Non usare mai un sistema di sicurezza per bambini rivolto all'indietro su un sedile protetto da AIRBAG ATTIVO di fronte ad esso: pericolo di MORTE o LESIONI GRAVI per il BAMBINO!

EL: ΠΟΤΕ μη χρησιμοποιείτε παιδικό κάθισμα ασφαλείας με φορά προς τα πίσω σε κάθισμα που προστατεύεται από μετωπικό ΕΝΕΡΓΟ ΑΕΡΟΣΑΚΟ, διότι το παιδί μπορεί να υποστεί ΘΑΝΑΣΙΜΟ ή ΣΟΒΑΡΟ ΤΡΑΥΜΑΤΙΣΜΟ.

PL: NIE WOLNO montować fotelika dziecięcego zwróconego tyłem do kierunku jazdy na fotelu, przed którym znajduje się WŁĄCZONA PODUSZKA POWIETRZNA. Niezastosowanie się do tego zalecenia może być przyczyną ŚMIERCI lub POWAŻNYCH OBRAŻEŃ u DZIECKA.

TR: Arkaya bakan bir çocuk emniyet sistemini KESİNLİKLE önünde bir AKTİF HAVA YASTIĞI ile korunmakta olan bir koltukta

kullanmayınız. ÇOCUK ÖLEBİLİR veya AĞIR ŞEKİLDE YARALANABİLİR.

UK: НІКОЛІ не використовуйте систему безпеки для дітей, що встановлюється обличчям назад, на сидінні з УВІМКНЕНОЮ ПОДУШКОЮ БЕЗПЕКИ, інакше це може призвести до СМЕРТІ чи СЕРЬОЗНОГО ТРАВМУВАННЯ ДИТИНИ.

HU: SOHA ne használjon hátrafelé néző biztonsági gyerekléssel előlről AKTÍV LÉGZSÁKKAL védett ülésen, mert a GYERMEK HALÁLÁT vagy KOMOLY SÉRÜLÉSÉT okozhatja.

HR: NIKADA nemojte koristiti sustav zadržavanja za djecu okrenut prema natrag na sjedalu s AKTIVNIM ZRAČNIM JASTUKOM ispred njega, to bi moglo dovesti do SMRTI ili OZBILJNJIH OZLJEDA za DIJETE.

SL: NIKOLI ne nameščajte otroškega varnostnega sedeža, obrnjenega v nasprotni smeri vožnje, na sedež z AKTIVNO ČELNO ZRAČNO BLAZINO, saj pri tem obstaja nevarnost RESNIH ali SMRTNIH POŠKODB za OTROKA.

SR: NIKADA ne koristiti bezbednosni sistem za decu u kome su deca okrenuta unazad na sedištu sa AKTIVNIM VAZDUŠNIM JASTUKOM ispred sedišta zato što DETE može da NASTRADA ili da se TEŠKO POVREDI.

MK: НИКОГАШ не користете детско седиште свртено наназад на седиште заштитено со АКТИВНО ВОЗДУШНО ПЕРНИЧЕ пред него, зато што детето може ДА ЗАГИНЕ или да биде ТЕШКО ПОВРЕДЕНО.

BG: НИКОГА не използвайте детска седалка, гледаща назад, върху седалка, която е защитена чрез АКТИВНА ВЪЗДУШНА ВЪЗГЛАВНИЦА пред нея - може да се стигне до СМЪРТ или СЕРИОЗНО НАРАНЯВАНЕ на ДЕТЕТО.

RO: Nu utilizați NICIODATĂ un scaun pentru copil îndreptat spre partea din spate a mașinii pe un scaun protejat de un AIRBAG ACTIV în fața sa; acest lucru poate duce la DECESUL sau VĂTĂMAREA GRAVĂ a COPILULUI.

CS: NIKDY nepoužívejte dětský zádržný systém instalovaný proti směru jízdy na sedadle, které je chráněno před sedadlem AKTIVNÍM AIRBAGEM. Mohlo by dojít k VÁŽNĚMU PORANĚNÍ nebo ÚMRTÍ DÍTĚTE.

SK: NIKDY nepoužívajte detskú sedačku otočenú vzad na sedadle chránenom AKTÍVNYM AIRBAGOM, pretože môže dôjsť k SMRTI alebo VÁŽNYM ZRANENIAM DIEŤAŤA.

LT: JOKIU BŪDU nemontuokite atgal atgręžtos vaiko tvirtinimo sistemas sėdynėje, prieš kurią įrengta AKTYVI ORO PAGALVĖ, nes VAIKAS GALI ŽŪTI arba RIMTAI SUSIŽALOTI.

LV: NEKĀDĀ GADĪJUMĀ neizmantojiet uz aizmuguri vērstu bērnu sēdekļiņi sēdvietā, kas tiek aizsargāta ar tās priekšā uzstādītu AKTĪVU DROŠĪBAS SPILVENU, jo pretējā gadījumā BĒRNS var gūt SMAGAS TRAUMAS vai IET BOJĀ.

ET: ÄRGE kasutage tahapoole suunatud lapseturvaistet istmel, mille ees on AKTIIVSE TURVAPADJAGA

kaitstud iste, sest see võib põhjustada LAPSE SURMA või TÕSISE VIGASTUSE.

MT: QATT tuża trażżin għat-tfal li jgħares lejn in-naħa ta' wara fuq sit protett b'AIRBAG ATTIV quddiemu; dan jista' jikkawża l-MEWT jew ĠRIEHI SERJI lit-TFAL.

Poleg opozorila v skladu z ECE R94.02 prav tako upoštevajte, da je naprej obrnjen varnostni otroški sedež dovoljeno uporabljati le v skladu z navodili in omejitvami v preglednici ⇨ 64.

Nalepka za zračno blazino je lahko nameščena na obeh straneh sovoznikovega senčnika.

⚠ Nevarnost

Ne nameščajte otroškega varnostnega sedeža na sovoznikov sedež z aktivno čelno zračno blazino.

Deaktiviranje sovoznikovih varnostnih blazin ⇨ 60.

Sistem sprednjih varnostnih blazin

Varnostna meha s pirotehničnim polnilcem se nahajata v volanu in v armaturni plošči na desni strani. Označene so z napisom **AIRBAG**.



Dodatno je na bočni strani armaturne plošče je opozorilna nalepka, ki je vidna pri odprtih sovoznikovih vratih.

Sistem sprednjih varnostnih blazin se sproži v primeru trčenja vozila z določeno silo. Kontakt mora biti za to vključen.

Napuhnjena meha prestrežeta nalet teles in s tem bistveno zmanjšata možnost poškodb glave in zgornjega dela telesa sprednjih potnikov.

⚠ Opozorilo

Optimalna zaščita je možna le pri sedežu v pravilnem položaju.

Položaj sedeža ⇨ 43.

Na območju dosega delovanja varnostnih blazin ne sme biti nobenega predmeta.

Pravilno napeljite in pripnite varnostni pas. Le na ta način je zračna blazina lahko učinkovita.

Sistem stranskih varnostnih blazin

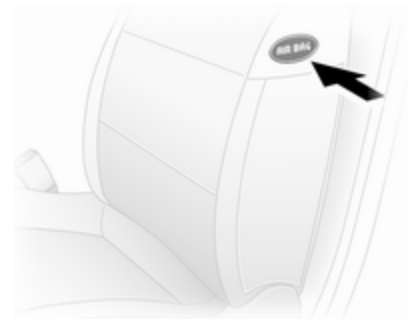

Stranske varnostne blazine se nahajajo v naslonjelih sprednjih sedežev. Označene so z napisom **AIRBAG**.

Sistem stranskih varnostnih blazin se sproži v primeru trčenja vozila z določeno silo. Kontakt mora biti za to vključen.

Napuhnjena varnostna meha ublažita nalet, kar bistveno zmanjša tveganost poškodb zgornjega dela telesa in medenice pri morebitnem bočnem trčenju.

⚠ Opozorilo

Na območju dosega delovanja varnostnih blazin ne sme biti nobenega predmeta.

Opomba

Uporabljajte le prekrivala sedežev, ki so odobrena za Vaše vozilo. Pri tem pazite, da ne prekrijete varnostnih blazin.

Deaktiviranje sovoznikovih varnostnih blazin

V primeru namestitve varnostnega otroškega sedeža na sovoznikov sedež morate izključiti sistema čelne in stranske varnostne blazine za sovoznika v skladu z navodili v preglednicah za namestitvev otroškega varnostnega sedeža ⇨ 64.

Zategovalniki varnostnih pasov in voznikove varnostne blazine ostanejo aktivne.



Za izklop sovoznikovih varnostnih blazin je na stranici armaturne plošče stikalo oz. ključavnica.



Pri izključenem vžigu odprite prednja vrata, pritisnite stikalo in ga nato obrnite v položaj **OFF** v nasprotni smeri urnega kazalca.



Sovoznikove varnostne blazine so izklopljene in se ne bodo sprožile v primeru trka. Kontrolna lučka  ⇨ 94 neprekinjeno sveti na instrumentni plošči in na voznikovem informacijskem zaslonu se prikaže ustrezno sporočilo ⇨ 100.





Otroški varnostni sedež lahko namestite v skladu s tabelo za nameščanje ⇨ 64. Na sovoznikovem sedežu ne sme sedeti odrasla oseba.

⚠ Nevarnost

Varnostno blazino za sovoznika izključite samo v povezavi z uporabo otroškega varnostnega sedeža, za katerega veljajo navodila in omejitve iz tabele ⇨ 64.

Kadar sedi na sovoznikovem sedežu odrasla oseba, varnostna blazina za sovoznika ne sme biti izklopljena, saj to predstavlja nevarnost usodnih poškodb.

Če kontrolna lučka  ne sveti, se sovoznikove varnostne blazine sprožijo v primeru trka.

Če kontrolna lučka  sveti skupaj s , je v sistemu napaka. Položaj stikala se je mogoče nenamerno spremenil, medtem ko je bil vžig vklopljen. Izklopite vžig in ga ponovno vklopite ter ponastavite položaj stikala. Če  in  še vedno svetita, poiščite pomoč v servisni delavnici.

Stanje lahko spremenite le pri mirujočem vozilu in izključenem kontaktu. Stanje ostane isto do naslednje spremembe.

Kontrolna lučka  za izklop varnostne blazine ⇨ 94.

Varovala za otroke**Otroški varnostni sedeži****⚠ Opozorilo**

Če nameščate otroški sedež na sovoznikov sedež, morajo biti sovoznikove varnostne blazine izklopljene; če niso, grozi otroku smrtna nevarnost ob sprožitvi varnostnih blazin.

To je še posebej pomembno v primeru otroških sedežev, ki so obrnjeni v obratno smer vožnje.

Deaktiviranje sovoznikovih varnostnih blazin ⇨ 60.

Nalepka za zračno blazino ⇨ 55.

Priporočamo otroške varnostne sedeže, ki so konstruirani posebej za Vaše vozilo. Za več informacij se obrnite na vaš servis.

Za pravilno nameščanje otroškega sedeža preberite naslednje napotke in priložena navodila za uporabo otroških varnostnih sedežev.

Upoštevajte zakonske predpise v posameznih državah. Zakon države, v kateri vozilte, lahko zahteva uporabo otroških sedežev le na določenih sedežih.

Za pritrnitev otroških varnostnih sedežev so primerni:

- Trotočkovni varnostni pasovi
- Držala ISOFIX
- Top-Tether

Trotočkovni varnostni pasovi

Otroške varnostne sedeže lahko pritrдите s tritočkovnimi varnostnimi pasovi ⇨ 52.

Pri nekaterih velikostih otroškega varnostnega sedeža in različicah modela je otroški varnostni sedež mogoče pritrčiti na nekatere zadnje sedeže v 2. in 3. vrsti ⇨ 64.

Otroški varnostni sedeži ISOFIX

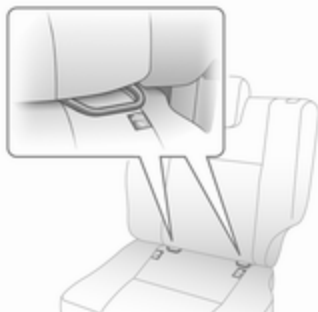

Na vpetja ISOFIX pritrдите le odobrene ISOFIX otroške varnostne sedeže.

Pri nameščanju na pritrtilne točke ISOFIX mora biti uporabljen univerzalen otroški sedež za ISOFIX.

Trak Top-Tether je treba uporabiti poleg vpenjalnih držal ISOFIX.

Dovoljeni položaji vpetja za ISOFIX otroške sedeže so označeni na razpredelnih s +, IL in IUF.

Vpenjalne točke Top-Tether

Vpenjalne točke Top-Tether se nahajajo na hrbtni strani sedeža.

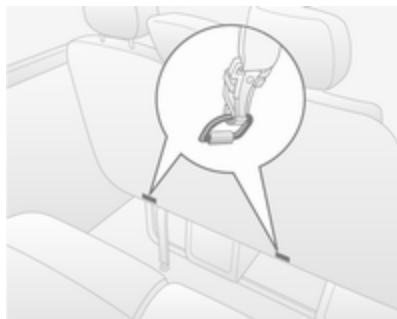

Poleg pritrditve na ISOFIX pritrtilne točke pritrдите Top-Tether jermen na Top-Tether vpenjalne točke. Pas mora potekati pod vzglavnikom med njegovima prečkama.

Položaji otroških varnostnih sedežev ISOFIX univerzalne kategorije so označeni na razpredelnici z IUF ⇨ 64.

Izbira ustreznega otroškega sedeža

Za pritrnitev otroških varnostnih sedežev so najprimernejši zadnji sedeži.

Otrok naj bo med vožnjo obrnjen s hrbtom v smer vožnje čim dlje. Otrokova vratna vretenca so še vedno prešibka in pri trčenju doživijo manjši stres, če otrok sedi s hrbtom v smer vožnje.

Primerni so otroški varnostni sedeži, ki so v skladu z veljavnimi predpisi UN ECE. Upoštevajte državne predpise o obvezni rabi otroških varnostnih sedežev.

Prepričajte se, ali je otroški varnostni sedež, ki ga nameravate namestiti, primeren za Vaše vozilo.

Preverite, ali je otroški varnostni sedež nameščen na primerno mesto v vozilu, glejte naslednje preglednice.

Otrok naj vstopa in izstopa v vozilo, obrnjen stran od cestišča.

Če otroškega sedeža ne potrebujete, ga zavarujte z varnostnim pasom ali pa ga vzemite iz vozila.

Opomba

Na otroške varnostne sedeže ne lepите nalepk in jih ne prekrivajte z ničemer.

Otroški sedež, ki je bil izpostavljen stresom ali nesreči, morate obvezno zamenjati.

Otroški varovalni zaklepi ⇨ 26.

Mesta namestitve otroškega sedeža

Dovoljene opcije za nameščanje otroškega varnostnega sedeža

Spretni sedeži - vse verzije

Težnostni in starostni razred

Enojni sedež – sovoznikova stran¹⁾

Sedežna klop – sovoznikova stran

brez varnostne
blazinez varnostno
blazinobrez varnostne blazine z varnostno blazino
sredinski stranski sredinski stranski**Skupina 0: do 10 kg**

ali pribl. 10 mesecev

U

U²⁾

U

U

U²⁾U²⁾**Skupina 0+: do 13 kg**

ali pribl. dve leti

U

U²⁾

U

U

U²⁾U²⁾**Skupina I: 9 do 18 kg**

ali pribl. osem mesecev do štirih let

U

U²⁾

U

U

U²⁾U²⁾**Skupina II: 15 do 25 kg**

ali pribl. tri do sedem let

Skupina III: 22 do 36 kg

ali pribl. šest do 12 let

1) Pri nastavljenih sedežih naj bo sedež pomaknjen do konca nazaj. Varnostni pas naj poteka čim bolj naravnost med ramo in zgornjo vpenjalno točko.

2) Pred nameščanjem otroškega varnostnega sedeža se prepričajte, ali so varnostne blazine na sovoznikovi strani deaktivirane.

Dvojna kabina - zadnji sedeži**Težnostni in starostni razred****2. sedežna vrsta****Stranski****Sredina**

Skupina 0: do 10 kg

ali pribl. 10 mesecev

Skupina 0+: do 13 kg

ali pribl. dve leti

U

X

Skupina I: 9 do 18 kg

ali pribl. osem mesecev do štirih let

U

X

Skupina II: 15 do 25 kg

ali pribl. tri do sedem let

Skupina III: 22 do 36 kg

ali pribl. šest do 12 let

U

X

66 Sedeži in varnostni sistemi

Kombi - zadnji sedeži

| Težnostni in starostni razred | 2. sedežna vrsta | | | 3. sedežna vrsta |
|---|------------------------|----------------------|------------------------|------------------|
| | Voznikova stran | | Sovoznikova stran | |
| | zunajni stranski sedež | Srednji sedež | zunajni stranski sedež | |
| Skupina 0: do 10 kg ali pribl. 10 mesecev | | | | |
| Skupina 0+: do 13 kg ali pribl. dve leti | U ³⁾ , + | X | X | X |
| Skupina I: 9 do 18 kg ali pribl. osem mesecev do štirih let | U ⁴⁾ , + | UF ⁴⁾ , + | UF ⁴⁾ | X |
| Skupina II: 15 do 25 kg ali pribl. tri do sedem let | U ⁴⁾ | UF ⁴⁾ | UF ⁴⁾ | X |
| Skupina III: 22 do 36 kg ali pribl. šest do 12 let | | | | |

3) Za pritrditev otroškega sedeža, obrnjenega v nasprotni smeri vožnje, pomaknite sprednji sedež naprej, kolikor je mogoče, nato pa ga potisnite spet nazaj v skladu z navodili za pritrditev otroškega sedeža.

4) Otroški sedež, obrnjen v smeri vožnje; naslonjalo otroškega nastavite tako, da je v stiku z naslonjalom sedeža vozila. Nastavite višino vzglavnika ali po potrebi odstranite vzglavnik; ne potiskajte sedeža pred otrokom nazaj za več kot polovico možnega pomika in ne nagibajte naslonjala sedeža za več kot 25°.

Bus - zadnji sedeži**Težnostni in starostni razred****Zadnji sedeži****Skupina 0: do 10 kg**

ali pribl. 10 mesecev

X

Skupina 0+: do 13 kg

ali pribl. dve leti

Skupina I: 9 do 18 kg

ali pribl. osem mesecev do štirih let

X

Skupina II: 15 do 25 kg

ali pribl. tri do sedem let

X

Skupina III: 22 do 36 kg

ali pribl. šest do 12 let

Furgon za prevoz ekipe - zadnji sedeži

Težnostni in starostni razred

| | 2. sedežna vrsta | |
|---|------------------|---------|
| | Stranski | Sredina |
| Skupina 0: do 10 kg ali pribl. 10 mesecev | | |
| Skupina 0+: do 13 kg ali pribl. dve leti | U | X |
| Skupina I: 9 do 18 kg ali pribl. osem mesecev do štirih let | U | X |
| Skupina II: 15 do 25 kg ali pribl. tri do sedem let | | |
| Skupina III: 22 do 36 kg ali pribl. šest do 12 let | U | X |

- U : primerno za uporabo univerzalnih otroških varnostnih sedežev v tej težnostni in starostni skupini v kombinaciji s tritočkovnim varnostnim pasom.
- UF : primerno za uporabo univerzalnih naprej usmerjenih otroških varnostnih sedežev v tej težnostni in starostni skupini v kombinaciji s tritočkovnim varnostnim pasom.
- +
- ⊕ : primerno za ISOFIX otroški varnostni sedež s pritrdilnimi ročaji in vpenjalnimi točkami, če obstajajo. Pri montiranju na pritrdilne točke ISOFIX je dovoljena uporaba le tistih otroških sedežev, ki so odobreni za vozilo. Glejte "**Dovoljene opcije za nameščanje ISOFIX otroškega varnostnega sedeža**".
- X : prepovedana uporaba otroškega varnostnega sedeža v tem težnostnem in starostnem razredu.

Dovoljene opcije za nameščanje otroškega varnostnega sedeža ISOFIX

Combi

| Težnostni razred | Velikostni razred | Vpetje | Prednji sedeži | 2. sedežna vrsta | | 3. sedežna vrsta | |
|---|-------------------|---------|----------------|---|---------------|---|---|
| | | | | Voznikova stran zunanji stranski sedež | Srednji sedež | Sovoznikova stran zunanji stranski sedež | |
| Skupina 0: do 10 kg ali pribl. 10 mesecev | E | ISO/R1 | X | IL | X | X | X |
| Skupina 0+: do 13 kg ali pribl. dve leti | E | ISO/R1 | X | IL | X | X | X |
| | D | ISO/R2 | X | IL | X | X | X |
| | C | ISO/R3 | X | IL | X | X | X |
| Skupina I: 9 do 18 kg ali pribl. osem mesecev do štirih let | D | ISO/R2 | X | IL | X | X | X |
| | C | ISO/R3 | X | IL | X | X | X |
| | B | ISO/F2 | X | IL, IUF | IL, IUF | X | X |
| | B1 | ISO/F2X | X | IL, IUF | IL, IUF | X | X |
| | A | ISO/F3 | X | IL, IUF | IL, IUF | X | X |

- IL : ustrezen za posamezna varovala ISOFIX kategorije "specifično vozilo", "omejena" ali "pol-univerzalna". Varnostni sistem ISOFIX mora biti odobren za specifičen tip vozila.
- IUF : primeren za ISOFIX otroške sedeže, usmerjene v smer vožnje univerzalne kategorije otroških varnostnih sedežev, dovoljenih za uporabo v tej težnostni skupini.
- X : prepovedana uporaba otroškega varnostnega sedeža ISOFIX v tem težnostnem razredu.

ISOFIX velikostni razredi in sedeži

- A - ISO/F3 : naprej usmerjen otroški varnostni sedež za otroke maksimalne velikosti v težnostnem razredu 9 do 18 kg.
- B - ISO/F2 : naprej usmerjen otroški varnostni sedež za manjše otroke v težnostnem razredu 9 do 18 kg.
- B1 - ISO/F2X : naprej usmerjen otroški varnostni sedež za manjše otroke v težnostnem razredu 9 do 18 kg.
- C - ISO/R3 : nazaj usmerjen otroški varnostni sedež za otroke maksimalne velikosti v težnostnem razredu do 18 kg.
- D - ISO/R2 : nazaj usmerjen otroški varnostni sedež za manjše otroke v težnostnem razredu do 18 kg.
- E - ISO/R1 : nazaj usmerjen otroški varnostni sedež za mlajše otroke v težnostnem razredu do 13 kg.

Prostori za spravlanje

| | |
|---|-----------|
| Prostori za spravlanje | 71 |
| Shranjevanje v armaturni plošči | 71 |
| Sovoznikov predal | 72 |
| Držala za pijačo | 72 |
| Sprednji shranjevalni prostori | 72 |
| Stropni predali | 73 |
| Predal pod sedežem | 73 |
| Prostor za spravlanje nad glavo | 74 |
| Prtljažnik | 74 |
| Pritrdilna ušesca | 74 |
| Sistem urejanja prtljage | 75 |
| Varnostna mreža | 78 |
| Varnostna mreža prtljažnika | 78 |
| Opozorilni trikotnik | 78 |
| Pribor za prvo pomoč | 78 |
| Gasilnik | 79 |
| Sistem strešnega prtljažnika | 79 |
| Strešni prtljažnik | 79 |
| Informacije o natovarjanju | 80 |

Prostori za spravlanje

⚠ Opozorilo

Ne prevažajte težkih ali ostrih predmetov v prtljažniku. Če tega ne upoštevate, lahko v primeru silovitega zaviranja, nenadne spremembe smeri vožnje ali prometne nesreče predmeti poškodujejo potnike.

Shranjevanje v armaturni plošči



Prostori za spravlanje, žepi in predali se nahajajo v armaturni plošči.

Držalo za telefon in/ali za kovance s sponko za držanje vstopnic je na vrhu armaturne plošče.

Predal na armaturni plošči ima pokrov.

Držalo za dokumente

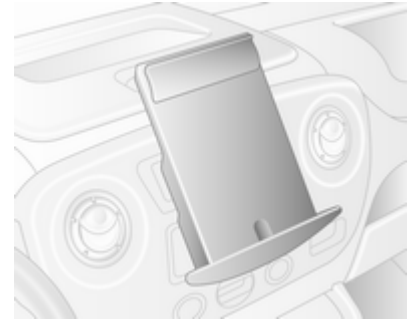

Izvlcite držalo za dokumente iz armaturne plošče navzven in ga obrnite navzdol.

Za utajitev privzdignite spodnji del do vodoravnega položaja, nato ga potisnite do konca navznoter.

Sovoznikov predal



Med vožnjo mora biti predal zaprt.
Hlajen sovoznikov predal ⇨ 129.

Držala za pijačo

Držala za pijačo se nahajajo na obeh straneh armaturne plošče in v spodnjem sredinskem delu armaturne plošče.

V držala za pijačo lahko vstavite tudi prenosni pepelnik ⇨ 87.

Poleg tega se lahko držala za pijačo nahajajo na zadnji strani sprednjega sredinskega sovoznikovega sedeža. Preklop sovoznikovega naslonjala ⇨ 72.

Pri nekaterih modelih so držala za pijačo tudi na spodnjih sprednjih delih zadnjih sedežev.

Sprednji shranjevalni prostori

Pri nekaterih modelih so na pregradni steni kabine nameščene kljuke za oblačila ali mreže za pritrditev.

Žepi v sprednjih vratih vsebujejo držala za plastenke.

Preklop sprednjega sredinskega naslonjala sedeža

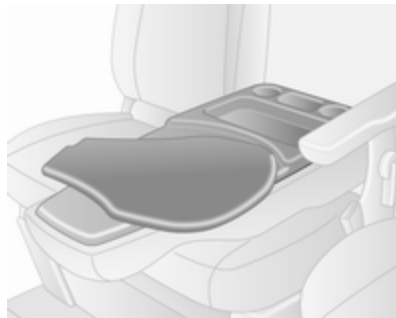

Preden naslonjala sedeža preklopite v vodoravni položaj, potegnite ročico za sprostitev naslonjala sprednjega sredinskega sovoznikovega sedeža proti sprednjem delu vozila.

Hrbtina naslonjala sedeža je opremljena s prostori za spravljanje, držali za pijačo in vrtljivo polico, ki jo je mogoče uporabljati za pisanje ali za dokumente.

Preden potegnete sprostitveno ročico naslonjala sedeža in naslonjala dvignete, vrtljivo polico vrnite na prvotni položaj.

Stropni predali



Skupna masa prtljage v teh prostorih ne sme preseči 5 kg.

Predal pod sedežem



Z dvema zankama na sovoznikovi sedežni blazini potegnite slednjo naprej za dostop do predala pod sedežem.

Zadnja sedežna klop

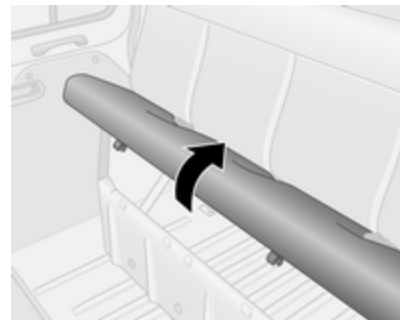

Za dostop do prostora za spravlanje pod sedežno klopjo dvignite nosilec sedeža na sprednji strani in odstranite sedež.

Pri nekaterih modelih so pod sedežno klopjo lahko v spodnjem sprednjem delu tudi prostori za spravlanje, na zunanji strani sedeža pa mreža za spravlanje.

Prostor za spravljanje nad glavo



Skupna masa prtljage v tem prostoru ne sme preseči 35 kg.

Zadnji prostori za spravljanje

Combi, Bus

Predmete lahko hranite v stropnih prostorih za spravljanje nad zadnjimi sedeži.

Skupna masa ne sme preseči 20 kg in mora biti enakomerno razporejena.

Prtljažnik

⚠ Opozorilo

Vedno se prepričajte, ali je tovor v vozilu zavarovan. Sicer utegne nezavarovano ležeče predmete metati v vozilu - nevarnost telesnih poškodb in materialne škode.



Pri vstopanju in izstopanju iz prtljažnika si pomagajte z oprijemnimi ročaji, ki se nahajajo pri zadnjih vratih in stranskih drsnih vratih.

Pritrdilna ušesca

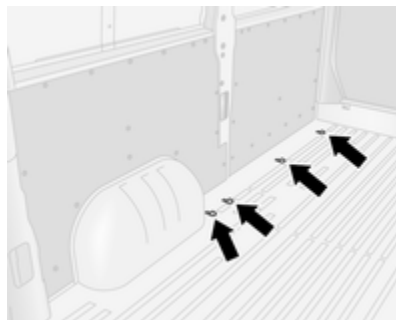

Pritrdilna ušesca so montirana v tovornem prostoru. Omogočajo, da ostane tovor v zavarovanem položaju s pomočjo pritrdilnih jermen ali talne tovarne mreže.

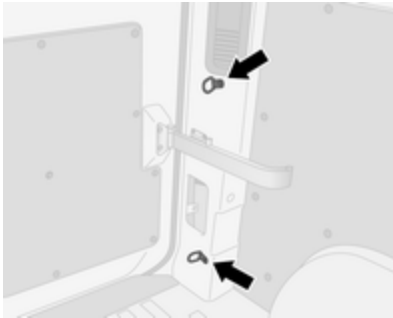

Pritrdilna ušesca so na tleh vozila in/ali v stranski steni. Odvisno od vozila se lahko številka in mesto pritrdilnih ušes razlikujeta.

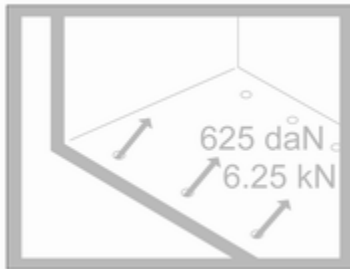

Maksimalna sila, ki sme bremeniti pritrdilna ušesca ne sme preseči 625 daN/6,25 kN/6250 N.

V nekaterih državah je največja sila (npr. 500 daN/5 kN/5000 N) navedena na nalepki.

Opomba

V primeru odstopanja imajo podatki na nalepki prednost pred podatki v teh navodilih za uporabo.

Informacije o natovarjanju ⇨ 80.

Odstranljiva pritrdilna ušesca

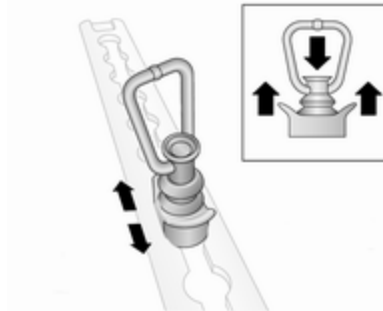

Odstranljiva pritrdilna ušesca je mogoče pritrditi na stranska, talna ali stropna tovorna vodila. Za več informacije glejte spodnje poglavje "Sistem urejanja prtljage".

Za premestitev pritisnite navzdol sredinski pokrov in potisnite v zelen položaj. Prepričajte se, da so pritrdilna ušesca pravilno nameščena v vdolbine.

Informacije o natovarjanju ⇨ 80.

Sistem urejanja prtljage

Pri nekaterih vozilih je predmete v prtljažniku mogoče pritrditi v položaj ali preprečiti njihovo prekomerno premetavanje, tako da ustrezno opremo za urejanje prtljage pritrdite na stranska, talna ali strešna tovorna vodila s pomočjo odstranljivih pritrdilnih ušes (po potrebi).

Nekatere različice so lahko opremljene tudi s spodnjimi in zgornjimi stranskimi tovnimi vodili.

Pomična predelna stena

Pomično predelno steno lahko namestite med talnimi in stropnimi tovornimi vodili.

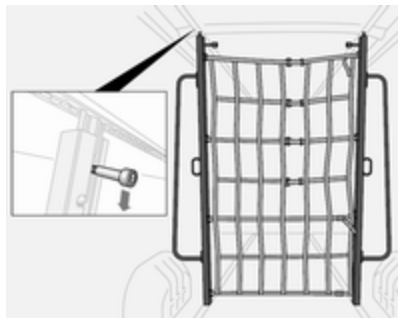

Za premik sprostite zaskočko, tako da jo povlečete navzdol, in postavite steno na zeleno mesto. Pazite na to, da je zaskočka povsem zaskočena in da je predelna stena v navpičnem položaju.

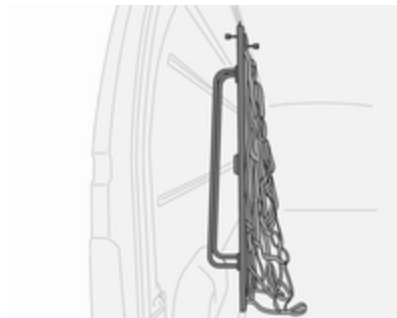

Kadar predelna stena ni v rabi, naj bo spravljena na eni strani prtljažnika.

Teleskopske varovalne palice

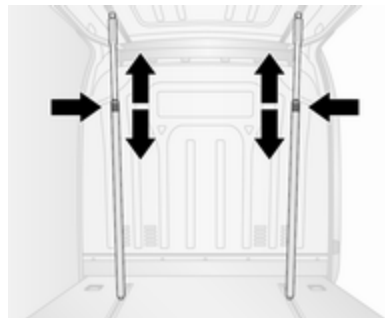

Teleskopske varovalne palice je mogoče uporabiti v navpičnem položaju, tako da jih pritrdite na talna ali stropna tovorna vodila

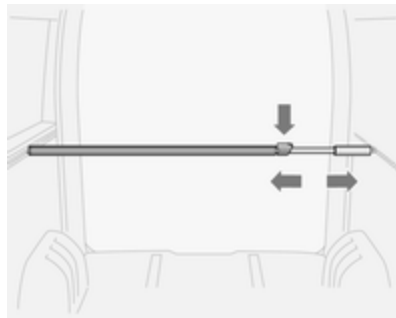

ali v vodoravnem položaju, tako da jih pritrdite na stranska tovorna vodila.

Pred natovarjanjem vozila se prepričajte, da so teleskopske varovalne palice zanesljivo pritrjene v vodilih.

Za sprostitev pritisnite zaporo navzdol in istočasno potisnite palico.

Največja dovoljena obremenitev stranskih tovornih vodil je 100 daN/700 mm.

Varovalna zmogljivost: 300 kg.

Varovalna palica z varnostno mrežo

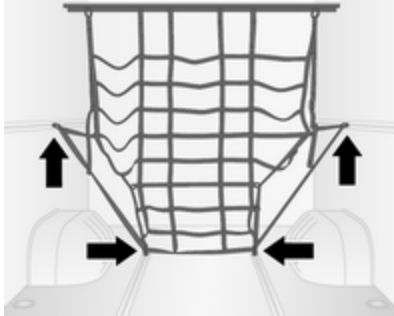

Varovalno palico je mogoče pričvrstiti na zgornjo stransko tovorno vodilo. Zasukajte ročaj, da varovalno palico pritrdite v položaj. Prepričajte se, da je varovalna palica do konca pritrjena. Vgrajeno varnostno mrežo je mogoče nato pritrditi na odstranljiva pritrdilna ušesca na stranskih in talnih tovornih vodilih (glejte sliko).

Napenjalni trakovi z ragljo

Uporaba ustreznih napenjalnih trakov z ragljo omogoča varno pritrjevanje predmetov v položaj s pomočjo pritrtilnih ušesc na stranskih ali talnih vodilih.



Največja dovoljena obremenitev talnih tovornih vodil je 500 daN/ 700 mm.

Zmogljivost pritrditve na ušesca: 800 daN pri pritrditvi s trakom.

Zmogljivost jeklenega pritrtilnega elementa 170 daN pri neposredni napetosti.

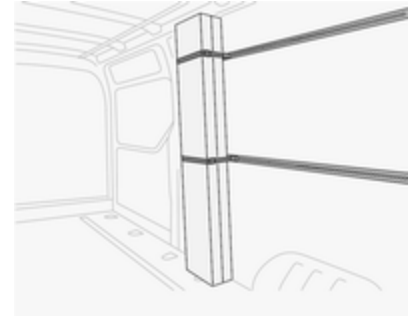

Največja dovoljena obremenitev stranskih tovornih vodil je 100 daN/ 700 mm.

Zmogljivost pritrditve na ušesca: 300 daN pri pritrditvi s trakom.

Odstranljiva pritrtilna ušesca ⇨ 74, informacije o natovarjanju ⇨ 80.

Varnostna mreža



Spustite varnostno mrežo izpod strehe jo pritrdite s pritrdilnimi ušesci v podu vozila ⇨ 74.

Nastavite napetost trakov tako, da se tovor ne more premikati.

Kadar varnostne mreže ne uporabljate, naj bo spravljena v strehi.

Informacije o natovarjanju ⇨ 80.

Varnostna mreža prtijažnika



Vozila s steklom v pregradni steni kabine so lahko opremljena s kovinskimi rešetkami na strani prtijažnika.

Rešetke zagotavljajo zaščito pred premetavanjem predmetov v prtijažniku v primeru močnega zaviranja, nenadne spremembe smeri ali nesreče.



Pri nekaterih različicah so stekla v zadnjih ni drsnih vratih zaščitena z varovali, ki zagotavljajo dodatno zaščito in varnost.

Informacije o natovarjanju ⇨ 80.

Opozorilni trikotnik

Opozorilni trikotnik lahko shranjujete v prostoru pod sprednjimi sedeži.

Predal pod sedežem ⇨ 73.

Pribor za prvo pomoč

Prisotnost pribora za prvo pomoč je morda označena z nalepko na stropnih predalih ⇨ 73.

Pribor za prvo pomoč lahko shranjujete v prostoru pod sprednjimi sedeži.

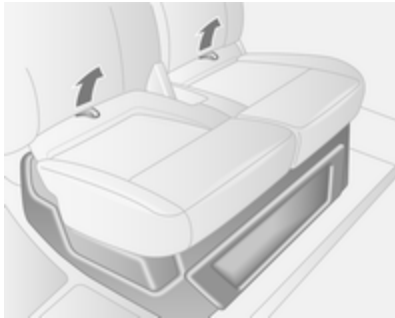

Z dvema zankama na sedežni blazini potegnite blazino naprej, da omogočite dostop.

Predal pod sedežem ⇨ 73.

Pri nekaterih različicah je pribor za prvo pomoč morda shranjen med prednjima sedežema ali v stropnih predalih.

Gasilnik

Prisotnost gasilnega aparata je morda označena z nalepko na stropnih predalih ⇨ 73.

Gasilni aparat lahko shranjujete v prostoru pod sprednjimi sedeži. Z dvema zankama na sedežni blazini potegnite blazino naprej, da omogočite dostop.

Predal pod sedežem ⇨ 73.

Pri nekaterih različicah je gasilni aparat morda shranjen med prednjima sedežema.

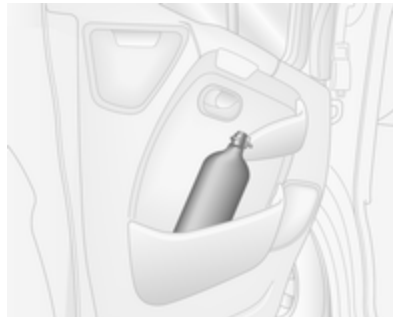

Dodatni gasilni aparat je morda pod opazno ploščo sprednjih vrat ali v prtljažniku.

Sistem strešnega prtljažnika

Strešni prtljažnik

Zaradi varnostnih razlogov in preprečitve poškodb strehe uporabljajte izključno le sisteme strešnih prtljažnikov, ki so izdelani za Vaše vozilo.

Upoštevajte navodila za montažo. Če strešnega prtljažnika ne potrebujete, ga snemite.

Informacije o natovarjanju

- Težke predmete enakomerno razporedite po sprednjem delu tovornega prostora, kolikor je to mogoče. Pri nalaganju predmetov enega na drugega naj bodo težji predmeti vedno spodaj.
- Težje predmete zavarujte s pritrilnimi jermeni na pritrilna ušesca ⇨ 74.
- Predmete pritrдите v položaj ali preprečite njihovo prekomerno premetavanje, tako da na tovorna vodila pritrđite dodatno opremo za urejanje prtljage s pomočjo odstranljivih pritrđilnih ušesc. Sistem urejanja prtljage ⇨ 75.
- Zavarujte tovor v prtljažniku, da ne drsi.
- Tovor ne sme ovirati vznikovega gibanja ter uporabe pedalov, ročne zavore in

prestavne ročice. V potniški prostor ne spravljajte nezavarovanih predmetov.

- Izogibajte se vožnji z odprtim pokrovom prtljažnika. V tem primeru se tudi registrska tablica ne vidi dobro in ni primerno osvetljena.

⚠ Opozorilo

Vedno se prepričajte, ali je tovor v vozilu zavarovan. Sicer utegne nezavarovano ležeče predmete metati v vozilu - nevarnost telesnih poškodb in materialne škode.

- Masa koristnega tovora (obtežbe) je razlika med dovoljeno skupno maso (glejte tipsko ploščico ⇨ 227) in osnovno maso praznega (za vožnjo pripravljenega) vozila po smernici EU.
Za izračun koristnega tovora vnesite podatke svojega vozila v tabelo na začetku teh Navodil za uporabo.

Po smernici EU - za vožnjo pripravljeno vozilo z maso voznika (68 kg), maso prtljage (7 kg) in vseh tekočin (rezervoar za gorivo 90 % poln).

Opcijska in dodatna oprema povečata maso praznega vozila.

- Tovor na strehi med vožnjo poveča občutljivost vozila na veter ter poslabša krmilne zmogljivosti vozila zaradi povišanja njegove težiščne točke. Porazdelite tovor enakomerno po strehi in ga primerno pritrđite z jermeni. Tlak v pnevmatikah in hitrost prilagodite obremenitvi primerno. Pogosto preverite in pritegnite pritrđilne trakove.
Ne vozite hitreje od 120 km/h.
- Dovoljena obremenitev strehe (vključno z maso strešnega prtljažnika) pri standardni izvedbi strehe znaša 200 kg. Obremenitev strehe je seštevek mase strešnega prtljažnika in mase tovora na strehi.

Instrumenti in upravni elementi

| | |
|--|-----------|
| Upravni elementi | 82 |
| Nastavitev volana | 82 |
| Upravna stikala na volanu | 82 |
| Hupa | 82 |
| Upravna stikala na volanu | 82 |
| Brisalci/naprava za pranje vetrobranskega stekla | 83 |
| Zunanja temperatura | 84 |
| Ura | 85 |
| Električne vtičnice | 85 |
| Vžigalnik | 87 |
| Pepelniki | 87 |
| Kontrolne lučke, indikatorji in merilniki | 87 |
| Instrumentna plošča | 87 |
| Merilnik hitrosti | 87 |
| Števec prevoženih kilometrov ... | 88 |
| Števec dnevno prevoženih kilometrov | 88 |
| Merilnik vrtljajev motorja | 88 |
| Merilnik količine goriva | 89 |
| Merilnik nivoja tekočine AdBlue | 89 |

| | |
|---|----|
| Merilnik temperature hladilne tekočine motorja | 89 |
| Nadzor nivoja motornega olja | 90 |
| Prikazovalnik servisnih intervalov | 90 |
| Prikazovalnik menjalnika | 91 |
| Kontrolne lučke | 91 |
| Smernik | 94 |
| Opozorilna lučka za pripenjanje varnostnega pasu | 94 |
| Sistem varnostnih blazin in zategovalnikov varnostnih pasov | 94 |
| Deaktiviranje sovoznikovih varnostnih blazin | 94 |
| Sistem polnjenja | 95 |
| Kontrolna lučka emisije motorja | 95 |
| Kontrolna lučka elektronike motorja | 95 |
| Ustavite motor | 96 |
| Zavorni sistem | 96 |
| Sistem proti blokiranju koles (ABS) | 96 |
| Preklop v višjo prestavo | 96 |
| Opozarjanje o menjavi voznega pasu | 97 |
| Elektronski stabilnostni program | 97 |

| | |
|---|------------|
| Elektronski nadzor stabilnosti (ESP) off - izklopljen | 97 |
| Temperatura hladilne tekočine motorja | 97 |
| Predgrejte | 97 |
| AdBlue | 97 |
| Sistem za nadzor tlaka v pnevmatikah | 98 |
| Tlak motornega olja | 98 |
| Nizek nivo goriva | 99 |
| Sistem Stop-start | 99 |
| Zunanje luči | 99 |
| Dolge luči | 99 |
| Pomočnik za dolge luči | 99 |
| Prednje meglenke | 99 |
| Zadnja meglenka | 99 |
| Regulator hitrosti | 100 |
| Tahograf | 100 |
| Odprta vrata | 100 |
| Informacijski prikazovalniki | 100 |
| Voznikov informacijski zaslon .. | 100 |
| Informacijski prikazovalnik | 100 |
| Opozorila in obvestila o vozilu ... | 101 |
| Zvočna opozorila | 102 |
| Potovalni računalnik | 103 |
| Tahograf | 105 |

Upravni elementi

Nastavitev volana

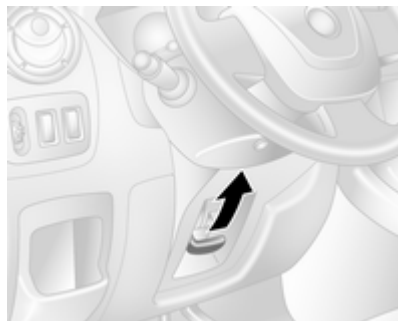

Sprostite ročico, nastavite volan, zatakните ročico v zavarovan položaj. Volana ne nastavljajte pri premikajočem vozilu in/ali blokiranem volanu.

Upravna stikala na volanu



Regulator hitrosti in omejevalnik hitrosti lahko upravljate s stikali na volanu.

Regulator hitrosti, omejevalnik hitrosti
 ⇨ 160.

Hupa



Pritisnite .

Hupa deluje vedno ne glede na položaj ključa v kontaktni ključavnici.

Upravna stikala na volanu

Infotainment sistem lahko upravljate tudi s stikali na volanu.

Nadaljnje informacije v navodilih za uporabo Infotainment sistema.

Brisalci/naprava za pranje vetrobranskega stekla

Brisalci vetrobranskega stekla

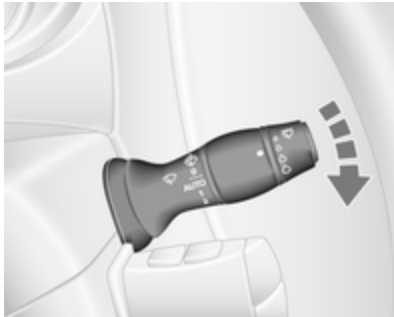

- 0** : izklop
-  / **AUTO** : intervalno ali samodejno brisanje s senzorjem za dež
- 1** : počasno zvezno brisanje
- 2** : hitro zvezno brisanje

Ne uporabljajte brisalcev pri poledenem vetrobranskem steklu. V avtopralnici jih izklopite.

Opomba

Med vožnjo se hitrost brisalcev samodejno zmanjša, ko vozilo miruje. Takoj ko se vozilo začne premikati, se brisanje povrne na izbrano hitrost, razen če ste premaknili ročico.

Nastavljiv zamik intervalnega brisanja

 / **AUTO** : intervalno brisanje

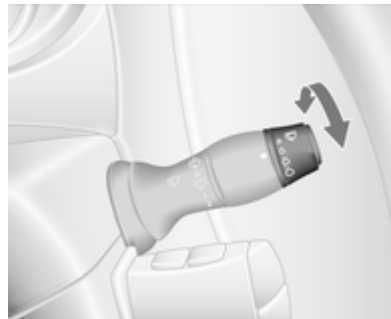

Zasukajte nastavitveno kolesce, da nastavite zamik med brisanji:

- daljši zamik : zasukajte kolesce navzdol
- krajši zamik : zasukajte kolesce navzgor

Intervalno brisanje je treba po vsaki izključitvi kontakta znova vključiti.

Samodejno brisanje s senzorjem za dež

 / **AUTO** : samodejno brisanje s senzorjem za dež

Senzor za dež zazna količino vode na vetrobranskem steklu in samodejno uravnava čas med zamahi brisalcev.

Samodejno brisanje je treba po vsaki izključitvi kontakta znova vključiti.

Opomba

V izrednih vremenskih razmerah, npr. megla ali sneg, samodejno brisanje s senzorjem za dež morda ne bo na voljo. Po potrebi izberite drug položaj brisalca.

Nastavljiva občutljivost senzorja za dež

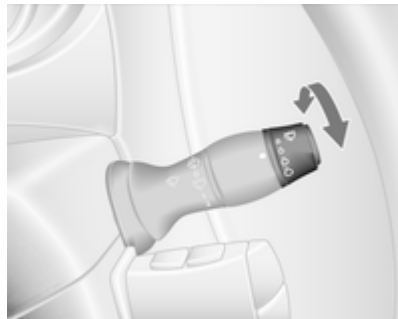

Za občutljivost sistema zasukajte nastavitveno kolesce:

- manjša občutljivost : zasukajte kolesce navzdol
 večja občutljivost : zasukajte kolesce navzgor

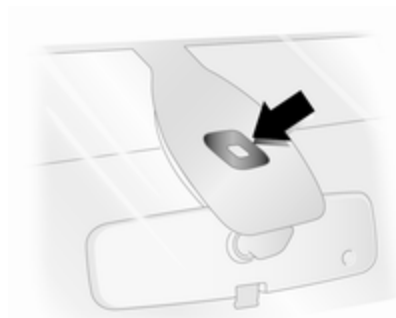

V območju senzorja ne sme biti prahu, umazanije ali ledu.

Naprava za pranje vetrobranskega stekla

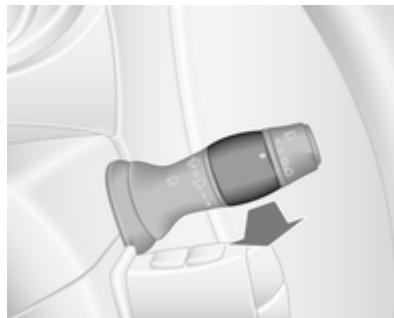

Potegnite stikalo. Tekočina za pranje poškropi vetrobransko steklo.

- na kratko : brisalci obrišejo steklo enkrat
 dalj časa : brisalci nekajkrat obrišejo steklo

Zunanja temperatura

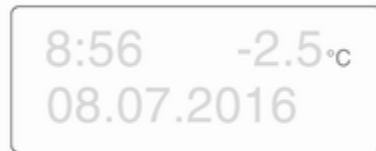

Padec temperature je prikazan takoj, povišanje pa z zakasnitvijo.

Če pade zunanja temperatura pod 3 °C, utripa °C na informacijskem prikazovalniku kot opozorilo o morebitni poledici. Utripa, dokler se temperatura ne dvigne nad 3 °C.

⚠ Opozorilo

Tudi pri prikazu nekaj stopinj nad 0 °C utegne biti nevarnost poledice.

Ura

Ovisno od vozila sta na informacijskem prikazovalniku ↻ 100 ali voznikovem informacijskem zaslonu ↻ 100 lahko prikazana ura in/ali datum.

Nastavitev ure in datuma na informacijskem prikazovalniku

8:56 -5.5°C
08.07.2016

Ure in minute nastavite s pritiskanjem ustreznih tipk ob zaslonu ali prek upravnih stikal Infotainment sistema. Nadaljnje informacije v navodilih za uporabo Infotainment sistema.

Nastavitev ure na voznikovem informacijskem zaslonu

Za prikaz funkcije ure večkrat pritisnite gumb na koncu stikala brisalcev. Ko ura utripa (po pribl. dveh sekundah):

- Pridržite spodnji gumb.
- Ure utripajo.
- Z zgornjim gumbom spremenite uro.

- Za nastavitev ur pridržite spodnji gumb.
- Minute utripajo.
- Z zgornjim gumbom spremenite minute.
- Pridržite spodnji gumb, da nastavite minute in zaprete nastavitveni način.

Električne vtičnice

Električne vtičnice za 12 V so na zgornjem delu instrumentne plošče ali ob prestavni ročici.



Pri nekaterih vozilih je v zadnjem delu tudi dodatna vtičnica.

Če motor ne obratuje, utegne poraba električnega toka pri vklopljeni dodatni električni opremi izprazniti akumulator vozila. Maksimalna poraba moči ne sme presegati 120 vatov.

⚠ Nevarnost

Zaradi preprečevanja nevarnosti požara v primeru hkratne uporabe več vtičnic skupna poraba priključene dodatne opreme ne sme preseči 180 W.

Pri izključenem kontaktu je električna vtičnica lahko brez napetosti.

Električna vtičnica se lahko izklopi v primeru nizke napetosti akumulatorja.

Električna oprema, priključena v vtičnico mora glede elektromagnetne združljivosti ustrezati normativom DIN VDE 40 839.

Svarilo

Ne priključujte napajalnih naprav, na primer električnih polnilnikov ali akumulatorjev.

Ne poškodujte dodatnih vtičnic z uporabljanjem neprimernih vtičev.

Priključek USB



Na enoti Infotainment (ali na instrumentni plošči) je priključek USB Ψ za priključitev zunanjih zvočnih virov in za polnjenje naprav.

Opomba

Vtičnice morajo biti vedno čiste in suhe.

Priključek AUX, reža za SD-kartico - glejte navodila za uporabo Infotainment sistema.

Vžigalnik



Vžigalnik pritisnite navznoter. Vžigalnik se samodejno izklopi in izskoči iz ležišča, ko je spirala razžarjena. Vžigalnik izvlecite.

Pepelniki

Svarilo

Namenjen je le za otesanje pepela, nikakor ne za goreče ali tleče odpadke.

Prenosni pepelnik

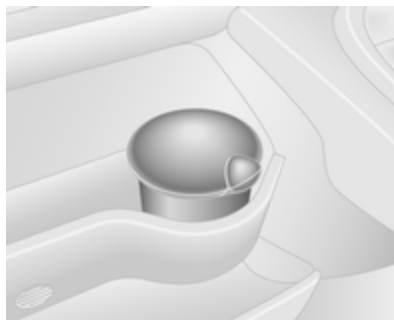

Pepelnik lahko uporabite na večih mestih v vozilu. Za uporabo odprite pokrov.

Kontrolne lučke, indikatorji in merilniki

Instrumentna plošča

Za kontrolo delovanja se pri nekaterih verzijah pri vključitvi kontakta kazalci merilnikov za kratek čas dvignejo do končnega položaja.

Merilnik hitrosti



Prikazuje hitrost vozila.

Omejevalnik hitrosti

Največjo hitrost lahko omejite z omejevalnikom hitrosti. Kot vidni indikator te funkcije je na armaturno ploščo nalepljena opozorilna nalepka.

Če vozilo prekorači nastavljeno mejno hitrost, se oglasi opozorilni zvočni signal za 10 sekund.

Opomba

V določenih voznih okoliščinah (npr. pri strmeh spustu) lahko hitrost vozila preseže naravnano mejno hitrost.

Omejevalnik hitrosti ⇨ 163, omejevalnik hitrosti regulatorja hitrosti ⇨ 160.

Števec prevoženih kilometrov



Prikaže prevoženo razdaljo v km.

Števec dnevno prevoženih kilometrov

Števec dnevno prevoženih kilometrov prikazuje prepotovano razdaljo od zadnje ponastavitve.

Za prikaz števca dnevno prevoženih kilometrov pritisnite gumb na koncu stikala brisalcev.

Če ga želite ponastaviti, med prikazom števca dnevno prevoženih kilometrov pritisnite in držite gumb pri vključenem kontaktu. Prikazovalnik utripa in začne meriti ponovno od nič. Tahograf ⇨ 105.

Merilnik vrtljajev motorja



Prikazuje hitrost motorja.

V vseh prestavah vozite z čim nižjim številom vrtljajev.

Svarilo

Kazalec v rdečem območju: prekoračitev dovoljene hitrosti motorja. Nevarnost za motor!

Merilnik količine goriva



Količina goriva je minimalna.

Če je količina goriva premajhna, sveti kontrolna lučka . Gorivo je potrebno nemudoma dotočiti ⇨ 169.

Rezervoarja goriva nikoli ne izpraznite do suhega! Odzračevanje sistema za dizelsko gorivo ⇨ 184.

Zaradi ostanka goriva v rezervoarju bo količina goriva, ki jo dotočite, manjša od dejanske prostornine rezervoarja.

Merilnik nivoja tekočine AdBlue



Nekatere različice brez opozarjanja na nivo tekočine AdBlue na voznikovem informacijskem zaslonu so opremljene z merilnikom nivoja tekočine AdBlue, ki prikazuje trenutni nivo preostale tekočine AdBlue v posodi.

Če je nivo prenizek, zasveti kontrolna lučka  ⇨ 97. Čim prej dolijte AdBlue da preprečite blokiranje vžiga motorja.

AdBlue ⇨ 142.

Merilnik temperature hladilne tekočine motorja



Prikazuje temperaturo motorja.

| | |
|-----------------|---|
| levo območje | : motor še ni dosegel delovne temperature |
| srednje območje | : normalna delovna temperatura motorja |
| desno območje | : previsoka temperatura hladilne tekočine |

Kontrolna lučka  sveti, če je temperatura previsoka ⇨ 96, ⇨ 97.

Svarilo

Če je temperatura hladilne tekočine previsoka ustavite vozilo iz izklopote motor. Obstaja nevarnost za motor. Preverite nivo hladilne tekočine.

Iz fizičnih razlogov je merjenje temperature motorja možno le pri zadostni količini hladilne tekočine.

Nadzor nivoja motornega olja

Prikaz nivoja motornega olja je pravilen le, če je vozilo parkirano na ravni podlagi in motor mora biti hladen.

Če nivo motornega olja ustreza, se po vključitvi kontakta na voznikovem zaslonu pojavi za kratek čas **OIL LEVEL CORRECT (NIVO OLJA PRAVILEN)**.

Če je nivo motornega olja višji od minimalnega nivoja, pritisnite gumb potovalnega računalnika na koncu stikala brisalcev v 30 sekundah po vključitvi kontakta vžiga. Prikaže se sporočilo **OIL LEVEL (NIVO OLJA)** s kvadratki, ki ustrezajo nivoju olja.

Z upadanjem nivoja motornega olja se namesto kvadratkov prikažejo črtice.

- : najvišji nivo olja
- - - : povprečni nivo olja
- - - - - : najnižji nivo olja

Ko je dosežena minimalna količina olja, se na zaslonu pojavi **TOP-UP OIL LEVEL (DOLIJTE OLJE)** skupaj

s kontrolno lučko  po vključitvi kontakta za približno 30 sekund. Preverite nivo in dolijte olje ⇨ 177.



Za izhod iz menija za prikaz nivoja motornega olja ponovno pritisnite gumb potovalnega računalnika.

Potovalni računalnik ⇨ 103.

Prikazovalnik servisnih intervalov

Pri vključitvi kontakta se lahko za kratek čas na voznikovem informacijskem zaslonu za kratek čas pojavi preostala razdalja do poteka servisnega intervala. Dolžina servisnega intervala varira v odvisnosti od pogojev delovanja motorja.

Ko je preostala razdalja do naslednjega servisa manj kot 3.000 km ali dva meseca, se na voznikovem informacijskem zaslonu pojavi **SERVICE IN (POTREBEN SERVIS)**.

Ko razdalja doseže 0 km ali preteče datum servisa, na instrumentni plošči zasvetita kontrolni lučki  in , na

voznikovem informacijskem zaslonu pa se prikaže sporočilo **SERVICE DUE (SERVIS JE ZAPADEL)**.

Vozilo potrebuje servis. Poiščite strokovno pomoč v servisni delavnici.

Ponastavitev prikazovalnika servisnih intervalov

Po opravljenem servisu je treba ponastaviti prikazovalnik servisnih intervalov: če je na voljo, na voznikovem informacijskem zaslonu izberite prikaz preostale razdalje do servisa, nato pa pritisnite in držite gumb na koncu stikala brisalcev približno 10 sekund, dokler ta razdalja ni stalno prikazana.

Potovalni računalnik ⇨ 103.

Voznikov informacijski zaslon ⇨ 100.

Servisne informacije ⇨ 221.

Prikazovalnik menjalnika



Režim ali izbrana prestava robotiziranega menjalnika je prikazan(a) na prikazovalniku menjalnika.

R : vzvratna prestava

N : nevtralnno – prosti tek

A : samodejni režim

kg : režim za obremenjeno vozilo

 : zimski režim

 : pritisnite zavorni pedal

 : elektronika menjalnika

Robotiziran ročni menjalnik ⇨ 150.

Kontrolne lučke

Tukaj so opisane vse kontrolne lučke, ki pa niso prisotne v vseh tipih vozil. Opis ustreza vsem tipom instrumentov. Glede na opremo se lahko lega kontrolnih lučk spreminja. Pri vključitvi kontakta večina kontrolnih lučk zasveti za nekaj sekund v znamenje samopreverjanja.

Barve kontrolnih lučk označujejo:

rdeča : nevarnost, pomemben indikator

rumena : opozorilo, svarilo, motnje

zelena : potrditev vklopa

modra : potrditev vklopa

bela : potrditev vklopa

Kontrolna lučka se nahaja na instrumentni plošči



Kontrolna lučka se nahaja na instrumentni plošči







Kontrolne lučke v strešni konzoli



Pregled

- ↔ Smernik ↔ 94
- 🚫 Opozorilo za pripenjanje varnostnega pasu ↔ 94
- 🚗 Sistem varnostnih blazin in zategovalnikov varnostnih pasov ↔ 94
- 🚫₂ Deaktiviranje sovoznikovih varnostnih blazin ↔ 94
- 🔋 Sistem polnjenja ↔ 95
- 🏠 Kontrolna lučka emisije motorja ↔ 95
- 🔧 Kontrolna lučka potrebe po servisiranju ↔ 95
- 🕒 Prikazovalnik servisnih intervalov ↔ 95
- STOP Ustavite motor ↔ 96
- 🚘 Zavorni sistem ↔ 96
- 🚘(ABS) Sistem proti blokiranju koles (ABS) ↔ 96
- ⬆️/⬆️ Preklop v višjo/nizjo prestavo ↔ 96

- ⚠️ Opozarjanje o menjavi voznega pasu ↔ 97
- 🚗 Elektronski stabilnostni program ↔ 97
- 🚗 Izklop elektronskega stabilnostnega programa ↔ 97
- 🌡️ Temperatura hladilne tekočine motorja ↔ 97
- 🔥 Predgretje ↔ 97
- 🌫️ AdBlue ↔ 97
- 🚗(P) Sistem za nadzor tlaka v pnevmatikah ↔ 98
- 🚗(O) Tlak motornega olja ↔ 98
- 🚗(F) Nizek nivo goriva ↔ 99
- 🚗(A) Autostop (sistem Stop-start) ↔ 99
- 🚗(A) Autostop onemogočen (sistem Stop-start) ↔ 99
- 🚗(D) Zunanje luči ↔ 99
- 🚗(D) Dolge luči ↔ 99
- 🚗(A) Pomočnik za dolge luči ↔ 99

-  Meglenka ⇨ 99
-  Zadnja meglenska ⇨ 99
-  Regulator hitrosti ⇨ 100
-  Regulator hitrosti, omejevalnik hitrosti ⇨ 100
- T** Tahograf ⇨ 100
-  Odprta vrata ⇨ 100

Smernik

⇨ utripa zeleno.

Kontrolna lučka utripa, če so vklopljeni smerniki ali opozorilno utripanje.

Hitro utripanje: izpad enega izmed smernikov ali zadevne varovalke.

Pri vklopljenih smernikih se sliši zvočni signal. Pri vleki prikolice se zvok signala spremeni.

Zamenjava žarnic ⇨ 185.

Varovalke ⇨ 194.

Smerniki ⇨ 110.

Opozorilna lučka za pripenjanje varnostnega pasu

 sveti ali utripa rdeče.

Če je varnostni pas odpet, kontrolna lučka  utripa, ko je hitrost vožnje večja od približno 16 km/h. Ob tem se za približno 90 sekund oglasi zvočno opozorilo.

Če je varnostni pas pripet, kontrolna lučka ugasne.

Opozorilo

Varnostni pas si pripnite vedno pred vsako vožnjo.

V primeru nesreče ogrožajo nepriprane osebe voznika, sopotnike in tudi sebe.

Tritočkovni varnostni pasovi ⇨ 52.

Sistem varnostnih blazin in zategovalnikov varnostnih pasov

 sveti rumeno.

Pri vključitvi kontakta lučka zasveti za kratek čas. Če lučka pri vključitvi kontakta ne zasveti ali če sveti med vožnjo, je to znak napake v sistemu varnostnih blazin. Poiščite strokovno pomoč v servisni delavnici. V tem primeru se zategovalniki pasov in varnostne blazine pri morebitnem trčenju ne utegnejo sprožiti.

Sprožitev zategovalnikov varnostnih pasov ali varnostnih blazin je označena stalnim svetlenjem kontrolne lučke .

Opozorilo

Napako dajte nemudoma odpraviti strokovnjakom v servisni delavnici.

Zategovalniki varnostnih pasov, sistem varnostnih blazin ⇨ 51, ⇨ 55.

Deaktiviranje sovoznikovih varnostnih blazin

 sveti rumeno pri vključitvi kontakta in ostane prižgana, če je sovoznikova varnostna blazina deaktivirana ⇨ 60.

⚠ Nevarnost

Ne nameščajte otroškega sedeža na sovoznikov sedež, če so varnostne blazine na sovoznikovi strani vklopljene - smrtno nevarno za otroka!

Če sedi na sovoznikovem sedežu odrasla oseba, naj ne bodo sovoznikove varnostne blazine izklopljene - smrtno nevarno!

Sistemi varnostnih blazin ⇨ 55,
zategovalniki varnostnih pasov ⇨ 51,
izklop varnostne blazine ⇨ 60.

Sistem polnjenja

 sveti rdeče.

Sveti pri vključenem kontaktu in kmalu po zagonu motorja ugasne.

Če lučka zasveti med obratovanjem motorja

Zaustavite vozilo in izključite motor. Akumulator vozila se ne polni. Hlajenje motorja utegne biti moteno. Lahko pride tudi do izgube učinka servo pomočnika zavor. Poiščite strokovno pomoč v servisni delavnici.



Kontrolna lučka emisije motorja

 sveti ali utripa rumeno.

Pri vključitvi kontakta zasveti za kratek čas.

Če lučka zasveti med obratovanjem motorja

Motnje v sistemu kontrole izpuha. Dovoljene vrednosti emisije utegnejo biti presežene. Nemudoma poiščite servisno delavnico.

Če sveti  skupaj s kontrolno lučko , čim prej ustavite vozilo in ugasnite motor.

⚠ Opozorilo

Napako dajte nemudoma odpraviti strokovnjakom v servisni delavnici.

Če lučka utripa med obratovanjem motorja

Prišlo je do motnje, ki utegne poškodovati katalizator. Odvzemite plin, dokler lučka ne preneha utripati. Nemudoma poiščite servisno delavnico.

Kontrolna lučka elektronike motorja

 sveti rumeno.

Pri vključitvi kontakta zasveti za kratek čas.

Vozilo potrebuje servis.

Lahko sveti skupaj z drugo kontrolno lučko ali z opozorilom na voznikovem informacijskem zaslonu ⇨ 100.

Sveti, če je potrebno čiščenje filtra sajastih delcev in se samodejno čiščenje ne izvrši ⇨ 141.

⚠ Opozorilo

Napako dajte nemudoma odpraviti strokovnjakom v servisni delavnici.

Prikazovalnik servisnih intervalov

Ko razdalja do naslednjega servisa doseže 0 km ali ko zapade servisni datum, dodatno sveti kontrolna lučka  na voznikovem informacijskem zaslonu.



Prav tako se na voznikovem informacijskem zaslonu prikaže obvestilo **SERVICE DUE (SERVIS JE ZAPADEL)**.

Prikazovalnik servisnih intervalov \hookrightarrow 90.

Ustavite motor

 sveti rdeče.

Pri vključitvi kontakta zasveti za kratek čas.

Če sveti  (po možnosti skupaj s kontrolno lučko  in/ali ), čim prej ustavite vozilo in ugasnite motor.

⚠ Opozorilo



Napako dajte nemudoma odpraviti strokovnjakom v servisni delavnici.

Ovisno od tipa napake se lahko tudi na voznikovem informacijskem zaslonu pojavi opozorilo \hookrightarrow 100.

Zavorni sistem

 sveti rdeče.

Kontrolna lučka  še naprej sveti po vključitvi kontakta, ko je vklopljena ročna zavora, in ugasne, ko je ročna zavora izklopljena \hookrightarrow 155.

Če je nivo zavorne tekočine prenizek, po sprostitvi ročne zavore sveti  (po možnosti skupaj s  \hookrightarrow 180.

⚠ Opozorilo



Ustavite vozilo. Prekinite vožnjo. Poiščite servisno delavnico.





Zavorni sistem \hookrightarrow 154.

Sistem proti blokiranju koles (ABS)

 sveti rumeno.

Pri vključitvi kontakta zasveti za kratek čas. Sistem je pripravljen za delovanje, ko kontrolna lučka .

Če svetita kontrolni lučki  in  skupaj z opozoriloma **CHECK ABS (PREVERITE ABS)** in **CHECK ESP (PREVERITE ESP)** na voznikovem informacijskem zaslonu \hookrightarrow 100, gre za napako sistema ABS. Zavorni sistem še vedno deluje, vendar brez podpore sistema ABS.

Če svetijo kontrolne lučke , ,  in , sta ABS in ESP izklopljena in izpiše se opozorilo **BRAKING FAULT (NAPAKA ZAVOR)**. Poiščite strokovno pomoč v servisni delavnici.

Sistem proti blokiranju koles \hookrightarrow 154.

Preklop v višjo prestavo

 ali  zasveti v rumeni barvi.

Sveti, kadar je za gospodarnejšo vožnjo priporočljivo izbrati višjo prestavo menjalnika.

Način ECO ⇨ 132.

Opozorjanje o menjavi voznega pasu

 sveti belo.

Zasveti za kratek čas, če je kontakt vklopljen in je sistem pripravljen na delovanje.

Če sistem zazna nenamerno spremembo voznega pasu, se vklopi , hkrati pa zazveni zvočno opozorilo.

Opozorjanje o menjavi voznega pasu ⇨ 167.

Elektronski stabilnostni program

 sveti ali utripa rumeno.

Pri vključitvi kontakta zasveti za kratek čas.

Utripa med vožnjo

Sistem je vklopljen in dejaven. Utegne se zmanjšati navor motorja; priti utegne tudi do rahlega samodejnega zaviranja vozila ⇨ 157.

Sveti med vožnjo



Sistema ni na voljo.

Lahko sveti skupaj s kontrolno lučko  ⇨ 95. Ob tem se na voznikovem informacijskem zaslonu prikaže še ustrezno sporočilo ⇨ 100.

ESP®Plus ⇨ 157, Nadzor zdrsa pogonskih koles ⇨ 156.

Elektronski nadzor stabilnosti (ESP) off - izklopljen

 sveti zeleno.

Če ste ESP®Plus izključili z  na armaturni plošči, se prižge kontrolna lučka  in prikaže ustrezno sporočilo na voznikovem informacijskem zaslonu ⇨ 100.

ESP®Plus ⇨ 157, Nadzor zdrsa pogonskih koles ⇨ 156.

Temperatura hladilne tekočine motorja

 sveti rdeče.

Pri vključitvi kontakta zasveti za kratek čas.

Če lučka zasveti med obratovanjem motorja

Če sveti  (po možnosti skupaj s kontrolno lučko STOP), ustavite vozilo in ugasnite motor.

Svarilo

Previsoka temperatura hladilne tekočine.

Preverite nivo hladilne tekočine ⇨ 178.

Če je nivo hladilne tekočine zadosten, poiščite strokovno pomoč.

Predgretje

 sveti rumeno.

Vključeno predgretje valjev. Deluje le pri nizkih zunanjih temperaturah.

AdBlue

 sveti rumeno.

Nivo AdBlue je nizek. Čim prej dolijte AdBlue, da preprečite blokiranje vžiga motorja.

Zasveti skupaj s kontrolno lučko , da opozori na sistemsko napako oziroma na nevarnost, da motorja po določeni prevoženi razdalji ne bo več mogoče zagnati. Nemudoma poiščite servisno delavnico.

Na voznikovem informacijskem zaslonu se prikaže ustrezno sporočilo  100.

AdBlue  142.



Sistem za nadzor tlaka v pnevmatikah

 sveti ali utripa rumeno.

Pri vključitvi kontakta zasveti za kratek čas.

Sveti



Padec tlaka v pnevmatiki. Nemudoma ustavite vozilo in preverite tlak pnevmatik.

Kontrolna lučka  sveti skupaj z STOP  96, v voznikovem informacijskem zaslonu pa se prikaže ustrezno

obvestilo, ko je zaznana prebodena ali močno prenizko napolnjena pnevmatika.

Utripa

Motnje v sistemu. Po premoru sveti lučka neprekinjeno. Poiščite servisno delavnico.

Kontrolna lučka  zasveti skupaj z   95, v voznikovem informacijskem zaslonu pa se prikaže ustrezno obvestilo, ko je vgrajena pnevmatika brez tlačnega tipala (npr. rezervno kolo).

Sistem za nadzor tlaka v pnevmatikah  202.

Tlak motornega olja

 sveti rdeče.

Pri vključitvi kontakta zasveti za kratek čas.

Če lučka zasveti med obratovanjem motorja

Svarilo

Podmazovanje motorja utegnejo biti moteno. To lahko povzroči okvare motorja in/ali blokiranje pogona.

1. Pritisnite pedal sklopke.
2. Preklopite v prosti tek - ročico menjalnika pretaknite v **N**.
3. Kar se da hitro zavijte iz prometa, ne da bi ovirali ostala vozila.
4. Izključite kontakt.

Opozorilo

Pri izključenem kontaktu je za zaviranje in krmiljenje vozila potrebno precej več moči. Med funkcijo Autostop še vedno deluje servozavora.

Ključa ne odstranite, dokler vozilo ne miruje, sicer se lahko zaklepanje volana nepričakovano vklopi.

Preden odpeljete vozilo v servisno delavnico, preverite nivo motornega olja ⇨ 177.

Nizek nivo goriva

 sveti rumeno.

Sveti pri vključenem kontaktu in kmalu po zagonu motorja ugasne.

Če lučka zasveti med obratovanjem motorja

Nivo goriva v posodi za gorivo je prenizek. Nemudoma dotočite gorivo.

Rezervoarja goriva nikoli ne izpraznite do suhega!

Dotakanje goriva ⇨ 169.

Katalizator ⇨ 142.

Odzračevanje sistema dizelskega goriva ⇨ 184.

Sistem Stop-start



Sveti, če je funkcija samodejne zaustavitve onemogočena zaradi neizpolnitve pogojev za njeno delovanje.

 sveti ali utripa rumeno / zeleno.

Sveti

Sveti zeleno pri aktivni funkciji Autostop.

Če  sveti rumeno, je v sistemu Stop-start napaka. Poiščite strokovno pomoč v servisni delavnici.

Utripa

Utripa zeleno med samodejnim ponovnim zagonom.

Sistem Stop-start ⇨ 135.

Zunanje luči

 sveti zeleno.

Sveti pri prižganih zunanjih lučeh ⇨ 106.

Dolge luči

 sveti modro.

Sveti pri prižganih dolgih lučeh in pri vključitvi svetlobnega bliska ⇨ 107.

Pomočnik za dolge luči

 zasveti, ko vklopite pomočnika za dolge luči ⇨ 107.

Prednje meglenke

 sveti zeleno.

Lučka sveti pri vklopljenih prednjih meglenkah ⇨ 110.

Zadnja meglenka

 sveti rumeno.

Sveti pri prižgani zadnji meglenki ⇨ 110.

Regulator hitrosti

  sveti zeleno ali rumeno.

 sveti zeleno pri shranjeni določeni hitrosti.

 sveti zeleno pri vklopljenem sistemu.

Omejevalnik hitrosti

 sveti rumeno.

 sveti rumeno pri vklopljenem sistemu.

Regulator hitrosti, omejevalnik hitrosti
↪ 160.

Tahograf

T sveti v primeru napake ↪ 105.

Odrpta vrata

 sveti rumeno.

Sveti pri vključenem kontaktu, če so odprta vrata ali prtljažnik.

Pri nekaterih različicah se kontrolna lučka vklopi tudi na prikazovalniku menjalnika, kjer so prikazana vrata, ki so odprta.

Informacijski prikazovalniki

Voznikov informacijski zaslon

Voznikov informacijski zaslon se nahaja na instrumentni plošči pod merilnikom hitrosti.



Odvisno od konfiguracije vozila bodo na zaslonu prikazani naslednji elementi:

- zunanjo temperaturo ↪ 84
- ura ↪ 85

- števec prevoženih kilometrov, števec dnevno prevoženih kilometrov ↪ 88
- nadzor nivoja motornega olja ↪ 90
- prikazovalnik servisnih intervalov ↪ 90
- opozorila in obvestila o vozilu ↪ 101
- potovalni računalnik ↪ 103

Prikazi nekaterih funkcij so med vožnjo drugačni kot med mirovanjem vozila. Nekaterе funkcije so na voljo le med vožnjo.

Informacijski prikazovalnik

Osrednji prikazovalnik Infotainment sistema prikazuje uro (in/ali zunanjo temperaturo, odvisno od različice) in informacije o Infotainment sistemu.

Infotainment sistem vključite s pritiskom na . Sistem se lahko samodejno vklopi tudi pri vključitvi kontakta.

Pri nekaterih sistemih je Infotainment sistem mogoče upravljati s tipkami in vrtljivimi gumbi na nadzorni plošči

Infotainment sistema, z upravnimi stikali na volanu, glasovnim vodenjem (če je na voljo) ali prek zaslona na dotik.

Delovanje zaslona na dotik

V razpoložljivih menijih in možnostih opravite ustrezno izbiro, tako da se s prstom dotaknete zaslona na dotik.

Za več informacij, glejte navodila Infotainment sistema.

Opozorila in obvestila o vozilu

Na voznikovem informacijskem zaslonu se prikažejo ustrezna sporočila, poleg tega pa zasveti kontrolna lučka  ali STOP.

Informacijska obvestila

Informacijska obvestila

BATTERY MODE: ECONOMY
(NAČIN DELOVANJA
AKUMULATORJA: EKONOMIČNI)

ESP OFF (ESP IZKLJUČEN)

AUTO LIGHTS DEACTIVATED
(SAMODEJNE LUČI IZKLJUČENE)

OIL LEVEL CORRECT (NIVO OLJA
PRAVILEN)

Opozorila o napakah

Prikazujejo se skupaj s kontrolno lučko . Vozite previdno in poiščite servisno delavnico.

Za odstranitev opozorila o napaki pritisnite gumb na koncu stikala brisalcev. Po nekaj sekundah opozorilo samodejno izgine in na zaslonu ostane . Napaka se zabeleži v nadzorni elektronski enoti.

Opozorila o napakah

CHECK ESP (PREVERITE ESP)

CHECK FUEL FILTER
(PREVERITE FILTER GORIVA)

CHECK GEARBOX (PREVERITE
MENJALNIK)

CHECK AUTO LIGHTS
(PREVERITE SAMODEJNE LUČI)

Splošna opozorila

Lahko se prikažejo s kontrolno lučko STOP ali skupaj z drugimi opozorili, kontrolnimi lučkami ali zvočnim signaliziranjem. Ustavite vozilo, izklopite motor in poiščite servisno delavnico.

Splošna opozorila

INJECTION FAULT (NAPAKA VBRIZGAVANJA GORIVA)

ENGINE OVERHEATING (PREGREVANJE MOTORJA)

GEARBOX OVERHEATING (PREGREVANJE MENJALNIKA)

Sistem za nadzor tlaka v pnevmatikah ⇨ 202.

Zvočna opozorila

Med zaganjanjem motorja ali med vožnjo

Istočasno se oglasi samo eno zvočno opozorilo.

Zvočno opozorilo za neprijet varnostni pas ima prednost pred vsemi drugimi zvočnimi opozorili.

- Če ni prijet varnostni pas ⇨ 52.
- Če je presežena določena hitrost z zategnjeno ročno zavoro ⇨ 155.

- Če parkirni pomočnik zazna bližnji predmet ali napako ⇨ 163.
- Če je temperatura sklopke v primeru robotiziranega menjalnika previsoka ⇨ 150.
- Če hitrost vozila prekorači nastavljeno mejno hitrost za kratek čas ⇨ 87.
- Med zapiranjem električnih drsnih vrat ⇨ 27.
- Če so odprta drsna vrata in ročna zavora ni zategnjena ⇨ 27.
- Med aktiviranjem in deaktiviranjem alarmnega nadzora nagiba vozila ⇨ 33.
- Če nivo tekočine AdBlue pade pod nastavljeno vrednost ali sistem zazna napako ⇨ 142.
- Če sistem opozarjanja o menjavi voznega pasu zazna nenamerno spremembo voznega pasu oziroma ob vklopu sistema ⇨ 167.

Ko je vozilo parkirano in/ali voznikova vrata so odprta

- Če je ključ v kontaktni ključavnici.
- Pri vklopljenih zunanjih lučeh ⇨ 106.
- V sistemu električnega zaklepanja vrat je prišlo do napake ⇨ 25.
- Pri vozilih z robotiziranim ročnim menjalnikom ⇨ 150; ročna zavora ni zategnjena, menjalnik ni v prostem teku ali zavorni pedal ni pritisnjen. Ustrezno obvestilo se lahko prikaže tudi na voznikovem informacijskem zaslonu ⇨ 100.
- Če je zunanja kljuka stranskih drsnih vrat v položaju za odpiranje, ko odklepate vozilo ⇨ 27.
- Če niste zategnili ročne zavore, ko ste pritisnili stikalo električno pomičnih drsnih vrat ⇨ 27.

- Če so električno pomična drsna vrata zaklenjena od znotraj pri aktivnih otroških varovalnih zaklepih ⇨ 27.
- Če je motor v režimu Autostop, vendar ni ugasnjen. Sistem Stop-start ⇨ 135.

Potovalni računalnik

Potovalni računalnik med vožnjo neprestano sprejema in elektronsko obdeluje podatke o vožnji ter Vas seznanja z njimi.



Odvisno od vozila lahko funkcije izbirate s pritiskanjem gumba na koncu stikala brisalcev:

- porabljena količina goriva
- povprečna poraba
- trenutna poraba goriva
- doseg
- prevožena pot
- povprečna hitrost

- razdalja do naslednjega rednega servisa ⇨ 90
- ura ⇨ 85
- shranjena hitrost regulatorja hitrosti in omejevalnika hitrosti ⇨ 160
- sporočila o napakah in informacije
- števec prevoženih kilometrov ⇨ 88, števec dnevno prevoženih kilometrov ⇨ 88

Porabljena količina goriva

Izpiše količino goriva, ki ste jo porabili od zadnje ponastavitve.

Merjenje lahko kadar koli sprožite od začetka, tako da pridržite gumb na koncu ročice brisalcev stekel.

Povprečna poraba

Vrednost je izpisana, ko vozilo prevozi razdaljo 400 metrov.

Prikaz povprečne porabe goriva v odvisnosti od prevožene razdalje in porabljene količine goriva od zadnjega resetiranja vrednosti.

Kadarkoli lahko sprožite novo meritev.

Trenutna poraba goriva

Vrednost je izpisana, ko vozilo doseže hitrost 30 km/h.

Domet

Vrednost je izpisana, ko vozilo prevozi razdaljo 400 metrov.

Domet se izračunava na podlagi trenutne zaloge goriva in povprečne porabe goriva od zadnjega resetiranja vrednosti.

Domet se ne izpiše, če sveti kontrolna lučka  na instrumentni plošči ↻ 99.

Kadarkoli lahko sprožite novo meritev.

Prevožena pot

Prikaz prevoženih kilometrov od zadnje ponastavitve.

Kadarkoli lahko sprožite novo meritev.

Povprečna hitrost

Vrednost je izpisana, ko vozilo prevozi razdaljo 400 metrov.

Prikazana je povprečna hitrost od zadnje ponastavitve.

Kadarkoli lahko sprožite novo meritev.

Prekinitve vožnje z izključitvijo kontakta se pri izračunih ne upoštevajo.

Ponastavitev vrednosti potovalnega računalnika – sprožitev novih meritev

Za sprožitev nove meritve izberite postavko, ki jo želite vrniti na ničlo in pritisnite gumb na koncu stikala brisalcev.

Te informacije potovalnega računalnika je mogoče ponastaviti:

- porabljena količina goriva
- povprečna poraba
- prevožena pot
- povprečna hitrost

Potovalni računalnik se samodejno ponastavi, ko je presežena maksimalna vrednost kateregakoli parametra.

Učinkovitost porabe goriva (ecoScoring)

Odvisno od opreme vozila je na zaslonu Infotainment sistema prikazana stopnja učinkovitost porabe goriva z vrednostmi od 0 do 100, ki je odvisna od vašega sloga vožnje.

Višja vrednost pomeni boljši učinkovitost porabe goriva.

Na zaslonu so prikazani tudi nasveti za zmanjšanje porabe goriva. V sistemskem pomnilniku je mogoče shraniti poti, kar omogoča primerjavo učinkovitosti. Za nadaljnje informacije glejte navodila za uporabo Infotainment sistema.

Opozorila in obvestila o vozilu ↻ 101.

Podatki o vožnji

Ko je motor izklopljen, se lahko na zaslonu Infotainment sistema prikažejo podatki o zadnji vožnji.

Prikažejo se naslednje informacije:

- povprečna poraba goriva
- števec dnevno prevoženih kilometrov
- prihranek goriva v km

Za nadaljnje informacije glejte navodila za uporabo Infotainment sistema.

Prekinitev napajanja z električnim tokom

Po prekinitvi napajanja s tokom ali pri prenizki napetosti akumulatorja vozila se shranjene vrednosti potovalnega računalnika izbrišejo.

Tahograf



Rokovanje s tahografom je opisano v priloženih navodilih za uporabo. Bodite pozorni na predpise pri uporabi.

V primeru napake na instrumentni plošči zasveti kontrolna lučka T. Poiščite strokovno pomoč v servisni delavnici.

Opomba

Če je nameščen tahograf, bo prevožena razdalja morda prikazana samo na tahografu, na števcu prevoženih kilometrov na prikazovalniku z merilniki pa ne. Števec prevoženih kilometrov ⇨ 88.

Osvetlitev

| | |
|--|------------|
| Zunanja osvetlitev | 106 |
| Stikalo luči | 106 |
| Samodejni vklop luči | 107 |
| Dolge luči | 107 |
| Pomočnik za dolge luči | 107 |
| Svetlobni blisk | 108 |
| Višinska nastavitev svetlobnega snopa žarometov | 109 |
| Žarometi za vožnjo v tujini | 109 |
| Samodejni vklop kratkih luči | 109 |
| Prilagodljivi žarometi | 109 |
| Opozorilno utripanje smernikov | 109 |
| Signaliziranje menjave voznega pasu | 110 |
| Prednje meglenke | 110 |
| Zadnje meglenke | 110 |
| Vzratne luči | 110 |
| Zarosene zaslonke žarometov | 111 |
| Notranja osvetlitev | 111 |
| Stropne luči | 111 |
| Osvetlitev prtljažnika | 112 |
| Bralne luči | 112 |

| | |
|--|------------|
| Funkcije osvetlitve | 113 |
| Osvetlitev ob izhodu | 113 |
| Zaščita akumulatorja pred izpraznitvijo | 113 |

Zunanja osvetlitev

Stikalo luči

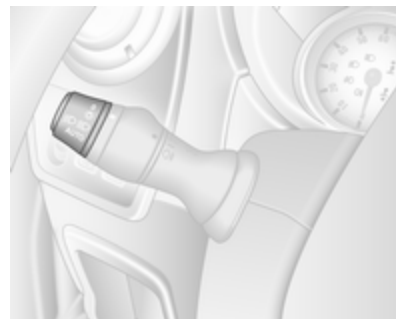

Vrtenje zunanjega stikala luči:

- O** : izklop
- : stranske luči
- : kratke (zasenčene) luči
- AUTO** : samodejni vklop luči:
žarometi se vključijo in
izključijo samodejno.

Vrtenje notranjega stikala luči:

- : prednje meglenke
- : zadnja meglenka

Indikator dolgih luči ⇨ 99.

Indikator kratkih luči   99.

Opomba

Če ste žaromete ročno vklopili, se bo ob izklopu motorja in pri odpiranju vozniških vrat oglasilo zvočno opozorilo, ki opozori na to, da so luči še vedno vklopljene.

Zadnje luči

Zadnje luči se prižgejo skupaj s kratkimi in pozicijskimi lučmi.

Samodejni vklop luči

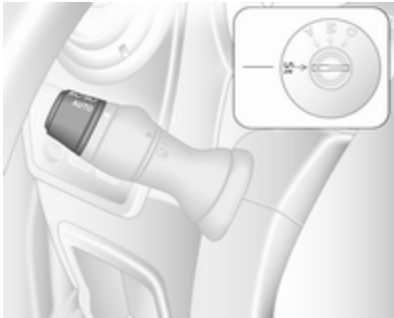

Pri vključenju funkciji samodejnega vklopa luči med obratovanjem motorja sistem preklopi med

dnevnimi lučmi (če so nameščene) in žarometi v odvisnosti od svetlobnih razmer.

Zaradi varnostnih razlogov naj bo stikalo luči vedno v položaju **AUTO**.

Samodejni vklop kratkih luči za dnevno vožnjo  109.

Samodejno delovanje žarometov

V slabih svetlobnih razmerah se vklopijo kratke luči.

Dolge luči

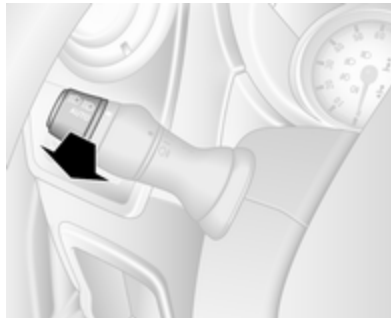

Za menjavo med dolgimi in kratkimi lučmi potegnite stikalo, dokler ne začutite zaskoka.

Pomočnik za dolge luči

Funkcija omogoča vožnjo z dolgimi lučmi kot glavnimi lučmi ponoči, ko vozilo preseže hitrost 45 km/h.

Do preklopa na kratke luči pride:



- Kamera na vetrobranskem steklu zazna svetlobo luči nasproti vozečega vozila ali vozila spredaj.
- V primeru megle ali snega.
- V urbanih območjih.

Če sistem ne zazna nobene od teh preprek, se vklopijo spet dolge luči.

Vklop



Stikalo zunanjih luči preklopite na **AUTO**, nato pa stikalo smernikov povlecite, da vklopite pomočnika za dolge luči.

Če je vklopljen pomočnik, sveti kontrolna lučka  na armaturni plošči, modra kontrolna lučka  99 pa sveti, kadar so vklopljene dolge luči.

Kontrolna lučka  99.

Opomba

Uporaba sistema voznika ne odvezuje polne odgovornosti za delovanje vozila.

Izklop

Znova povlecite stikalo smernikov. Kontrolna lučka  ugasne.

Pomočnik za dolge luči se izklopi tudi, če stikalo zunanjih luči preklopite iz položaja **AUTO**.

Opomba

Pri nekaterih različicah je ta sistem mogoče deaktivirati tudi z Infotainment sistemom. Za nadaljnje informacije glejte navodila za uporabo Infotainment sistema.

Splošne informacije

Na delovanje sistema lahko vplivajo naslednji dejavniki:

- Ekstremne vremenske razmere, kot so močan dež, megla in sneženje.
- Sprednjo kamero ali vetrobransko steklo ovira npr. prenosni navigacijski sistem.
- Sistem ne zazna luči nasproti in spredaj vozečih se vozil.

- Žarometi se ne prilagajajo na ustrezen način.
- Različne odsevne površine lahko prav tako motijo sistem pri zaznavanju drugih vozil.

Svetlobni blisk

Vključitev svetlobnega bliska: potegnite ročico proti volanu.

Višinska nastavitve svetlobnega snopa žarometov

Ročno nastavljanje višine svetlobnega snopa žarometov



Pri vključenih kratkih lučeh nastavite višino žarometov glede na obtežbo vozila, da ne slepite nasproti vozečih.

Zavrtite kolesce v ustrezen položaj:

- 0 : zasedeni sprednji sedeži
- 4 : obremenjeno vozilo do maksimalne dovoljene mase

Žarometi za vožnjo v tujini

Asimetrični svetlobni snop kratkih luči ponoči poveča vidno polje vozišča na strani sovoznika.

Pri vožnji v državah, kjer vozijo po drugi strani ceste, povzročata asimetrija bleščanje nasproti vozečim voznikom.

Žaromete dajte nastaviti v servisu.

Samodejni vklop kratkih luči

Dnevne luči izboljšajo vidnost vozila podnevi.

Pri vključenem kontaktu delujejo luči samodejno.

Če je vozilo opremljeno s funkcijo samodejnega vklopa luči, sistem odvisno od svetlobnih pogojev samodejno preklaplja med žarometi za dnevno in nočno vožnjo. Samodejni vklop luči ⇨ 107.

Prilagodljivi žarometi

Osvetlitev križišč

Odvisno od nagiba volana, hitrosti vozila in izbrane prestave se pri zavijanju vklopi dodatna luč, ki osvetli kraj cestišča na ustrezni strani, če so žarometi vklopljeni.

Luč za vožnjo skozi zavoje se samodejno izključi po daljši uporabi in pri hitrostih vožnje nad 40 km/h.

Opozorilno utripanje smernikov



Pritisnite .

V primeru silovitega zaviranja se lahko samodejno vključi opozorilno utripanje smernikov. Funkcijo izklopite s pritiskom gumba .

Signaliziranje menjave voznega pasu

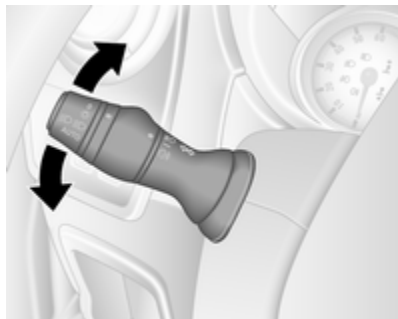

ročico potisnite : desni smerniki
navzgor
ročico potisnite : levi smerniki
navzdol

Po vrnitvi volana v sredinski položaj se ročica smernikov samodejno vrne v izhodiščni položaj in smerniki se

izklopijo. Ročica se ne vrne v primeru minimalnega manevriranja, npr. pri menjavi voznega pasu.

Za trikratno utripanje, npr. pri menjavi voznih pasov, premaknite ročico samo do prve stopnje. Ko jo spustite, skoči v osnovni položaj samodejno.

Če potisnete ročico prek točke rahlega upora, ostanejo smerniki vključeni. Ročni izklop smernikov: potisnite ročico v izhodiščni položaj.

Prednje meglenke

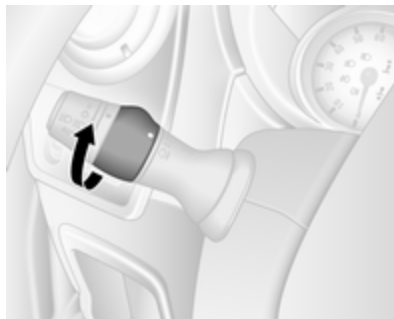

Obrnite notranje stikalo v položaj  in ga sprostite.

Prednje meglenke delujejo, če motor teče in so žarometi vklopljeni.

Zadnje meglenke

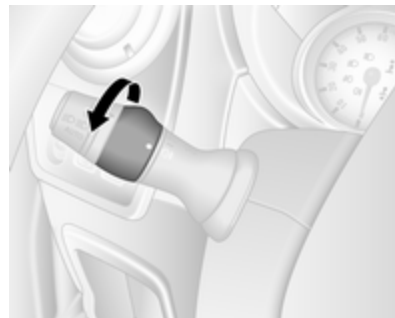

Obrnite notranje stikalo v položaj  in ga sprostite.

Zadnje meglenke delujejo, če motor teče in so žarometi vklopljeni.

Vzvratne luči

Svetijo pri vključenem kontaktu in pri vklopljeni vzvratni prestavi.

Zarosene zaslونke žarometov

Notranja stran zaslونke žarometa se utegne zarositi za kratek čas v primeru hladnih, vlažnih razmer, pri močnem dežju ali po pranju vozila. Zaslونke žarometov se po kratkem času samodejno odrosijo; z vklopom žarometov lahko odrositev pospešite.

Notranja osvetlitev

Stropne luči

Notranje luči se vklopijo, če vozilo odklenete z daljinskim upravljalnikom ali če odprete prednja vrata.

Ko se vrata zaprejo, stropna luč ugasne po zakasnitvi ali takoj po vključitvi kontakta vžiga.

Sprednja stropna luč

Če je stikalo v sredinskem položaju, ta luč deluje kot notranja luč.



Vklop s pritiskom stikala 

- luč sveti stalno
- zasveti, ko odklenete oziroma odprete vrata
- luč je stalno ugasnjena

Zadnje stropne luči

Combi, Bus

Spodnje in stropne notranje luči so nameščene v zadnjem delu potniške kabine.



Pritisnite prevesno stikalo na armaturni plošči:

- Pritisnite **OFF** : izklop
Pritisnite  : vklop

Bralne luči ☞ 112.

Osvetlitev prtlačnika

Osvetlitev prtlačnika je mogoče nastaviti tako, da sveti, ko se odprejo stranska ali zadnja vrata, ali tako, da stalno sveti.

Če je stikalo v sredinskem položaju, ta luč deluje kot notranja luč.



Vklop s pritiskom stikala ☞:

- luč sveti stalno
- zasveti, ko odklenete oziroma odprete vrata
- luč je stalno ugasnjena

Ko se vrata zaprejo, stropna luč ugasne po zakasnitvi ali takoj po vključitvi kontakta vžiga.

Bralne luči

Sprednja bralna luč



Upravljanje z ☞.

Pri nekaterih različicah je bralno luč mogoče usmeriti v zeleno smer.

Zadnje bralne luči

Combi, Bus



Pritisnite prevesno stikalo na armaturni plošči:

Pritisnite ☞ : vklop
Pritisnite **OFF** : izklop

Notranje luči ☞ 111.



Vsako od bralnih luči je nato mogoče ločeno izklopiti ali vklopiti in jo po potrebi usmeriti.

Funkcije osvetlitve

Osvetlitev ob izhodu

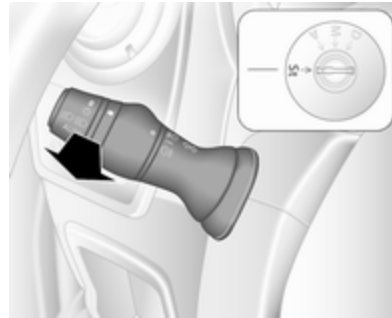

Po izstopu iz vozila ostanejo žarometi vklopljeni še 30 sekund po parkiranju vozila in aktiviranju sistema.

Aktiviranje

1. Izključite kontakt.
2. Izvlecite ključ iz kontaktne ključavnice.
3. Stikalo smernikov potegnite proti volanu.

To dejanje je mogoče ponoviti do štirikrat.

Žarometi ugasnejo takoj z obratom stikala luči v katerikoli položaj in z vrnitvijo v **0**.

Zaščita akumulatorja pred izpraznitvijo

Da ne pride do izpraznitve akumulatorja vozila pri izključenem kontaktu, lahko nekatere notranje luči po določenem času samodejno ugasnejo.

Ogrevanje, prezračevanje, hlajenje

| | |
|---|------------|
| Sistemi klimatske naprave | 114 |
| Sistem ogrevanja in prezračevanja | 114 |
| Klimatska naprava | 115 |
| Elektronska klimatska naprava | 116 |
| Ogrevanje zadnjega dela potniškega prostora | 119 |
| Sistem krmiljenja klime zadaj .. | 121 |
| Dodatni grelec | 122 |
| Prezračevalne šobe | 128 |
| Nastavljive prezračevalne šobe | 128 |
| Nenastavljive prezračevalne šobe | 129 |
| Hlajenje sovoznikovega predala | 129 |
| Vzdrževanje | 129 |
| Vhod zraka | 129 |
| Mikrofilter zraka | 129 |
| Delovanje klimatske naprave .. | 130 |
| Servisiranje | 130 |

Sistemi klimatske naprave

Sistem ogrevanja in prezračevanja



Stikala za:

- nastavev temperature
- hitrost ventilatorja
- porazdelitev zraka
- sušenje in odmrzovanje stekel

Ogrevano zadnje okno  ↗ 39,

Ogrevani sedeži  ↗ 48.

Nastavev temperature





rdeča : toplo
modra : hladno

Gretje ni učinkovito, dokler motor ne doseže delovne temperature.

Hitrost ventilatorja

Nastavite zelen pritok zraka s stikalom ventilatorja.



Usmeritev (porazdelitev) zraka

-  : v predel glave
-  : v predel glave in v predel nog
-  : v predel nog
-  : na vetrobransko steklo, sprednja stranska stekla in v predel nog
-  : na vetrobransko steklo in sprednja stranska stekla

Možne so tudi vmesne nastavitve.

Sušenje in odmrzovanje stekel

- Temperaturno stikalo nastavite v najtoplejše območje.
- Stikalo ventilatorja obrnite na najvišjo stopnjo.

- Stikalo usmeritve zraka postavite v položaj .
- Vključite ogrevanje zadnjega stekla .
- Po potrebi odprite stranske prezračevalne šobe in jih usmerite na stekla v vratih.
- Če želite obenem ogreti tudi predel nog, obrnite stikalo za porazdelitev zraka v položaj .

Klimatska naprava



Poleg funkcij ogrevanja in prezračevanja ima klimatski sistem še upravne elemente za:

A/C : hlajenje

 : sistem notranjega kroženja zraka

Ogrevano zadnje okno  ⇨ 39,
Ogrevani sedeži  ⇨ 48.

Hlajenje (klimatska naprava)

Za vklop hlajenja pritisnite **A/C**. LED dioda v gumbu sveti in s tem označuje vključeno stanje. Hlajenje deluje samo, kadar teče motor in je vključen ventilator sistema za ogrevanje, prezračevanje, hlajenje.

Za izklop hlajenja vnovič pritisnite **A/C**.

Vklopljena klimatska naprava ohlaja in suši v potniški prostor pritekajoč zrak, ko je zunanja temperatura nad ničlo. Pri vključeni klimatski napravi se nabira kondenzirana voda, ki kaplja iz spodnjega dela vozila.

Če hlajenje ali sušenje zraka ni potrebno, klimatsko napravo izključite: s tem je nižja poraba goriva.

Opomba

Ob visoki zunanji temperaturi je klimatska naprava nastavljena na maksimalno hlajenje, zato je funkcija Autostop lahko onemogočena, dokler se potniška kabina ne ohladi na želeno temperaturo.

Če nastavite klimatsko napravo na maksimalno hlajenje, ko je motor v režimu Autostop, se motor samodejno zažene.

Sistem Stop-start ⇨ 135.

Zaprto kroženje zraka

Za vklop kroženja zraka pritisnite . LED dioda v gumbu sveti in s tem označuje vključeno stanje.

Za izklop kroženja zraka znova pritisnite .



Opozorilo

Vključeno zaprto kroženje zraka prepreči pritek zunanjega zraka. Pri delovanju brez hlajenja se poveča odstotek vlage v zraku, kar utegne pripeljati do rosenja stekel. Sčasoma se kakovost zraka v

potniškem prostoru poslabša, zato utegnejo potniki v vozilu vključno z voznikom postati utrujeni.



Maksimalno hlajenje

Na kratko odprite okna, da lahko vroči zrak zapusti vozilo.



- Vključite hlajenje **A/C**.
- Vključite zaprto kroženje zraka .
- Stikalo usmeritve zraka postavite v položaj .
- Temperaturno stikalo nastavite v najhladnejše območje.
- Stikalo ventilatorja obrnite na najvišjo stopnjo.
- Odprite vse prezračevalne šobe.

Sušenje in odmrzovanje stekel

- Vključite hlajenje **A/C**.
- Temperaturno stikalo nastavite v najtoplejše območje.
- Stikalo ventilatorja obrnite na najvišjo stopnjo.
- Stikalo usmeritve zraka postavite v položaj .

- Vključite ogrevanje zadnjega stekla .
- Po potrebi odprite stranske prezračevalne šobe in jih usmerite na stekla v vratih.
- Če želite obenem ogreti tudi predel nog, obrnite stikalo za porazdelitev zraka v položaj .

Opomba

Če med delovanjem motorja pritisnete , je funkcija Autostop onemogočena, dokler ponovno ne pritisnete .



Če pritisnete na gumb , ko je motor v režimu Autostop, se motor samodejno zažene.



Sistem Stop-start ⇨ 135.

Elektronska klimatska naprava



Stikala za:

- nastavev temperature
- usmeritev zraka ( ali ) in izbiranje v meniju
- hitrost ventilatorja 

- AUTO** : samodejni režim
 : sistem notranjega kroženja zraka
 : sušenje in odmrzovanje stekel
 : ogrevano zadnje steklo in zunanja ogledala
A/C OFF : izklop klimatske naprave

Ogrevano zadnje steklo in zunanja ogledala  ↻ 39, ↻ 36.

Ogrevanje sedežev  ↻ 48.

Nastavljena temperatura je samodejno vzdrževana. V samodejnem načinu je hitrost ventilatorja in porazdelitev zraka samodejno prilagojena.

Sistem lahko nastavite ročno s stikalom za usmeritev zraka in stikalom za ventilator.

Primerno delovanje elektronske klimatske naprave je zagotovljeno le pri obratujočem motorju.

Za zagotovljeno pravilno delovanje ne prekrivajte tipala na armaturni plošči.

Samodejni režim

Osnovna nastavitve za največje udobje:

- Pritisnite **AUTO** (na zaslonu se pojavi "AUTO").
- Nastavite zeleno temperaturo (temperatura je prikazana na zaslonu).
- Odprite vse prezračevalne šobe.

Stopnjo ventilatorja, porazdelitev zraka, klimatizacijo in obtok zraka v samodejnem načinu samodejno uravnava sistem in nastavitve niso prikazane na zaslonu.

Izbira temperature

Temperature je mogoče nastaviti na zelene vrednosti z dvema gumboma pod zaslonom.

Za večje udobje spreminjajte temperaturo le v manjših korakih.

rdeča : toplo
modra : hladno

Gretje ni učinkovito, dokler motor ne doseže delovne temperature.

Pri izbiri najnižje temperature 15 °C deluje elektronska klimatska naprava z največjim možnim hlajenjem.

Pri izbiri najvišje temperature 27 °C deluje elektronska klimatska naprava z največjim možnim ogrevanjem.

Opomba

Če znižate temperaturo zaradi udobnejše klime, je funkcija Autostop lahko začasno onemogočena oz. se motor zažene samodejno, ko vklopite hlajenje.

Sistem Stop-start ↻ 135.

Hitrost ventilatorja

Stopnjo ventilatorja lahko povečate ali zmanjšate z gumboma .

Izbrana stopnja ventilatorja je prikazana na zaslonu z .

Z izklopom ventilatorja se izključi tudi hladilni kompresor klimatske naprave.

Vrnitev na samodejno delovanje: Pritisnite **AUTO**.

Sušenje in odmrzovanje stekel



Pritisnite . Lučka LED zasveti.

Sistem samodejno poskrbi za ustrezno nastavitve temperature in porazdelitve zraka, vključi se klimatska naprava in ventilator deluje v visoki stopnji.

Ogrevanje zadnjega stekla in zunanjih ogledal se prav tako samodejno vklopi. Pritisnite , če želite to funkcijo izklopiti, ne da bi izklopili sušenje/odmrzovanje stekel. Hitrost ventilatorja lahko tudi zmanjšate.

Če se želite vrniti na samodejno delovanje, pritisnite  ali **AUTO**.

Opomba

Če med delovanjem motorja pritisnete , je funkcija Autostop onemogočena, dokler ponovno ne pritisnete .



Če pritisnete na gumb , ko je motor v režimu Autostop, se motor samodejno zažene.



Sistem Stop-start  135.

Usmeritev (porazdelitev) zraka

Pritiskajte  ali .

Puščice na zaslonu prikazujejo nastavljeno usmeritev zraka:

-  : na vetrobransko steklo in sprednja stranska stekla
-  : na vetrobransko steklo, sprednja stranska stekla in v predel nog

-  : v predel glave
-  : v predel glave in v predel nog
-  : v predel nog



Vrnitev na samodejno delovanje: Pritisnite **AUTO**.

Hlajenje

Vklopljena klimatska naprava ohlaja in suši v potniški prostor pritekajoč zrak, ko je zunanja temperatura nad specifičnim nivojem. Pri vključeni klimatski napravi se nabira kondenzirana voda, ki kaplja iz spodnjega dela vozila.

Če hlajenje ali sušenje zraka ni potrebno, pritisnite **A/C OFF**, da izklopite sistem za hlajenje, s čimer varčujete z gorivom. Na zaslonu se prikaže "A/C OFF".

Ročna vključitev notranjega kroženja zraka

Pritisnite  za vklop notranjega kroženja zraka; na zaslonu se prikaže .

Opozorilo

Vključeno zaprto kroženje zraka prepreči pritek zunanjega zraka. Pri delovanju brez hlajenja se poveča odstotek vlage v zraku, kar utegne pripeljati do rosenja stekel. Sčasoma se kakovost zraka v potniškem prostoru poslabša, zato utegnejo potniki v vozilu vključno z voznikom postati utrujeni.

Če se želite vrniti na samodejno delovanje, pritisnite  ali **AUTO**.

Ogrevanje zadnjega dela potniškega prostora



Če je motor ugasnjen, je zadnji del potniške kabine mogoče ogrevati z dodatnim ogrevanjem skozi spodnje prezračevalne odprtine.

S programiranjem vrednosti na upravni plošči je mogoče nastaviti čas, datum in temperaturo.

Grelec preneha delovati, če je količina goriva v rezervoarju vozila premajhna.

Sistem med delovanjem porablja energijo akumulatorja vozila. Pri kratkih vožnjah redno preverjajte akumulator vozila in ga po potrebi napolnite.

Opomba

Če ste ogrevanje zadnjega dela potniškega prostora vklopili, ko je motor v teku, bo funkcija Autostop onemogočena.

Da bi zagotovili učinkovito delovanje, spodnje prezračevalne šobe v zadnjem delu potniške kabine ne smejo biti ovirane.

⚠ Opozorilo

Sistema ne uporabljajte med dolivanjem goriva, v zaprašenem okolju, v okolju z vnetljivimi hlapi ali v zaprtih prostorih (npr. garaža).

Merilnik časa

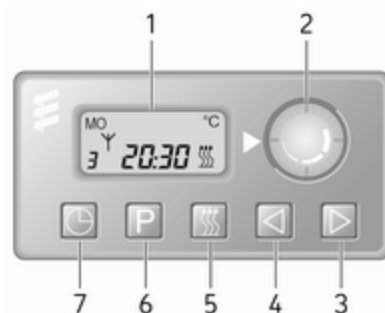



- 1 Zaslón** : Prikaže prednastavitev, dan ali prednastavljeni dan, trenutno uro ali prednastavljeno uro, temperaturo, ∇ in ☼
- 2 Temperatura** : Izbere temperaturo
- 3 ▶** : Vrednosti zaokroži navzgor
- 4 ◀** : Vrednosti zaokroži navzdol
- 5 ☼** : Izbere nastavitve ogrevanja

- 6 P : Izbere prednastavljene nastavitve
- 7 ☹ : Izbere nastavitve ure in dneva



Delovanje

Ogrevanje

Pritisnite , prikaže se predhodno določeno trajanje ogrevanja, npr. 30.

Če želite trajanje ogrevanja začasno spremeniti, ga nastavite z  ali  in potrdite. Izbrati je mogoče čas od 10 do 120 minut. Zaradi porabe goriva si zabeležite trajanje ogrevanja.

Če jo želite izklopiti, znova pritisnite .





Če želite spremeniti privzeto predhodno določeno trajanje ogrevanja, se prepričajte, da je gretje izklopljeno, pritisnite in držite , dokler zaslon ne začne utripati in nastavite z  ali .

Programiranje P







Programirati je mogoče do 3 prednastavljene ure odhoda na dan ali eno prednastavljeno uro odhoda na teden.

- Enkrat pritisnite **P**, da izberete prednastavljeno številko pomnilnika 1.
- Dvakrat pritisnite **P**, da izberete prednastavljeno številko pomnilnika 2.
- Trikrat pritisnite **P**, da izberete številko prednastavljenega pomnilnika 3.
- Znova pritisnite **P** za izhod iz prednastavljenega pomnilnika.

Zaženite ogrevanje v 24 urah



- Pritisnite **P**, če želite izbrati številko prednastavljenega pomnilnika 1, 2 ali 3.
- Na kratko pritisnite  ali ; prednastavljena ura bo začela utripati.
- Nastavite prednastavljeno uro z  ali .
- Pritisnite **P** za potrditev in izhod iz prednastavljenega pomnilnika.

Zaženite ogrevanje v 7 dneh

- Pritisnite **P**, če želite izbrati številko prednastavljenega pomnilnika 1, 2 ali 3.
- Na kratko pritisnite  ali ; prednastavljena ura bo začela utripati.
- Nastavite prednastavljeno uro z  ali .
- Po 5 sekundah začne prednastavljeni dan utripati.
- Nastavite prednastavljeni dan z  ali .
- Prednastavljena ura in dan se nastavita, ko se na zaslonu spremeni trenutna ura.

Nastavitev ure in dneva ☹

V primeru odklopa ali prenizke napetosti akumulatorja vozila je treba upravljalnik ponastaviti.

- Pritisnite in držite ☹, dokler ne začne utripati prikaz ure.
- Pritisnite  ali , če želite spremeniti trenutno uro.
- Ura se shrani, ko zaslon preneha utripati.

- Počakajte, da začne utripati dan.
- Pritisnite ◀ ali ▶, če želite spremeniti dan.
- Dan se shrani, ko zaslon preneha utripati.

Stopnja ogrevanja

Stopnjo ogrevanja med programiranimi časi odhoda lahko nastavite med 10 in 30°C.

Temperaturo ogrevanja nastavite z vrtljivim gumbom na upravni plošči.

vrtenje v smeri : zvišanje
urnega kazalca temperature
vrtenje v : znižanje
nasprotni smeri temperature
urnega kazalca

Sistem krmiljenja klime zadaj

Sistem krmiljenja klime zadnjega dela potniškega prostora se izklopi skupaj s sistemom krmiljenja sprednjega dela potniškega prostora.

Bus

Zadnje prezračevalne šobe



Za dodatno dovajanje klimatiziranega zraka v zadnji del potniške kabine so nameščene prezračevalne šobe nad glavo.

Hitrost ventilatorja



Nastavite pretok zraka na želeno raven.

vrtenje v smeri : večji pretok zraka
urnega kazalca
vrtenje v : manjši pretok
nasprotni smeri zraka
urnega kazalca

Opomba

Med samodejno zaustavitvijo ni mogoče vklopiti klimatske naprave zadnjega dela.

Sistem Stop-start ⇨ 135.

Combi

Za dodatno dovajanje klimatiziranega zraka v zadnji del potniške kabine so nameščene prezračevalne šobe nad prostorom voznika in sovoznika.

Pri vključenem sistemu klimatske naprave v sprednjem delu potniške kabine nastavi pretok zraka na želeno raven.

Šobe za dovod zraka naj bodo med delovanjem odprte, drugače se zrak ne dovaja in lahko pride do nastajanja ledu v sistemu.

Dodatni grelec

Grelec hladilne tekočine

Grelec hladilne tekočine deluje na gorivo, in sicer neodvisno od motorja, zato se hladilna tekočina motorja in s tem tudi kabina hitro ogrejeta tudi pri ugasnjenem motorju.

Opomba

Pri nekaterih različicah se lahko dodatni grelec hladilne tekočine samodejno vklopi, da pospeši

ogrevanje, in sicer ko je kontakt vklopljen in je zunanja temperatura pod 5 °C.

Opozorilo

Sistema ne uporabljajte med dolivanjem goriva, v zaprašenem okolju, v okolju z vnetljivimi hlapi ali v zaprtih prostorih (npr. garaža).

Pred vključitvijo ali programiranjem sistema nastavite klimatsko napravo na ogrevanje in usmeritev zraka na  ter vklopite ventilator.

Kadar dodatno ogrevanje ni potrebno, ga izključite. Ogrevanje se po preteku nastavljenega časa samodejno izključi. Delovanje se prav tako prekine, če je količina goriva v rezervoarju vozila premajhna.

Sistem med delovanjem porablja energijo akumulatorja vozila. Iz tega razloga naj čas vožnje traja najmanj toliko kot čas ogrevanja. Pri kratkih vožnjah redno preverjajte akumulator vozila in ga po potrebi napolnite.



Za zagotovitev funkcionalnosti sistema je dodatno ogrevanje priporočljivo za kratek čas vključiti enkrat mesečno.

Upravljalniki

S časovnikom ali daljinskim upravljalnikom lahko sistem vključite oz. izključite ter programirate čase odhodov.

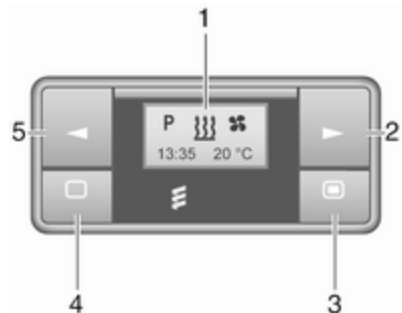



Časovnik (vrste A)



- 1 Zaslon** : Prikaže prednastavitev, trenutno uro ali prednastavljeno uro, temperaturo, ,  in 
- 2 ►** : Vrednosti zaokroži navzgor
- 3 ■** : Daljši pritisk: vklop grelca, krajši pritisk: vklop zaslona ali potrditev izbora
- 4 ◀** : Vrednosti zaokroži navzdol
- 5 □** : Daljši pritisk: izklop grelca, krajši pritisk: vklop zaslona ali izhod iz menija

Daljinsko upravljanje (vrste A)



- 1 Zaslon** : Prikaže prednastavitev, trenutno uro ali prednastavljeno uro, temperaturo, , ,  in 
- 2 ■** : Daljši pritisk: vklop grelca, krajši pritisk: vklop zaslona ali potrditev izbora
- 3 ►** : Vrednosti zaokroži navzgor
- 4 □** : Daljši pritisk: izklop grelca, krajši pritisk: vklop zaslona ali izhod iz menija
- 5 ◀** : Vrednosti zaokroži navzdol

Če v 10 sekundah ne pritisnete nobenega gumba, se zaslon samodejno izklopi.

Prikazi napak daljinskega upravljalnika (vrste A)

- INIT** : samodejno zaznavanje - počakajte, dokler se samodejno zaznavanje ne zaključi
- NO SIGNAL** : ni signala - preverite varovalko grelca
-  : slab signal - prestavite se bliže
-  : iztrošena baterija - zamenjajte baterijo
-  : napaka grelca - posvetujte se s servisno delavnico
- Add, AddE** : sistem v načinu konfiguracije

Učenje daljinskega upravljalnika (vrste A)

V primeru ponovnega priklopa akumulatorja vozila sveti kontrolna lučka na armaturni plošči in sistem samodejno konfigurira meni





daljinskega upravljalnika. Če lučka LED utripa, izberite **Add** ali **AddE** in potrdite.

Konfigurirati je mogoče več daljinskih upravljalnikov. Pritisnite tipko, dokler kontrolna lučka ne začne utripati, vključite daljinski upravljalnik, izberite **Add** ter potrdite.

AddE posebej konfigurira trenutni daljinski upravljalnik in blokira vse, ki so bili konfigurirani pred tem. **Add** konfigurira do 4 daljinske upravljalnike, vendar je sistem istočasno mogoče upravljati samo z enim izmed njih.



Daljinsko upravljanje (vrste B)



1 Zaslon : Prikaže prednastavitev, trenutno uro ali prednastavljeno uro, temperaturo, , , ,  in 

2 ► : Vrednosti zaokroži navzgor

3 Izklop : Izklopite grelec ali hkrati pritisnite  in **Izklop** za potrditev izbora

4  : Vključite grelec ali hkrati pritisnite  in **Izklop** za potrditev izbora

5 ◀ : Vrednosti zaokroži navzdol

Če v 30 sekundah ne pritisnete nobenega gumba, se zaslon samodejno izklopi.

Opozorilo

Med točenjem goriva ugasnite tako daljinski upravljalnik kot tudi ogrevanje!

Največji doseg daljinskega upravljalnika je 1000 metrov. Doseg se lahko zmanjša v odvisnosti od pogojev okolice in stanja baterije.

Prikazi napak daljinskega upravljalnika (vrste B)

 : slab signal - spremenite položaj

FAIL : napaka med prenosom signala - približajte se ali preglejte varovalko grelca

 : iztrošena baterija - zamenjajte baterijo

Učenje daljinskega upravljalnika (vrste B)

Konfigurirati je mogoče do štiri dodatne enote daljinskih upravljalnikov. Med dodatnim postopkom učenja bo vsakokrat izbrisan najstarejši oddajnik.

Za pet sekund odstranite varovalko grelca, nato pa ponovno namestite varovalko. V dveh do šestih sekundah pritisnite **OFF** za eno sekundo. Učenje je zaključeno.

Če upravljalnika niste uporabljali za dalj časa, šestkrat pritisnite gumb **OFF** v presledkih dveh sekund, nato gumb pritisnite in ga pridržite za še dve sekundi in počakajte dve minuti.

Ročno upravljanje



Pri nekaterih različicah je dodatni grelec mogoče vklopiti tudi za čas zadnjega trajanja ali privzeto trajanje 30 minut ali pa ga je mogoče takoj izklopiti s pritiskom gumba na instrumentni plošči. Lučka LED v gumbu potrdi delovanje.

Menjava baterije

Baterijo daljinskega upravljalnika zamenjajte, če se zmanjša doseg delovanja ali če utripa simbol stanja baterije.

Odprite pokrov in zamenjajte akumulator (vrsta A: CR 2430, vrsta B: 2CR 11108 ali enakovredna) ter se prepričajte, da je nov akumulator pravilno nameščen s pozitivno (+) stranjo obrnjeno proti pozitivnim polom. Pokrovček spet trdno namestite.



Iztrošene baterije odstranite v skladu s predpisi o varovanju okolja.







Baterije in akumulatorji ne spadajo med hišne odpadke. Odlagajte jih na primerni reciklažni zbiralni točki.

Delovanje (vrste A)



Ogrevanje



Izberite  v menijski vrstici in pritisnite , da potrdite. Na zaslonu utripa prednastavljeno trajanje ogrevanja, npr. **L 30**. Tovarniška nastavitve je 30 minut.



Nastavite trajanje ogrevanja z  ali  in potrdite. Izbrati je mogoče čas od 10 do 120 minut. Zaradi porabe goriva si zabeležite trajanje ogrevanja.

Za izklop ponovno izberite  v menijski vrstici in pritisnite .

Prezračevanje

Izberite  v menijski vrstici in pritisnite , da potrdite.



Nastavite trajanje prezračevanja z  ali  in potrdite. Izbrati je mogoče čas od 10 do 120 minut. Zaradi porabe goriva si zabeležite trajanje ogrevanja.

Za izklop ponovno izberite  v menijski vrstici in pritisnite .

Programiranje P

Programirati je mogoče do 3 prednastavljene čase odhoda za en dan ali za en teden.

- Izberite **P** v menijski vrstici in pritisnite , da potrdite.
- Izberite zeleno spominsko številko za nastavitvev **P1**, **P2** ali **P3** in potrdite.

- Izberite  in potrdite.
- Izberite dan v tedni ali skupino dnevov v tednu in potrdite.
- Izberite prikaz ure in potrdite.
- Izberite prikaz minut in potrdite.
- Izberite  ali  in potrdite.
- Izberite ECO ali HIGH in potrdite.
- Izberite trajanje in potrdite.
- Pritisnite za izhod.

Po potrebi ponovite postopek programiranja ostalih spominskih tipk za nastavitvev.

Za vklop želene prednastavljene številke v pomnilniku izberite **P1**, **P2** ali **P3**, nato izberite On, da potrdite.

Če je program aktiviran, bosta **P** in  prikazana skupaj.

Za izklop prednastavljenega pomnilnika izberite **P1**, **P2** ali **P3**, nato izberite Off, da potrdite.







Ogrevanje se samodejno izključi po izteku 5 minut od programiranega časa odhoda.



Opomba

Sistem daljinskega upravljalnika je opremljen s senzorjem temperature, ki prilagaja čas delovanja glede na temperaturo okolice in zeleno stopnjo ogrevanja (ECO ali HIGH). Sistem se samodejno vključi 5 do 60 minut pred programiranim časom odhoda.

Nastavitev ure in dneva

V primeru odklopa ali prenizke napetosti akumulatorja vozila je treba upravljalnik ponastaviti.

- Izberite  v menijski vrstici in potrdite.
- Izberite  v menijski vrstici in potrdite.
- Nastavite z  ali , da spremenite uro in potrdite.
- Nastavite z  ali , da spremenite minute in potrdite.
- Pritisnite za izhod.
- Izberite  v menijski vrstici in potrdite.
- Izberite **Mo** v menijski vrstici in potrdite.

- Nastavite z  ali , da spremenite dan v tednu in potrdite.
- Pritisnite za izhod.



Stopnja ogrevanja









Stopnjo ogrevanja med programiranimi časi odhoda lahko nastavite po želji na ECO ali HIGH.

- Izberite  v menijski vrstici in potrdite.
- Izberite ECO ali HIGH in potrdite.
- Pritisnite za izhod.

Delovanje (vrste B)

Ogrevanje ali prezračevanje







Po potrebi izberite način delovanja  ali .

- Trikrat pritisnite .
- Hkrati pritisnite  in **OFF**,  ali  utripa.
- Nastavite z  ali , da izberete  ali .
- Hkrati pritisnite  in **OFF**, da potrdite.

Za vklop pritisnite  za eno sekundo. Prikaže se predhodno določeno trajanje ogrevanja, npr. 30.

Tovarniška nastavev je 30 minut.







Trajanje ogrevanja je mogoče nastaviti v korakih po deset minut. Zaradi porabe goriva si zabeležite trajanje ogrevanja.

- Štirikrat pritisnite .
- Hkrati pritisnite  in **OFF**,  utripa.
- Nastavite z  ali , da izberete zeleno trajanje ogrevanja.
- Hkrati pritisnite  in **OFF**, da potrdite.

Za izklop pritisnite **OFF**.

Programiranje

Sistem izračuna čas delovanja grelca na podlagi temperature znotraj vozila.

- Dvakrat pritisnite .
- Hkrati pritisnite  in **OFF**,  utripa.
- Nastavite z  ali , da izberete čas odhoda.
- Hkrati pritisnite  in **OFF**, da potrdite.







Za vklop pritisnite  za eno sekundo; prikaže se **HTM**.

Ogrevanje se samodejno zaustavi po programiranem času odhoda ali pa ga je mogoče ročno izklopiti.

- Dvakrat pritisnite .
- Pritisnite **OFF** za eno sekundo, **HTM** ugasne.







Nastavev ure

V primeru odklopa ali prenizke napetosti akumulatorja vozila je treba čas ponastaviti.

- Enkrat pritisnite .
- Hkrati pritisnite  in **OFF**,  utripa.
- Nastavite z  ali , da nastavite čas.
- Hkrati pritisnite  in **OFF**, da potrdite.

Stopnja ogrevanja

Stopnja ogrevanja za programirane čase odhoda lahko nastavite po želji med C1 in C5.

- Trikrat pritisnite .
- Hkrati pritisnite  in **OFF**,  utripa.
- Nastavite z  ali , da nastavite stopnjo ogrevanja.
- Hkrati pritisnite  in **OFF**, da potrdite.

Za prikaz temperature v potniškem prostoru dvakrat pritisnite .

Prezračevalne šobe

Nastavljive prezračevalne šobe

Pri vključenem hlajenju (kompresorju) mora biti odprta vsaj ena prezračevalna šoba, da bi ne prišlo zaradi statike zraka do zaledenitve izparilnika.

Sredinske prezračevalne šobe

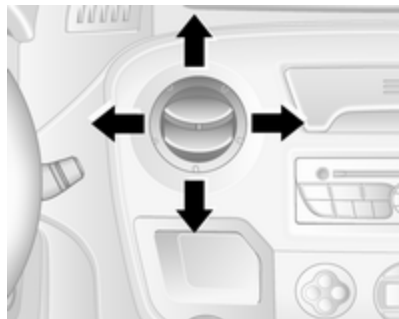

Šobo pritisnite, da se odpre.
Smer pritoka zraka nastavite s pomikom šobe.

Prezračevalno šobo zaprite tako, da jo pritisnete.

Stranske prezračevalne šobe

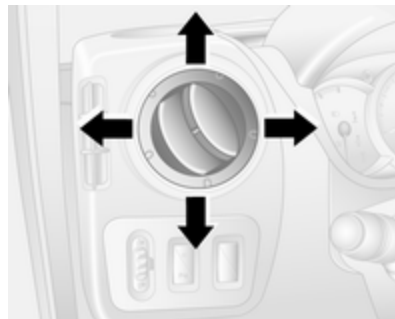

Šobo pritisnite, da se odpre.
Smer pritoka zraka nastavite s pomikom šobe.
Odvisno od položaja temperaturnega stikala bo skozi stranske šobe pritekajoč zrak ogret ali neogret.

⚠ Opozorilo

Na prezračevalne šobe ne nameščajte nobenih predmetov. Nevarnost materialne škode in telesnih poškodb v primeru trka!

Combi

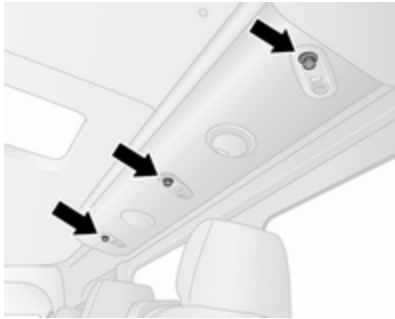

V ogrodju strehe so morda nastavljive prezračevalne šobe. Če želite odpreti prezračevalno šobo, jo pritisnite. Pretok zraka usmerite tako, da primete prezračevalno šobo in so ustrezno zasučete.

Bus

V ogrodju strehe nad sedeži so morda nastavljive prezračevalne šobe. Z nastavitvenim gumbom lahko prilagodite hitrost pretoka zraka za posamezen sedež.

Nenastavljive prezračevalne šobe

Nahajajo se pod vetrobranskim steklom, poleg stekel sprednjih vrat in v sprednjem predelu nog.

Hlajenje sovoznikovega predala

Klimatska naprava hladi tudi vsebino pedala za rokavice.

Vzdrževanje

Vhod zraka

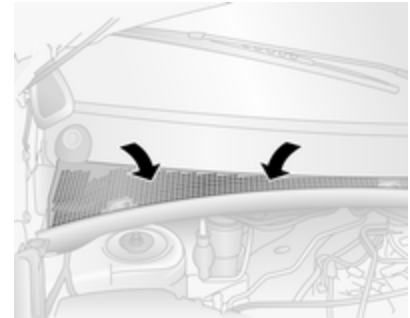

Vhodne odprtine se nahajajo pred vetrobranskim steklom v motornem prostoru. Pazite, da niso prekrive z listjem, umazanijo ali snegom. Vhodne prezračevalne šobe po potrebi očistite.

Mikrofilter zraka

Mikrofilter prečiščuje v potniški prostor pritekajoč zunanji zrak prahu, saj, cvetnega prahu in spor.

Delovanje klimatske naprave

Da bi zagotovili učinkovito delovanje klimatske naprave, ne glede na vremenske razmere in letni čas, vključite hladilni kompresor vsaj enkrat mesečno za nekaj minut. Delovanje s hlajenjem (hladilni kompresor) pri zelo nizki zunanji temperaturi ni mogoče.

Servisiranje

Za optimalno delovanje klimatske naprave priporočamo, da jo daste pregledati enkrat letno, začenši tri leta po prvi registraciji vozila. Pregled zajema:

- test delovanja in tlaka sistema
- test učinkovitosti ogrevanja
- preverjanje netesnosti
- preverjanje pogonskega jermena
- čiščenje odtoka kondenzatorja in izparilnika
- test učinkovitosti

Opomba

Hladilno sredstvo R-134a vsebuje fluorirane toplogredne pline s potencialom segrevanja ozračja 1430.

Sprednja klimatska naprava je napolnjena z 0,58 kg in ima ekvivalent CO₂ 0,83 tone, sprednja in zadnja klimatska naprava izvedbe Combi pa sta napolnjeni z 1,1 kg in imata ekvivalent CO₂ 1,57 tone; prednja in zadnja klimatska naprava izvedbe Bus sta napolnjeni z 1,7 kg in imata ekvivalent CO₂ 2,43 tone.

Pri nekaterih vozilih so informacije o hladilnem sredstvu klimatske naprave na nalepki v motornem prostoru.

Vožnja in rokovanje

| | |
|---|------------|
| Nasveti za vožnjo | 132 |
| Gospodarna vožnja | 132 |
| Oblast nad vozilom | 132 |
| Upravljanje z volanom | 132 |
| Zagon in upravljanje | 133 |
| Vpeljavanje novega vozila | 133 |
| Položaji kontaktnega stikala | 133 |
| Zagon motorja | 134 |
| Nadzor prostega teka | 135 |
| Prekinitev napajanja z gorivom v potisnem hodu | 135 |
| Sistem Stop-start | 135 |
| Parkiranje | 138 |
| Zračno vzmetenje | 139 |
| Izpušni plini | 141 |
| Filter sajastih delcev | 141 |
| Katalizator | 142 |
| AdBlue | 142 |
| Ročni menjalnik | 150 |
| Robotiziran ročni menjalnik | 150 |
| Prikazovalnik menjalnika | 150 |
| Zagon motorja | 151 |
| Izbirna ročica | 151 |
| Ročni režim prestavljanja | 152 |

| | |
|---|------------|
| Elektronsko krmiljeni vozni programi | 152 |
| Napaka | 153 |
| Prekinitev napajanja z električnim tokom | 154 |
| Zavore | 154 |
| Sistem proti blokiranju koles | 154 |
| Ročna zavora | 155 |
| Zavorna pomoč | 156 |
| Pomoč pri speljevanju na vzponu | 156 |
| Vozni kontrolni sistemi | 156 |
| Sistem proti zdrsu pogonskih koles | 156 |
| Elektronski stabilnostni program | 157 |
| Zadnja os z omejenim zdrsom | 159 |
| Sistemi za pomoč vozniku | 160 |
| Regulator hitrosti | 160 |
| Omejevalnik hitrosti | 163 |
| Parkirni pomočnik | 163 |
| Vzratna kamera | 165 |
| Opozarjanje o menjavi voznega pasu | 167 |
| Gorivo | 168 |
| Goriva za dizelske motorje | 168 |
| Dotakanje goriva | 169 |
| Poraba goriva in emisija CO ₂ . | 170 |

| | |
|--|------------|
| Priklop prikolice | 171 |
| Splošne informacije | 171 |
| Vozne lastnosti, nasveti za vleko | 171 |
| Vleka prikolice | 171 |
| Oprema za vleko | 172 |
| Priklopniški Stabilnostni Program | 172 |
| Dodatne funkcije | 172 |
| Odjem moči | 172 |

Nasveti za vožnjo

Gospodarna vožnja

Način ECO

Način ECO je funkcija, ki prispeva k nižji porabi goriva. Vpliva na moč in navor motorja, pospešek, prikaz prestavljanja, ogrevanje, klimatsko napravo in električne porabnike.

Vklop



Pritisnite **ECO**. Kontrolna lučka zasveti ob vklopu, na voznikovem informacijskem zaslonu ↻ 100 pa se prikaže ustrezno obvestilo.

Če npr. potrebujete večjo moč motorja, lahko način ECO med vožnjo začasno onemogočite, tako da odločno pritisnete pedal za plin.

Način ECO se znova omogoči, ko zmanjšate pritisek na stopalko za plin.

Izklop

Znova pritisnite gumb **ECO**. Kontrolna lučka ugasne.

Oblast nad vozilom

Nikoli ne vozite z ugasnjem motorjem (razen pri vključeni funkciji Autostop)

Veliko agregatov v takem primeru ne deluje (npr. servo ojačevalec zavor in servo volan). Tak način vožnje ogroža Vas in ostale udeležence v prometu. Med funkcijo Autostop delujejo vsi sistemi, vendar bo morda moč servokrmiljenja nadzorovano zmanjšana in je manjša hitrost vozila.

Sistem Stop-start ↻ 135.

Pedali

Da bo zagotovljen potreben celotni hod pedal, naj ne bo pod njimi dodatnih preprog ali predpražnikov.

Na voznikovi strani uporabljajte samo preproge, ki se ustrezno prilagajajo prostoru za noge in jih je mogoče pripeti z držali.

Vožnja po klancu navzdol

Pri vožnji po klancu navzdol vozite v prestavi, da zagotovite zadosten zavorni tlak.

Upravljanje z volanom

Če izgubite servopodporo krmiljenja, ker se je motor ustavil ali ker sistem ne deluje, lahko vozilo še vedno krmilite, vendar to zahteva več truda.

Svarilo

Vozila s hidravličnim servokrmiljenjem:

Če servovolan obrnete do konca, in ga tam držite več kot 15 sekund, se lahko sistem servo volana poškoduje in lahko izgubite pomoč servosistema.

Zagon in upravljanje

Vpeljavanje novega vozila

Na prvih potovanjih in po montaži novih zavornih ploščic ne zavirajte po nepotrebnem z veliko silo.

Pri prvi vožnji z novim vozilom utegne priti do izparevanja voska in olja na izpušnem sistemu, kar povzroča rahlo kajenje. Pri tovrstnem izparevanju mora biti vozilo na prostem. Izparin ne vdihujte!

Med vpeljavanjem je poraba goriva in motornega olja višja kot sicer in postopek samočiščenja filtra sajastih delcev se odvija pogosteje. Če akumulator ni dovolj poln, funkcija Autostop ni na voljo, dokler se akumulator vozila ne napolni.

Sistem Stop-start ⇨ 135.

Filter sajastih delcev ⇨ 141.

Položaji kontaktnega stikala

Obrnite ključ:

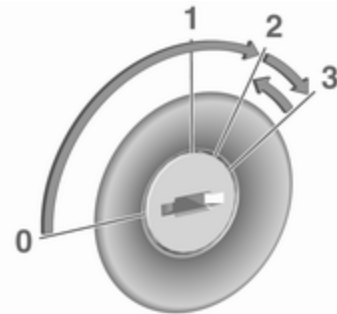

- 0 : izključen kontakt: Nekatere funkcije ostanejo dejavne, dokler ne odstranite ključa ali odprete voznikovih vrat, če je bil pred tem vključen vžig
- 1 : način napajanja dodatnih porabnikov: Ključavnica volana je sproščena, nekatere električne funkcije delujejo, vžig je izključen
- 2 : Kontakt je vključen, vklopljeno je predgretje dizelskega motorja. Kontrolne lučke svetijo in večina električnih funkcij je na voljo
- 3 : zagon motorja: Ko se začne postopek zagona, spustite tipko

Ključavnica volana

Izvalcite ključ iz stikala vžiga in zavrtite volan, da se zaskoči.

⚠ Nevarnost

Nikoli ne odstranite ključa iz kontaktne ključavnice med vožnjo, saj bi se s tem zaklenil volan.

Zagon motorja

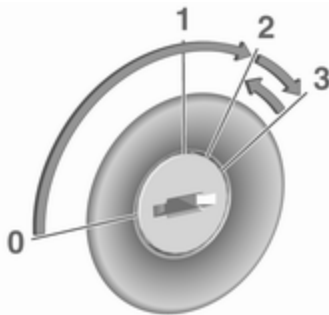

Ročni menjalnik: pritisnite pedal sklopke.

Robotiziran ročni menjalnik: pritisnite zavorni pedal; menjalnik samodejno preklopi v **N**.

Ne dodajajte plina.

Obrnite ključ do položaja **2** za predgretje in počakajte, da ugasne kontrolna lučka  na voznikovem informacijskem zaslonu.

Opomba

Če med izvajanjem predgretja menjalnik prestavite v prestavo, se pri nekaterih vozilih na voznikovem informacijskem zaslonu (DIC)  100 prikaže sporočilo, ki opozarja, da morate pri zagonu motorja pritisniti stopalko sklopke.

Ključ obrnite v položaj **3** in ga spustite.

Na začetku višje število vrtljajev motorja se z naraščanjem temperature motorja samodejno zniža.

Poskusi zagona naj ne trajajo dlje od 15-ih sekund. Če motor ne vžge, počakajte 15 sekund pred ponovitvijo postopka zaganjanja. Po potrebi pritisnite pedal za plin pred ponovitvijo postopka zagona.

Opomba

Pogon na zadnjih kolesih: Pri speljevanju na ravni površini z nenatovorjenim vozilom priporočamo, da speljete v drugi prestavi.

Pred ponovnim zagonom ali za izklop motorja obrnite ključ v položaj **0**.

Med delovanjem funkcije Autostop se lahko motor zažene s pritiskom na stopalko sklopke. Sistem Stop-start  135.

Ogrevanje motorja s turbinskim polnilnikom



Po zagonu je lahko kratek čas na voljo omejen navor motorja, zlasti če je bil motor hladen. Ta omejitev omogoči mazalnemu sistemu popolno zaščito motorja.

Nadzor prostega teka



Za povišanje hitrosti na prostem teku pritisnite stikalo. Po nekaj sekundah se funkcija aktivira.

Funkcija se deaktivira pri naslednjih:

- Pritisnjen pedal sklopke.
- Pritisnjen pedal za plin.
- MTA ni v položaju **N** (nevtralni položaj).
- Hitrost vozila nad 0 km/h.
- Na instrumentni plošči sveti indikator ,  ali STOP.

Za povišanje ali znižanje vrtljajev na prostem teku se obrnite na strokovnjaka v servisni delavnici.

Opomba

Če je vklopljena funkcija hitrega prostega teka, se sistem Stop-start samodejno izklopi.

Sistem Stop-start ⇨ 135.

Prekinitev napajanja z gorivom v potisnem hodu

Dovajanje goriva se samodejno prekine v potisnem hodu, tj. med vožnjo v prestavi pri spuščeni stopalki za plin.

Odvisno od voznih razmer lahko pride do prekinitve napajanja z gorivom v potisnem hodu.

Sistem Stop-start

Stop-start sistem prispeva k prihranku goriva in zmanjšanju emisij. Takoj, ko to pogoji dovoljujejo (premikanje vozila s majhno hitrostjo, zaustavitev, npr. pred semaforjem ali med zastojem v prometu), zaustavi motor.

Sistem znova zažene motor, takoj ko pritisnete stopalko sklopke (ročni menjalnik) ali ko spustite zavorno stopalko (robotiziran ročni menjalnik).

Senzor stanja akumulatorja vozila skrbi, da se funkcija Autostop izvaja le, ko je akumulator vozila dovolj poln za ponovni zagon motorja.

Vklop

Stop-start sistem je na razpolago takoj po zagonu motorja in speljevanju vozila in ko so izpolnjeni prej navedeni pogoji.

Če spodnji pogoji niso izpolnjeni, bo funkcija Autostop onemogočena in kontrolna lučka  na instrumentni plošči bo zasvetila ⇨ 99.

Izklop



Start-stop sistem lahko ročno izklopite s pritiskom . Ko je funkcija izključena, LED lučka v tipki zasveti.

Če jo želite znova vklopiti, znova pritisnite ; lučka LED v gumbu ugasne. Sistem se samodejno znova aktivira ob naslednjem vklopu kontakta.

Opomba

Če je vklopljena funkcija hitrega prostega teka, se sistem Stop-start samodejno izklopi in ga ni mogoče ponovno vklopiti z gumbom .

Lučka LED na gumbu zasveti, da opozori na izklop, na vozniškem informacijskem zaslonu  100 pa se bo morda prikazalo ustrezno sporočilo.

Nadzor prostega teka  135.

Autostop

Ročni menjalnik

Če se vozilo premika počasi ali stoji, vklopite funkcijo samodejne zaustavitve na ta način:

- pritisnite stopalko sklopke
- premaknite izbirno ročico v nevtralni položaj
- spustite stopalko sklopke

Če sklopke ne spustite dovolj, lahko začne utripati kontrolna lučka .



Robotiziran ročni menjalnik

Če vozilo miruje, vklopite funkcijo samodejne zaustavitve na ta način:

- izbirna ročica v položaju **N** (ali **A/M**)
- močno pritisnite zavorno stopalko;
- ne dodajajte plina;

Motor ugasne, kontakt pa ostane vklopljen, če so izpolnjeni vsi pogoji.



Če vklopite funkcijo samodejne zaustavitve  na instrumentni plošči zasveti v zeleni barvi  99.

V času funkcije Autostop deluje ogrevanje, servo krmilo in zavore kot običajno. Zavorna pomoč kljub temu ni na voljo  156.

Opomba

Če izstopite iz vozila, ko je motor v načinu Autostop, se bo oglasilo zvočno opozorilo, ki vas opomni, da je motor v načinu pripravljenosti in da ni bil izklopljen.

Pogoji za vklop funkcije Autostop

Sistem Stop-start preverja, ali so izpolnjeni vsi spodaj navedeni pogoji. Če niso, je funkcija samodejne zaustavitve onemogočena in na armaturni plošči sveti kontrolna lučka (A).

- stop-start sistem se ne izklopi ročno
- pokrov motorja je dobro zaprt
- akumulator vozila je dovolj poln in v dobrem stanju
- motor je ogret
- temperatura hladilne tekočine motorja ni previsoka
- temperatura okolice ni prenizka
- funkcija odmrzovanja stekel ni vklopljena
- sistem klimatske naprave ne onemogoča vklopa funkcije Autostop
- sistem krmiljenja klime zadaj se ne vklopi
- vakuum v zavornem sistemu je ustrezen

- funkcija samočiščenja filtra delcev pri dizelskem motorju ne deluje ⇨ 141
- vozilo se je po zadnjem vklopu funkcije Autostop premaknilo

V nasprotnem primeru vklop funkcije Autostop ni mogoč.

Funkcija samodejne zaustavitve lahko postane s padanjem zunanje temperature proti ledišču nerazpoložljiva.

Nekatere nastavitve klimatske naprave lahko tudi onemogočajo vklop funkcije samodejne zaustavitve. Za več informacij glejte poglavje "Ogrevanje, prezračevanje, hlajenje" ⇨ 114.

Funkcija Autostop morda ne bo na voljo takoj za tem, ko zapustite avtocesto.

Vpeljavanje novega vozila ⇨ 133.

Zaščita pred izpraznitvijo akumulatorja vozila

V sistem Stop-start je vgrajenih več elementov zaščite akumulatorja vozila pred izpraznitvijo, ki zagotavljajo zanesljive ponovne zagone motorja.

Ponoven ročni zagon motorja**Ročni menjalnik**

Izbirno ročico prestavite v nevtralni položaj in pritisnite stopalko sklopke, da znova zaženete motor.

Opomba

Če je menjalnik v prestavi, je treba sklopko pritisniti do konca, da je mogoče zagnati motor.

Če se motor ne zažene v prvem poskusu, znova do konca pritisnite stopalko sklopke.

Robotiziran ročni menjalnik

Izbirno ročico prestavite v položaj **N** (ali **A/M**) in sprostite ročno zavoro, nato pa spustite zavorno stopalko, da znova zaženete motor.

Motor lahko znova zaženete tudi tako, da prestavite v vzvratno prestavo ali pritisnete stopalko za plin.

Po ponovnem zagonu motorja, zelena kontrolna lučka  v instrumentni plošči ugasne. Če ustrezní pogoji niso izpolnjeni, se ponovni zagon motorja ne izvede. V tem primeru ga zaženite tako, da s ključem vklopíte kontakt.

Zagon motorja ⇨ 134.

Bus

Med samodejno zaustavitvijo se motor samodejno ponovno zažene, če pritisnete stikalo električno pomičnih drsnih vrat na instrumentni plošči.

Drсна vrata ⇨ 27.

Ponovni zagon motorja v stop-start sistemu

Če se med trajanjem funkcije Autostop zgodi ena od naslednjih stvari, bo morda stop-start sistem samodejno zagnal motor. Pri

samodejnem ponovnem zagonu motorja kontrolna lučka  v instrumentni plošči utripa zeleno.



- akumulator vozila ni več dovolj poln
- temperatura okolice je prenizka
- vklopi se funkcija odmrzovanja stekel
- vakuum v zavornem sistemu ni več ustrezen
- če večkrat zapored pritisnete zavorno stopalko
- vozilo se začne premikati

Samodejni ponovni zagon motorja ni mogoč, če so odprta katera koli vrata ali pokrov motorja.

Če je na notranjo vtičnico priključena električna naprava, npr. prenosni CD predvajalnik, lahko med ponovnim zagonom motorja opazimo hipen padec moči.

Če je Infotainment sistem vključen, se lahko zvok med ponovnim zagonom zniža ali prekine.

Napaka

Če kontrolna lučka  sveti rumeno ali če zasveti lučka LED v gumbu za izklop , ne da bi jo pritisnili, da bi izklopili sistem, potem je sistem stop-start okvarjen ⇨ 99. Ob tem se na voznikovem informacijskem zaslonu prikaže še ustrezno sporočilo ⇨ 100.

Poiščite strokovno pomoč v servisni delavnici.

Zvočna opozorila ⇨ 102.

Parkiranje

Opozorilo

- Ne parkirajte vozila na vnetljivih tleh. Visoka temperatura izpušnega sistema lahko vname tla.
- Vedno zategnite ročno zavoro brez pritiskanja sprostitvenega gumba. Na klancu jo zategnite trdno, kolikor je mogoče. Istočasno pritisnite zavorni pedal, da zmanjšate delovno silo ročne zavore.

- Izklopite motor.
- Če je vozilo na ravni površini ali obrnjeno v klanec, vklopite prvo prestavo. Na klancu navzgor obrnite kolesa proti cestišču. Če je vozilo na klancu navzdol, vklopite vzvratno prestavo. Na klancu navzdol obrnite kolesa stran od cestišča.
- Zaprite okna.
- Obrnite ključ za vžig v položaj **0** in ga izvlecite. Obrnite volan do zaskoka.

Zaklenite vozilo ⇨ 22 in vklopite varovalni zaklep proti kraji (zapah) ⇨ 32 ter alarmno napravo ⇨ 33.

Zračno vzmetenje

Med vožnjo se vključi samodejno. Sistem zračnega vzmetenja stalno uravnava višino podvozja v odvisnosti od obtežbe vozila.

Svarilo

Zaradi zagotavljanja pravilnega delovanja zračnega vzmetenja pazite, da ne presežete vrednosti največje dovoljene bruto obremenitve. Glejte tipsko ploščico ⇨ 227 ali dokumentacijo vozila.

Za več informacij o sistemu zračnega vzmetenja glejte priložena navodila za uporabo.

Glavno stikalo

Svarilo

Pred vleko, zagonom s premostitvenimi kabli, dviganjem ali transportiranjem vozila morate izključiti sistem zračnega vzmetenja.

Ne izključite sistema zračnega vzmetenja med vožnjo.

Zagon vozila s premostitvenimi kabli ⇨ 214, Vleka vozila ⇨ 216.



Glavno stikalo je na stebru vrat.

Vklopite ga, če želite omogočiti delovanje in nastavitve zračnega vzmetenja.

Izklopite ga, da vozilo preklopite v način za servisiranje.

Daljinski upravljalnik



Če je potrebno povečati odmik od tal ali omogočiti lažji dostop do vozila, lahko vzmetenje povišate ali znižate z daljinskim upravljalnikom.

Svarilo

Pred prilagajanjem višine vzmetenja poskrbite, da bo v okolici vozila dovolj prostora brez ovir.

Daljinski upravljalnik je opremljen z magnetom ga lahko pritrdite na katerokoli kovinsko površino v vozilu oziroma shranite v držalu.

Če želite nastaviti višino vzmetenja, pri delujočem motorju pritisnite ustrezni gumb in ga držite 2 sekundi. Med nastavljanjem višine začne utripati kontrolna lučka, ki po končanem postopku stalno sveti.



Če je kontakt vklopljen, motor pa ne teče, je višino vzmetenja mogoče samo znižati.

Opomba

Uporabljajte previdno, zaščitite pred vlago in visoko temperaturo ter ne uporabljajte, če ni potrebno.

Programirane nastavitve

Nastavite višino vzmetenja v enega od treh programiranih položajev.

-  : znižan položaj
-  : normalni položaj
-  : povišan položaj



Svarilo

Če mehanizem pri dviganju ali spuščanju naleti na oviro, se po krajši zakasnitvi vrne v izhodiščni položaj. To samo po sebi ne preprečuje poškodb pri delovanju.

Zagotavljanje zadostnega prostora brez ovir je odgovornost voznika.

Ročne nastavitve

Ročno nastavljanje je izvedljivo samo medtem, ko vozilo miruje.

Nastavitev izberite tako, da pritisnete  in ga držite 2 sekundi, nato pa pritisnite  za dviganje ali  za spuščanje.

Za izhod pritisnite tipko poljubnega programiranega položaja.

Opomba

Med ročnim nastavljanjem zaznavanje ovir ne deluje.

Pod spodnjo omejitvijo hitrosti oziroma pri izklopljenem kontaktu, se funkcija nastavitve višine samodejno izklopi in vzmetenje se vrne na privzeto višino.





Servisni način

Ko vozilo miruje, pritisnite  in ga držite 5 sekund, da vozilo preklopite v servisni način. Prižge se kontrolna lučka.

Ko je izbran servisni način, mora biti glavno stikalo vzmetenja izklopljeno.

Za izhod iz servisnega načina znova pritisnite  za 5 sekund.

Napaka

Če sistem zazna napako,  v presledkih utripa. Če se pri vključenem servisnem načinu pojavi napaka, istočasno utripajo ,  in .

Napako dajte nemudoma odpraviti strokovnjakom v servisni delavnici.

Izpušni plini

Nevarnost

Izpušni plini vsebujejo strupen ogljikov monoksid, ki nima ne vonja ne barve. Vdihavanje je smrtno nevarno!

Če imate občutek, da v potniški prostor prodirajo izpušni plini, odprite okno. Napako dajte nemudoma odpraviti strokovnjakom v servisni delavnici.

Izogibajte se vožnji z odprtimi vrati prtljažnika, ker lahko v potniški prostor prodirajo izpušni plini.

Filter sajastih delcev

Filter sajastih delcev prestreže dizelske saje, da se ne sprostijo z izpušnimi plini v okolico. Sistem ima funkcijo samočiščenja (regeneriranja), ki se zažene samodejno v specifičnih intervalih brez predhodnega obvestila.

Filter se redno čisti z izgorevanjem dizelskih saj, ki se zbirajo v filtru, pod visoko temperaturo. Ta postopek se odvija samodejno v določenih voznih razmerah. V tem času funkcija Autostop ni na voljo, poraba goriva se lahko poveča. Močnejše kajenje in vonj sta pri tem normalen pojav.

Sistem ne more izvesti čiščenja filtra pri določenih pogojih, kot so npr. vožnje na kratkih relacijah.

Če potrebuje filter čiščenje in predhodne vozne razmere niso dopuščale samočiščenja, je o tem voznik obveščen s kontrolno lučko  95. Nemudoma poiščite servisno delavnico.

Svarilo

Če se postopek samočiščenja prekine, obstaja možnost večjih poškodb motorja.

Čiščenje je dovršeno hitreje pri višjih hitrostih in obremenitvah motorja.

Katalizator



Katalizator zmanjša delež škodljivih sestavin v izpušnih plinih.

Svarilo

Vrste oz. kakovosti goriva, ki niso navedene na strani ⇨ 168, ⇨ 229, lahko poškodujejo katalizator ali elektronske sestavne dele.

Neizgorelo gorivo pregreje in poškoduje katalizator. Zato se izogibajte prepogostim zagonom motorja, vožnji s skoraj prazno posodo za gorivo in zaganjanju motorja s porivanjem ali vleko.

V primerih neenakomernega teka hladnega motorja, občutno zmanjšane zmogljivosti motorja ali drugih nenavadnih motenj nemudoma poiščite servisno delavnico. V nujnih primerih lahko za kratek čas nadaljujete s počasno vožnjo na nizkem številu vrtljajev motorja.

Če kontrolna lučka  utripa med vožnjo, utegne priti do presežka dovoljenega deleža škodljivega izpusta. Odvzemite plin, dokler lučka  ne preneha utripati in prične neprekinjeno svetiti. Nemudoma poiščite servisno delavnico.

Kontrolna lučka emisije motorja ⇨ 95.

AdBlue

Splošne informacije

Selektivna katalitična redukcija (BlueInjection) je tehnologija, ki občutno znižuje vsebnost dušikovih oksidov v emisiji izpušnih plinov. Pri tem se v izpušni sistem vbrizgava tekočina za izpušne pline dizelskih motorjev (DEF).

Oznaka te tekočine je AdBlue®. To je nestrupena, nevnetljiva tekočina brez barve in vonja, sestavljena iz 32 % sintetične sečnine in 68 % vode.

Opozorilo

Izogibajte se stika oči ali kože s tekočino AdBlue.

Ob stiku z očmi ali kožo izperite z vodo.

Svarilo

Preprečite stik laka vozila s tekočino AdBlue.

V primeru stika izperite z vodo.

Tekočina AdBlue zmrzuje pri temperaturi pribl. -11 °C. Za nemoteno zmanjševanje emisij pri nizkih temperaturah je vgrajen grelnik tekočine AdBlue. Grelnik tekočine AdBlue deluje samodejno.

Merilnik tekočine AdBlue



Nekatere različice brez opozarjanja na nivo tekočine AdBlue na voznikovem informacijskem zaslonu so opremljene z merilnikom nivoja tekočine AdBlue, ki prikazuje trenutni nivo preostale tekočine AdBlue v posodi.

Merilnik tekočine AdBlue ⇨ 89.

Opozorila o količini

Poraba tekočine AdBlue je pribl. 3,5 litra na 1000 km in je odvisna od pogojev vožnje.

Različica z opozorili o nivoju na voznikovem informacijskem zaslonu

Če nivo tekočine AdBlue upade pod določeno raven, se na voznikovem informacijskem zaslonu ⇨ 100 prikaže opozorilo o tem.



Poleg tega zasveti kontrolna lučka  in vklopi se zvočno opozorilo.

Čim prej dolijte tekočino AdBlue. Glejte "Dolivanje tekočine AdBlue" spodaj.

Če tekočine AdBlue ne dolijete, preden prevozite določeno razdaljo, se odvisno od dejansko preostale

tekočine AdBlue na voznikovem informacijskem zaslonu prikažejo nadaljnja opozorila.

Onemogočen ponovni zagon motorja

Na voznikovem informacijskem zaslonu se prikazujejo obvestila, da je treba doliti tekočino AdBlue, nazadnje pa obvestilo, da bo ponovni zagon motorja onemogočen.

Opomba

Te omejitve so zakonsko predpisane.

Pred onemogočitvijo ponovnega zagona motorja se na voznikovem informacijskem zaslonu prikaže opozorilo z vrednostjo 0 km, ki pomeni, da bo po zaustavitvi motorja njegov ponovni zagon onemogočen.

Po onemogočitvi ponovnega zagona motorja se na voznikovem informacijskem zaslonu prikaže opozorilo, da je treba doliti tekočino AdBlue.

Da bi omogočili ponovni zagon motorja, je treba posodo za gorivo napolniti do konca ali pa dotočiti vsaj deset litrov tekočine AdBlue, odvisno od porabe tekočine AdBlue.

Stopnje opozarjanja: opozorila o količini, onemogočen ponovni zagon motorja

1.  zasveti po vklopu kontakta z opozorilnim sporočilom **LEVEL ADBLUE LOW (NIZEK NIVO ADBLUE)**:

Z vožnjo je mogoče nadaljevati brez omejitev.

Čim prej dolijte tekočino AdBlue.

2.  zasveti med vožnjo z opozorilnim sporočilom **TOP UP ADBLUE (DOLIJTE ADBLUE)**:

Morebitna izguba moči motorja.

Čim prej dolijte tekočino AdBlue.

3.  zasveti med vožnjo z opozorilnim sporočilom **XXX KM STOP ADD ADBLUE (USTAVITEV XXX KM DOLIJTE ADBLUE)**:

Hitrost vozila je mogoče omejiti na 20 km/h, potem ko ste izklopili motor in ga spet vklopili, dokler ni hitrost zmanjšana na 0 km/h.

Posodo za gorivo napolnite do konca ali pa čim prej dotočite vsaj deset litrov tekočine AdBlue

(odvisno od porabe tekočine AdBlue).

4.  zasveti med vožnjo z opozorilnim sporočilom **0 KM STOP ADD ADBLUE (USTAVITEV 0 KM DOLIJTE ADBLUE)**:



Motorja po izklopu kontakta ni mogoče ponovno zagnati.

Da bi omogočili ponovni zagon motorja, posodo za gorivo napolnite do konca ali pa čim prej dotočite vsaj deset litrov tekočine AdBlue (odvisno od porabe tekočine AdBlue).

Vklop kontrolne lučke  lahko spremlja zvočno opozorilo.

Zvočna opozorila ⇨ 102.

Opozorila za visoke emisije

Če so izpušne emisije višje od določene vrednosti, se bodo na vozniškem informacijskem zaslonu prikazala opozorila, podobna tistim, ki so opisana zgoraj. Lučka  neprestano sveti skupaj z  ⇨ 95 in sproži se zvočno opozorilo.

Na vozniškem informacijskem zaslonu se prikazujejo obvestila, da je treba preveriti izpušni sistem, nazadnje pa obvestilo, da bo ponovni zagon motorja onemogočen.



Opomba

Te omejitve so zakonsko predpisane.

Pri doseganju tekočine AdBlue 1100 km se na vozniškem informacijskem zaslonu prikaže sporočilo s preostalo razdaljo, ki jo vozilo lahko prevozi, preden bo ponovni zagon motorja onemogočen. Sporočilo se prikaže vsakih 100 km.



Nemudoma poiščite servisno delavnico.

Stopnje opozarjanja: opozorila za visoke emisije

1.  in  zasvetita z opozorilnim sporočilom **CHECK ANTI-POLLUTION (PREVERITE SISTEM PROTI ONESNAŽEVANJU)**:

Napaka v sistemu lahko povzroči izgubo moči motorja.

Nemudoma poiščite servisno delavnico.



2.  in  zasvetita z opozorilnim sporočilom **ANTIPOLLUTION xxx KM FAIL (ODPOVED SISTEMA PROTI ONESNAŽEVANJU xxx KM)**:

Označuje, da bo v manj kot 1100 km po izklopu kontakta ponovni zagon motorja onemogočen.

Sporočilo se prikaže vsakih 100 km.



Hitrost vozila je mogoče omejiti na 20 km/h, potem ko ste izklopili motor in ga spet vklopili, dokler ni hitrost zmanjšana na 0 km/h.

Nemudoma poiščite servisno delavnico.

3.  in  zasvetita z opozorilnim sporočilom **ANTIPOLLUTION 0 KM FAILURE (ODPOVED SISTEMA PROTI ONESNAŽEVANJU 0 KM)**:

Motorja po izklopu kontakta ni mogoče ponovno zagnati.



Poiščite strokovno pomoč v servisni delavnici.

Vklop kontrolnih lučk  in  lahko spremlja zvočno opozorilo.

Zvočna opozorila  102.

Različica brez opozoril o nivoju na voznikovem informacijskem zaslonu



Če je nivo tekočine AdBlue na merilniku zelo nizek, kontrolna lučka  najprej neprekinjeno zasveti, nato pa po padcu tekočine Adb+Blue do določenega nivoja  nekaj sekund utripa, nakar znova neprekinjeno zasveti.

Čim prej dolijte tekočino AdBlue. Glejte "Dolivanje tekočine AdBlue" spodaj.

Z vožnjo je mogoče nadaljevati brez omejitev.

Izguba moči motorja

Če nivo tekočine AdBlue še naprej pada,  nekaj sekund utripa, nakar znova neprekinjeno zasveti, hkrati pa se oglasi zvočno opozorilo. Moč motorja se zmanjša.

Opomba

Te omejitve so zakonsko predpisane.

Če tekočine AdBlue ne dolijete, preden se posoda izprazni, začne  utripati in pri naslednjem zagonu motorja bo hitrost vožnje omejena na pribl. 20 km/h.

Posodo za gorivo takoj napolnite do konca ali pa dotočite vsaj deset litrov tekočine AdBlue, odvisno od porabe tekočine AdBlue.

Stopnje opozarjanja: opozorila o količini, izguba moči motorja

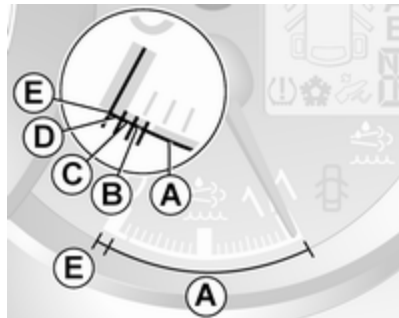

1. Območje **A**. Ni kontrolne lučke:
Z vožnjo je mogoče nadaljevati brez omejitev.
2. Območje **B**. Kontrolna lučka zasveti:
Čim prej dolijte tekočino AdBlue.
3. Območje **C**. Kontrolna lučka utripa za nekaj sekund po vsakem vklopu kontakta, nato sveti neprekinjeno:
Čim prej dolijte tekočino AdBlue.
4. Območje **D**. Kontrolna lučka utripa za nekaj sekund po vsakem

vklopu kontakta, nato sveti neprekinjeno, hkrati pa se oglasi zvočno opozorilo:

Moč motorja se zmanjša.

Posodo za gorivo napolnite do konca ali pa čim prej dotočite vsaj deset litrov tekočine AdBlue (odvisno od porabe tekočine AdBlue).

5. Območje **E**. Posoda za gorivo je prazna in utripa, hkrati pa se oglašijo zvočna opozorila:

Hitrost vozila bo omejena na 20 km/h, potem ko ste izklopili motor in ga spet vklopili.

Posodo za gorivo napolnite do konca ali pa čim prej dotočite vsaj deset litrov tekočine AdBlue (odvisno od porabe tekočine AdBlue).

Opozorila za visoke emisije

Če izpušne emisije narastejo nad določeno raven, zasvetita kontrolna lučka in > 95. Nemudoma obiščite servisno delavnico.

Če napaka ni odpravljena, preden prevozite določeno razdaljo, in nekaj sekund utripata, nato neprekinjeno svetita. Moč motorja se zmanjša.

Če je napaka kritična, začneta in utripati in pri naslednjem zagonu motorja bo hitrost vožnje omejena na pribl. 20 km/h.

Opomba

Te omejitve so zakonsko predpisane.

Nemudoma poiščite servisno delavnico.

Stopnje opozarjanja: opozorila za visoke emisije

1. in zasvetita:

Motnje v sistemu.

Nemudoma poiščite servisno delavnico.

2. in ob zagonu motorja utripata, nato svetita neprekinjeno:

Napaka v sistemu povzroči izgubo moči motorja.

Nemudoma poiščite servisno delavnico.

3. 和 in 和 utripata:

Motnje v sistemu.

Hitrost vozila bo omejena na 20 km/h, potem ko ste izklopili motor in ga spet vklopili.

Nemudoma poiščite servisno delavnico.

Vklop kontrolnih lučk 和 in 和 lahko spremlja zvočno opozorilo.

Zvočna opozorila ⇨ 102.

Dolivanje sredstva AdBlue

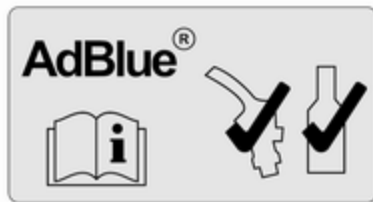

Svarilo

Uporabljajte le tekočino AdBlue, ki je v skladu z evropskimi standardi DIN 70 070 in ISO 22241-1.

Ne uporabljajte aditivov.

Sredstva AdBlue ne redčite.

Če tega ne upoštevate, lahko pride do okvare v sistemu selektivne katalitične redukcije.

Opomba

Če je treba tekočino AdBlue doliti pri zelo nizki temperaturi, sistem morda ne bo zaznal dolite tekočine AdBlue. V tem primeru parkirajte vozilo tam, kjer je temperatura okolice višja, in počakajte, da se AdBlue utekočini.

Opomba

Če je zagon motorja onemogočen zaradi nizke ravni tekočine AdBlue, je treba posodo za gorivo napolniti do konca ali pa dotočiti vsaj

deset litrov tekočine AdBlue (odvisno od porabe tekočine AdBlue).

Ne dolivajte manjših količin (npr. manj kot 10 litrov), saj sistem morda ne bo zaznal dolite tekočine.

Opomba

Pri odvijanju zaščitnega pokrova lahko iz polnilne odprtine uhajajo hlapi amoniaka. Hlapi imajo dražeč vonj, zato jih ne vdihavajte. Hlapi ob vdihavanju niso zdravju škodljivi.

Vozilo parkirajte na vodoravni podlagi.

Odprtina za dolivanje tekočine AdBlue je pod vratci odprtine za dolivanje na desni strani vozila.

Vratca odprtine za dolivanje odprete lahko le, če je vozilo odklenjeno in so desna vrata odprta.

⚠ Nevarnost

Vozila s sistemom stop-start: Motor morate izklopiti in ključ odstraniti, da se izognete morebitnemu samodejnemu ponovnemu zagonu motorja.

Prostornine ⇨ 247.

Črpalka**⚠ Nevarnost**

Pri dolivanju tekočine AdBlue se držite varnostnih predpisov bencinske črpalke.

1. Ugasnite motor in izvlecite ključ iz ključavnice vžiga.
2. Odprite desna vrata in odprite vratca odprtine za dolivanje.



3. Odvijte modri zaščitni pokrovček polnilnega priključka v levo.
4. Cev črpalke do konca potisnite v odprtino in jo vklopite.
5. Po polnjenju rezervoarja goriva namestite čep in ga do konca privijte v desno.
6. Zaprite vratca odprtine za dolivanje in desna vrata.

Posoda za AdBlue**Opomba**

V izogib dolivanju prekomerne količine AdBlue uporabljajte izključno označene ročke s tekočino

AdBlue. Ob tem se hlapi iz rezervoarja kopičijo v ročki in ne uhajajo na prosto.

Opomba

Uporabnost tekočine AdBlue je omejena, zato pred vsakim dolivanjem preverite rok trajanja.

1. Ugasnite motor in izvlecite ključ iz ključavnice vžiga.
2. Odprite desna vrata in odprite vratca odprtine za dolivanje.

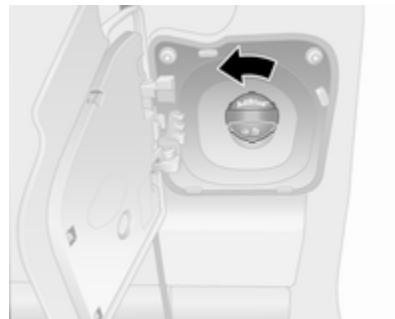

3. Odvijte modri zaščitni pokrovček polnilnega priključka v levo.
4. Odprite ročko s tekočino AdBlue.

5. Pritrdite en konec cevi na ročko in privijte drugi konec na polnilni priključek.
6. Ročko dvigajte, dokler je ne izpraznite oziroma dokler ne iztočite vse tekočine. To lahko traja do pet minut.
7. Ročko postavite na tla, da izpraznite cev; počakajte 15 sekund.
8. Odvijte cev s polnilnega priključka.
9. Pritrdite zaščitni pokrov in ga vrtite na desno, dokler se ne zaskoči.
10. Zaprite vratca odprtine za dolivanje in desna vrata.

Opomba

Prazno ročko tekočine AdBlue odstranite v skladu z okoljskimi predpisi. Gibko cev lahko uporabite znova, vendar jo morate izprati s čisto vodo, preden se tekočina AdBlue zasuši.

Opomba

Vozilo naj teče v prostem teku vsaj deset sekund, zato da lahko sistem zazna dolivanje tekočine AdBlue.

Če tega postopka ne upoštevate, bo sistem dolivanje tekočine AdBlue prepoznal po približno 20 minutah vožnje.



Če je polnjenje z raztopino AdBlue uspešno zaznano, bodo opozorila o količini AdBlue izginila.

Če polnjenje z raztopino AdBlue ni zaznano nekaj časa po delovanju motorja, poiščite strokovno pomoč v servisni delavnici.

Čep odprtine za dolivanje

Uporabljajte le originalne čepa odprtine za dolivanje. Odprtina za dolivanje tekočine AdBlue ima poseben čep.

Napaka

Če sistem zazna napako v delovanju, zasvetita kontrolni lučki  in , hkrati pa se vklopi zvočno opozorilo. Nemudoma poiščite servisno delavnico.

Odvisno od različice se ustrezno obvestilo lahko prikaže tudi na vznokovnem informacijskem zaslonu  100.

Ročni menjalnik



Vzratno prestavo vklopite, ko vozilo miruje: pritisnite pedal sklopke, potegnite navzgor vzvod na ročici in prestavite.

Če ni možno prestaviti v vzratno prestavo, ponovno pomaknite ročico v prosti tek, sprostite in še enkrat pritisnite pedal sklopke ter nato ponovno prestavite v vzratno prestavo.

Sklopke ne izpustite po nepotrebem.

Pri prestavljanju pritisnite pedal sklopke do konca. Med vožnjo naj noga ne počiva na pedalu sklopke.

Svarilo

Odsvetujemo vožnjo z naslonjeno roko na prestavni ročici.

Preklop v višjo prestavo ⇨ 96.

Sistem Stop-start ⇨ 135.

Robotiziran ročni menjalnik

Robotiziran ročni menjalnik (MTA) omogoča ročni in avtomatski način prestavljanja s popolnoma avtomatskim delovanjem sklopke.

Prikazovalnik menjalnika



Prikazuje trenutno izbrano prestavo in način prestavljanja.

Zagon motorja

Pri zagonu motorja pritisnite zavorni pedal. Na prikazovalniku menjalnika sveti  in motorja ni možno zagnati, dokler ne pritisnete zavornega pedala.

Če je zavorni pedal pritisnjen, menjalnik pred zagonom motorja samodejno preklopi v **N** (nevtralni položaj); na prikazovalniku menjalnika zasveti "N" in motor lahko zaženete. Lahko pride do rahle zakasnitve.

Izbirna ročica

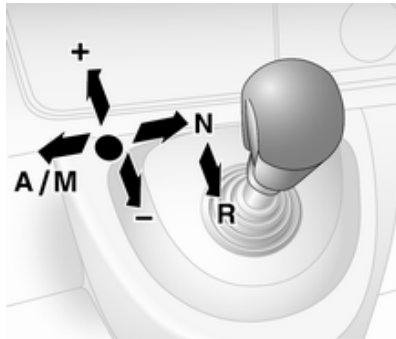

Ročico potisnite v zeleni položaj vedno do konca, kolikor je mogoče. Po sprostitvi se izbirna ročica vrne v sredinski položaj.

N : nevtralno – prosti tek
A/ : preklapljanje med
M avtomatskim in ročnim načinom prestavljanja

Na prikazovalniku se pojavi "A" v samodejnem režimu.

R : vzratna prestava

Vklopite jo le pri mirujočem vozilu. Pri vklopljeni vzratni prestavi se na prikazovalniku menjalnika pojavi "R".

+ : preklop v višjo prestavo.
- : prestavite v nižjo prestavo.

Speljevanje

Po zagonu motorja je menjalnik v samodejnem režimu. Za prestavljanje v prvo prestavo pritisnite zavorni pedal in potisnite izbirno ročico proti **+**.

V položaju **R** ostane vklopljena vzratna prestava. Ko sprostite zavorni pedal, se vozilo začne

pomikati. Za hitro speljevanje sprostite zavorni pedal in dodajte plin takoj po vklopu prestave.

V samodejnem režimu vklopi menjalnik voznemu pogoju primerno prestavo.

Za vklop ročnega načina premaknite izbirno ročico proti **A/M**. Trenutna prestava se prikaže na prikazovalniku menjalnika.

Za prestavljanje v prvo prestavo pritisnite zavorni pedal in potisnite izbirno ročico proti **+** ali **-**. Pretaknite v višjo ali nižjo prestavo s potiskom izbirne ročice v **+** ali **-**. Prestavo lahko tudi preskočite z dvojnimi pritiskom izbirne ročice v kratkem intervalu.

Ustavljanje vozila

V samodejnem ali ročnem režimu se vklopi prva prestava in ko se vozilo ustavi, se sklopka odvoji. V položaju **R** ostane vklopljena vzratna prestava.

Pri ustavljanju na vzponu obvezno zategnite ročno zavoro ali pritisnite zavorni pedal. Za preprečitev pregretja sklopke se oglasi zvočno

opozorilo, ki vas opozori na to, da je potrebno pritisniti zavorni pedal ali zategniti ročno zavoro.

Pri daljšem ustavljanju npr. v zastojih ali pred zapornicami izključite motor.

Ko se odprejo voznikova vrata pri parkiranem vozilu, se oglasi zvočno opozorilo, če ni bil izbran nevtralni položaj in ni pritisnjen zavorni pedal.

Zaviranje z motorjem

Samodejni način

Pri vožnji po klancu navzdol robotiziran ročni menjalnik ne vklopi v višjo prestavo, dokler motor ne doseže zelo visokega števila vrtljajev. Med zaviranjem vklopi Easytronic pravočasno v nižjo prestavo.

Ročni režim prestavljanja

Da boste dodobra izkoristili motorno zaviranje pri vožnji po klancu navzdol, pravočasno prestavite v nižjo prestavo.

Speljevanje z zanihanjem vozila

Zanihati smete le vozilo, ki je obtičalo v pesku, blatu, snegu ali v luknji. Večkrat pretaknite med položaji **R** in **A/M** (ali med **+** in **-**), med tem rahlo dodajajte plin. Pedala za plin ne pritiskajte sunkovito in število vrtljajev motorja naj bo čim nižje.

Parkiranje

Zategnite ročno zavoro. Zadnja izbrana prestava (izpisana na prikazovalniku) ostane vklopljena. Če je izbirna ročica v položaju **N**, ni vklopljena nobena prestava.

Po izključitvi kontakta menjalnik ne reagira na pretikanje izbirne ročice (ne vklaplja izbranih prestav).

Če kontakt ni izključen ali, če ročna zavora ni zategnjena, se pri odprtih voznikovih vratih oglasi opozorilni zvonec.

Ročni režim prestavljanja

Pri izbiri višje prestave pri prenizkem številu vrtljajev motorja ali pri izbiri nižje prestave pri previsokem številu vrtljajev motorja menjalnik ne bo

vklopil izbrane prestave. To prepreči prenizko ali previsoko število vrtljajev motorja.

Ko pade število vrtljajev na kritično nizko vrednost, menjalnik samodejno vklopi nižjo prestavo.

Ko doseže hitrost motorja mejno kritično število vrtljajev, vklopi menjalnik samodejno v višjo prestavo tudi pri Kickdown funkciji.



Elektronsko krmiljeni vozni programi

Zimske razmere



V primeru težav pri speljevanju na spolzkem vozišču vklopite zimski program.

Vklop

Pritisnite . Na prikazovalniku menjalnika se pojavi indikator . Menjalnik deluje tedaj v samodejnem režimu in vozilo spelje v ustrezni prestavi.

Izklop

Zimski program se izključi:

- znova pritisnite 
- z izključitvijo kontakta
- preklp v ročni način

Za zaščito menjalnika pred pregretjem sklopke, se pri zelo visoki temperaturi sklopke oglasi opozorilni zvočni signal. V takem primeru pritisnite zavorni pedal, potisnite izbirno ročico v položaj "N" in zategnite ročno zavoro, da se sklopka ohladi.

Tovorni režim kg



Uporaba tovornega režima je možna pri ročnem in samodejnem prestavljanju. V obeh režimih je način preklapljanja prestav avtomatično prilagojen vožnji z visoko obremenitvijo (prevozu težkega tovora).

Vklop

Pritisnite **kg**. Na prikazovalniku menjalnika se pojavi indikator **kg**. Menjalnik bo izbral optimalen način prestavljanja.

Izklop

Tovorni režim se izključi:

- znova pritisnite **kg**
- z izključitvijo kontakta

Kickdown (naglo pospeševanje)

Ko pritisnete pedal za plin čez točko upora pod določenimi hitrostmi, preklopi menjalnik v nižjo prestavo. Za dobro pospeševanje je na voljo maksimalna moč motorja.

Ko doseže hitrost motorja mejno kritično število vrtljajev, vklopi menjalnik samodejno v višjo prestavo tudi v ročnem načinu prestavljanja. Brez Kickdown funkcije v ročnem načinu prestavljanja ne pride do tovrstnega samodejnega prestavljanja.

Napaka

V primeru motenj v delovanju sveti na prikazovalniku menjalnika indikator . Vožnjo lahko nadaljujete, vendar previdno, preišljeno in enakomerno.

Napako dajte nemudoma odpraviti strokovnjakom v servisni delavnici.

Prekinitev napajanja z električnim tokom

Če pride pri vklopljeni prestavi do prekinitve napajanja z električnim tokom, ostane sklopka spojena. Vozila ni mogoče premakniti.

Če je akumulator vozila izprazenjen, zaženite motor s premostitvenimi kabli ⇨ 214.

Če prekinitvi napajanja z električnim tokom ni vzrok izprazenjen akumulator vozila, poiščite strokovno pomoč v servisni delavnici.

Če ne morete pretakniti v prosti tek, smete vozilo vleči le s pogonskimi kolesi dvignjenimi od tal ⇨ 216.

Vleka vozila ⇨ 216.

Zavore

Hidravlika zavor ima dva med seboj neodvisna zavorna kroga.

Če en zavorni krog odpove, je vozilo še vedno možno zavreti z drugim krogom. V tem primeru pride do zavornega učinka pri močnem pritisku zavornega pedala do tal. Za to je potrebna bistveno večja sila. Zavorna pot se pri tem podaljša. Pred nadaljevanjem vožnje poiščite servisno delavnico.

Pri izključenem motorju se po enem ali dveh pritiskih na zavorni pedal izgubi učinek zavornega servo-ojačevalnika. Zavorni učinek se pri tem ne zmanjša, vendar je zavorni pedal potrebno pritisniti bistveno močnejše. Na to pazite posebej pri vleki.

Kontrolna lučka (D) ⇨ 96.

Sistem proti blokiranju koles

ABS preprečuje blokiranje koles pri zaviranju.

Takoj ko kolo teži k blokiranju, prične ABS regulirati (zniževati) zavorni tlak. Vozilo ostane krmljivo tudi pri zelo silnem zaviranju.

Delovanje ABS sistema prepoznate po značilnem zvoku regulacijske črpalke in pulziranju zavornega pedala.

Zaviranje bo najučinkovitejše, če boste zavorni pedal kljub močnemu pulziranju ves čas pritisnili do konca. Pedala ne popuščajte.

Kontrolna lučka (ABS) ⇨ 96.

Napaka

Če svetita kontrolni lučki (ABS) in (ESP) skupaj z opozorili **CHECK ABS (PREVERITE ABS)** in **CHECK ESP (PREVERITE ESP)** na voznikovem informacijskem zaslonu, gre za napako v ABS. Zavorni sistem še vedno deluje, vendar brez ABS regulacije.

⚠ Opozorilo

V primeru motenj v ABS sistemu so kolesa pri silnejšem zaviranju nagnjena k blokiranju, kar povzroči zanašanje vozila. Poleg tega odpovedo tudi druge, prej opisane prednosti ABS sistema. Vozilo je tedaj med zaviranjem težje krmljivo.

Če svetijo kontrolne lučke (ABS), , (P) in STOP, sta ABS in ESP izklopljena in na voznikovem informacijskem zaslonu se izpiše opozorilo **BRAKING FAULT (NAPAKA ZAVOR)**. Poiščite strokovno pomoč v servisni delavnici.

Napako dajte nemudoma odpraviti strokovnjakom v servisni delavnici.

Ročna zavora

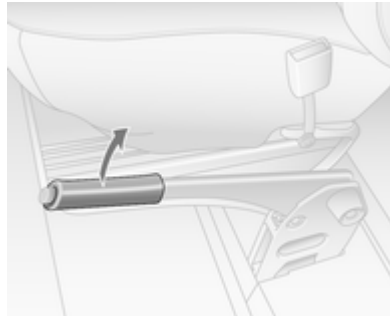

⚠ Opozorilo

Vedno trdno zategnite ročno zavoro brez pritiskanja na sprostitveni gumb. Na klancu jo zategnite trdno, kolikor je mogoče.

Če želite sprostiti ročno zavoro, ročico nekoliko privzdignite, pritisnite gumb na ročici in spustite ročico do konca navzdol.

Istočasno pritisnite zavorni pedal, da bi zmanjšali delovno silo ročne zavore.

Kontrolna lučka (P) ⇨ 96.

Parkiranje ⇨ 138.

Uvlačljiva parkirna zavora

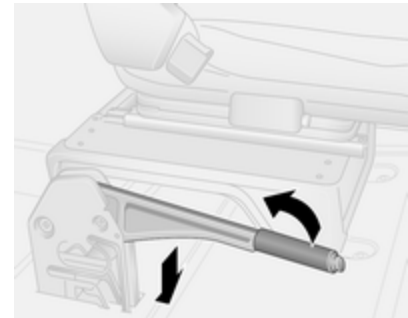

Odvisno od vozila se ročica parkirne zavore uvleče v vodoravni položaj tudi pri vključeni parkirni zavori.

Ročno zavoro sprostite tako, da pritisnete gumb in ročico povlečete malo navzgor, nato pa jo spustite v vodoravni položaj.

Za vklop ročne zavore potegnite ročico navzgor in jo spustite. Ročica se vrne v vodoravni položaj.

Zavorna pomoč

Pri naglem in silnem pritisku zavornega pedala se sprosti maksimalen zavorni pritisk, ki omogoči najkrajšo možno zavorno pot.

Med silnim zaviranjem ne popuščajte zavornega pedala. Takoj ko spustite zavorni pedal, je sproščanje maksimalne zavorne sile deaktivirano.

Zavorna pomoč pri vključeni funkciji Autostop ni na voljo. Sistem Stop-start ⇨ 135.

Pomoč pri speljevanju na vzponu

Sistem pomaga preprečiti nenamerno premikanje vozila pri speljevanju v klancu.

Ko spustite zavorni pedal po ustavitvi vozila na klancu (izbirna ročica je v prestavi za vožnjo naprej ali vzvratno vožnjo), ostanejo zavore aktivirane še 2 sekundi. Zavore samodejno popustijo, kakor hitro začne vozilo speljevati.

Svarilo

Pomoč pri speljevanju na vzponu ne more v celoti preprečiti premika vozila v vseh situacijah (izredno strm naklon itd.).

Po potrebi pritisnite na zavorni pedal, da preprečite premikanje vozila naprej ali nazaj.

Pomoč pri speljevanju na vzponu ni aktivna, če je vključena funkcija Autostop. Sistem Stop-start ⇨ 135.

Vozni kontrolni sistemi

Sistem proti zdrsu pogonskih koles

Sistem proti zdrsu pogonskih koles (TC) je del elektronskega stabilnostnega programa (ESP[®]Plus) in izboljšuje stabilnost vozila v vseh voznih situacijah, neodvisno od površine vozišča ali oprijema pnevmatik s preprečevanjem zdrsavanja pogonskih koles.

Če prične zdrsavati pogonsko kolo, se zmanjša izhodni navor motorja in zdrsavajoče kolo se zavira. S tem se znatno izboljša stabilnost vozila na spolzkih cestah.

TC deluje pri vključenem kontaktu takoj, ko ugasne kontrolna lučka  na instrumentni plošči. Ob tem se na vznikovem informacijskem zaslonu prikaže še ustrezno sporočilo ⇨ 100.

Med posredovanjem sistema TC kontrolna lučka  utripa.

⚠ Opozorilo

Ta sistem je del varnostne opreme, ki naj Vas ne spodbuja k tveganemu načinu vožnje.

Prilagodite hitrost vozila razmeram na cesti primerno.

Kontrolna lučka  ↗ 97.

Priklopniški stabilnostni program (TSA) ↗ 172.

Napredna funkcija sistema proti zdrsni koles



Po potrebi lahko v primeru, da so cestne površine mehke, pokrite z blatom ali snegom, izklopite sistem proti zdrsni pogonskih koles (TC), da povečate oprijem:

Pritisnite  na armaturni plošči.





Prižge se kontrolna lučka  na instrumentni plošči in na voznikovem informacijskem zaslону se prikaže ustrezno sporočilo ↗ 100.

Ko hitrost vozila doseže 50 km/h, sistem samodejno preklopi iz napredne funkcije sistema proti zdrsni koles na delovanje sistema TC. Kontrolna lučka  v instrumentni plošči ugasne.

TC ponovno vklopite s ponovnim pritiskom tipke . Kontrolna lučka  ugasne.

TC se ponovno vklopi z naslednjo vključitvijo kontakta.

Napaka

Če sistem zazna napako, zasveti kontrolna lučka  ↗ 97 na instrumentni plošči sveti skupaj z  ↗ 95 in ustreznim sporočilom na voznikovem informacijskem zaslону ↗ 100.



Sistem proti zdrsni pogonskih koles (TC) ne deluje. Napako dajte nemudoma odpraviti strokovnjakom v servisni delavnici.

Opozorila in obvestila o vozilu ↗ 101.

Elektronski stabilnostni program

Elektronski stabilnostni program (ESP[®]Plus) izboljšuje stabilnost vozila v vseh voznih situacijah, neodvisno od površine vozišča ali oprijema pnevmatik. Preprečuje tudi zdrsavanje pogonskih koles.

V trenutku, ko zazna težnjo po zanašanju ali zdrsavanju zadnjega dela vozila (pri podkrmiljenju ali prekrmiljenju), se zmanjša navor motorja in prične se namensko zaviranje vsakega kolesa posebej. S tem se znatno izboljša stabilnost vozila na spolzkih cestah.

ESP®Plus deluje pri vključenem kontaktu, takoj ko ugasne kontrolna lučka  na instrumentni plošči. Ob tem se na voznikovem informacijskem zaslonu prikaže še ustrezno sporočilo  100.

Na delovanje sistema ESP®Plus Vas obvesti utripanje kontrolne lučke .

Opozorilo

Ta sistem je del varnostne opreme, ki naj Vas ne spodbuja k tveganemu načinu vožnje.

Prilagodite hitrost vozila razmeram na cesti primerno.

Kontrolna lučka   97.



Priklopniški stabilnostni program (TSA)  172.

Napredna funkcija sistema proti zdrsu koles





Po potrebi lahko v primeru, da so cestne površine mehke, pokrite z blatom ali snegom, izklopite ESP®Plus, da povečate oprijem: Pritisnite  na armaturni plošči.



Prižge se kontrolna lučka  na instrumentni plošči in na voznikovem informacijskem zaslonu se prikaže ustrezno sporočilo  100.

Ko hitrost vozila doseže 50 km/h, sistem samodejno preklopi iz napredne funkcije sistema proti zdrsu koles na delovanje sistema ESP®Plus. Kontrolna lučka  v instrumentni plošči ugasne.



ESP®Plus ponovno vklopite s ponovnim pritiskom . Kontrolna lučka  ugasne.

ESP®Plus se ponovno vklopi ob naslednjem vžigu.

Nadzor vlečne sile motorja

Sistem za nadzor vlečne sile motorja je sestavni del sistema ESP®Plus. Pri prestavljanju v nižjo prestavo pri vožnji navzdol po spolzki cesti, se hitrost motorja in navor povečata, kar preprečuje, da bi prišlo do blokiranja koles pri nenadnem zmanjšanju hitrosti.

Napaka

Če sistem zazna napako, zasveti kontrolna lučka  97 na instrumentni plošči sveti skupaj z  95 in ustreznim sporočilom na voznikovem informacijskem zaslonu  100.

Elektronski stabilnostni program (ESP®Plus) ne deluje. Napako dajte nemudoma odpraviti strokovnjakom v servisni delavnici.

Opozorila in obvestila o vozilu  101.

Zadnja os z omejenim zdrsom

Vozila s pogonom na zadnji kolesi so lahko opremljena z zadnjim diferencialom s samodejnim zaklepanjem, ki samodejno nadzira navor, ki je prenesen vsakemu zadnjemu kolesu, s tem pa je izboljššan nadzor zdrsa koles v primeru mehkih tal ali cestnih površin, prekritih z blatom ali snegom.

Opozorilo

Ta sistem je del varnostne opreme, ki naj Vas ne spodbuja k tveganeemu načinu vožnje.

Prilagodite hitrost vozila razmeram na cesti primerno.

Ko hitrost vozila doseže 30 km/h ali ko zadnji kolesi spet vozijo po površinah z običajnim oprijemom, npr. tlakovane ceste, se sistem samodejno izklopi, kar včasih spremlja hrup (brez posledic za obnašanje vozila).

Sistem je mogoče izklopiti tudi ročno, ko so običajni pogoji oprijema ponovno vzpostavljeni, tako da za kratek čas spustite stopalko za plin.

Sistemi za pomoč vozniku

⚠ Opozorilo

Sistemi za pomoč vozniku so razviti za podporo vozniku in niso zamenjava za voznikovo pozornost.

Voznik sprejema med vožnjo vozila polno odgovornost.

Pri uporabi sistemov za pomoč vozniku vedno upoštevajte dejanske razmere v prometu.

Regulator hitrosti

Z regulatorjem hitrosti lahko ohranjate hitrost nad 30 km/h. Pri bolj strmih vzponih ali spustih je možno odstopanje od shranjene hitrosti. Shranjena hitrost utripa na voznikovem informacijskem zaslonu ⇨ 100.

Zastran varnostnih razlogov se regulatorja hitrosti ne more aktivirati, dokler vsaj enkrat ne pritisnete zavornega pedala.



Ne uporabljajte regulatorja hitrosti, če vožnja z enakomerno hitrostjo ni priporočljiva.

Pri robotiziranem ročnem menjalniku je vožnja z vključenim regulatorjem hitrosti priporočljiva le v samodejnem režimu.

Kontrolne lučke  in  100.

Vklop





Pritisnite , indikator  na instrumentni plošči zasveti zeleno.

Regulator hitrosti je tedaj v pripravljenostnem režimu in pojavi se ustrezno sporočilo na voznikovem informacijskem zaslonu.



Pospešite do zelene hitrosti in pritisnite **+** ali **-**. Trenutna hitrost je tako ohranjena in vzdrževana; pedal za plin lahko tedaj sprostite.



Kontrolna lučka  na instrumentni plošči sveti zeleno skupaj z  in na voznikovem informacijskem zaslonu se izpiše ustrezno sporočilo.

Hitrost vozila lahko povišate s pritiskom pedala za plin. Shranjena hitrost utripa na instrumentni plošči. Ko pedal sprostite, je prej shranjena hitrost zopet priklicana.

Regulator hitrosti ostane dejaven med prestavljanjem.

Hitrost je shranjena do izključitve kontakta.

Pospeševanje

Pri vklopljenem regulatorju hitrosti lahko hitrost vozila zmanjšate kontinuirano s pridržanjem ali v manjših korakih s pritiskanjem **+**.

Ko tipko sprostite, se trenutna hitrost vozila shrani in obdrži.

Drugače: pospešite do želene hitrosti in jo shranite s pritiskom **+**.



Upočasnjevanje

Pri vklopljenem regulatorju hitrosti lahko hitrost vozila zmanjšate kontinuirano s pridržanjem ali v manjših korakih s pritiskanjem **-**.

Ko tipko sprostite, se trenutna hitrost vozila shrani in obdrži.

Izklop



Pritisnite ; regulator hitrosti je izklopljen in zelena kontrolna lučka  na instrumentni plošči ugasne.

Samodejni izklop:

- hitrost vozila pade pod 30 km/h
- pritisnjen zavorni pedal

- pritisnjen pedal sklopke
- izbirna ročica v položaju **N**

Hitrost je shranjena in na voznikovem informacijskem zaslonu se pojavi ustrezno sporočilo.



Ponovni vklop

Pri hitrosti nad 30 km/h pritisnite **R**.

Če je shranjena hitrost veliko višja od trenutne, vozilo močno pospeši, dokler ni dosežena shranjena hitrost.

S pritiskom na **+** se ponovno vklopi regulator hitrosti, ampak samo pri trenutni hitrosti vozila in ne pri shranjeni hitrosti.

Brisanje shranjene hitrosti

Pritisnite na : Na instrumentni plošči ugasneta zelena indikatorja  in .

Regulator hitrosti, omejevalnik hitrosti

Omejevalnik hitrosti preprečuje prekoračitev prednastavljene maksimalne hitrosti nad 30 km/h.

Vklop



Pritisnite : indikator na instrumentni plošči zasveti rumeno.

Omejevalnik hitrosti regulatorja hitrosti je tedaj v režimu pripravljenosti in pojavi se ustrezno sporočilo na voznikovem informacijskem zaslonu.

Pospešite do zelene hitrosti in pritisnite **+** ali **-**. Trenutna hitrost je zabeležena.

Vozilo je normalno vozno, vendar ni možno prekoračiti programirane hitrostne omejitve, razen v zasilnem primeru.

Kadar vozilo ne more vzdrževati mejne hitrosti (npr. po strmem klancu), utripa mejna hitrost na voznikovem informacijskem zaslonu.

Povišanje hitrostne omejitve

Omejitev hitrosti povišate kontinuirano s pridržanjem ali v manjših korakih s pritiskanjem **+**.

Znižanje hitrostne omejitve

Omejitev hitrosti zmanjšate kontinuirano s pridržanjem ali v manjših korakih s pritiskanjem **-**.

Prekoračitev hitrostne omejitve

V primerih sile je dopustno prekoračiti hitrostno omejitev s pritiskom pedala za plin naglo prek točke upora.

V tem primeru utripa hitrostna omejitev na voznikovem informacijskem zaslonu.

Če sprostite pedal za plin, se omejevalnik hitrosti ponovno vključi, ko hitrost vozila pade pod nastavljeno hitrost.

Opomba

Pri vozilih z vgrajenim omejevalnikom hitrosti ni mogoče preseči nastavljene največje hitrosti vozila s pritiskom na pedal za plin do konca. Omejevalnik hitrosti 163.

Izklop

Pritisnite : omejevalnik hitrosti je izklopljen in vozilo je spet običajno vozno.

Mejna hitrost je shranjena in na voznikovem informacijskem zaslonu se pojavi ustrezno sporočilo.

Ponovni vklop

Pritisnite **R**. Omejevalnik hitrosti je ponovno vklopljen.

S pritiskom na **+** se ponovno vklopi omejevalnik hitrosti, ampak samo pri trenutni hitrosti vozila in ne pri shranjeni hitrosti.

Brisanje hitrostne omejitve

Pritisnite .

Na instrumentni plošči ugasne rumeni indikator .

Omejevalnik hitrosti

Omejevalnik največje hitrosti

V skladu z lokalnimi ali državnimi predpisi je vozilo lahko opremljeno z nenastavljivim omejevalnikom največje hitrosti, ki ga ni mogoče izključiti.

Odvisno od opreme je na armaturni plošči nameščena opozorilna nalepka, ki označuje omejitev največje hitrosti (od 90 km/h do 130 km/h).

Pri vožnji po klancu navzdol lahko iz fizikalnih razlogov pride do odstopanj od omejitve največje hitrosti.

Če vozilo prekorači nastavljeno mejno hitrost, se lahko oglasi opozorilni zvočni signal za 10 sekund.

Pri vozilih, ki so opremljena tudi z omejevalnikom hitrosti regulatorja hitrosti: največje hitrosti ni mogoče prekoračiti z odločnim pritiskom na pedal za plin preko določene točke upora.

Regulator hitrosti, omejevalnik hitrosti
 ⇨ 160

Parkirni pomočnik

⚠ Opozorilo

Voznik je tisti, ki nosi polno odgovornost za parkirni manever. Med vzvratno vožnjo in uporabo zadnjega parkirnega pomočnika se vedno prepričajte, da je okolica prosta.

Parkirni pomočnik olajša vzvratno parkiranje z meritvijo razdalje med zadnjim delom vozila ter oviro.



Sistem meri razdaljo s štirimi senzori v zadnjem odbijaču.

Opomba

Montaža predmetov v bližini senzorjev utegne povzročiti motnje.

Vklop

Pri vklopu vzvratne prestave se sistem parkirnega pomočnika vključi samodejno. O pripravljenosti na delovanje obvesti kratek zvočni signal.

O razdalji do ovire je voznik obveščen s prekinjenim zvočnim signalom. Interval (presledek) med piski se krajša s krajšanjem razdalje. Ko je razdalja med vozilom in oviro le še 30 cm, postane zvok neprekinjen.

Izklop



Sistem je možno izklopiti začasno ali za stalno.

Začasen izklop

Sistem začasno izključite s pritiskom **P** na instrumentni plošči pri vključenem kontaktu. Pri izključeni funkciji sveti LED dioda v gumbu.

Pri vklopu vzratne prestave se zvočni signal ne oglasi in tako označuje, da je sistem deaktiviran.

Funkcijo ponovno vključite s ponovnim pritiskom **P** ali z naslednjo vključitvijo kontakta.

Stalen izklop

Sistem trajno izključite, tako da pritisnete in držite **P** na instrumentni plošči za približno tri sekunde pri vključenem kontaktu. Pri trajno izključeni funkciji lučka LED v gumbu neprekinjeno sveti.

Sistem je deaktiviran in ne deluje. Pri vklopu vzratne prestave se zvočni signal ne oglasi in tako označuje, da je sistem deaktiviran.

Sistem lahko vklopite s pridržanjem **P** na armaturni plošči 3 sekunde.

Napaka

Če sistem zazna napako pri delovanju, se bo pri preklopu v prestavo za vzratno vožnjo oglasilo zvočno opozorilo za približno tri sekunde. Motnje dajte odpraviti strokovnjaku v servisni delavnici.

Svarilo

Pri vzratni vožnji ne sme biti za vozilom nobenih ovir, ki utegnejo poškodovati podvozje vozila.

Udarec v zadnjo os morda ni opazen, vendar lahko privede do negativnih sprememb v krmiljenju vozila. V primeru motenj v delovanju poiščite servisno delavnico.

Splošno o sistemu parkirnih pomočnikov

⚠ Opozorilo

Razne odsevne površine predmetov ali oblačil ter zunanji viri glasnega zvoka utegnejo povzročiti, da sistem ne zazna ovire.

Posebno pozorni morate biti na zelo nizke ovire, ki utegnejo poškodovati dele podvozja vozila.

Svarilo

Če so senzorji zakriti, npr. zaradi snega ali ledu, se zmanjša njihova učinkovitost.

Učinkovitost sistema parkirnega pomočnika se lahko zmanjša zaradi težke obremenitve.

Izredne razmere veljajo za visoka vozila (npr. terenska vozila, mini Van vozila, dostavna vozila). Zaznavanje ovir v višjem delu vozila ni zagotovljeno.

Ovire z majhno odsevno površino (npr. ozki predmeti ali mehki predmeti) sistem morda ne zmore zaznati.

Sistem parkirnega pomočnika ne zazna ovir, ki so izven zaznavnega dosega senzorjev.

Vzratna kamera

Vzratna kamera prikazuje pogled za vozilom v notranjem ogledalu ali na zaslonu Infotainment sistema in tako vozniku pomaga pri vzratni vožnji.

⚠ Opozorilo

Kamera za vzratno vožnjo ne more nadomestiti voznikovega pogleda. Upoštevajte, da ne prikazuje predmetov, ki so izven vidnega polja kamere, npr. predmetov pod odbijačem ali vozilom.

Pri vzratni vožnji se ne smete nikoli zanašati zgolj na zaslon, ne da bi prej preverili območja za vozilom in ostale okolice vozila.



Kamera je običajno nameščena na zadnjih vratih/vratih prtljažnika, pod ohišjem registrske tablice.

Kamera prikazuje omejeno območje za vozilom. Razdalje na sliki, ki je prikazana na zaslonu, se razlikujejo od dejanskih razdalj.

Opomba

Zaradi optimalnega delovanja vzratna kamera ne sme biti zastrta z umazanijo, snegom ali ledom.

Vklop

Zaslon notranjega ogledala

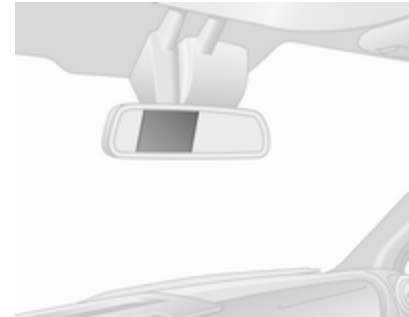

Prikaz vzratne kamera se samodejno vklopi, ko prestavite v vzratno prestavo. Ko je funkcija vključena, se v potrditev oglasi zvočni signal.

Zaslon sistema Infotainment



Pri vozilih z navigacijskim sistemom je prikaz vzratne kamere prikazan na zaslonu Infotainment sistema.

Slika prikaza poti vozila (1)

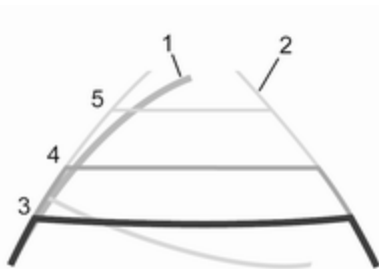

Ovisno od izvedbe je pot vozila (1) prikazana na informacijskem zaslonu v modri barvi. Prikazuje pot vozila, ki ustreza krmilnemu kotu volana.

Slika prikaza fiksne poti vozila (2)

Prikaz ravne poti (2) kaže pot vozila, če so kolesa usmerjena naravnost.

Vodilne črte (3, 4, 5) se prikažejo skupaj s prikazom ravne poti (2) in označujejo razdaljo za vozilom.

Intervali vodilnih črt so naslednji:

- 3 (rdeča) : 30 cm
- 4 (rumena) : 70 cm
- 5 (zelena) : 150 cm

Nastavitve

Nastavitve, kot npr. svetlost, lahko nastavite prek Infotainment sistema. Za nadaljnje informacije glejte navodila za uporabo Infotainment sistema.

Izklop

Če ni vklopljena vzratna prestava, se kamera izključi z zakasnitvijo.

Napaka

Vzratna kamera morda ne bo delovala pravilno, ko:

- je okolica temna
- sonce ali snop žarometov sveti neposredno v objektiv kamere
- led, sneg, blato ali drugi tujki prekrivajo objektiv kamere. Očistite objektiv, sperite ga z vodo in ga obrišite z mehko krpo
- zadnja vrata/vrata prtljavnika niso pravilno zaprta
- je prišlo do poškodbe vozila v zadnjem delu
- so prisotne izjemne spremembe temperature

Opozarjanje o menjavi voznega pasu

Sistem za opozarjanje o menjavi voznega pasu med vožnjo s pomočjo sprednje kamere spremlja oznake voznih pasov. Sistem zazna menjavo oz. izhod iz voznega pasu in opozori voznika v primeru nenamerne menjave voznega pasu z vidnim in zvočnim signalom.

Predpogoj za zaznavo nenamerne menjavanja voznega pasu je:

- nedelovanje smernikov za signaliziranja smeri in menjavo voznega pasu
- ni dejavnega obračanja volana

Če voznik izvaja ta dejanja, opozorilo ne bo izdano.

Vklop



Sistem za opozarjanje o menjavi voznega pasu vklopite s pritiskom  na stropni konzoli; lučka LED v gumbu ugasne, kar označuje, da je sistem vklopljen.



Če kontrolna lučka  97 na instrumentni plošči sveti, je sistem pripravljen na delovanje. Ob tem se na voznikovem informacijskem zaslonu prikaže še ustrezno sporočilo 100.

Če sistem ni pripravljen na opozarjanje voznika, kontrolna lučka  ugasne.

Sistem deluje le pri hitrosti nad pribl. 60 km/h in če so na cestišču oznake voznega pasu, ki jih lahko zaznava.

Če pri spremembi voznega pasu ne uporabite smernikov za signaliziranja smeri in menjavo voznega pasu, sistem zazna nenamerno

spremembo voznega pasu in voznika opozori z utripanjem kontrolne lučke  in zvočnim opozorilom.

Izklop

Za izklop sistema pritisnite ; indikator LED v gumbu zasveti. Ob tem se na voznikovem informacijskem zaslonu prikaže ustrezno sporočilo.

Pri hitrosti pod 60 km/h sistem ne deluje.

Nasveti za uporabo

Sistem zaznavanja menjave voznega pasu ne deluje pravilno v naslednjih primerih:

- Vetrobransko steklo ni čisto.
- Nastale so neugodne vremenske razmere, kot so naliv, sneg, neposredna sončna svetloba ali senca.

Sistem ne more delovati, če ne zazna oznak voznega pasu.

Napaka

V primeru napake sistema, se na voznikovem informacijskem zaslonu prikaže opozorilo (običajno skupaj s kontrolno lučko , lučka LED v gumbu pa zasveti.

Poiščite strokovno pomoč v servisni delavnici.

Voznikov informacijski zaslon ⇨ 100.

Gorivo

Goriva za dizelske motorje

Uporabljajte le dizelska goriva, ki ustrezajo standardom EN 590. Delež žvepla mora biti nižji od 10 ppm (delcev na milijon). Ekvivalentna standardizirana goriva z biodizelskim gorivom (= FAME po EN14214) največ 7 % deleža po prostornini (kot DIN 51628 ali enaki) so dovoljena.

V državah zunaj Evropske unije uporabljajte gorivo Euro-Diesel z vsebnostjo žvepla pod 50 delcev na milijon.

Svarilo

Če uporabite gorivo, ki ni skladno s standardom EN 590 ali enakovrednim standardom, lahko pride do izgube moči motorja, povečane obrabe ali poškodb motorja in lahko vpliva na garancijo.

Uporaba ladijskega dizelskega olja, kurilnega olja, dizelskega goriva, ki je v celoti izvlečeno iz rastlin (npr.

repično olje ali biodizel), akvazolov in podobnih nafto-vodnih emulzij ni dovoljena. Ne mešajte med seboj dizelskega goriva in bencina.

Viskoznost in pretočnost dizelskega goriva je odvisna od temperature. Pri nizkih zunanjih temperaturah uporabljajte dizelska goriva z zajamčenimi temperaturnimi lastnostmi.

Filter dizelskega goriva ⇨ 183,
odzračevanje sistema za dizelsko gorivo ⇨ 184.

Dotakanje goriva

⚠ Nevarnost

Pred točenjem goriva obvezno izključite motor in vse pomožne grelce z izgorevalno komoro. Izključite vse mobilne telefone.

Držite se varnostnih predpisov bencinske črpalke, kjer točite gorivo.

⚠ Nevarnost

Bencin je vnetljiva in eksplozivna tekočina. Ne kadite! Gorivu se ne približujte z odprtim ognjem ali iskro.

Če zavohate gorivo v potniškem prostoru vozila, mora biti ta nevaren pojav nemudoma odpravljen v servisni delavnici.

Svarilo

Če ste natočili napačno gorivo, ne zaganjajte motorja.

Odprtina za polnjenje rezervoarja goriva se nahaja na sprednji levi strani vozila.

Pokrov rezervoarja goriva odprete lahko le, ko je vozilo odklenjeno in vrata odprta. Odprite loputo rezervoarja goriva z roko.

⚠ Nevarnost

Vozila s sistemom stop-start: Motor morate izklopiti in ključ odstraniti, da se izognete morebitnemu samodejnemu ponovnemu zagonu motorja.

Prostornine ⇨ 247.



Pokrov rezervoarja goriva odprete tako, da ga obrnete v levo.

Odvijte pokrov, ga snemite in zatakните na spodnji kavelj na loputi.

Za dotakanje goriva do konca vstavite šobo črpalke in jo vklopite.

Ko se točenje goriva samodejno prekine, je za naknadno dolivanje mogoče največ dvakrat pritisniti sprožilno ročico točilne pištole.

Svarilo

Razlito gorivo takoj pobrišite.

Po dotakanju goriva namestite pokrov na odprtino za gorivo in ga obrnite do konca v desno.

Zaprte loputo za dolivanje goriva.

Pokrov rezervoarja goriva

Uporabljajte le originalne pokrove rezervoarja goriva. Vozila z dizelskim motorjem imajo posebne pokrove rezervoarja.

Poraba goriva in emisija CO₂

Pri modelu Opel Movano se kombinirana poraba goriva giblje med približno 9,5 in 6,6 l/100 km.

V nekaterih državah je poraba prikazana v km/l. V tem primeru bo (kombinirana) poraba goriva modela Opel Movano v razponu od približno 10,5 do 15,2 km/l.

Emisija CO₂ (kombinirana) se giblje med približno 173 in 248 g/km.

Za točne vrednosti pri vašem vozilu glejte EGS potrdilo o skladnosti, ki je priloženo vozilu, ali druge državne registracijske dokumente.

Splošne informacije

Uradna poraba goriva in navedene številke izpustov CO₂ se nanašajo na osnovni model za EU s standardno opremo.

Podatki o porabi goriva in emisijah CO₂ so določeni v skladu s predpisom R (EC) št. 715/2007 (v veljavni, najnovejši izdaji) in z upoštevanjem mase vozila, pripravljenega za vožnjo v skladu s predpisom.

Številke so dane samo za primerjavo med različnimi izvedbami vozila in jih ne smete jemati kot jamstvo za dejansko porabo goriva za določeno vozilo.

Dodatna oprema lahko povzroči nekoliko večjo porabo in izpuste CO₂ od navedenih. Poraba goriva je odvisna tudi od Vašega osebnega stila vožnje in cestnih ter prometnih razmer.

Priklop prikolice

Splošne informacije

Uporabljajte le od Opla odobreno opremo za vleko. Naknadno montažo opreme za vleko zaupajte strokovnjaku v servisni delavnici. V tem primeru je potrebno izvesti spremembe na vozilu kot npr. hlajenje in ostali dejavniki.

Vozne lastnosti, nasveti za vleko

Pri vleki prikolice z naletno zavoro zatakните odmično žico v ušesce.

Pred priključitvijo prikolice namastite kroglo vlečne kljuge. Pri uporabi protinihajnega stabilizatorja krogle ne mastite, ker stabilizator deluje na kroglo. Pri prikolicah z manjšo stabilnostjo je priporočljiva uporaba protinihajnega stabilizatorja.

Ne vozite hitreje od 80 km/h, tudi v tistih državah, kjer je dovoljena višja hitrost.

Če prikolico prične zanašati, vozite počasneje, ne obračajte volana in, če je potrebno, močno zavirajte.

Pri vožnji po klancu navzdol izberite tisto prestavo, s katero bi vozili navzgor in tudi isto hitrost.

Prilagodite tlak v pnevmatikah na predpisano vrednost za maksimalno obremenitev ⇨ 248.

Vleka prikolice

Obremenitve pri vleki

Dovoljena priklopna obremenitev je maksimalna vrednost, odvisna od vozila in zmogljivosti motorja, ki je ne smete preseči. Dejanska priklopna obremenitev je razlika med dejansko skupno maso prikolice in silo, s katero pripeta prikolica pritiska na kljuko.

Dovoljene priklopne obremenitve za Vaš tip vozila so navedene v dokumentih vozila. Na splošno velja ta obremenitev za vzpone do največ 12 %.

Dovoljena priklopna obremenitev velja le za določene vzpone in le na nadmorski višini do 1000 m. Ker je pri

rastoči nadmorski višini zrak vse bolj redek, se motorju temu sorazmerno manjša zmogljivost in prav tako njegov vzpenjalni učinek. Zato mora biti skupna masa vozila s priklopnikom na vsakih dodatnih 1000 metrov višine za 10 % manjša. Mase priklopnikov ni potrebno zmanjšati na cestah z lažjimi vzponi (do 8 %, npr. na avtocestah).

Dovoljena skupna masa vlečnega vozila in priklopnika ne sme biti prekoračena. Ta masa je podana na tipski ploščici ⇨ 227.

Navpična sila na vlečno kljuko

To je sila, s katero prikolica pritiska na kroglo vlečne kljuge. Lahko se spremeni s porazdelitvijo mase pri natovarjanju prikolice.

Največja dovoljena obremenitev vlečne kljuge je označena na tipski tabeli kompleta priprave za vleko in v dokumentih vozila. Obvezno upoštevajte predpisano dovoljeno obremenitev, posebej pri težkih prikolicah. Vertikalna obremenitev vlečne kljuge ne sme biti manjša od 25 kg.

V primeru mase priklopnika, večje od 1200 kg, naj navpična obremenitev vlečne kljuge ne znaša manj od 50 kg.

Zadnja os

Ko je na popolnoma obremenjenem vozilu (skupaj s potniki na vsakem sedežu) priklopljena prikolica, dovoljena obremenitev zadnje osi ne sme biti presežena (glejte tipsko ploščico ali dokumente vozila).

Oprema za vleko

| Svarilo |
|--|
| Pri vožnji brez prikolice vlečno kljuko vedno snemite. |

Zvočna signalizacija z opremo za vleko

Vozila z opremo za vleko pri priklopljenem električnem priključku prikolice in vklopu smernikov se spremeni ton zvočnega signala smernikov.

Ton zvočnega signala smernikov se spremeni, če pregori kateri od smernikov na prikolici ali vlečnem vozilu.

Priklopniški Stabilnostni Program

Če zazna sistem znatnejše zanašanje, se zmanjša moč motorja in kolesa so posamično zavirana, dokler se smer vozila ne stabilizira. Pri posredovanju sistema poskusite čim manj sukati volan.

Priklopniški stabilnostni program (TSA) je funkcija elektronskega stabilnostnega programa (ESP)  157.

Dodatne funkcije

Odjem moči



Vklop

Vklop funkcije odjema moči, medtem ko vozilo miruje in motor teče v prostem teku:

- Premaknite ročico menjalnika v nevtralni položaj (vozila z robotiziranim ročnim menjalnikom: izbirna ročica v položaju **N**).
- Pritisnite stopalko sklopke.

- Pritisnite stikalo na armaturni plošči; LED dioda v stikalu zasveti po približno 2 sekundah.
- Spustite stopalko sklopke.

Število vrtljajev prostega teka motorja se zviša na 1,200/min.

Svarilo

Medtem ko je aktiven odjem moči, nikoli ne premikajte izbirne ročice iz nevtralnega položaja (vozila z robotiziranim ročnim menjalnikom: izbirna ročica v položaju **N**), saj bi lahko prišlo do poškodbe menjalnika.

Ko je treba zamenjati prestavo, npr. zaradi prilagoditve hitrosti vožnje, morate vedno najprej izključiti funkcijo odjema moči.

Izklop

Izključitev funkcije odjema moči:

- Pritisnite stopalko sklopke.
- Pritisnite stikalo na armaturni plošči; LED dioda v stikalu se ugasne po približno 2 sekundah.
- Spustite stopalko sklopke.

Napaka

Če LED dioda v stikalu ne zasveti, ko poskusite vključiti funkcijo odjema moči in/ali, sistem ne deluje:



Postopoma spustite stopalko sklopke.

- ali -

- Premaknite ročico menjalnika v nevtralni položaj (vozila z robotiziranim ročnim menjalnikom: izbirna ročica v položaju **N**).
- Pritisnite stopalko sklopke.
- Pritisnite stikalo na armaturni plošči; LED dioda v stikalu zasveti po približno 2 sekundah.
- Spustite stopalko sklopke.

V tem primeru ponovite zgoraj opisani postopek.

Opomba

Funkcija odjema moči ni na voljo, če sveti kontrolna lučka  95, STOP  96 ali  97.

Nega vozila

| | |
|---|------------|
| Splošne informacije | 175 |
| Dodatna oprema in preureditve vozila | 175 |
| Shranjevanje vozila | 175 |
| Odlaganje izrabljenih vozil | 176 |
| Preverjanja na vozilu | 176 |
| Potrebno delo | 176 |
| Pokrov motorja | 176 |
| Motorno olje | 177 |
| Hladilna tekočina motorja | 178 |
| Olje za servo volan | 179 |
| Tekočina za pranje | 180 |
| Zavore | 180 |
| Zavorna tekočina | 180 |
| Akumulator vozila | 181 |
| Filter dizelskega goriva | 183 |
| Odzračevanje sistema za dizelsko gorivo | 184 |
| Zamenjava metlice brisalca | 184 |
| Zamenjava žarnic | 185 |
| Žarometi | 185 |
| Prilagodljivi žarometi | 188 |
| Meglenke | 188 |
| Prednji smerniki | 188 |
| Zadnje luči | 189 |

| | |
|--|------------|
| Stranski smerniki | 190 |
| Sredinska visoko nameščena zavorna luč | 191 |
| Lučka registrske tablice | 192 |
| Notranje luči | 193 |
| Osvetlitev instrumentov | 194 |
| Elektronski sistem | 194 |
| Varovalke | 194 |
| Škatla z varovalkami v motornem prostoru | 195 |
| Škatla z varovalkami na armaturni plošči | 196 |
| Škatla z varovalkami v prtljažniku | 197 |
| Orodje vozila | 199 |
| Orodje | 199 |
| Kolesa in pnevmatike | 200 |
| Pnevmatike | 200 |
| Zimske pnevmatike | 200 |
| Oznake na pnevmatikah | 200 |
| Tlak v pnevmatikah | 201 |
| Sistem za nadzor tlaka v pnevmatikah | 202 |
| Globina profila | 204 |
| Uporaba pnevmatik in koles drugih dimenzij | 204 |
| Okrasni pokrovi | 205 |
| Snežne verige | 205 |

| | |
|--|------------|
| Komplet za popravilo pnevmatik | 205 |
| Zamenjava kolesa | 209 |
| Rezervno kolo | 211 |
| Zagon s premostitvenimi kabli ... | 214 |
| Zagon z zunanjim akumulatorjem | 214 |
| Vleka | 216 |
| Vleka vozila | 216 |
| Vleka drugega vozila | 217 |
| Nega za zunanji izgled | 218 |
| Nega zunanosti vozila | 218 |
| Nega notranosti vozila | 220 |

Splošne informacije

Dodatna oprema in preureditve vozila

Priporočamo, da uporabljate originalne dele in dodatno opremo, pri predelavi vozila pa dele, ki jih odobrava proizvajalec za vgradnjo v tip Vašega vozila. Za vse druge izdelke takih ocen nimamo in zanje ne moremo jamčiti, tudi če za nekatere obstojajo uradna dovoljenja.

Kakršno koli poseganje, pretvorba ali druga sprememba standardnih specifikacij vozila (vključno, vendar ne omejeno na spremembe programske opreme in spremembe elektronskih krmilnih enot) lahko razveljavi garancijo družbe Opel. Poleg tega lahko takšne spremembe vplivajo na porabo goriva, emisije CO₂ in druge emisije vozila, vozilo pa posledično morda ne bo več skladno z odobritvijo tipa, kar lahko vpliva na veljavnost registracije vašega vozila.

Svarilo

Kadar vozilo prevažate z vlakom ali na vlečnem vozilu, se lahko poškodujejo zavesice za blato.

Shranjevanje vozila

Shranjevanje dalj časa

Če nameravate vozilo shraniti za več mesecev:

- Operite in voskajte vozilo.
- Preverite zaščitni sloj voska na podvozju in v motornem prostoru.
- Očistite in konzervirajte gumijasta tesnila.
- Zamenjajte motorno olje.
- Izpraznite posodo s tekočino za pranje.
- Preverite hladilno tekočino in zaščito pred zamrzovanjem in rjo.
- Prilagodite tlak v pnevmatikah na predpisano vrednost za maksimalno obremenitev.

- Vozilo parkirajte v suhem in dobro prezračenem prostoru. Prestavite v prvo ali vzvratno prestavo. Preprečite premikanje vozila.
- Ne zategnite ročne zavore.
- Odprite pokrov motorja, zaprite vsa vrata in zaklenite vozilo.
- Odklopite kabel z negativnega pola akumulatorja. Pazite, da sistem (npr. alarmna naprava) ni vključen.

Postavitev vozila nazaj v promet

Ko nameravate vozilo spet voziti:

- Priklopite kabel na negativni pol akumulatorja. Aktivirajte elektroniko elektronsko pomičnih stekel.
- Preverite tlak v pnevmatikah.
- Napolnite posodo s tekočino za pranje.
- Preverite nivo motornega olja.
- Preverite nivo hladilne tekočine.
- Po potrebi namestite registrski tablici.

Odlaganje izrabljenih vozil

Informacije o centrih za obnovo odpadnih vozil in o recikliranju vozil, kadar je to zakonsko predpisano, so na voljo na naših spletnih straneh. Ta opravila zaupajte pooblaščenim centrom za obnovo.

Preverjanja na vozilu

Potrebno delo

⚠ Opozorilo

Preglede notranjosti motornega prostora izvajajte samo pri izklopljenem kontaktu. Vozilo ne sme biti v načinu Samodejna zaustavitev ⇨ 135.

Ventilator hlajenja se lahko vklopi, četudi je kontakt izklopljen.

⚠ Nevarnost

Sistem vžiga deluje pod izredno visoko napetostjo. Ne dotikajte se jih.

Za preprostejše prepoznavanje so pokrovi odprtih za dolivanje motornega olja, hladilne tekočine, sredstva za pranje ter ročaj palice za kontrolo nivoja motornega olja obarvani rumeno.

Pokrov motorja

Odpiranje



Potegnite sprostilni vzvod in ga vrnite v prvotni položaj.

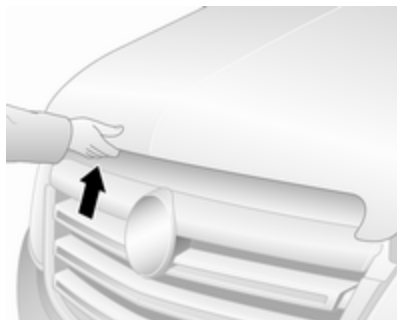

Povlecite varnostno zaponko, ki je malo levo od središča, in odprite pokrov motorja.

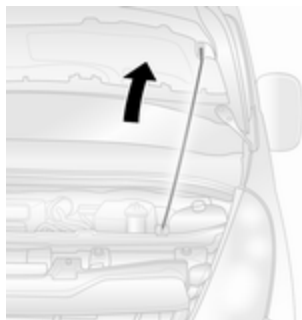

Podporni drog potegnite iz držala in ga pritrdite v desni kavelj na spodnji strani pokrova motorja.

Če se med trajanjem funkcije Autostop odpre pokrov motorja, se motor iz varnostnih razlogov samodejno zažene.

Sistem Stop-start ⇨ 135.

Svarilo

Pred odpiranjem pokrova motorja preverite, ali so brisalci vetrobranska stekla izklopljeni ⇨ 83.

Zapiranje

Pred zapiranjem motornega prostora zataknite podporno prečo nazaj v njeno držalo.

Spustite pokrov motorja z nizke višine (20-25 cm), da se zapahne. Preverite, ali je pokrov pravilno zaprt.

Svarilo

Pokrova motorja ne pritiskajte v zapah, da se izognete udrtinam.

⚠ Opozorilo

Tudi če pride samo do rahlega trčenja, naj servisna delavnica preveri stanje zapaha pokrova motorja.

Motorno olje

Nivo motornega olja redno preverjajte ročno, da zagotovo ne pride do poškodb motorja.

Prepričajte se, da uporabljate pravilno specifikacijo olja.

Priporočene tekočine in maziva ⇨ 224.

Največja poraba motornega olja je 0,6 litra na 1000 km.

Nivo olja preverjajte, ko vozilo stoji na ravni podlagi. Motor naj bo pri tem na delovni temperaturi ter izklopljen vsaj 10 minut.

Izvlcite merilno palico, jo do suhega obrišite in potisnite do konca nazaj v odprtino, nato jo zopet izvlcite in preverite seganje sledi olja.

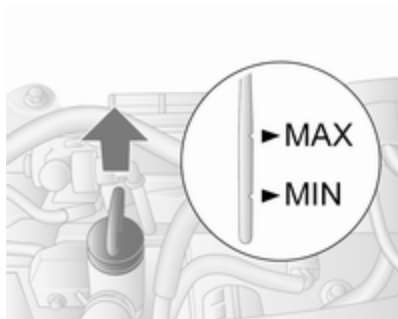

Če sega sled olja do spodnje oznake **MIN**, je olje potrebno dotočiti.

Svarilo

Ne dopustite, da pade nivo motornega olja pod oznako za minimum!

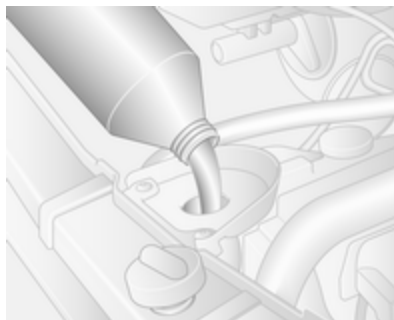

Pri dolivanju motornega olja priporočamo, da uporabite enako olje, ki je bilo dolito pri zadnji menjavi.

Sled olja ne sme preseči oznake za največji nivo **MAX** na merilni palici.

Svarilo

Presežek olja je potrebno izpustiti ali izsesati.

Pri dolivanju motornega olja uporabite lijak, s katerim boste preprečili razlitje. Prepričajte se, da je lijak zanesljivo nameščen na cev za polnjenje.

Poraba olja se stabilizira šele po nekaj tisoč prevoženih kilometrih. Šele takrat lahko ugotovite dejansko porabo motornega olja.

Če poraba motornega olja preseže 0,6 litrov na 1000 km pri že vpeljanem motorju, se obrnite na strokovnjaka v servisni delavnici.

Prostornine ⇨ 247, Nadzor nivoja motornega olja ⇨ 90.

Namestite in privijte pokrov odprtine.

Hladilna tekočina motorja

Koncentracija hladilne tekočine zagotavlja zaščito pred zamrznitvijo do temperature -28°C .

Svarilo

Uporabljajte le odobrene tekočine.

Nivo hladilne tekočine

Svarilo

Prenizek nivo hladilne tekočine utegne povzročiti poškodbe motorja.

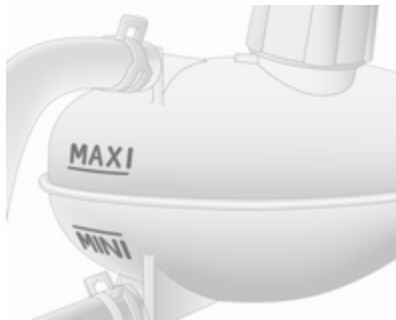

Nivo hladilne tekočine v ekspanzijski posodi mora pri hladnem motorju segati nekoliko nad oznako **MINI**. Dotočite hladilno tekočino, če je nivo prenizek.

⚠ Opozorilo

Pred odvijanjem pokrova pustite, da se motor ohladi. Pokrov odvijajte previdno, da se lahko tlak v posodi in tlak v okolici izenačita.

Dolijte sredstvo proti zamrznitvi. Če le-ta ni na voljo, dolijte destilirano ali pitno vodo. Dobro privijte pokrov. Dajte preveriti koncentracijo hladilne tekočine in odpraviti vzrok izgube hladilne tekočine strokovnjakom v servisni delavnici.

Če je potrebno dotočiti znatnejšo količino hladilne tekočine, je obenem potrebno tudi odzračiti hladilni sistem motorja. Poiščite strokovno pomoč v servisni delavnici.

Olje za servo volan

Svarilo

Že majhne nečistoče lahko povzročijo nepravilno delovanje ali okvaro sistema servo krmiljenja.

Preprečite vstop nečistoč na notranjo stran pokrova rezervoarja ali v notranjost rezervoarja.

Redno preverjanje nivoja tekočine običajno ni potrebno. V primeru pojava neobičajnega hrupa med obračanjem volana ali nenavadnega odzivanja servo volana poiščite strokovno pomoč servisne delavnice.

Odvisno od vozila je lahko posoda za olje za servo volan nameščena v prostoru motorja (tip A) ali pod sprednjim kolesnim okrovom za okrasno ploščo (tip B).

Tip A



Če je nivo tekočine v posodi pod oznako **MINI**, poiščite pomoč v servisni delavnici.

Tip B



Če je nivo tekočine v posodi pod oznako **MIN**, poiščite pomoč v servisni delavnici.

Tekočina za pranje



V posodo dolivajte čisto vodo in čistilno sredstvo z zaščito pred zamrznitvijo.

Svarilo

Samo tekočina za pranje z zadostno koncentrirano mešanico zagotavlja zaščito pri nizki temperaturi ali nenadnem padcu temperature.

Uporaba tekočine za pranje, ki vsebuje izopropanol, lahko poškoduje zunanje luči.

Zavore

Ko zavorne obloge dosežejo najmanjšo vrednost, se med zaviranjem zasliši škripanje.

Vožnjo lahko nadaljujete, vendar zamenjajte ploščice, takoj, ko je to izvedljivo.

V prvih nekaj vožnjah po montaži novih zavornih ploščic ne zavirajte po nepotrebnem z veliko silo.

Zavorna tekočina

⚠ Opozorilo

Zavorna tekočina je strupena in jedka. Nikakor ne sme priti v stik z očmi, kožo, tkanino ali lakiranimi površinami.

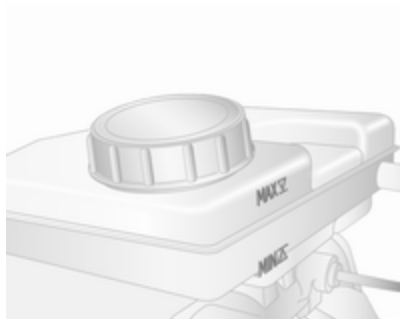

Nivo zavorne tekočine mora biti med oznakama **MIN** in **MAX**.

Pri dolivanju pazite na maksimalno čistočo, zakaj vsak delček umazanije ali drug tujek utegne povzročiti motnje v delovanju zavor! Vzrok uhajanja zavorne tekočine dajte nemudoma odpraviti strokovnjakom v servisni delavnici.

Dolivajte samo visoko zmogljivo odobreno zavorno tekočino.

Zavorna tekočina in tekočina sklopke
↪ 224.

Akumulator vozila

Prikluček za zagon z zunanjim akumulatorjem se nahaja v motornem prostoru.

Zagon s premostitvenimi kabli
↪ 214.

Akumulator v Vašem vozilu nima potrebe po vzdrževanju in vozni profil dopušča zadostno polnjenje akumulatorja. Vožnje na kratke razdalje in pogosti zagoni motorja lahko izpraznijo akumulator. Izogibajte se uporabi nepotrebnih električnih naprav.

Če pride do okvare sistema polnjenja, zasveti kontrolna lučka . Zaustavite vozilo, ugasnite motor in poiščite strokovno pomoč v servisni delavnici.

Sistem polnjenja ↪ 95.



Baterije in akumulatorji ne spadajo med hišne odpadke. Odlagajte jih na primerni reciklažni zbiralni točki.

Če vozila ne uporabljate več kot štiri tedne, se lahko akumulator izprazni. Odklopite kabel z negativnega pola akumulatorja.

Nevarnost

Pred priklopom ali odklopom akumulatorja preverite, ali je kontakt popolnoma izklopljen (motorne ne sme biti ugasnjen s funkcijo samodejne zaustavitve).
Sistem Stop-start ↪ 135.

Zaščita pred izpraznitvijo akumulatorja ↪ 113.

Dostop do akumulatorja



Akumulator se nahaja za pokrivnim panelom stopnice sprednjih levih vrat. Za dostop do akumulatorja odstranite pokrivni panel.

Zamenjava akumulatorja vozila

Če je vozilo opremljeno z akumulatorjem AGM (iz mikro steklene volne), poskrbite, da bo akumulator zamenjan z akumulatorjem vrste AGM.



AGM akumulator lahko prepoznate po identifikacijski nalepki. Priporočamo uporabo originalnega akumulatorja vozila Opel.

Opomba

Uporaba akumulatorja AGM, ki se razlikuje od originalnega akumulatorja vozila Opel, lahko povzroči slabše delovanje sistema Stop-start.

Obiščite servisno delavnico, da vam zamenjajo akumulator vozila.

Sistem Stop-start ⇨ 135.

Polnjenje akumulatorja vozila

⚠ Opozorilo

Če pri vozilu s stop-start sistemom polnite akumulator z zunanjim polnilnikom, poskrbite da njegov potencial polnjenja ne presega 14,6 volta. V nasprotnem primeru lahko pride do poškodbe akumulatorja vozila.

⚠ Nevarnost

Pri polnjenju akumulatorja v vozilu omogočite prezračevanje predela akumulatorja. Pri kopičenju plinov med polnjenjem akumulatorja obstaja nevarnost eksplozije!

Zagon s premostitvenimi kabli
⇨ 214.

Opozorilna nalepka



Pomen simbolov:

- Prepovedano iskrenje, odprt ogenj ali kajenje.
- Vedno uporabljajte zaščito za oči. Eksplozivni plini lahko povzročijo slepoto ali poškodbe.
- Vozilo hranite na otrokom nedosegljivem mestu.
- Akumulator vozila vsebuje žveplovo kislino, ki lahko povzroči slepoto ali hude opekline.

- Za več informacij glejte navodila za uporabo.
- V okolici akumulatorja so lahko prisotni eksplozivni plini.

Dodatni akumulator

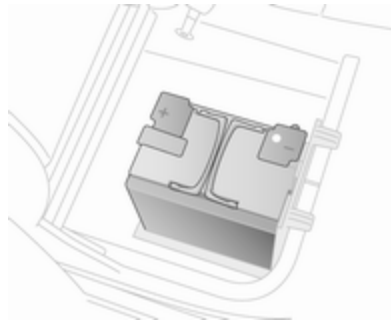

V odvisnosti od dodatne opreme vozila so določeni modeli opremljeni z dodatnim akumulatorjem, ki je nameščen pod sprednjim desnim sedežem.

Opomba

Dodatni akumulator se samodejno priklopi na glavni akumulator vozila samo takrat, ko je motor v teku. Ni ga treba ročno odklopiti preden

odklopite glavni akumulator vozila ali preden vozilo zaženete s premostitvenimi kabli.

Zagon s premostitvenimi kabli
 ⇨ 214.

Filter dizelskega goriva

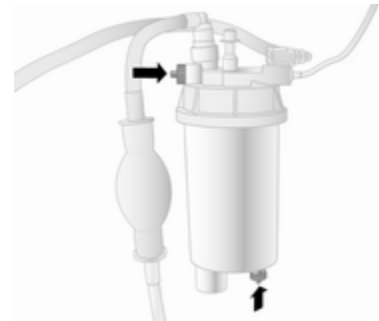

Iz filtra dizelskega goriva spustite vodo po vsaki zamenjavi motornega olja in filtra.

Pod filter namestite posodo, ki bo prestregla iztekajočo vodo. Z enim obratom popustite narebričen vijak na pokrovu filtra in na spodnjem delu filtra, da remanentna voda izteče v posodo.

Filter je očiščen vode takoj, ko začne iz spodnjega vijaka iztekati plinsko olje. Vijaka privijte.

V ekstremnih obratovalnih razmerah dajte filter goriva pregledati v krajših intervalih.

Odzračevanje sistema za dizelsko gorivo



Rezervoarja goriva ne izpraznite do suhega, sicer je pred zagonom motorja potrebno odzračiti sistem dizelskega goriva.

Napolnite rezervoar z gorivom in opravite naslednje:

1. Pod filter goriva namestite posodo, ki bo prestregla iztekajoče gorivo.
2. Z enim obratom popustite oddušek na filtru goriva (na sliki označen s puščico).
3. Z roko počasi in previdno stiskajte gumijasto črpalko na dovodni cevi goriva, dokler v gorivu, ki izteka iz odduška ni več zračnih mehurčkov.
4. Oddušek privijte.

Pri vozilih z notranjo dovodno črpalko, napolnite rezervoar z gorivom in opravite naslednje:

Svarilo

Kontaktnega ključa ne obrnite v položaj **3**, preden se postopek praznjenja ne prične.

Položaji kontaktnega stikala
⇨ 133.

1. Kontaktni ključ obrnite v položaj **2** in ga pridržite za pet sekund.
2. Kontaktni ključ obrnite nazaj v položaj **1** in počakajte tri sekunde.
3. 1. in 2. korak večkrat ponovite.
4. Ključ obrnite v položaj **3**, nato pa v **0**.

Če motorja tudi po odzračevanju po nekaj poskusih ni možno zagnati, poiščite strokovno pomoč v servisni delavnici.

Zamenjava metlice brisalca

Metlice brisalcev vetrobranskega stekla

Po potrebi stopite na stopnico, ki je pod žarometom, da boste dosegli brisalce.

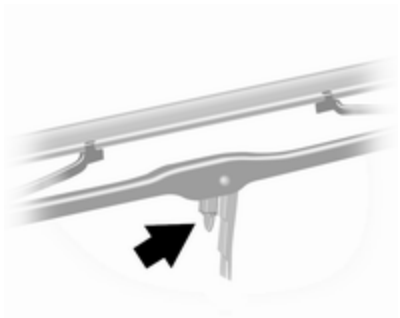

Brisalec dvignite, pritisnite sprostitveni vzvod proti roki in odstranite metlico.

Pritrdite metlico brisalca pod rahlim kotom na ročico brisalca in jo pritisnite, da se zaskoči.

Ročico brisalca previdno spustite.

Zamenjava žarnic

Preverite, ali je kontakt popolnoma izklopljen (motorne ne sme biti ugasnjen s funkcijo samodejne zaustavitve ⇨ 135), nato izklopite ustrezno stikalo oziroma zaprite vrata.

Novo žarnico prijemajte le za grlo. Pri tem se ne dotikajte stekla z golimi rokami.

Za zamenjavo uporabite isti tip žarnice.

Preverjanje žarnic

Po zamenjavi žarnice vključite vžig ter prižgite luči in preverite njihovo delovanje.

Potrebno delo ⇨ 176.

Žarometi

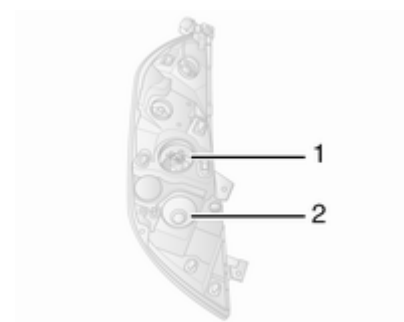

Sprednji žarometi z ločenimi dolgimi lučmi 1 in kratkimi lučmi 2.

Dolge luči



1. Snemite zaščitni pokrov z žaromet.
2. Z držala žarnice odklopite kabelski priključek.

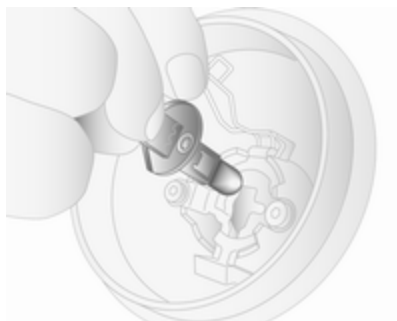

3. Sprostite vzmetno zaponko in žarnico izvlecite iz ohišja žaromet.
4. Žarnico iztaknite iz nosilca in vstavite novo.
5. Držalo žarnice vstavite ohišje žaromet.
6. Pritrdite ga z vzmetno zaponko ter priključek kabla pritrdite na držalo žarnice.
7. Montirajte zaščitni pokrov z žaromet.

Kratke luči



1. Snemite zaščitni pokrov z žaromet.
2. Z držala žarnice odklopite kabelski priključek.
3. Nosilec žarnice obrnite v obratno smer urinega kazalca.
4. Nosilec z žarnico izvlecite iz žaromet.

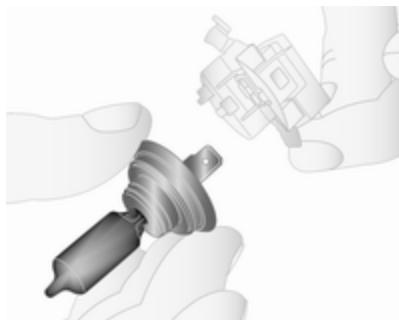

5. Žarnico iztaknite iz nosilca in vstavite novo.
6. Nosilec z žarnico vstavite v žaromet tako, da se jezička na nosilcu ujemata z odprtinama na žarometu in ga obrnite v smer urinega kazalca, da se pravilno zatakne.
7. Kabelski priključek priključite na držalo žarnice.
8. Montirajte zaščitni pokrov z žarometa.

Stranske luči



1. Snemite zaščitni pokrov z žarometa.
2. Z držala žarnice odklopite kabelski priključek.
3. Nosilec žarnice obrnite v obratno smer urinega kazalca.
4. Nosilec z žarnico izvlecite iz žarometa.



5. Žarnico iztaknite iz nosilca in vstavite novo.
6. Nosilec z žarnico vstavite v žaromet tako, da se jezička na nosilcu ujemata z odprtinama na žarometu in ga obrnite v smer urinega kazalca, da se pravilno zatakne.
7. Kabelski priključek priključite na držalo žarnice.
8. Namestite zaščitni pokrov.

Prilagodljivi žarometi

Osvetlitev križišč

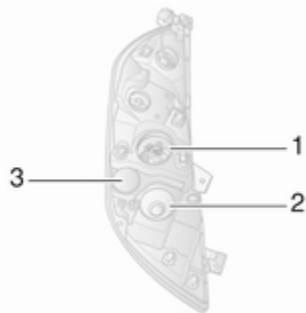

Sprednji žarometi z ločenimi dolgimi lučmi **1** in kratkimi lučmi **2**. Kotna luč za osvetlitev zavojev **3** se nahaja med dolgimi in kratkimi lučmi.

1. Snemite zaščitni pokrov z žarometa.
2. Z držala žarnice odklopite kabelski priključek.
3. Nosilec žarnice obrnite v obratno smer urinega kazalca.
4. Nosilec z žarnico izvlecite iz žarometa.

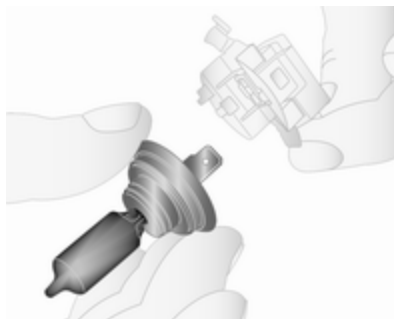

5. Žarnico iztaknite iz nosilca in vstavite novo.
6. Nosilec z žarnico vstavite v žaromet tako, da se jezička na nosilcu ujemata z odprtinama na žarometu in ga obrnite v smer urinega kazalca, da se pravilno zatakne.
7. Kabelski priključek priključite na držalo žarnice.
8. Namestite zaščitni pokrov.

Meglenke

Sijalki sprednjih meglenk naj vam zamenjajo v servisni delavnici.

Prednji smerniki



1. Snemite zaščitni pokrov z žarometa.
2. Z držala žarnice odklopite kabelski priključek.
3. Nosilec žarnice obrnite v obratno smer urinega kazalca.
4. Nosilec z žarnico izvlecite iz žarometa.

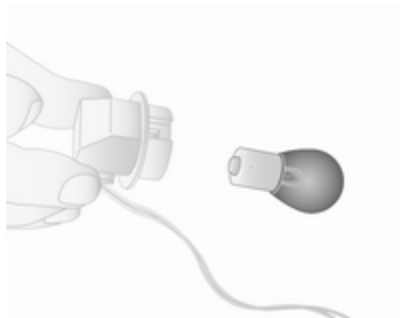

5. Žarnico iztaknite iz nosilca in vstavite novo.
6. Nosilec z žarnico vstavite v žaromet tako, da se jezička na nosilcu ujemata z odprtinama na žarometu in ga obrnite v smer urinega kazalca, da se pravilno zatakne.
7. Kabelski priključek priključite na držalo žarnice.
8. Namestite zaščitni pokrov.

Zadnje luči

Zavorne luči, zadnje pozicijske luči, zadnji smerniki, vzvratne luči in zadnje meglenke

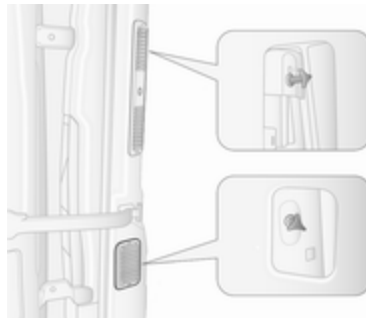

1. Odstranite zgornji in spodnji kos prevleke z zadnjega stebra.
2. Odvijte dve matici z zatičev na zadnji strani luči.
3. Odstranite luč iz odprtine na zunanji strani.
4. Z luči razvelcite kabelski priključek.



5. Odvijte tri vijake na zadnjem delu luči.
6. Nosilec žarnic izvlecite iz ohišja.



7. Žarnico rahlo pritisnite v nosilec, jo obrnite v levo in izvlecite ter vstavite novo žarnico.
Smernik (1)
Pozicijska in zavorna luč (2)
Vzratna luč (3)
Zadnja meglenka se lahko nahaja le na eni strani (4)
8. Nosilec žarnice vstavite nazaj v ohišje luči.
9. Privijte tri vijake na zadnjem delu luči.
10. Na luč priključite kabelski priključek.
11. Namestite luč pravilno na svoje mesto z zunanje strani.
12. Privijte matici na zatiča na zadnji strani luči.
13. Namestite zgornji in spodnji kos prevleke na zadnji steber.

Kabina za prevoz oseb, različica samo s šasijo
Zavorne luči, zadnje pozicijske luči, zadnji smerniki, vzratne luči in zadnje meglenke

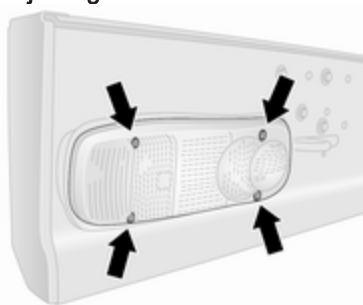

1. Z leče odstranite štiri vijake.
2. Lečo odstranite z odprtine.

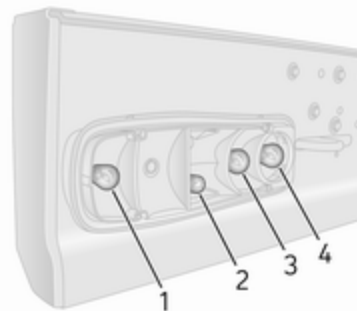

3. Žarnico rahlo pritisnite v nosilec, jo obrnite v levo in izvlecite ter vstavite novo žarnico.
Smernik (1)
Pozicijska in zavorna luč (2)
Vzratna luč (3)
Zadnja meglenka se lahko nahaja le na eni strani (4)
4. Lečo montirajte na odprtino in znova privijte štiri vijake.

Stranski smerniki

1. Potisnite luč v desno in potegnite levi del luči navzven, da se iztakne iz odprtine.



2. Z luči razvelcitate kabelski priključek.
3. Nosilec žarnice zavrtite za 90° v levo in ga izvelcitate iz luči. Vstavite novo žarnico.
4. Nosilec z žarnico vstavite v luč.
5. Kabelski priključek priključite na sestav luči.
6. Vstavite sestav luči v odprtino in ga potisnite v levo, da se zatakne.

Smerniki v zunanjih ogledalih

1. Pomaknite spodnje ogledalo na sprednjem delu za dostop do vijaka.
2. Vijak odvijte s torx izvijačem.

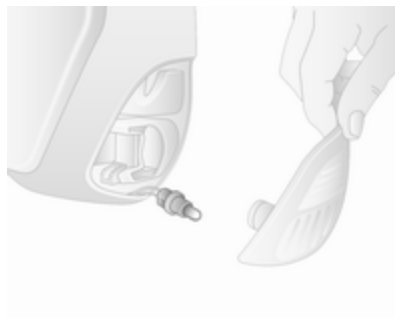

3. Iz zadnjega dela spodnjega ogledala snemite nosilec z žarnico.
4. Zamenjajte žarnico.
5. Držalo žarnice vstavite v sestav spodnjega ogledala.
6. Privijte vijak.

Sredinska visoko nameščena zavorna luč



1. Z notranje strani zadnjih vrat snemite pokrov.
2. Odvijte matico z zatiča na zadnji strani luči.

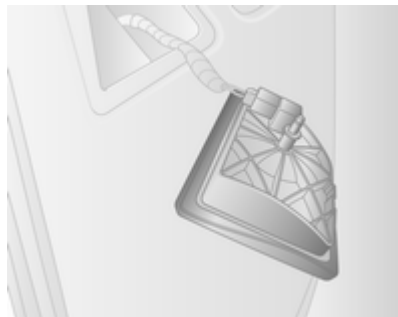

3. Odstranite luč iz odprtine na zunanji strani.
4. Z luči razvelcite kabelski priključek.
5. Pregorelo žarnico izvlecite iz nosilca in vstavite novo.
6. Nosilec z žarnico vstavite v luč in priklopite kabelski priključek.
7. Namestite luč v odprtino in preverite, ali je pravilno nameščena.
8. Privijte matico na zatič na zadnji strani luči.
9. Na notranji strani zadnjih vrat namestite pokrov.

Lučka registrske tablice



1. Luč odpnite s ploskim izvijačem.
2. Z luči razvelcite kabelski priključek.
3. Odstranite zaslonko in zamenjajte žarnico.
4. Montirajte zaslonko in kabel priklopite v sestav luči.
5. Montirajte sestav luči.

Kabina za prevoz oseb, različica samo s šasijo



1. Z zaslonke leče odstranite dva vijaka.
2. Odstranite zaslonko in zamenjajte žarnico.
3. Montirajte zaslonko leče in privijte dva vijaka.

Notranje luči

Sprednja stropna luč

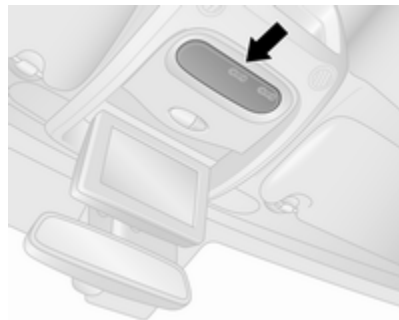

1. Luč iztaknite s ploskim izvijačem.
2. Zamenjajte žarnico.
3. Montirajte sestav luči.

Osvetlitev tovornega prostora



1. Luč iztaknite s ploskim izvijačem.
2. Z luči razvelcitate kabelski priključek.
3. Odstranite zaslonko in zamenjajte žarnico.
4. Montirajte zaslonko in kabel priključite v sestav luči.
5. Montirajte sestav luči.

Luč v prevleki vrat



1. Luč iztaknite s ploskim izvijačem.
2. Nosilec žarnice obrnite v obratno smer urinega kazalca.
3. Zamenjajte žarnico in vstavite držalo žarnice.
4. Montirajte sestav luči.

Zadnje stropne luči

Žarnice dajte zamenjati v servisni delavnici.

Osvetlitev sovoznikovega predala

Žarnice dajte zamenjati v servisni delavnici.

Osvetlitev instrumentov

Žarnice dajte zamenjati v servisni delavnici.

Elektronski sistem

Varovalke

Nova varovalka mora imeti isto oznako kot pregorela.

V vozilu sta dve škatli z varovalkami:

- na levi strani armaturne plošče pod pokrovom v spodnji prevleki
- v motornem prostoru pod ekspanzijsko posodo hladilne tekočine

Combi

Dodatna omarica z varovalkami je pod opažno oblogo na desni strani prtljažnika, neposredno ob zadnjih vratih.

Bus

Dodatna omarica z varovalkami je pod opažno oblogo na spodnji desni strani prtljažnika, pod opažno oblogo stopnice.

Pred menjavo varovalke izklopite dotično stikalo in izključite kontakt.

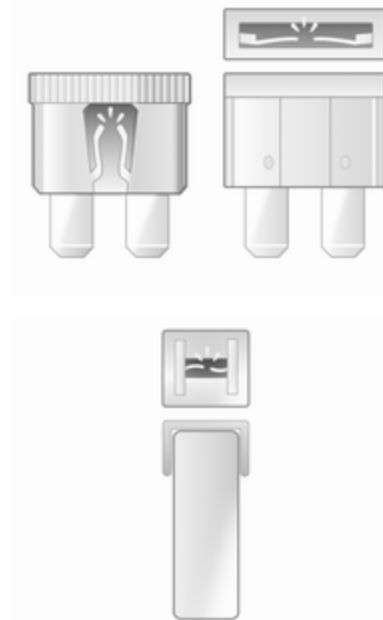

Pregorelo varovalko prepoznate po pretrganem (staljenem) vodu. Varovalko zamenjajte šele po odpravljenem vzroku okvare.

Priporočamo, da imate v vozilu shranjen komplet rezervnih varovalk. Poiščite servisno delavnico.

Nekaj tokokrogov utegne biti zavarovanih z več varovalkami.

V škatli so lahko varovalke brez funkcije.

Opomba

Ni zagotovo, da ustrezajo vsi opisi škatel varovalk v teh Navodilih za uporabo škatlam varovalk v Vašem vozilu.

Ko preverjate varovalke v Vašem vozilu, upoštevajte nalepko na pokrovu škatle varovalk.

Ščipalka za varovalke

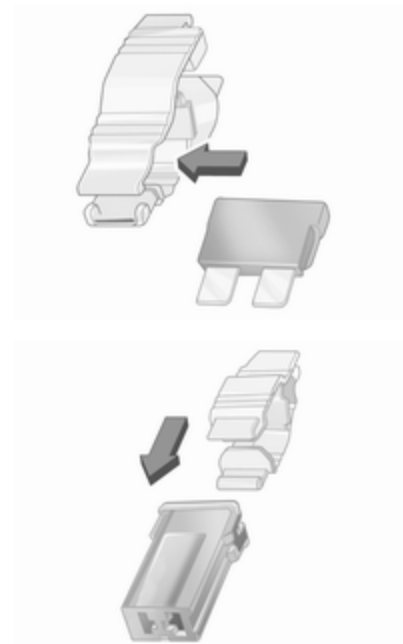
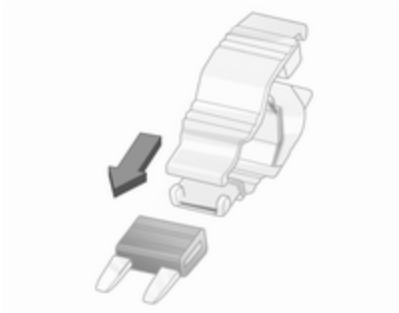

Za pomoč pri menjavi varovalk je v škatli pod armaturno ploščo shranjena ščipalka za odstranjevanje varovalk.

Ščipalko namestite na varovalko z zgornje strani in varovalko izvlecite.

Škatla z varovalkami v motornem prostoru

Nameščena pod ekspanzijsko posodo hladilne tekočine.





Nekaj tokokrogov utegne biti zavarovanih z več varovalkami.

Zaradi težke dostopnosti dajte varovalke zamenjati v servisni delavnici.

Simbol Tokokrog

| | |
|--|---------------------|
| | Desne stranske luči |
| | Leve stranske luči |
| | Desna kratka luč |
| | Leva kratka luč |
| | Sprednja meglenka |
| | Leva dolga luč |
| | Desna dolga luč |
| | ABS |

Simbol Tokokrog

-  Brisalci vetrobranskega stekla
-  Sistem ogrevanja in prezračevanja/klimatska naprava
-  Ogrevanje vetrobranskega stekla
-  Pnevmatško vzmetenje







Škatla z varovalkami na armaturni plošči

Nahaja se pod prevleko spodnjega dela armaturne plošče na levi strani. Potegnite pokrov oz. zgornji del prevleke in ga odprite.











Za tem pokrovom v ta prostor ne odlagajte predmetov.

Nekaj tokokrogov utegne biti zavarovanih z več varovalkami.









Simbol Tokokrog

-  Infotainment sistem/Ogrevanje sedežev/Voznikov informacijski zaslon/Priključki zvočnega sistema/Alarm
-  Električna vtičnica
-  Vžigalnik
-  Instrumentna plošča
-  Centralno zaklepanje
-  Stropne luči
-  Smerniki / zadnje meglenke / krmilni modul karoserije
- DIAG** Diagnostični priključek

Simbol Tokokrog

-  ABS / elektronski stabilnostni program (ESP)
-  Notranje luči / zavorne luči
-  Krmilni modul karoserije
- STOP** Zavorna luč
- ALUM UCH
 Krmilni modul karoserije / električni pomik stekel / sistem ogrevanja in prezračevanja / klimatska naprava
-  Grelec zadnjega levega stekla
-  Grelec zadnjega desnega stekla
-  Naprava za pranje vetrobranskega stekla
-  Elektronska zapora zagona motorja
-  Ogrevanje sedežev
- FBL** Osvetlitev križišč
-  Prostorčno telefoniranje
- T** Tahograf

Simbol Tokokrog

| | |
|---|--|
| PTO | Odjem moči |
|  | Hupa |
|  | Predgretnje / filter dizelskega goriva |
|  | Ogrevanje, prezračevanje, hlajenje |
|  | Ogrevana zunanja ogledala |
|  | Leva stranska luč |
|  | Desna stranska luč |
|  | Navigacijski sistem |
| ADP | Dodatne prilagoditve |
|  | Električni pomik stekel / krmilni modul karoserije |

Škatla z varovalkami v prtijažniku

Combi



Nahaja se pod opažno oblogo na desni strani prtijažnika, neposredno ob zadnjih vratih.

S primernim orodjem, npr. s ploskim izvijačem, odpnite opažno oblogo na 3 mestih, ki so prikazana na ilustraciji, in jo odstranite.

Za tem pokrovom v ta prostor ne odlagajte predmetov.

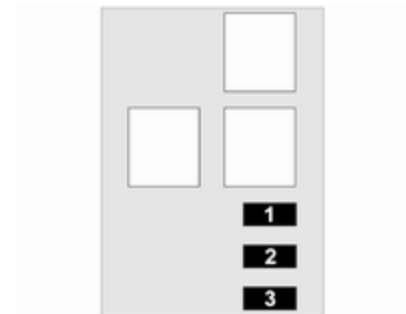

Št. Tokokrog

- 1 Hitrost 3: dodatni uparjalnik
- 2 Hitrost 2: dodatni uparjalnik
- 3 Hitrost 1: dodatni uparjalnik

Bus

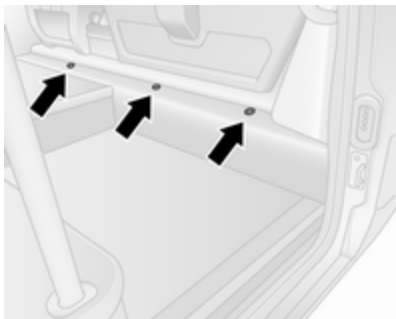

Nahaja se za opažno oblogo stopnice na spodnji desni strani prtlačnika.

S primernim orodjem, npr. s ploskim izvijačem, odprite opažno oblogo na 3 mestih, ki so prikazana na ilustraciji, in jo odstranite.

Za tem pokrovom v ta prostor ne odlagajte predmetov.



Št. Tokokrog

- 1 Stop-start
- 2 Elektromagnet za zaklepanje električno pomičnih drsnih vrat
- 3 Zvočno opozorilo zaklepanja električno pomičnih drsnih vrat
- 4 Hitrost 2: desni ventilator uparjalnika
- 5 Hitrost 2: levi ventilator uparjalnika
- 6 Hitrost 1: levi ventilator uparjalnika
- 7 Ogrevanje na levi strani
- 8 Hitrost 3: levi ventilator uparjalnika
- 9 Ventilator kondenzatorja
- 10 Ogrevanje na desni strani
- 11 Hitrost 3: desni ventilator uparjalnika
- 12 Električno pomična drsna vrata
- 13 Osvetlitev prehoda
- 14 Nožna plošča

Št. Tokokrog

- 15 Opozorilni zvonec za varnost otrok
- 16 Hitrost 1: desni ventilator uparjalnika

Nekaj tokokrogov utegne biti zavarovanih z več varovalkami.

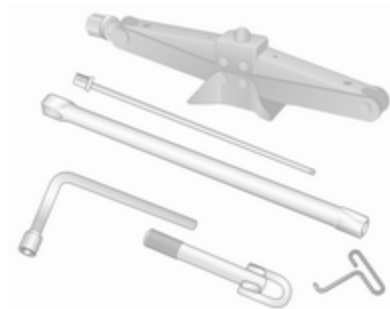
Orodje vozila**Orodje**

Dvigalka, ključ za kolesne vijake, prilagodilniki (za odstranjevanje rezervnega kolesa), kavelj za snemanje okrasnih pokrovov in vlečno uho so shranjeni v škatli pod sprednjim sedežem.

Opomba

Pri nekaterih vozilih je na rezervnem kolesu več nastavnih kosov.

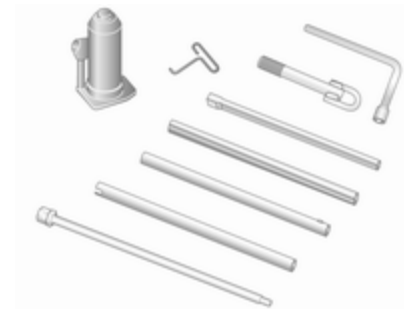

Vozila s pogonom na zadnjih kolesih: Hidravlična dvigalka in komplet nastavkov za dvigalko so prav tako vključeni.



Nekatera vozila imajo namesto rezervnega kolesa na njegovem mestu shranjen komplet za popravilo pnevmatik. Naprava za popravilo pnevmatik ⇨ 205.

Za dostop do tega kompleta potisnite sedež do konca naprej in preklopite naslonjalo navzdol.

Če je nameščen pokrov, ga rahlo dvignite in ga potisnite nazaj, da ga odstranite.

Opomba

Ne poskušajte odstraniti enote pod sedežem. Nevarnost poškodb!

Zamenjava kolesa ⇨ 209.

Rezervno kolo ⇨ 211.

Vleka vozila ⇨ 216.

Kolesa in pnevmatike

Stanje pnevmatik, stanje platišč

Čez robnike vozite počasi in po možnosti pod pravim kotom. Pri vožnji čez ostre robnike utegnejo na pnevmatiki in platišču nastati skrite poškodbe. Pri parkiranju pnevmatik ne zvijajte.

Redno pregledujte platišča. V primeru poškodb ali nenavadno hitre obrabe poiščite servisno delavnico.

Premeščanje sprednjih koles na zadnjo os oziroma zadnjih koles na sprednjo os ni priporočljivo, saj bi to lahko poslabšalo stabilnost vozila. Na zadnji osi naj bo vedno nameščen manj obrabljen par pnevmatik.

Pnevmatike

Tovarniško nameščene pnevmatike so usklajene s podvozjem in zagotavljajo optimalno varnost in udobje.

Zimske pnevmatike

Zimske pnevmatike zagotavljajo varnejšo vožnjo pod temperaturo 7 °C, zato naj bodo nameščene na vseh kolesih.

V voznikovo vidno polje nalepite nalepko z največjo dovoljeno hitrostjo skladno s predpisi v državi, v kateri vozite.

Oznake na pnevmatikah

Npr. **215/65 R 16 C 109 R**

215 : širina pnevmatike v mm

65 : razmerje prečnega prereza (razmerje med višino in širino pnevmatike v %)

R : vrsta pasu: Radialni

RF : tip: RunFlat (samopodporna)

16 : premer platišča v palcih

C : za dostavo ali komercialno uporabo

88 : oznaka nosilnosti; npr.: 109 ustreza 1030 kg

R : hitrostna oznaka

Hitrostna oznaka:

Q : do 160 km/h

S : do 180 km/h

T : do 190 km/h
H : do 210 km/h
V : do 240 km/h
W : do 270 km/h

Izberite pnevmatiko, ki ustreza največji hitrosti vašega vozila.

Največjo hitrost je mogoče doseči pri skupni teži vozila z voznikom (75 kg) in nosilnostjo 125 kg. Dodatna oprema lahko zmanjša največjo hitrost vozila.

Pnevmatike z določeno smerjo vrtenja

Pnevmatike nameščajte tako, da se vrtijo z označeno smerjo v smeri vožnje. Smer vrtenja je označena z oznako (npr. s puščico na zunanji strani).

Tlak v pnevmatikah

Tlak v pnevmatikah preverite v hladnem vremenu vsakih 14 dni in pred vsako daljšo vožnjo. Ne pozabite preveriti tlaka v rezervnem kolesu. To velja tudi za vozila s sistemom za nadzor tlaka v pnevmatikah.

Nalepka s podatki o tlaku v pnevmatikah na voznikovem stebru vrat navaja ustrezne tlake polnjenja za originalne pnevmatike. Pnevmatike vedno napolnite do tlaka, navedenega na oznaki.

Tlak v pnevmatikah ⇨ 248.

Predpisan tlak ustreza tlaku v hladnih pnevmatikah. Predpisane vrednosti tlakov veljajo za letne in zimske pnevmatike.

Pnevmatika rezervnega kolesa naj bo vedno napolnjena s tlakom, ki ustreza maksimalni obremenitvi vozila.

Previsok ali prenizek tlak negativno vpliva na varnost, vozne lastnosti vozila, udobje in porabo goriva, obenem povzroča tudi hitrejšo obrabo pnevmatik.

Tlaki pnevmatik se razlikujejo glede na različne možnosti. Za pravilno vrednost tlaka pnevmatik sledite spodnjemu postopku:

1. Določite identifikacijsko kodo motorja. Podatki motorjev ⇨ 229.
2. Določite ustrezno pnevmatiko.

Tabele tlaka v pnevmatikah kažejo vse možne kombinacije pnevmatik ⇨ 248.

Za pnevmatike, odobrene za vaše vozilo, glejte EGS potrdilo o skladnosti, ki je priloženo vozilu, ali druge državne registracijske dokumente.

Voznik je dolžan skrbeti za pravilen tlak v pnevmatikah.

Opozorilo

Zaradi prenizkega tlaka se pnevmatika bolj ogreje, to pa povzroča notranje poškodbe. Pri visoki hitrosti utegne odstopiti tekalna površina, pnevmatiko pa utegne celo raznesti.

Opozorilo

Priporočene vrednosti tlaka, ki so navedene v tabeli tlaka v pnevmatikah, lahko za nekatere pnevmatike presegajo vrednosti tlaka, ki so navedene na

pnevmatikah. Nikoli ne prekoračite največjega tlaka, ki je naveden na pnevmatiki.

Odvisnost od temperature

Tlak v pnevmatikah je odvisen od temperature pnevmatike. Med vožnjo se temperatura in tlak v pnevmatiki povečata.

Vrednosti tlaka v pnevmatikah, ko so navedene na z informacijski nalepki oziroma preglednici priporočenih tlakov veljajo za hladne pnevmatike pri temperaturi 20 °C. Tlak se poveča za skoraj 10 kPa (0,1 bar) pri povečanju temperature za 10 °C. To morate upoštevati, če tlak preverjate pri segrelih pnevmatikah.

Vleka prikolice

Če pri popolnoma natovorjenem vozilu vlečete tudi prikolico, morate tlak v pnevmatikah povečati za 20 kPa/0,2 bara (3,0 psi) in ne smete voziti hitreje od 100 km/h.

Vleka prikolice ⇨ 171.

Pogon na zadnjih kolesih, dvojna zadnja kolesa

Pri tlačanju zunanje pnevmatike je potrebno tlačno cev napeljati med kolesoma.

Sistem za nadzor tlaka v pnevmatikah

Sistem za nadzor tlaka v pnevmatikah uporablja radijsko in senzorsko tehnologijo za preverjanje ravni tlaka v pnevmatikah.

Svarilo

Sistem za nadzor tlaka v pnevmatikah opozori le na nizek tlak v pnevmatikah in ne nadomešča voznikove dolžnosti za vzdrževanje pnevmatik.

Vsa kolesa morajo biti opremljena s senzorji tlaka in vse pnevmatike naj bodo napolnjene s predpisanim tlakom.

Opomba

V državah, kjer je zakonsko predpisan sistem za nadzor tlaka pnevmatik, uporaba koles brez tipal tlaka razveljavi tipsko odobritev vozila.



Senzorji sistema za nadzor tlaka v pnevmatikah spremljajo zračni tlak v pnevmatikah in pošiljajo podatke o tlaku v pnevmatikah sprejemniku, ki se nahaja v vozilu.

Preglednica tlakov v pnevmatikah ⇨ 248.

Nizek tlak v pnevmatikah





Če je zaznan nizek tlak v pnevmatikah, sveti kontrolna lučka  98 in na voznikovem informacijskem zaslonu se prikaže ustrezno sporočilo.

V primeru, da sveti , čim prej ustavite vozilo in napolnite pnevmatike s priporočenim tlakom  248.

Po napolnitvi pnevmatik po potrebi opravite vožnjo, med katero se bodo posodobile vrednosti tlaka v pnevmatikah v sistemu. Medtem lahko sveti .

Če zasveti  pri nižjih temperaturah in kmalu po začetku vožnje ugasne, je to lahko znak nizkega tlaka v pnevmatikah. Preverite tlak v vseh štirih pnevmatikah.

Če je potrebno znižati ali zvišati tlak v pnevmatikah, izključite kontakt.

Montirajte samo kolesa s senzorji tlaka. V nasprotnem primeru  več sekund utripa, nato pa stalno sveti skupaj s kontrolno lučko  95 in ustreznim sporočilom na voznikovem informacijskem zaslonu.



Rezervno/začasno rezervno kolo ni opremljeno s senzorjem tlaka. Sistem za nadzor tlaka tedaj za takšna kolesa ne deluje. Sistem za nadzor tlaka v pnevmatikah deluje za ostala tri kolesa.





Pri vsakem ciklu vžiga zasveti kontrolna lučka  in se prikaže ustrezno sporočilo, ki ostane prikazano, dokler pnevmatike niso napolnjene z ustreznim tlakom.

Voznikov informacijski zaslon  100.

Opozorila in obvestila o vozilu  101.

Predrtje pnevmatike



Predrto ali močno izpraznjeno pnevmatiko označuje kontrolna lučka , ki sveti skupaj s  96 in prikazom ustreznega sporočila na voznikovem informacijskem zaslonu. Ustavite vozilo in ugasnite motor.

Tlak v pnevmatikah  248, Komplet za popravilo pnevmatik  205, Rezervno kolo  211, Zamenjava kolesa  209.

Funkcija ponovnega pomnjenja



Ko ste pnevmatike popravili in jih napolnili z ustreznim tlakom, je treba ponovno umeriti sistem za nadzor tlaka v pnevmatikah.

Tlak v pnevmatikah  248, komplet za popravilo pnevmatik  205.

Med vožnjo izberite meni tlaka v pnevmatikah na voznikovem informacijskem zaslonu s pritiskom na gumb na koncu ročice brisalcev. Za začetek preračunavanja pritisnite in držite gumb za približno 5 sekund. Na voznikovem informacijskem zaslonu se prikaže ustrezno sporočilo.

Za dokončanje postopka ponovnega pomnjenja bo morda nekaj minut treba voziti s hitrostjo nad 40 km/h. Med tem lahko sistem prikazuje informacije le v omejenem obsegu.

Če pride med postopkom ponovnega učenja do težav, ostane kontrolna lučka (⚠) prižgana in na voznikovem informacijskem zaslonu se pojavi opozorilo.

Voznikov informacijski zaslon ⇨ 100.

Opozorila in obvestila o vozilu ⇨ 101.

Splošne informacije

Uporaba snežnih verig ali komercialno dobavljivih tekočinskih kompletov za popravilo pnevmatik utegne negativno vplivati na delovanje sistema. Uporabljajte le tovarniško odobrene sisteme za popravilo pnevmatik.

Komplet za popravilo pnevmatik ⇨ 205, snežne verige ⇨ 205.

Zunanja visoko-zmogljiva radijska oprema utegne povzročiti motnje v delovanju sistema za nadziranje tlaka v pnevmatikah.

Po vsaki zamenjavi pnevmatik je treba demontirati in opraviti servis senzorjev sistema za nadzor tlaka v pnevmatikah v servisni delavnici.

Globina profila

Redno preverjajte globino profila.

Iz varnostnih razlogov morate pnevmatiko zamenjati pri globini profila 2 do 3 mm (zimske pnevmatike pri 4 mm).

Iz varnostnih razlogov na isti osi odsvetujemo uporabo pnevmatik, katerih profil se razlikuje za več kot 2 mm.



Zakonsko predpisana najnižja dovoljena globina profila (1,6 mm) je dosežena, ko profil sega do oznake obrabljenosti (TWI). Njihov položaj je razviden iz oznak na zunanji stranici pnevmatike.

Pnevmatike se starajo, tudi če jih ne uporabljate. Priporočamo, da menjavate pnevmatike vsakih šest let.

Uporaba pnevmatik in koles drugih dimenzij

Če želite namestiti pnevmatike, ki se po dimenzijah razlikujejo od tovarniških, je v določenih primerih potrebno na novo programirati elektronski sistem merjenja hitrosti vozila in nazivni tlak v pnevmatikah ter izvesti tudi druge spremembe.

Če namestite pnevmatike drugih dimenzij, dajte zamenjati tudi nalepko tlakov.

⚠ Opozorilo

Nepriemerne pnevmatike ali platišča utegnejo biti vzrok za nesrečo in neprimernost za udeležbo v prometu.

Okrasni pokrovi

Uporabljajte okrasne pokrove in pnevmatike, ki so odobrene od proizvajalca in izpolnjujejo pogoje za kombinacijo platišč/pnevmatik.

Če uporabite okrasne pokrove in pnevmatike, ki jih ni odobril proizvajalec, potem pnevmatike ne smejo imeti zaščitnega robu.

Okrasni pokrovi ne smejo ovirati hlajenja zavor.

⚠ Opozorilo

Uporaba neprimernih pnevmatik ali okrasnih pokrovov utegne pripeljati do nenadne izgube tlaka in s tem do prometne nesreče.

Snežne verige

Snežne verige smete nameščati samo na pogonska kolesa.

V primeru izvedenk z dvojnimi zadnjimi kolesi so snežne verige dovoljene le na zunanjih kolesih.

Uporabljajte le snežne verige z drobnimi členi. Veriga sme izstopati od tekalne površine in notranjega bočnega dela pnevmatike za največ 15 mm (vključno z zaklepom).

⚠ Opozorilo

Zaradi poškodb utegne pnevmatiko raznesti.

Okrasni pokrovi jeklenih platišč utegnejo priti v grob stik z verižnimi členi in se zaradi tega poškodovati. Okrasne pokrove zato v takih primerih vedno snemite.

Najvišja hitrost s snežnimi verigami sme znašati do 50 km/h. Na voziščih brez snega jih uporabljajte le v zelo kratkem intervalu, ker se na trdi podlagi hitro obrabijo in pretrgajo.

Snežnih verig ne uporabljajte na začasnem rezervnem kolesu oziroma na kolesih, katerih velikost ne ustreza tovarniško nameščenim.

Komplet za popravilo pnevmatik

Manjše poškodbe profila pnevmatik lahko odpravimo z uporabo kompleta za popravilo pnevmatik.

Tujkov ne odstranjujte iz pnevmatike.

Poškodbe, večje od 4 mm in poškodbe na stranicah ob robu pnevmatike s kompletom za popravilo pnevmatik ni mogoče odpraviti.

⚠ Opozorilo

Ne vozite hitreje od 80 km/h.

Rezervnega kolesa ne uporabljajte dalj časa.

Krnilne lastnosti vozila utegnejo biti precej slabše.

V primeru, da je pnevmatika izpraznjena:

Vklopite ročno zavoro in izberite nevtralni položaj menjalnika (ročni menjalnik) ali položaj **N** (robotizirani ročni menjalnik).

Komplet za popravilo pnevmatik se nahaja pod sprednjim sedežem. Sedež potisnite do konca naprej in preklopite sedežno naslonjalo navzdol za dostop do kompleta.

1. Vzemite komplet za popravilo pnevmatik izpod sprednjega sedeža.
2. Vzemite ven kompresor.

3. Vzemite električne napajalne vodnike in zračno cev iz predalčkov na spodnji strani kompresorja.



4. Privijte zračno cev kompresorja na priključek na dozi s tesnilnim sredstvom.
5. Dozo s tesnilnim sredstvom vstavite v držalo na kompresorju. Postavite kompresor ob pnevmatiko tako, da bo doza s priključki za cevi obrnjena navpično navzdol.
6. Odvijte pokrov ventila s kolesa s poškodovano pnevmatiko.

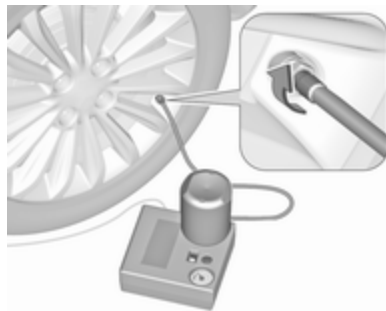

7. Privijte cev za tesnilno sredstvo na ventil pnevmatike.
8. Stikalo na kompresorju mora biti v položaju **O**.

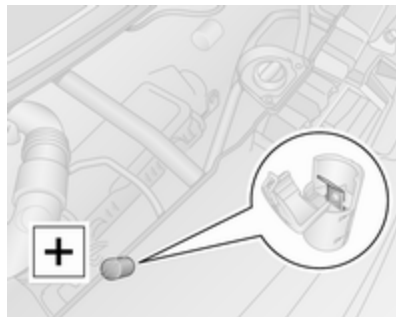

9. Priključite rdeči **+** vodnik kompresorja na pomožni startni priključek ↻ 214.

Opomba

Ovisno od modela je priključek za zagon s premostitvenimi kablji lahko nameščen na levi ali desni strani motornega prostora.

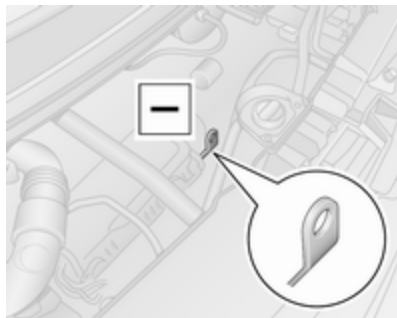

10. Črni kabel **-** priklopite na maso vozila (npr. na bloku motorja ali na vijak obese motorja).

Opomba

Ovisno od vrste kompleta za popravilo pnevmatik bo morda treba povezati napajalni kabel z električno

vtičnico ali vtičnico za cigaretni vžigalnik.

Za ta tip ni na voljo rdeče **+** in črne **-** napajalne žice.

Da se akumulator ne izprazni, priporočamo, da med tem motor obratuje.

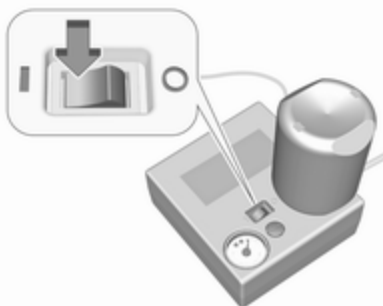

11. Prevesno stikalo na kompresorju preklopite v položaj I. Pnevmatika se polni s tesnilnim sredstvom.
12. Kazalec na številčnici kompresorja skoči hitro na 6 barov. Tlak prične nato padati.

13. Celotna količina tesnilnega sredstva je stlačena v pnevmatiko. Pnevmatika je napolnjena.



14. Predpisana vrednost tlaka mora biti dosežena v desetih minutah. Tlak v pnevmatikah ↻ 248. Ko je dosežen pravilen tlak, izklopite kompresor tako, da preklopite prevesno stikalo v položaj O. Če predpisan tlak ni dosežen v roku desetih minut, odstranite komplet za popravilo pnevmatik. Premaknite vozilo za en obrat kolesa (približno 2 metra). Ponovno priklopite komplet za popravilo pnevmatik in nadaljujte

s postopkom polnjenja pnevmatike še dodatnih deset minut. Če predpisan tlak tudi po naknadnih 10-ih minutah ni dosežen, je pnevmatika preveč poškodovana. Poiščite strokovno pomoč v servisni delavnici.

Presežek tlaka izpuscite s pritiskom na gumb ob manometru.

Ne uporabljajte kompresorja dlje kot deset minut.

15. Odstranite komplet za popravilo pnevmatik.
16. S krpo odstranite iztekajočo, prekomerno količino tesnilnega sredstva.
17. Priložena nalepka prikazuje maksimalno dovoljeno hitrost, s katero se sme vozilo po popravilu pnevmatike premikati. Nalepko nalepite v voznikovo vidno polje.
18. Privijte cev za tesnilno sredstvo na prosti priključek na dozi s tesnilnim sredstvom. To prepreči puščanje doze. Shranite posodo s tesnilnim sredstvom v plastično

vrečo. Komplet za popravilo pnevmatik pospravite pod sprednji sedež.

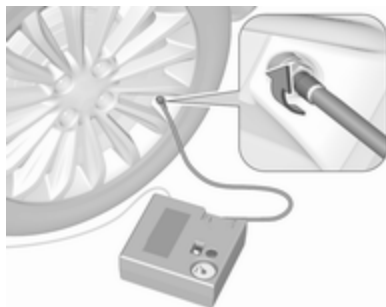

19. Vožnjo nadaljujte brez oklevanja, da se tesnilno sredstvo v pnevmatiki enakomerno porazdeli. Po 10 km (vendar ne več kot 10 minut) preverite tlak v pnevmatiki s kompresorjem. Zračno cev kompresorja privijte na ventil popravljene pnevmatike in na kompresor.
20. Če je tlak v pnevmatiki nad 3,1 bara, ga prilagodite na predpisano vrednost. Postopek ponavljajte, dokler ne bo več padca tlaka.

Če je tlak v pnevmatiki padel pod 3,1 bara, se vozilo ne sme voziti. Poiščite strokovno pomoč v servisni delavnici.

21. Komplet za popravilo pnevmatik pospravite pod sprednji sedež.

Opomba

Popravljen pnevmatika ima poslabšane vozne lastnosti, zato jo dajte zamenjati, kakor hitro je to izvedljivo.

Če je pri delovanju kompresorja slišati nenavaden zvok ali pa postane kompresor nenavadno vroč, ga izključite za najmanj 30 minut.

V kompresorju integriran varnostni ventil se odpre pri tlaku nad sedem barov.

Preverite datum poteka kompleta. Po tem datumu ni več zagotovljena tesnilnost tesnilnega sredstva. Preberite si navodila o shranjevanju na dozi tesnilnega sredstva.

Po uporabi dozo zamenjajte. Dozo s tesnilnim sredstvom odlagajte zakonom primerno.

Kompresor in tesnilno sredstvo sta uporabna do temperature $-30\text{ }^{\circ}\text{C}$.

Zamenjava kolesa

Nekatera vozila imajo namesto rezervnega kolesa na njegovem mestu shranjen komplet za popravilo pnevmatik ⇨ 205.

Iz varnostnih razlogov opravite opisane priprave in upoštevajte naslednje informacije:

- Vozilo naj stoji na ravni, trdni in ne drseči podlagi. Sprednji kolesi morata biti v izravnalnem položaju.
- Vključite ročno zavoro in izberite prvo ali vzvratno prestavo (ročni menjalnik) ali položaj **N** (robotizirani ročni menjalnik).
- Izključite sistem zračnega vzmetenja ⇨ 139.
- Rezervno kolo vzemite iz vozila ⇨ 211.
- Nikoli ne menjajte več kot eno kolo hkrati.

- Dvigalko uporabite le za menjavo koles v primeru defekta in ne za sezonsko menjavanje zimskih-letnih pnevmatik.
- Dvigalka ne potrebuje vzdrževanja.
- Če so tla pod vozilom mehka, podložite dvigalko z največ 1 cm debelo trdo ploščo.
- V dvignjenem vozilu ne sme biti oseb ali živali.
- Nikoli ne ležite pod dvignjeno vozilo.
- Ko je vozilo dvignjeno z dvigalko, ne zaganjajte motorja.
- Očistite vijake in navoje pred nameščanjem kolesa.

⚠ Opozorilo

Ne podmazujte vijakov, matic in distančnih podložk koles.

1. S priloženim kavljem snemite kolesni pokrov. Orodje vozila ⇨ 199.

Ovisno od različice vozila najprej ročno odstranite pokrove vijakov/

matic in nato odstranite kolesni pokrov ali pa kolesni pokrov pritisnite s puščicami označenih mestih in za zasučite, da ga sprostite.

Pogon na zadnjih kolesih, dvojna zadnja kolesa: Odstranite podaljšek ventila pnevmatike z notranjega zadnjega kolesa.

2. Namestite ključ za kolesne vijake (pri nekaterih vozilih, ga pritrdite na nastavke) tako, da se pravilno usede, nato pa vsakega od vijakov/matic odvijte za pol obrata.



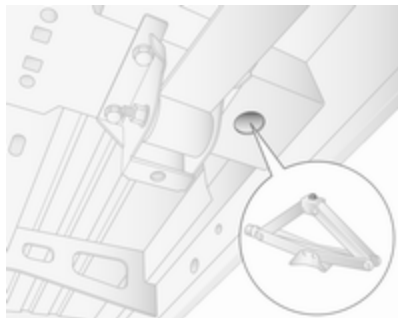

3. Vozila s pogonom na sprednjih kolesih:

Pri menjavi sprednjega kolesa na dvigalko namestite dodatni podstavek, če je priložen.

Za dviganje vozila namestite podstavek dvigalke (orodje vozila ⇨ 199) pod dvižno točko vozila, ki se nahaja najbližje zadevnemu kolesu.

Dvigalka naj bo pravilno nameščena. Pri tem mora noga dvigalke na tleh stati navpično pod dvižno odprtino, da je ne spodnese.

Na vijak dvigalke namestite ključ za kolesne vijake in dvignite vozilo z obračanjem ključa (najv. za 3 cm), dokler se kolo ne dvigne od tal.

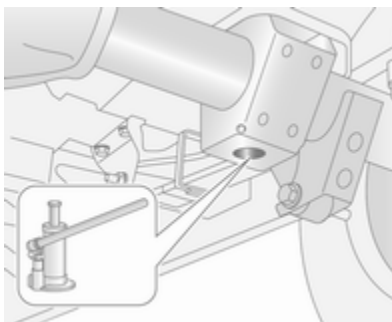

Vozila s pogonom na zadnjih kolesih:

Pozorno preberite navodila za uporabo hidravlične dvigalke (orodje vozila ⇨ 199) in sestavite dele, kot je to navedeno.

Nastavite prilagodni kos na odprtino za dvigalko, najbližjo zadevnemu kolesu.

Dvigalka naj bo pravilno nameščena. Glava dvigalke mora biti v ravnini z odprtino za

dvigalko. Potiskajte ključ/ nastavke za dviganje dvigalke, da se pravilno usede/-jo na svoje mesto.

S potiskanjem ključa dvignite vozilo toliko (najv. za 3 cm), da kolo ni v stiku s tlemi.

4. Odvijte vijake in jih obrišite, da bodo čisti.

Vijake pospravite, da v njihove navoje ne zaide zemlja ali druga umazanija.

5. Zamenjajte kolo.

6. Privijte kolesne vijake.

7. Spustite vozilo.

8. Namestite ključ za kolesne vijake (pri nekaterih vozilih, ga pritrdite na nastavke) tako, da se pravilno usede, nato pa v križnem zaporedju privijte vse vijake/ maticice. Pritezni moment: 172 Nm (sprednji pogon), 235 Nm (zadnji pogon z dvojnimi zadnjimi kolesi), 264 Nm (zadnji pogon z enojnimi zadnjimi kolesi).

9. Namestite kolesni pokrov.

Pogon na zadnjih kolesih, dvojna zadnja kolesa: Podaljšek ventila pnevmatike montirajte na notranje zadnje kolo, preden namestite kolesni pokrov.

Opomba

Če jih imate, namestite protivlomne vijake na ventil pnevmatike (sicer ponovna namestitev kolesnega pokrova ne bo mogoča).

10. Pospravite zamenjano kolo ↪ 211 in orodje ↪ 199.

11. Dajte uravnotežiti novo kolo na vozilu. Ob prvi priložnosti preverite tlak v pnevmatiki ↪ 248 in pritezni moment kolesnih vijakov.

Dajte pnevmatiko na trajno popravilo ali (bolje) zamenjati.

Rezervno kolo

Nekatera vozila imajo namesto rezervnega kolesa na njegovem mestu shranjen komplet za popravilo pnevmatik ↪ 205.

Če namestite rezervno kolo, ki se razlikuje od ostalih koles, bo to kolo morda zaznano kot začasno rezervno kolo in bo hitrost vožnje ustrezno omejena, čeprav v označbi to ni navedeno. Za kontrolo te omejitve hitrosti obiščite servisno delavnico.

Svarilo

Rezervno kolo je lahko manjše od ostalih koles na vozilu, kar utegne negativno vplivati na krmilne lastnosti vozila, še posebej pri uporabi zimskih pnevmatik. Defektno pnevmatiko dajte zamenjati takoj, ko je to mogoče.

Rezervno kolo se nahaja pod vozilom v držalu in je pritrjeno z vitlom in žično vrvjo, ki jo lahko popustite s ključem za kolesne vijake in nastavnimi deli (odvisno od vozila).

Pri natovorjenem vozilu z izpraznjeno pnevmatiko je potrebno vozilo nekoliko privzdigniti z dvigalko, da si omogočite pristop do rezervnega kolesa.



Če želite odpeti rezervno kolo, sprostite žično vrv, s katero je so ključ za kolesne vijake in nastavni deli (odvisno od vozila) pritrjeni na ležišče, kot je prikazano, in kolo popolnoma spustite z vrtenjem ključa v desno.

Svarilo

Rezervno kolo spustite iz ležišča samo s ključem za kolesa in nastavnimi kosi (odvisno od vozila).

Uporaba pnevmatskih orodij je prepovedana. To bi lahko povzročilo poškodbo vrvi vitla in opreme.



Kolo postavite pokonci, s platišča odpnite držalo ter kolo odpnite iz žične vrvi in držala, tako da jo izvlečete skozi središčno odprtino platišča.

Izvedenke z dvojnimi zadnjimi kolesi imajo na rezervnem kolesu nameščeno dodatno pritrdilno ploščo. Pred uporabo kolesa odvijte matico in odstranite pritrdilno ploščo.

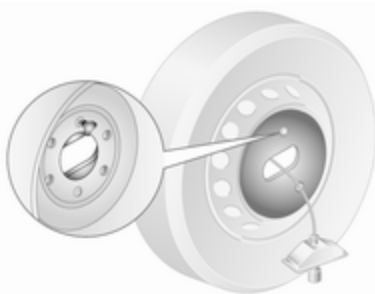

Pri vnovični vgradnji rezervnega kolesa najprej pritrđite vgradno ploščo (vozila z dvojnimi zadnjimi kolesom) in jo pritrđite z matico.

Kolo postavite pokončno, nato pa žično vrv in držalo napeljite od sprednje strani kolesa (stran z ventilom) skozi središčno odprtino platišča. Pritrđite držalo in ga zapnite ter pazite, da bo pravilno postavljeno

in da bo pri vnovični vgradnji sprednja stran kolesa (stran z ventilom pnevmatike) usmerjena navzgor.

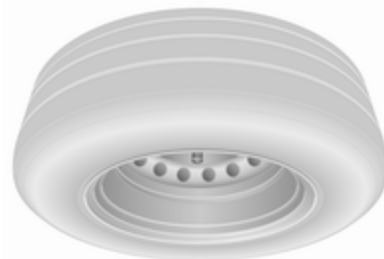

Kolo postavite pod ogrodje vozila, neposredno pod mehanizmom vitla.

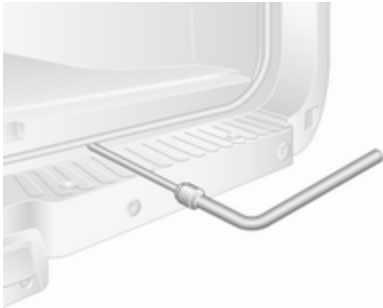

Nato zategnite kabel s ključem za kolesa in adapterji in ga priključite v položaj reže, ki je prikazan na sliki zgoraj, ključ pa zasukajte v levo, dokler ni kolo pričvrščeno v popolnoma dvignjenem položaju.

⚠ Opozorilo

Poskrbite, da bo sprednja stran kolesa (stran z ventilom pnevmatike) usmerjena navzgor, ko pod ogrodje vozila znova vgradite rezervno kolo.

Začasno rezervno kolo

Svarilo

Rezervno kolo je lahko manjše od ostalih koles na vozilu, kar utegne negativno vplivati na krmilne lastnosti vozila, še posebej pri uporabi zimskih pnevmatik. Defektno pnevmatiko dajte zamenjati takoj, ko je to mogoče.

Na vozilo montirajte le eno začasno rezervno kolo. Ne vozite hitreje od 80 km/h. Zavijajte počasi. Rezervnega kolesa ne uporabljajte dalj časa.

Če se na vašem vozilu izprazni zadnja pnevmatika, medtem ko vlečete drugo vozilo, namestite začasno rezervno kolo na sprednjo os in normalno kolo na zadnjo os. Snežne verige ⇨ 205.

Letne in zimske pnevmatike

Pri uporabi zimskih pnevmatik utegne, ne glede na to, imeti rezervno kolo letno pnevmatiko.

Pri uporabi rezervnega kolesa z letno pnevmatiko se utegne obnašanje vozila spremeniti, še posebej na spolzkih voziščih.

Pnevmatike z določeno smerjo vrtenja

Pnevmatike nameščajte tako, da se vrtijo z označeno smerjo v smeri vožnje. Smer vrtenja je označena z oznako (npr. s puščico na zunanji strani).

Če nameščate pnevmatiko na mesto, kjer se vrti v nasprotno smer, bodite pozorni na naslednje:

- Krmilne lastnosti vozila se utegnejo poslabšati. Poškodovano pnevmatiko čim prej zamenjajte z novo ali popravite ter jo namestite namesto rezervnega kolesa.
- Ne vozite hitreje od 80 km/h.
- Posebej bodite previdni na snegu, ledu in spolzkih ter mokrih cestah.

Zagon s premostitvenimi kablji

Zagon z zunanjim akumulatorjem

Priključek za zagon z zunanjim akumulatorjem se nahaja v motornem prostoru.

Pri izpraznjenem akumulatorju vozila zaženite motor s premostitvenimi kablji in polnim akumulatorjem drugega vozila.

Za zagon motorja ne uporabljajte naprave za hitro polnjenje akumulatorja.

Opozorilo

Pri zaganjanju motorja s premostitvenimi kablji bodite zelo previdni. Vsako odstopanje od navodil, ki so navedena v nadaljevanju, utegne povzročiti telesne poškodbe ali materialno škodo pri eksploziji akumulatorja pa tudi poškodbe elektronskih sistemov obeh vozil.

Opozorilo

Nikakor ne sme priti v stik z očmi, kožo, tkanino ali lakiranimi površinami. Tekočina akumulatorja vsebuje žvepleno kislino, ki povzroči resne telesne poškodbe kot tudi materialno škodo.

Svarilo

Pred zagonom s premostitvenimi kablji morate izključiti sistem zračnega vzmetenja.

Zračno vzmetenje ↪ 139.

- Nikoli ne izpostavljajte akumulatorja vozila odprtemu ognju ali iskrenju.
- Pri temperaturi pod 0 °C utegne izpraznjen akumulator vozila zmrzniti. Pred uporabo premostitvenih kablov akumulator vozila odtajajte.
- Pri rokovanju z akumulatorjem vozila nosite zaščitno obleko in očala.

- Uporabite pomožni akumulator z enako napetostjo (12 V). Njegova kapaciteta (število Ah) ne sme biti znatno nižja od kapacitete izpraznjenega akumulatorja vozila.
- Uporabljajte premostitvene kable z izoliranimi poli in debeline najmanj 25 mm².
- Ne ločujte izpraznjenega akumulatorja od vozila.
- Izključite nepotrebne porabnike električne energije.
- Izključite sistem zračnega vzmetenja ↪ 139.
- Med zaganjanjem se ne sklanjajte nad akumulator vozila.
- Kabelski priključki se med seboj ne smejo dotikati.
- Med postopkom zaganjanja se vozili med seboj ne smeta stikati.
- Vklopite ročno zavoro in izberite nevtralni položaj menjalnika (ročni menjalnik) ali položaj **N** (robotizirani ročni menjalnik).

Klema za zagon motorja



Če se akumulator vozila izprazni, uporabite kleme za zagon motorja v motornem prostoru, ki so dostopne na preprost način.

Pozitivna klema za zagon je označena s simbolom "+" na rdečem izolirnem pokrovčku v motornem prostoru. Dvignite rdeč zaščitni pokrovček za pristop do pozitivne kleme.

Če kleme ne uporabljate, pripnite rdeči zaščitni pokrovček pravilno na svoje mesto na klemi.

Zagon s premostitvenimi kabli in pomožnim akumulatorjem

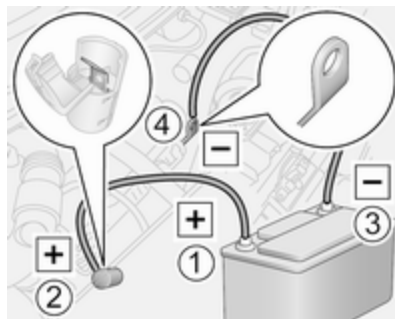

Ovisno od modela je priključek za zagon s premostitvenimi kabli lahko nameščen na levi ali desni strani motornega prostora.

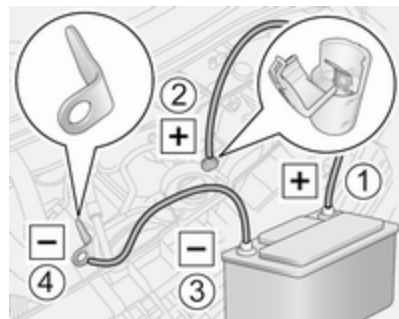

Vrstni red priklopa premostitvenih kablov:

1. Priključite en konec rdečega kabla na pozitivni pol (1) pomožnega akumulatorja.
2. Priključite drugi konec rdečega kabla na ščipalko za zagon (2) v vozilu z izpraznjenim akumulatorjem vozila.
3. Priključite en konec črnega kabla na negativni pol (3) pomožnega akumulatorja.
4. Drugi konec črnega kabla priključite ozemljitveno točko vozila (4), kot sta blok motorja ali vijak obese motorja. Mesto

priklopa kabla naj bo oddaljeno od akumulatorja vozila najmanj 60 cm.

Kabel namestite tako, da ga vrteči se deli v motornem prostoru ne ujamejo.

Zagon motorja:

1. Zaženite motor pomožnega vozila s polnim akumulatorjem.
2. Po petih minutah zaženite drug motor. Poskusi zagona naj trajajo največ 15 sekund v enominutnih intervalih.
3. Po uspelem zagonu pustite oba motorja v delovati v prostem teku približno tri minute s priklopljenimi premostitvenimi kabli.
4. V vozilu, ki je prejelo električno energijo vklopite porabnike električne energije (npr. luči, ogrevanje zadnjega stekla).
5. Premostitvene kable odklapljajte v obratnem vrstnem redu priklopljanja.

Vleka

Vleka vozila

Vlečno ušesce in ključ za kolesne vijake ta shranjena skupaj z orodjem vozila ⇨ 199.



Z ustreznim orodjem odstranite pokrov.

Privijte vlečno uho v prednji navoj za vlečno uho z vrtenjem v desno in ga pritegnite s ključem za kolesne vijake.

Vlečno vrv – ali (še boljše) vlečni drog – pripnite na vlečno uho, nikoli na odbijač ali na elemente prednje preme.

Svarilo

Ne vlecite vozila od zadaj. Prednji obroček za vleko uporabljajte samo za vleko in ne za reševanje vozila.

Vključite vžig, da omogočite delovanje zavornih luči, hupe in vetrobranskih brisalcev, in rahlo zavrtite volan, da se sprostí zaklep volana.

Izključite sistem zračnega vzmetenja ⇨ 139.

Menjalnik naj bo v prostem teku.

Svarilo

Vozila z robotiziranim ročnim menjalnikom: Če ne morete pretakniti v prosti tek, smete vozilo vleči le s pogonskimi kolesi dvignjenimi od tal.

Vozilo je dovoljeno vleči samo z izključenim kontaktom vžiga.

Robotiziran ročni menjalnik ⇨ 150.

Svarilo

Speljujte počasi. Vožnja naj ne bo sunkovita. Premočni sunki utegnejo poškodovati obe vozili.

Pri izklopljenem motorju je za zaviranje in krmiljenje vozila potrebno znatno več moči.

Da bi preprečili prodiranje izpušnih plinov vlečnega vozila v potniški prostor, zaprite okna in ⇨ 115 vključite zaprto kroženje zraka.

Poiščite strokovno pomoč v servisni delavnici.

Po vleki odvijte vlečno ušesce v smeri urinega kazalca in namestite pokrov.

Vleka drugega vozila

Vlečno vrv – ali (še boljše) vlečni drog – pripnite na zadnje vlečno ušesce, nikoli na odbijač ali na elemente zadnje preme.

Svarilo

Zadnje vlečno ušesce uporabljajte samo za vleko in ne za reševanje vozila.

Svarilo

Speljujte počasi. Vožnja naj ne bo sunkovita. Premočni sunki utegnejo poškodovati obe vozili.

Nega za zunanji izgled

Nega zunanosti vozila

Ključavnice

V tovarni namažejo ključavnice z visoko-kakovostnim mazivom za cilindre ključavnic. Sredstva za odmrzovanje uporabljajte le v njihovih primerih, saj imajo razmaščevalni učinek in negativno vplivajo na delovanje ključavnice. Po uporabi sredstva za odmrzovanje dajte ključavnice namazati v servisni delavnici.

Pranje

Avtomobilski lak je izpostavljen številnim zunanjim vplivom. Redno perite in voskajte Vaše vozilo. Pri pranju vozila v avtopralnicah izberite program, ki vključuje tudi konzerviranje z voskom. Omejitve za plastificirane ali motno lakirane dele karoserije ali okrasne trakove, glejte "Poliranje in voskanje".

Ptičje iztrebke, ostanke mrčesa, drevesno smolo, cvetni prah... takoj odstranite, sicer lahko agresivne sestavine poškodujejo lak.

Pri pranju v avtomatskih avtopralnicah upoštevajte navodila, ki so navedena na pralnici. Brisalci vetrobranskega stekla morajo biti izklopljeni, zunanji ogledali pa zloženi. Snemite anteno in zunanjo dodatno opremo kot npr. strešni prtijažnik.

Pri ročnem pranju operite tudi notranje strani blatnikov.

Očistite robove vrat, pokrova motorja in predel, katerega pokrivajo.

Svetle kovinske okraske čistite s čistilno raztopino, ki je primerna za aluminij, da jih ne poškodujete.

Svarilo

Vedno uporabljajte samo čistila s pH vrednostjo med štiri in devet.
Ne nanašajte čistil na vroče površine.

Podmazovanje tečajev prepustite strokovnjakom v servisni delavnici.

Motornega prostora ne čistite s parnimi čistilniki ali z drugimi visokotlačnimi čistilniki.

Vozilo temeljito splaknite in obrišite z usnjeno krpo. Krpo med brisanjem večkrat sperite. Za lak in steklo uporabljajte različne krpe. Sicer ostanki konzervirnega voska na steklu poslabšajo preglednost.

Katranskih madežev ne odstranjujte z ostrimi predmeti, temveč uporabite pršilo za odstranjevanje katrana.

Zunanje luči

Luči in zaščitne zaslone žarometov so iz umetne mase. Uporaba grobih ali jedkih sredstev ali strgal za odstranjevanje ledu ni dovoljena, prav tako ne suho čiščenje.

Poliranje in voskanje

Vozilo redno voskajte (najkasneje takrat, ko se voda ne zbira več v kapljice), sicer se bo lak izsušil.

Poliranje je potrebno le v primeru, če so na lakirni površini trdne substance ali če je lak izgubil blesk.

Polirno sredstvo s silikonom naredi na laku zaščitni film, zaradi katerega konzerviranje ni potrebno.

Pri negi nelakiranih delov karoserije ne smete uporabljati sredstev za konzerviranje in poliranje.

Ne voskajte motno plastificiranih delov karoserije in okrasnih trakov. Če je vozilo opremljeno s temi deli, ne uporabljajte programov za vroče voskanje v avtomatskih avtopralnicah.

Ne polirajte motno lakiranih okrasnih delov, kot so npr. ohišja ogledal. Če tega ne upoštevate, se površina teh delov lahko blešči ali razbarva.

Metlice brisalcev

V kombinaciji s pršilom za čiščenje stekel in sredstvom za odstranjevanje mrčesa je primerna mehka krpa, ki ne pušča vlaken ali usnjena krpa.

Ko čistite zadnje okno z notranje strani, ga vedno brišite vzporedno z grelnikom, da preprečite škodo.

Led lahko mehansko odstranite s strgalom. Pri odstranjevanju ledu pritisnite strgalo močno ob steklo, sicer pride pod strgalo umazanija, ki utegne steklo opraskati.

Če so metlice brisalcev umazane, jih očistite z mehko krpo in čistilom za steklo. S stekla odstranite tudi vse druge ostanke, npr. vosek, ostanke mrčesa in podobno.

Kolesa in pnevmatike

Za čiščenje ne uporabljajte visokotlačnih vodnih curkov.

Za nego platišč uporabljajte pH-nevtralno sredstvo za čiščenje platišč.

Lakirana platišča negujte s sredstvi za nego karoserije.

Poškodba laka

Manjše poškodbe laka popravite s korekturnim barvnim svinčnikom še pred pojavom rje. Večje poškodbe laka ali zarjavela mesta dajte popraviti v servisni delavnici.

Podvozje

Nekatere površine podvozja so premazane s PVC-jem, ostale pa so zaščitene s slojem trajnega voska.

Po pranju zato obvezno preverite celotno podvozje pod dnom karoserije in po potrebi dajte voskati.

Bitumen ali gumijasti materiali utegnejo poškodovati zaščitni sloj PVC-ja. Dela na podvozju naj opravijo strokovnjaki v servisni delavnici.

Pred pričetkom zime in po zimi operite podvozje in preverite zaščitni sloj voska.

Oprema za vleko

Vlečne kljuke ne čistite s parnimi čistilniki ali z drugimi visokotlačnimi čistilniki.

Nega notranjosti vozila

Potniški prostor in prevleke

Potniški prostor vključno z armaturno ploščo in oblogami čistite s suho krpo ali s sredstvom za čiščenje potniškega prostora.

Usnjene prevleke očistite s čisto vodo in mehko krpo. Če je bolj umazana, uporabite izdelke za nego usnja.

Instrumentno ploščo in zaslone smete čistiti izključno z mehko krpo. Po potrebi uporabite blago milnico.

Blazinjenje iz blaga boste najbolje očistili s sesalnikom in ščetko. Madeže lahko odstranite s sredstvom za čiščenje potniškega prostora.

Blago prevlek morda ni pralno. To lahko povzroči vidno razbarvanje, še posebej na oblazinjenju svetlejših barv. Odstranljive madeže in razbarvanost je treba čim prej odstraniti.

Za čiščenje varnostnih pasov zadošča mlačna voda ali sredstvo za čiščenje potniškega prostora.

Svarilo

Ježki (sponke s kaveljčki, ki se prilepijo na tkanino) lahko poškodujejo notranjo prevleko.

Isto velja za oblačila z ostrimi predmeti kot npr. zadrge, pasovi ali zakovice.

Plastični in gumijasti deli

Plastične in gumijaste dele lahko čistite z istim čistilnim sredstvom, ki je namenjeno za čiščenje karoserije. Po potrebi uporabite sredstvo za čiščenje potniškega prostora. V nobenem primeru ne uporabite drugih čistil! Ne uporabljajte bencina ali topila. Za čiščenje ne uporabljajte visokotlačnih vodnih curkov.

Vzdrževanje in servisiranje

| | |
|---|------------|
| Splošne informacije | 221 |
| Servisne informacije | 221 |
| Priporočene tekočine, maziva in deli | 224 |
| Priporočene tekočine in maziva | 224 |

Splošne informacije

Servisne informacije

Da bo zagotovljeno varčno in varno delovanje vozila in da bo vozilo obdržalo svojo ceno, morajo biti vsa vzdrževalna dela opravljena v predpisanih intervalih.

Podrobni najsodobnejši servisni načrt za Vaše vozilo je na voljo v servisni delavnici.

Prikazovalnik servisnih intervalov
⇨ 90.

Identifikacijska številka motorja
⇨ 227.

Servisni intervali za Evropo - razen za Bus

Redni servis (vzdrževanje) vašega vozila je predpisan na vsakih 40.000 km ali vsaki 2 leti; odvisno, kaj nastopi prej. Naslednji redni servis sicer prikazuje informacijski zaslon.

V primeru zahtevnejših pogojev uporabe vozila, npr. taksi in policijska vozila, lahko veljajo krajši servisni intervali.

Servisni intervali za Evropo - samo za Bus

Redni servis (vzdrževanje) vašega vozila je predpisan na vsakih 30.000 km ali po enem letu; odvisno, kaj nastopi prej. Naslednji redni servis sicer prikazuje informacijski zaslon.

Evropski servisni načrt velja za naslednje države:

Andora, Avstrija, Belgija, Češka republika, Danska, Estonija, Finska, Francija, Grčija, Hrvaška, Madžarska, Islandija, Republika Irska, Italija, Latvija, Liechtenstein, Litva, Luksemburg, Nemčija, Nizozemska, Norveška, Poljska, Portugalska, Slovaška, Slovenija, Španija, Švedska, Švica, Velika Britanija.

Prikazovalnik servisnih intervalov
⇨ 90.

Mednarodni servisni intervali

Izrael:

Redni servis (vzdrževanje) vašega vozila je predpisan na vsakih 40.000 km ali po enem letu; odvisno, kaj nastopi prej. Naslednji redni servis sicer prikazuje informacijski zaslon.

Albanija, Bosna in Hercegovina, Kosovo, Makedonija, Črna gora, Srbija:

Redni servis (vzdrževanje) vašega vozila je predpisan na vsakih 30.000 km ali vsaki 2 leti; odvisno, kaj nastopi prej. Naslednji redni servis sicer prikazuje informacijski zaslon.

Romunija, Bolgarija, Moldavija, Ciper:

Redni servis (vzdrževanje) vašega vozila je predpisan na vsakih 30.000 km ali vsaki 2 leti; odvisno, kaj nastopi prej. Naslednji redni servis sicer prikazuje informacijski zaslon.

Avstralija, Nova Zelandija:

Redni servis (vzdrževanje) vašega vozila je predpisan na vsakih 30.000 km ali vsaki 2 leti; odvisno, kaj nastopi prej. Naslednji redni servis sicer prikazuje informacijski zaslon.

Turčija:

Redni servis (vzdrževanje) vašega vozila je predpisan na vsakih 20.000 km ali po enem letu; odvisno, kaj nastopi prej. Naslednji redni servis sicer prikazuje informacijski zaslon.

Maroko:

Redni servis (vzdrževanje) vašega vozila je predpisan na vsakih 20.000 km ali po enem letu; odvisno, kaj nastopi prej. Naslednji redni servis sicer prikazuje informacijski zaslon.

Južna Afrika:

Redni servis (vzdrževanje) vašega vozila je predpisan na vsakih 15.000 km ali po enem letu; odvisno, kaj nastopi prej. Naslednji redni servis sicer prikazuje informacijski zaslon.

Rusija, Ukrajina, Belorusija, Kazahstan:

Redni servis (vzdrževanje) vašega vozila je predpisan na vsakih 15.000 km ali po enem letu; odvisno, kaj nastopi prej. Naslednji redni servis sicer prikazuje informacijski zaslon.

Alžirija, Tunizija:

Redni servis (vzdrževanje) vašega vozila je predpisan na vsakih 10.000 km ali po enem letu; odvisno, kaj nastopi prej. Naslednji redni servis sicer prikazuje informacijski zaslon.

Mednarodni:

Redni servis (vzdrževanje) vašega vozila je predpisan na vsakih 15.000 km ali po enem letu; odvisno, kaj nastopi prej. Naslednji redni servis sicer prikazuje informacijski zaslon.

Mednarodne države vključujejo:

Malta, Singapur.

Mednarodni +:

Redni servis (vzdrževanje) vašega vozila je predpisan na vsakih 10.000 km ali po enem letu; odvisno, kaj nastopi prej. Naslednji redni servis sicer prikazuje informacijski zaslon.

Mednarodne države + vključujejo:
Bodo določene pozneje.

Mednarodni ++:

Redni servis (vzdrževanje) vašega vozila je predpisan na vsakih 8.000 km ali po enem letu; odvisno, kaj nastopi prej. Naslednji redni servis sicer prikazuje informacijski zaslon.

Mednarodne države ++ vključujejo:
Hong Kong.

Kot težki obratovalni pogoji se štejejo kateri koli spodnji pogoji, če se pogosto ponavljajo: Hladen zagon, pogosto zaustavljanje in speljevanje, vleka prikolice, vožnja po hribovitem svetu, slabih ali peščenih cestah, zelo onesnažen zrak, pesek v zraku ali visoka prašnost, visoka nadmorska višina in velika nihanja temperature. Pri teh težkih obratovalnih pogojih je treba določena vzdrževalna dela izvajati pogosteje od servisnega intervala.

Prikazovalnik servisnih intervalov
↻ 90.

Potrdila

Potrdila o opravljenih vzdrževalnih delih se beležijo v servisni in garancijski knjižici. Datum in prevoženi kilometri ob servisnem opravilu so potrjeni z žigom in podpisom serviserja.

Evidenca, da so bili vsi pregledi in vzdrževalna dela opravljena v skladu s specifikacijami proizvajalca, je predpogoj za vsak garancijski zahtevek ter pride v poštev tudi, ko/če je vozilo ponovno prodano, zato se prepričajte, da je servisna in garancijska knjižica pravilno izpolnjena.

Prikazovalnik servisnih intervalov

Dolžina servisnih intervalov je odvisna od različnih dejavnikov in pogojev uporabe vozila.

Prikazovalnik servisnih intervalov, ki je na voznikovem informacijskem zaslonu, prikazuje čas naslednjega servisnega pregleda. Poiščite strokovno pomoč v servisni delavnici.

Prikazovalnik servisnih intervalov
↻ 90.

Nadzor nivoja motornega olja ↻ 90.

Priporočene tekočine, maziva in deli

Priporočene tekočine in maziva

Uporabljajte samo izdelke, ki izpolnjujejo priporočene specifikacije.

⚠ Opozorilo

Delovni potrošni materiali so zdravju škodljivi in celo strupeni. Z njimi ravnajte previdno. Preberite si navodila na embalaži sredstva.

Motorno olje

Motorno olje je označeno po kakovosti in viskoznosti. Kakovost je prvotnega pomena pri izbiri pravega motornega olja. Kakovost olja je zagotovilo za čistost motorja ter zaščito pred obrabo in staranjem, medtem ko je viskoznostna oznaka informacija o pretočnosti olja v temperaturnih območjih.

Dexos je najnovejša kakovost motornega olja, ki zagotavlja optimalno zaščito dizelskih motorjev. Če le-to ni na voljo, je potrebno uporabiti motorno olje druge navedene kakovosti.

Izberite ustrezno motorno olje na osnovi njegove kakovosti in minimalne temperature okolice ⇨ 228.

Dolivanje motornega olja

Dovoljeno je mešanje olj različnih znamk, če ustrezajo specifikacijam (kakovost in viskoznost motornega olja).

Uporaba motornih olj kakovosti samo ACEA A1/B1 ali samo A5/B5 je prepovedana. Pod določenimi delovnimi razmerami utegne pripeljati do težkih poškodb motorja.

Izberite ustrezno motorno olje na osnovi njegove kakovosti in minimalne temperature okolice ⇨ 228.

Dodatki k motornimi olji

Uporaba aditivov utegne povzročiti poškodbe in razveljaviti garancijo.

Viskoznostne stopnje motornega olja
SAE viskoznostna klasifikacija podaja informacijo o pretočnosti olja.

Večnamensko olje je označeno z dvema podatkom, npr. SAE 5W-30. Prvi podatek pred črko W označuje viskoznost pri nizki temperaturi, drugi podatek pa viskoznost pri visoki temperaturi.

Izberite ustrezno viskoznostno stopnjo glede na minimalno temperaturo okolja ⇨ 228.

Vse priporočene viskoznosti olj so primerne za okolja z visokimi temperaturami.

Hladilna tekočina in sredstvo proti zamrznitvi

Uporabite samo dolgotrajno hladilno tekočino (LLC) brez silikatov in sredstvo proti zamrznitvi, ki sta homologirana za vozila. Poiščite servisno delavnico.

Hladilni sistem je tovarniško napolnjen s hladilno tekočino, ki ščiti pred rjo in zamrznitvijo do -28 °C. Koncentracija hladilne tekočine naj bo preverjena vsako leto. Hladilni

aditivi, ki dodatno ščitijo pred rjavenjem ali tesnijo manjša puščanja, utegnejo povzročiti težave pri delovanju. Zaradi okvar ali težav pri delovanju, vzročno povezanih z uporabo hladilnih aditivov, je garancijski zahtevek zavrnjen.

Tekočina za pranje

Uporabite izključno tekočino za pranje, odobreno za vozilo, saj boste tako preprečili poškodbe metlic brisalcev, laka, plastičnih in gumijastih delov. Poiščite servisno delavnico.

Zavorna tekočina

Zavorna tekočina je hidroskopična, zato sčasoma absorbira vlago, ki zniža njeno točko vrelišča in zmanjša njen učinek. Zato morate upoštevati intervale menjave zavorne tekočine.

AdBlue

Za zmanjšanje dušikovih oksidov v izpušnih plinih uporabljajte izključno tekočino AdBlue ⇨ 142.

Tehnični podatki

| | |
|---|------------|
| Identifikacija vozila | 226 |
| Identifikacijska številka vozila (številka šasije) | 226 |
| Tipska ploščica | 227 |
| Identifikacija motorja | 227 |
| Podatki vozila | 228 |
| Priporočene tekočine in maziva | 228 |
| Podatki motorjev | 229 |
| Masa vozila | 231 |
| Mere vozila | 238 |
| Prostornine | 247 |
| Tlak v pnevmatikah | 248 |

Identifikacija vozila

Identifikacijska številka vozila (številka šasije)



Identifikacijska številka vozila (VIN) je vidna skozi vetrobransko steklo.



Identifikacijska številka vozila (številka šasije) je vtisnjena tudi na sprednjem desnem pragu vozila pod talno oblogo (pod plastičnim pokrovom) med sovoznikovimi vrati in sedežem. Za dostop odprite pokrov s ploščatim izvijačem.

Tipska ploščica



Tipska ploščica je pritrjena na okvir sprednjih desnih vrat - na stebri-B.

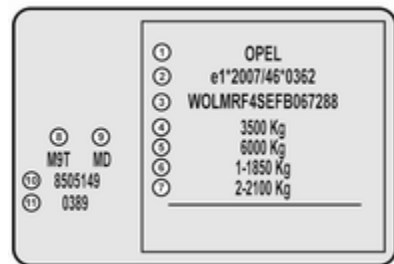

Informacije na tipski ploščici:

- 1 : ime proizvajalca
- 2 : številka potrdila
- 3 : identifikacijska številka vozila (številka šasije)
- 4 : deklarirana dovoljena skupna masa vozila v kg
- 5 : deklarirana dovoljena skupna masa vlačilca in priklopnika v kg
- 6 : največja dovoljena obremenitev sprednje preme v kg
- 7 : največja dovoljena obremenitev zadnje preme v kg
- 8 : vrsta motorja
- 9 : identifikacijska koda motorja
- 10 : koda proizvajalca
- 11 : koda barve vozila

Opomba

Tipska ploščica na vašem vozilu se lahko razlikuje od tukaj prikazane.

Kombinirana obremenitev sprednje in zadnje osi ne sme presegati dovoljene skupne mase. Npr.: pri maksimalno obremenjeni sprednji osi smemo zadnjo os obremeniti samo z razliko do dovoljene skupne mase.

Tehnični podatki so izračunani po normativih Evropske skupnosti. Pridržujemo si pravico do sprememb. V primeru odstopanja imajo podatki v dokumentih vozila prednost pred podatki v teh Navodilih za uporabo.

Identifikacijska koda motorja in številka motorja

Odtisnjena je na bloku motorja in na nalepki, ki je nameščena na pokrovu verige za pogon in krmiljenje odmične gredi, odvisno od različice.

Identifikacija motorja

Tabele tehničnih podatkov kažejo identifikacijsko kodo motorja. Podatki motorjev ⇨ 229.

Za določitev ustreznega motorja glejte moč motorja v homologacijskem potrdilu EEC, ki je priloženo vozilu, ali druge nacionalne registracijske dokumente.

Podatki vozila

Priporočene tekočine in maziva

Zahtevana kakovost motornega olja

Kakovost motornih olj: Evropa

dexos 2 ✓

V državah z mednarodnim servisnim intervalom ⇨ 221 lahko uporabite spodaj navedene kakovosti olj:

Kakovost motornih olj: Mednarodni

dexos 2 ✓

GM-LL-A/B-025 ✓

ACEA C3 ✓

dizelski motorji z DPF

ACEA A3/B4 ✓

dizelski motorji brez DPF

Viskoznostne stopnje motornega olja

Temperatura okolice

do -25 °C SAE 5W-30 ali
SAE 5W-40

pod -25 °C SAE 0W-30 ali
SAE 0W-40

Podatki motorjev

| | 2.3 CDTI 125 | 2.3 CDTI 110, 2.3 CDTI 110 ecoFLEX | 2.3 CDTI BITURBO 135 | 2.3 CDTI 150 | 2.3 BITURBO 163 |
|---------------------------------------|--|--|------------------------------|------------------------------|---|
| Prodajna oznaka | | | | | |
| Karakteristična oznaka motorja | M9T (MH)¹⁾, (MD)²⁾, (MJ)²⁾ | M9T (MR)²⁾ | M9T (MN)²⁾ | M9T (MF)²⁾ | M9T (MP)³⁾, (MU)⁴⁾ |
| Število valjev | 4 | 4 | 4 | 4 | 4 |
| Gibna prostornina [cm ³] | 2298 | 2298 | 2298 | 2298 | 2298 |
| Maks. moč [kW] | 92 | 81 | 100 | 110 | 120 |
| pri vrt./min. | 3500 | 3500 | 3500 | 3500 | 3500 |
| Navor [Nm] | 310 | 285 | 340/350 ⁵⁾ | 350 | 360 ³⁾ /380 ⁴⁾ |
| pri vrt./min. | 1250-2000 | 1250-2000 | 1500-2500 | 1500 | 1500-2750 |
| Tip goriva | Dizelsko gorivo | Dizelsko gorivo | Dizelsko gorivo | Dizelsko gorivo | Dizelsko gorivo |

1) Euro 4.

2) Euro 5.

3) Euro 5.

4) Euro VI z AdBlue.

5) Pogonom na sprednji kolesi/pogon na zadnji kolesi.

230 Tehnični podatki

| Prodajna oznaka | 2.3 CDTI 110 | 2.3 CDTI 130 | 2.3 BITURBO 130 | 2.3 BITURBO 145 | 2.3 BITURBO 170 |
|--------------------------------------|------------------------|------------------------|------------------------|---|------------------------|
| Karakteristična oznaka motorja | M9T (MW) ⁶⁾ | M9T (MY) ⁶⁾ | M9T (M1) ⁷⁾ | M9T (MS) ⁶⁾ , (MT) ⁷⁾ | M9T (ML) ⁶⁾ |
| Število valjev | 4 | 4 | 4 | 4 | 4 |
| Gibna prostornina [cm ³] | 2298 | 2298 | 2298 | 2298 | 2298 |
| Moč motorja [kW] (PS) | 81 | 96 | 96 | 107 | 125 |
| pri vrt./min. | 3500 | 3500 | 3500 | 3500 | 3500 |
| Navor [Nm] | 290 | 320 | 330 | 360 | 380 |
| pri vrt./min. | 1250 | 1500 | 1500 | 1500-2750 | 1500-2750 |
| Tip goriva | Dizelsko gorivo | Dizelsko gorivo | Dizelsko gorivo | Dizelsko gorivo | Dizelsko gorivo |

6) Euro 6 z AdBlue.

7) Euro VI z AdBlue.

AdBlue ↻ 142.

Masa vozila

Osnovna masa (praznega, za vožnjo pripravljenega) vozila - osnovni model brez opsijske opreme

Opcijska in dodatna oprema povečata maso praznega vozila.

Van

| Pogonska kolesa | Dolžina | Višina strehe | Skupna masa vozila [kg] | Osnovna masa (praznega, za vožnjo pripravljenega) vozila [kg] |
|----------------------------|---------|---------------|-------------------------|---|
| Pogon na sprednjih kolesih | L1 | H1 | 2800 | 1806 |
| | | | 3300 | 1811 |
| | | | 3500 | 1816 |
| | | H2 | 2800 | 1834 |
| | | | 3300 | 1839 |
| | | | 3500 | 1844 |
| | L2 | H2 | 3300 | 1885 |
| | | | 3500 | 1890 |
| | | H3 | 3300 | 1921 |
| 3500 | 1931 | | | |
| L3 | H2 | 3500 | 1970 | |
| | H3 | 3500 | 2010 | |

| Pogonska kolesa | Dolžina | Višina strehe | Skupna masa vozila | Osnovna masa (praznega, za vožnjo pripravljene) vozila | |
|-----------------------------|---------|---------------|--------------------|--|------|
| | | | [kg] | [kg] | |
| Pogon na zadnjih kolesih L3 | H2 | | 3500 ⁸⁾ | 2159 | |
| | | | 3500 ⁹⁾ | 2246 | |
| | | | 4500 | 2246 | |
| | H3 | | 3500 ⁸⁾ | 2148 | |
| | | | 3500 ⁹⁾ | 2279 | |
| | | | 4500 | 2279 | |
| | L4 | H2 | | 3500 ⁸⁾ | 2270 |
| | | | | 3500 ⁹⁾ | 2324 |
| | | | | 4500 | 2324 |
| H3 | | | 3500 ⁸⁾ | 2300 | |
| | | | 3500 ⁹⁾ | 2366 | |
| | | | 4500 | 2366 | |

8) Z enojnimi zadnjimi kolesi.

9) Z dvojnimi zadnjimi kolesi.

Dvojna kabina

| Pogonska kolesa | Dolžina | Višina strehe | Osnovna masa (praznega, za vožnjo pripravljene) vozila | | |
|----------------------------|--------------------------|---------------|--|--------------------|------|
| | | | Skupna masa vozila [kg] | [kg] | |
| Pogon na sprednjih kolesih | L1 | H1 | 3300 | 1970 | |
| | | | 3500 | 1975 | |
| | L1 | H2 | 3300 | 1995 | |
| | | | 3500 | 2000 | |
| | L2 | H2 | 3300 | 2094 | |
| | | | 3500 | 2102 | |
| | L3 | H2 | 3500 | 2177 | |
| | Pogon na zadnjih kolesih | L3 | H2 | 3500 ⁸⁾ | 2324 |
| | | | | 3500 ⁹⁾ | 2453 |
| 4500 ⁹⁾ | | | | 2453 | |

8) Z enojnimi zadnjimi kolesi.

9) Z dvojnimi zadnjimi kolesi.

234 Tehnični podatki

Combi

| Pogonska kolesa | Dolžina | Višina strehe | Skupna masa vozila | Osnovna masa (praznega, za vožnjo pripravljenega) |
|----------------------------|---------|---------------|--------------------|---|
| | | | [kg] | vozila [kg] |
| Pogon na sprednjih kolesih | L1 | H1 | 3300 | 2002 |
| | L2 | H2 | 3500 | 2149 |

Bus

| Pogonska kolesa | Dolžina | Višina strehe | Skupna masa vozila | Osnovna masa (praznega, za vožnjo pripravljenega) |
|----------------------------|---------|---------------|--------------------|---|
| | | | [kg] | vozila [kg] |
| Pogon na sprednjih kolesih | L3 | H2 | 3900 | 2493 |

Šasija s kabino

| Pogonska kolesa | Dolžina | Višina strehe | Skupna masa vozila | Osnovna masa (praznega, za vožnjo priprav- |
|----------------------------|---------|---------------|--------------------|--|
| | | | [kg] | ljenega) vozila |
| | | | [kg] | [kg] |
| Pogon na sprednjih kolesih | L2 | H1 | 3500 | 1686 |
| | L3 | H1 | 3500 | 1707 |
| Pogon na zadnjih kolesih | L2 | H1 | 3500 ⁸⁾ | 1835 |
| | | | 3500 ⁹⁾ | 1967 |
| | | | 4500 ⁹⁾ | 1967 |
| | L3 | H1 | 3500 ⁸⁾ | 1860 |
| | | | 3500 ⁹⁾ | 1975 |
| | | | 4500 ⁹⁾ | 1975 |
| | L4 | H1 | 3500 ⁹⁾ | 2005 |
| | | | 4500 ⁹⁾ | 2005 |

8) Z enojnimi zadnjimi kolesi.

9) Z dvojnimi zadnjimi kolesi.

Mini-bus

| Pogonska kolesa | Dolžina | Višina strehe | Skupna masa vozila | Osnovna masa (praznega, za vožnjo priprav- |
|----------------------------|---------|---------------|--------------------|--|
| | | | [kg] | ljenega) vozila [kg] |
| Pogon na sprednjih kolesih | L2 | H1 | 3500 | 1887 |
| | L3 | H1 | 3500 | 1915 |
| Pogon na zadnjih kolesih | L2 | H1 | 3500 ⁸⁾ | 2037 |
| | | | 3500 ⁹⁾ | 2068 |
| | L3 | H1 | 3500 ⁹⁾ | 2154 |
| | | | 4500 ⁹⁾ | 2154 |
| | L4 | H1 | 3500 ⁹⁾ | 2223 |
| | | | 4500 ⁹⁾ | 2223 |

8) Z enojnimi zadnjimi kolesi.

9) Z dvojnimi zadnjimi kolesi.

Platform Cab

| Pogonska kolesa | Dolžina | Višina strehe | Skupna masa vozila | Osnovna masa (praznega, za vožnjo pripravljene) vozila |
|----------------------------|---------|---------------|--------------------|--|
| | | | [kg] | [kg] |
| Pogon na sprednjih kolesih | L1 | H1 | 3500 | 1570 |
| | | H2 | 3500 | 1593 |
| | L2 | H1 | 3500 | 1578 |
| | | H2 | 3500 | 1593 |
| | L3 | H1 | 3500 | 1599 |
| | | H2 | 3500 | 1613 |

Opomba

Navedena višina vozila od tal velja za minimalno masko vozila po homologaciji in vključuje vse tekočine, orodja vozila in 90-odstotno napolnjenost posode za gorivo. Ne vključuje mase voznika in odstranljive izbirne opreme, kot so rezervno kolo, pregradna stena prtljažnega prostora in drsna vrata. Končna masa je odvisna od specifikacij vozila, npr. izbirne opreme, odstranljive izbirne opreme in dodatne opreme.

Opomba

Višina od tal in povečanje bruto mase vozila pri modelih, opremljenih s kompletom opreme za slabe ceste - glejte tipsko ploščico ⇨ 227.

Informacije o natovarjanju ⇨ 80.

Mere vozila

Van, dvojna kabina

Pogon na sprednjih kolesih

Skupna masa vozila

2800,

[kg]

3300,

3300,

3500

3500

3500

Velikost

L1

L2

L3

Dolžina [mm]

5048

5548

6198

Širina brez ogledal [mm]

2070

2070

2070

Širina z ogledali [mm]

2470

2470

2470

Višina - neobremenjeno (brez antene) [mm]

2307

-

-

H1

H2

2500

2500

2488

H3

-

2749

2786

Medosna razdalja [mm]

3182

3682

4332

Medkolesna razdalja [mm]

1750

1750

1750

Spredaj

Zadaj

1730

1730

1730

| Van, dvojna kabina | Pogon na zadnjih kolesih | |
|---|--|---------------|
| Skupna masa vozila [kg] | 3500, 4500 | 3500, 4500 |
| Velikost | L3 | L4 |
| Dolžina [mm] | 6198 | 6848 |
| Širina brez ogledal [mm] | 2070 | 2070 |
| Širina z ogledali [mm] | 2470 | 2470 |
| Višina - neobremenjeno (brez antene) [mm] | 2527 ¹⁰⁾ /2549 ¹¹⁾ | 2557 |
| H2 | | |
| H3 | 2786 ¹⁰⁾ /2815 ¹¹⁾ | 2808 |
| Medosna razdalja [mm] | 3682 | 4332 |
| Medkolesna razdalja [mm] | 1750 | 1750 |
| Spredaj | | |
| Zadaj | 1730 ¹⁰⁾ /1612 ¹¹⁾ | 1612 |

¹⁰⁾ Z enojnimi zadnjimi kolesi.

¹¹⁾ Z dvojnimi zadnjimi kolesi.

240 Tehnični podatki

| Combi | Pogon na sprednjih kolesih | |
|---|----------------------------|-------|
| | 2800, | 2800, |
| Skupna masa vozila [kg] | 3500 | 3500 |
| Velikost | L1 | L2 |
| Dolžina [mm] | 5048 | 5548 |
| Širina brez ogledal [mm] | 2070 | 2070 |
| Širina z ogledali [mm] | 2470 | 2470 |
| Višina - neobremenjeno (brez antene) [mm] | 2307 | - |
| H1 | | |
| H2 | - | 2499 |
| Medosna razdalja [mm] | 3182 | 3682 |
| Medkolesna razdalja [mm] | 1750 | 1750 |
| Spredaj | | |
| Zadaj | 1730 | 1730 |

| Bus | Pogon na sprednjih kolesih |
|---|-----------------------------------|
| Skupna masa vozila [kg] | 3900 |
| Velikost | L3 |
| Dolžina [mm] | 6198 |
| Širina brez ogledal [mm] | 2070 |
| Širina z ogledali [mm] | 2470 |
| Medosna razdalja [mm] | 4332 |
| Višina - neobremenjeno (brez antene) [mm] H2 | 2488 |
| Medkolesna razdalja [mm] Spredaj | 1750 |
| Zadaj | 1730 |

242 Tehnični podatki

| Šasija s kabino | Pogon na sprednjih kolesih | | Pogon na zadnjih kolesih | | | | |
|---|----------------------------|------|--------------------------|---------------------|----------------------------|----------------------------|----------------------------|
| | 3500 | 3500 | 3500 ¹²⁾ | 3500 ¹²⁾ | 3500 ¹³⁾ , 4500 | 3500 ¹³⁾ , 4500 | 3500 ¹³⁾ , 4500 |
| Skupna masa vozila [kg] | 3500 | 3500 | 3500 ¹²⁾ | 3500 ¹²⁾ | 4500 | 4500 | 4500 |
| Velikost | L2 | L3 | L2 | L3 | L2 | L3 | L4 |
| Dolžina [mm] | 5643 | 6293 | 5643 | 6293 | 5643 | 6193 | 6843 |
| Širina brez ogledal [mm] | 2070 | 2070 | 2070 | 2070 | 2070 | 2070 | 2070 |
| Širina z ogledali [mm] | 2470 | 2470 | 2470 | 2470 | 2470 | 2470 | 2470 |
| Višina - neobremenjeno (brez antene) [mm] | 2265 | 2258 | 2284 | 2283 | 2284 | 2283 | 2273 |
| H1 | | | | | | | |
| Medosna razdalja [mm] | 3682 | 4332 | 3682 | 4332 | 3682 | 3682 | 4332 |
| Medkolesna razdalja [mm] | 1750 | 1750 | 1750 | 1750 | 1750 | 1750 | 1750 |
| Spredaj | | | | | | | |
| Zadaj | 1730 | 1730 | 1730 | 1730 | 1730 | 1612 | 1612 |

¹²⁾ Z enojnimi zadnjimi kolesi.

¹³⁾ Z dvojnimi zadnjimi kolesi.

| Mini-bus | Pogon na sprednjih kolesih | | Pogon na zadnjih kolesih | | | | |
|---|----------------------------|------|--------------------------|---------------------|---------------------|---|------|
| | 3500 | 3500 | 3500 ¹⁴⁾ | 3500 ¹⁵⁾ | 3500 ¹⁴⁾ | 3500 ¹⁵⁾ , 3500 ¹⁵⁾ , 4500 | 4500 |
| Skupna masa vozila [kg] | 3500 | 3500 | 3500 ¹⁴⁾ | 3500 ¹⁵⁾ | 3500 ¹⁴⁾ | 4500 | 4500 |
| Velikost | L2 | L3 | L2 | L2 | L3 | L3 | L4 |
| Dolžina [mm] | 5643 | 6293 | 5643 | 5643 | 6293 | 6193 | 6843 |
| Širina brez ogledal [mm] | 2070 | 2070 | 2070 | 2070 | 2070 | 2070 | 2070 |
| Širina z ogledali [mm] | 2470 | 2470 | 2470 | 2470 | 2470 | 2470 | 2470 |
| Višina - neobremenjeno (brez antene) [mm] | 2273 | 2263 | 2272 | 2301 | 2285 | 2285 | 2286 |
| H1 | | | | | | | |
| Medosna razdalja [mm] | 3682 | 4332 | 3682 | 3682 | 4332 | 3682 | 4332 |
| Medkolesna razdalja [mm] | 1750 | 1750 | 1750 | 1750 | 1750 | 1750 | 1750 |
| Spredaj | | | | | | | |
| Zadaj | 1730 | 1730 | 1730 | 1612 | 1730 | 1730 | 1612 |

¹⁴⁾ Z enojnimi zadnjimi kolesi.

¹⁵⁾ Z dvojnimi zadnjimi kolesi.

244 Tehnični podatki

Platform Cab

Pogon na sprednjih kolesih

Skupna masa vozila

[kg]

3500

3500

3500

Velikost

L1

L2

L3

Dolžina [mm]

5030

5530

6180

Širina brez ogledal [mm]

2070

2070

2070

Širina z ogledali [mm]

2470

2470

2470

Višina - neobremenjeno (brez antene) [mm]

2276

2270

2264

H1

H2

-

2463

2457

Medosna razdalja [mm]

3182

3682

4332

Medkolesna razdalja [mm]

1750

1750

1750

Spredaj

Zadaj

1730

1730

1730

Mere tovornega prostora

| Van | Pogon na sprednjih kolesih | | | | | |
|--|----------------------------|-------|-------|------|------|------|
| | L1 | L2 | | L3 | | |
| Dolžina | H1 | H2 | H2 | H3 | H2 | H3 |
| Višina strehe | 2800, | 2800, | 3300, | 3500 | 3500 | 3500 |
| Skupna masa vozila [kg] | 3300, | 3300, | 3500 | 3500 | 3500 | 3500 |
| Maksimalna višina zadnjih vrat [mm] | 1627 | 1820 | 1820 | 1820 | 1820 | 1820 |
| Širina zadnjih vrat (merjeno pri tleh) [mm] | 1577 | 1577 | 1577 | 1577 | 1577 | 1577 |
| Maksimalna višina tovornega prostora [mm] | 1700 | 1894 | 1894 | 2144 | 1894 | 2144 |
| Maksimalna širina tovornega prostora [mm] | 1765 | 1765 | 1765 | 1765 | 1765 | 1765 |
| Širina med kolotekoma [mm] | 1380 | 1380 | 1380 | 1380 | 1380 | 1380 |
| Maksimalna dolžina tal tovornega prostora [mm] | 2583 | 2583 | 3083 | 3083 | 3733 | 3733 |
| Višina odprtine stranskih drsnih vrat [mm] | 1581 | 1780 | 1780 | 1780 | 1780 | 1780 |
| Širina odprtine stranskih drsnih vrat [mm] | 1050 | 1050 | 1270 | 1270 | 1270 | 1270 |

Prostornine

Motorno olje

Motor

M9T

Motorno olje vključno s filtrom [l] (pribl.)

8,0 Pogon na sprednjih kolesih

8,9 Pogon na zadnjih kolesih

med MIN in MAX oznakama [l] (približno)

1,5 - 2,0

Rezervoar za gorivo

Rezervoar goriva, nazivna vrednost [l]

80 ali 105

Rezervoar za tekočino AdBlue

AdBlue, nazivna kapaciteta [l]

22,5

Tlak v pnevmatikah

Pogon na sprednjih kolesih

| Motor | Skupna masa vozila | Pnevmatika | Tlak v pnevmatikah pri maksimalni obremenitvi vozila ¹⁶⁾¹⁷⁾ | |
|-------|--------------------|-----------------------|--|--------------------------|
| | | | Spredaj [kPa/bar] (psi) | Zadaj [kPa/bar] (psi) |
| M9T | 2800 | 215/65 R16 C 109/107R | 340/3,4 (49) | 360/3,6 (52) |
| | 3300 | 215/65 R16 C 109/107R | 360/3,6 (52) | 430/4,3 (62) |
| | 3500 | 225/65 R16 C 112/110R | 380/3,8 (55) | 460/4,6 (68) |
| | 3900 | 225/65 R16 C 112/110R | 380/3,8 (55) | 460/4,6 (68) |

¹⁶⁾ Pnevmatika rezervnega kolesa mora biti napolnjena na najvišji tlak, ki je podan na zgornji tabeli.

¹⁷⁾ Če pri popolnoma natovorjenem vozilu vlečete tudi prikolico, morate tlak v pnevmatikah povečati za 20 kPa/0,2 bara (3,0 psi) in ne smete voziti hitreje od 100 km/h.

Pogon na zadnjih kolesih, enojna zadnja kolesa

| Motor | Skupna masa vozila | Pnevmatika | Tlak v pnevmatikah pri maksimalni obremenitvi vozila ¹⁷⁾ | |
|-------|--------------------|-----------------------|---|--------------------------|
| | | | Spredaj [kPa/bar] (psi) | Zadaj [kPa/bar] (psi) |
| M9T | 3500 | 235/65 R16 C 115/113R | 360/3,6 (52) | 450/4,5 (65) |

¹⁷⁾ Če pri popolnoma natovorjenem vozilu vlečete tudi prikolico, morate tlak v pnevmatikah povečati za 20 kPa/0,2 bara (3,0 psi) in ne smete voziti hitreje od 100 km/h.

| Pogon na zadnjih kolesih, dvojna zadnja kolesa | | | Tlak v pnevmatikah pri maksimalni obremenitvi vozila ¹⁷⁾ | |
|--|--------------------|-----------------------|---|--------------------------|
| Motor | Skupna masa vozila | Pnevmatika | Spredaj [kPa/bar] (psi) | Zadaj [kPa/bar] (psi) |
| M9T | 3500 | 195/75 R16 C 107/105R | 420/4,2 (61) | 420/4,2 (61) |
| | 4500 | 195/75 R16 C 107/105R | 420/4,2 (61) | 420/4,2 (61) |

¹⁷⁾ Če pri popolnoma natovorjenem vozilu vlečete tudi prikolico, morate tlak v pnevmatikah povečati za 20 kPa/0,2 bara (3,0 psi) in ne smete voziti hitreje od 100 km/h.

Nalepka s podatki o tlaku v pnevmatikah na voznikovem stebri vrat navaja ustrezne tlake polnjenja za originalne pnevmatike. Pnevmatike vedno napolnite do tlaka, navedenega na oznaki.

Nalepka s podatki o tlaku v pnevmatikah ⇨ 201.

Oznake pnevmatik ⇨ 200.

Informacija za stranko

| | |
|---|------------|
| Informacije za kupce | 250 |
| Izjava o skladnosti | 250 |
| Popravilo škode zaradi trčenja | 252 |
| Registrirane blagovne znamke | 252 |
| Beleženje podatkov vozila in za- | |
| sebnost | 252 |
| Pomnenje delovanja | 252 |
| Prepoznavanje radijske | |
| frekvence (RFID) | 253 |

Informacije za kupce

Izjava o skladnosti

Radijski sistemi

To vozilo je opremljeno s sistemi, ki oddajajo in/ali sprejemajo radijsko valovanje v skladu z evropsko direktivo 1999/5/ES ali 2014/53/EU.

Ti sistemi izpolnjujejo bistvene zahteve in druga pomembna določila direktive 1999/5/ES ali 2014/53/EU.

Kopije originalnih izjav o skladnosti so dostopne na našem spletnem mestu.

Radarski sistemi

Na naslednji strani so navedene izjave o skladnosti radarskih sistemov za posamezne države:

European Union

EC Directive: 1999/5/EC
 Manufacturer: Delphi Electronics & Safety
 Model / Type Designation: L2C0038TR
 Description / Intended Use:
 Electronically Scanned Radar (ESR),
 a 76.5GHz adaptive cruise control system
 radar fitted to motor vehicles at vehicle
 manufacture
 Applied Standards:
 47 CFR Part 15
 CEPT ERC Recommendation 70-03
 EN 60950
 EN 301 091
 European Commission Directive
 2006/28/EC

I declare that the product referenced
 above is in compliance with the essential
 requirements and other relevant
 provisions of Directive 1999/5/EC, on the
 approximation of the laws of the member
 states relating to Directive 1999/5/EC.

Brazil

Modelo: L2C0038TR



1071-10-3451



0107897843800248

Este equipamento
 opera em caráter
 secundário, isto é,
 não tem direito a
 proteção contra
 interferência
 prejudicial, mesmo de estações do
 mesmo tipo, e não pode causar
 interferência a sistemas operando em
 caráter primário

Indonesia

14785/POSTEL/2010
 1982

Jordan

Type Approval No.: TRC/LPD/2009/87
 Equipment Type: Low Power Device (LPD)

Malaysia

Approval #: B 05358

Moldova

8526

Morocco

AGREE PAR L'ANRT MAROC
 Numéro d'agrément :
 MR 4838 ANRT 2009
 Date d'agrément : 22/5/2009

Singapore

Complies with
 IDA Standards
 DA105753

South Africa

TA-2009/163
 APPROVED

South Korea

방송통신위원회
 인가번호 : KCC-0809R120038TR

Taiwan

CCAB09LP4590T3

UAE

TRA
 REGISTERED No:
 0018923/09
 DEALER No:
 DA0047809/10

United States of America and Canada

Model / FCC ID: L2C0038TR IC: 3432A-0038TR

This device complies with Part 15 of the FCC Rules
 and with Industry Canada license-exempt RSS
 standard(s). Operation is subject to the following
 two conditions: (1) This device may not cause
 harmful interference, and (2) This device must
 accept any interference received, including
 interference that may cause undesired operation.

Le présent appareil est conforme aux CNR
 d'industrie Canada applicables aux appareils
 radio exempts de licence. L'exploitation est
 autorisée aux deux conditions suivantes: (1)
 l'appareil ne doit pas produire de brouillage, et
 (2) l'utilisateur de l'appareil doit accepter tout
 brouillage radioélectrique subi, même si le
 brouillage est susceptible d'en compromettre le
 fonctionnement.

Note: Changes or modifications not expressly
 approved by the party responsible for compliance
 could void the user's authority to operate the
 equipment. The term "IC:" before the radio
 certification number only signifies that Industry
 Canada technical specifications were met.

Note: This equipment complies with radiation
 exposure limits set forth for an uncontrolled
 environment. This equipment should be installed
 and operated with minimum distance of 20 cm
 between the radiator and your body.

Popravilo škode zaradi trčenja

Debelina laka

Ovisno od tehnologije izdelave je lahko debelina laka med 50 in 400 µm.

Zato debelina laka ni pokazatelj potrebe po pravilu zaradi trčenja.

Registrirane blagovne znamke

Apple Inc.

Apple CarPlay™ je blagovna znamka družbe Apple Inc.

App Store® in iTunes Store® sta registrirani blagovni znamki družbe Apple Inc.

iPhone®, iPod®, iPod touch®, iPod nano®, iPad® in Siri® so registrirane blagovne znamke družbe Apple Inc.

Aupeo! GmbH

AUPEO® je registrirana blagovna znamka družbe Aupeo! GmbH.

Bluetooth SIG, Inc.

Bluetooth® je registrirana blagovna znamka družbe Bluetooth SIG, Inc.

DivX, LLC

DivX® in DivX Certified® so registrirane blagovne znamke družbe DivX, LLC.

EnGIS Technologies, Inc.

BringGo® je registrirana blagovna znamka družbe EnGIS Technologies, Inc.

Google Inc.

Android™ in Google Play™ sta blagovni znamki družbe Google Inc.

Stitcher Inc.

Stitcher™ je blagovna znamka družbe Stitcher, Inc.

Verband der Automobilindustrie e.V.

AdBlue® je registrirana blagovna znamka družbe VDA.

Beleženje podatkov vozila in zasebnost

Pomnenje delovanja

Pomnilniki podatkov v vozilu

Veliko število elektronskih delov v vašem vozilu vsebuje pomnilnike podatkov, v katerih se začasno ali trajno hranijo tehnični podatki o stanju vozila, dogodkih in napakah. Na splošno se s temi tehničnimi informacijami dokumentira stanje delov, modulov, sistemov ali okolice:

- Delovni pogoji sistemskih delov (npr. nivoji polnjenja).
- Sporočila o stanju vozila in posamičnih sestavnih delov (npr. število vrtljajev koles / vrtilna hitrost, pojemek, prečni pospešek).
- Nepravilnosti in okvare ključnih sistemskih delov.

- Odzivi vozila v posebnih situacijah vožnje (npr. sprožitev zračne blazine, aktiviranje sistema za uravnavanje stabilnosti).
- Pogoji okolice (npr. temperatura).

Ti podatki so izključno tehnične naprave in se uporabljajo za odkrivanje in odpravljanje napak ter optimiziranje funkcij vozila.

S tem podatki ni mogoče ustvarjati profilov gibanja vozila, ki bi beležili prevožene poti.

V servisni delavnici (npr. popravila, postopki servisiranja, garancijski primer, zagotavljanje kakovosti) lahko zaposleni v servisni mreži (vključno s proizvajalcem) navedene tehnične informacije s posebnimi diagnostičnimi napravami odčitajo iz pomnilnikov dogodkov in podatkov. Več informacij o tem lahko dobite v servisni delavnici. Ko je napaka odpravljena, se podatki izbrišejo iz pomnilnikov napak ali se trajno prepišejo.

Pri uporabi vozila lahko nastopijo stanja, ko je te tehnične podatke v kombinaciji z drugimi informacijami (poročilo o nesreči, poškodbe na vozilu, izjave prič itd.) s podporo strokovnjaka mogoče povezati z določeno osebo.

Na podlagi dodatnih funkcij, ki so pogodbeno dogovorjene s stranko (npr. lociranje vozila v nujnih primerih) je mogoče iz vozila pridobiti nekatere posebne podatke.

Prepoznavanje radijske frekvence (RFID)

Tehnologija RFID se uporablja v nekaterih vozilih za funkcije, kot je nadzor tlaka pnevmatik in varnost sistema vžiga. Uporablja se lahko v kombinaciji s sistemi za udobje, kot so daljinski upravljalniki za odklepanje/zaklepanje vrat ter zagon, in oddajniki v vozilih za odpiranje garažnih vrat. Tehnologija RFID v vozilih Opel ne uporablja in beleži osebnih informacij ter se ne povezuje z drugimi sistemi Opel, ki vsebujejo osebne informacije.

Kazalo

A

| | |
|---|--------------|
| AdBlue..... | 97, 142, 224 |
| Akumulator..... | 181 |
| Akumulator AGM..... | 181 |
| Akumulator vozila | 181, 214 |
| Akumulator, zagon s premostitvenimi kabli..... | 214 |
| Akumulator z vpojno stekleno volno (AGM)..... | 181 |
| Alarmna naprava | 33 |
| Armaturna plošča..... | 10 |
| Autostop..... | 17, 134, 135 |

B

| | |
|---|-----|
| Beleženje podatkov vozila in zasebnost..... | 252 |
| BlueInjection..... | 142 |
| Bralne luči | 112 |
| Brisalci/naprava za pranje vetrobranskega stekla | 83 |
| Bus | |
| Zadnji sedeži..... | 49 |

C

| | |
|----------------------------|----|
| Car Pass | 19 |
| Centralno zaklepanje | 22 |

Č

| | |
|----------------------|-----|
| Čiščenje vozila..... | 218 |
|----------------------|-----|

D

| | |
|---|---------|
| Daljinski upravljalnik..... | 20 |
| Deaktiviranje sovoznikovih varnostnih blazin | 60, 94 |
| DEF..... | 142 |
| Delovanje klimatske naprave | 130 |
| Dimenzije pnevmatik in platišč, zamenjava..... | 204 |
| Dizelsko gorivo..... | 168 |
| Dodatki k motornimi olji..... | 224 |
| Dodatna oprema in preureditve vozila | 175 |
| Dodatni grelec..... | 122 |
| Dolge luči | 99, 107 |
| Dotakanje goriva | 169 |
| DPF (filter trdnih delcev)..... | 141 |
| Drsna stranska vrata..... | 27 |
| Drsna vrata | 27 |
| Držala za pijačo..... | 72 |
| Držala za steklenice..... | 72 |
| Držalo za parkirni listek..... | 40 |
| Dvigalka..... | 199 |

E

| | |
|------------------------------------|-----|
| ecoScoring..... | 103 |
| Električna dodatna oprema..... | 85 |
| Električna nastavitvev | 35 |
| Električne vtičnice | 85 |
| Električno pomična drsna vrata.... | 27 |
| Električno pomična stekla | 37 |

| | |
|---|--------------|
| Električno pomična stranska stopnica..... | 27 |
| Električno zaklepanje vrat..... | 25 |
| Elektronska klimatska naprava .. | 116 |
| Elektronski nadzor stabilnosti (ESP) off - izklopljen | 97 |
| Elektronski sistem..... | 194 |
| Elektronski stabilnostni program | 97, 157, 172 |
| Elektronsko krmiljeni vozni programi | 152 |
| F | |
| Filter dizelskega goriva | 183 |
| Filter sajastih delcev | 141 |
| Funkcije osvetlitve..... | 113 |
| G | |
| Gasilnik..... | 79 |
| Globina profila | 204 |
| Goriva za dizelske motorje | 168 |
| Gospodarna vožnja..... | 132 |
| Grelec hladilne tekočine..... | 122 |
| H | |
| Hladilna tekočina in sredstvo proti zamrznitvi..... | 224 |
| Hladilna tekočina motorja | 178 |
| Hlajenje sovoznikovega predala | 129 |
| Hupa | 14, 82 |

| | |
|--|--------|
| I | |
| Identifikacija motorja..... | 227 |
| Identifikacijska številka vozila (številka šasije) | 226 |
| Imobilizator | 34 |
| Indikatorji..... | 87 |
| Informacije o natovarjanju | 80 |
| Informacijski prikazovalnik..... | 100 |
| Informacijski prikazovalniki..... | 100 |
| Infotainment sistem..... | 100 |
| Instrumentna plošča | 87 |
| ISOFIX..... | 61 |
| Izbirna ročica | 151 |
| Izhod v sili..... | 38, 40 |
| Izjava o skladnosti..... | 250 |
| Izpušni plini..... | 141 |
| K | |
| Katalizator | 142 |
| Kavelj za snemanje kolesnih pokrovov..... | 199 |
| Klimatska naprava | 115 |
| Ključni | 19 |
| Ključni, ključavnice..... | 19 |
| Ključ za kolesne vijake..... | 199 |
| Ključice za plašče..... | 72 |
| Kolesa in pnevmatike | 200 |
| Komplet za popravilo pnevmatik | 205 |
| Kontrolna lučka elektronike motorja | 95 |

| | |
|-------------------------------------|--------|
| Kontrolna lučka emisije motorja ... | 95 |
| Kontrolne lučke..... | 87, 91 |
| Konveksna oblika | 35 |

L

| | |
|--------------------------------|-----|
| Lučka registrske tablice | 192 |
|--------------------------------|-----|

M

| | |
|--|--------------------|
| Masa vozila | 231 |
| Meglenke | 188 |
| Menjalnik | 16 |
| Mere vozila | 238 |
| Merilnik hitrosti | 87 |
| Merilniki..... | 87 |
| Merilnik količine goriva | 89 |
| Merilnik nivoja tekočine AdBlue.... | 89 |
| Merilnik temperature hladilne tekočine motorja | 89 |
| Merilnik vrtljajev motorja | 88 |
| Mesta namestitve otroškega sedeža | 64 |
| Mikrofilter zraka | 129 |
| Motorno olje | 177, 224, 228, 247 |
| Mreža za spravljanje..... | 72, 73 |

N

| | |
|-----------------------------------|-----|
| Način ECO..... | 132 |
| Nadzor nivoja motornega olja..... | 90 |
| Nadzor prostega teka..... | 135 |
| Nadzor vlečne sile motorja..... | 157 |
| Nalepka za varnostno blazino..... | 55 |

| | |
|--|---------------|
| Napaka | 153 |
| Napredna funkcija sistema proti zdrsni koles..... | 156, 157, 159 |
| Naslon za roko | 48 |
| Nastavitev ogledal | 8 |
| Nastavitev sedeža | 7, 43 |
| Nastavitev volana | 9, 82 |
| Nastavitev vzglavnika | 8 |
| Nastavljive prezračevalne šobe . | 128 |
| Nasveti za vožnjo..... | 132 |
| Nega notranjosti vozila | 220 |
| Nega za zunanji izgled..... | 218 |
| Nega zunanosti vozila | 218 |
| Nenastavljive prezračevalne šobe | 129 |
| Nevarnosti, opozorila in svarila | 4 |
| Nivo motornega olja..... | 90 |
| Nizek nivo goriva | 99 |
| Notranja osvetlitev..... | 111 |
| Notranje luči | 193 |
| Notranje ogledalo..... | 36 |
| O | |
| Oblast nad vozilom | 132 |
| Oblazinjenje..... | 220 |
| Obremenitev strehe..... | 80 |
| Obvestila..... | 101 |
| Odjem moči..... | 172 |
| Odklepanje vozila | 6 |
| Odlaganje izrabljenih vozil | 176 |

| | |
|---|----------|
| Odmik podvozja od tal..... | 139 |
| Odprta vrata | 100 |
| Odzračevanje sistema za dizelsko gorivo | 184 |
| Ogledala..... | 35, 36 |
| Ogrevana ogledala | 36 |
| Ogrevana zunanja ogledala..... | 15 |
| Ogrevanje | 48 |
| Ogrevanje motorja s turbinskim polnilnikom..... | 134 |
| Ogrevanje, prezračevanje, hlajenje | 15 |
| Ogrevanje sedeža..... | 48 |
| Ogrevanje zadnjega dela potniškega prostora | 119 |
| Ogrevano zadnje okno..... | 15, 39 |
| Okrasni pokrovi | 205 |
| Okvara..... | 216 |
| Olje..... | 177 |
| Olje, motorno..... | 224, 228 |
| Olje za servo volan..... | 179 |
| Oljni tlak..... | 98 |
| Omejevalnik hitrosti..... | 87, 163 |
| Opozarjanje o menjavi voznega pasu..... | 97, 167 |
| Opozorila in obvestila o vozilu ... | 101 |
| Opozorilna lučka za pripenjanje varnostnega pasu | 94 |
| Opozorilni trikotnik | 78 |
| Opozorilno utripanje smernikov . | 109 |

| | |
|---------------------------------|----------|
| Oprema za vleko | 172 |
| Oprijemni ročaji..... | 74 |
| Orodje | 199 |
| Orodje vozila..... | 199 |
| Osvetlitev..... | 106 |
| Osvetlitev instrumentov | 194 |
| Osvetlitev križišč..... | 109, 188 |
| Osvetlitev ob izhodu | 113 |
| Osvetlitev prtljažnika..... | 112 |
| Otroški varnostni sedeži | 61 |
| Otroški varovalni zaklepi | 26 |
| Oznake na pnevmatikah | 200 |

P

| | |
|---|---------|
| Panoramska streha | 40 |
| Parkiranje | 18, 138 |
| Parkirna zavora - glejte Ročna zavora..... | 155 |
| Parkirni pomočnik | 163 |
| Pasovi..... | 51 |
| Pedali..... | 132 |
| Pepelniki | 87 |
| Pnevmatike | 200 |
| Podatki motorjev | 229 |
| Podatki o vožnji..... | 103 |
| Podatki vozila..... | 228 |
| Pokrov motorja | 176 |
| Položaji kontaktnega stikala | 133 |
| Položaj sedeža | 43 |
| Pomnenje delovanja..... | 252 |

| | |
|---|--------------|
| Pomočnik za dolge luči..... | 99, 107 |
| Pomoč pri speljevanju na vzponu | 156 |
| Popravilo škode zaradi trčenja... 252 | |
| Poraba goriva in emisija CO ₂ | 170 |
| Potovalni računalnik | 103 |
| Potrebno delo | 176 |
| Pranje vozila..... | 218 |
| Predal pod sedežem | 73 |
| Predgretje | 97, 134 |
| Prednje meglenke | 99, 106, 110 |
| Prednji sedeži..... | 43 |
| Prednji smerniki | 188 |
| Predrtje pnevmatike..... | 205, 209 |
| Pregled armaturne plošče | 10 |
| Prekinitev napajanja z električnim tokom | 154 |
| Prekinitev napajanja z gorivom v potisnem hodu | 135 |
| Preklop v višjo prestavo..... | 96 |
| Prenehanje uporabe vozila..... | 181 |
| Prepoznavanje radijske frekvence (RFID)..... | 253 |
| Preverjanja na vozilu..... | 176 |
| Prezračevalne šobe..... | 128 |
| Prezračevanje..... | 114 |
| Pribor za prvo pomoč | 78 |
| Prikazovalnik menjalnika | 91, 150 |
| Prikazovalnik servisnih intervalov | 90, 95 |

| | |
|---|----------|
| Priključek USB..... | 85 |
| Priklopniški Stabilnostni Program | 172 |
| Priklop prikolice..... | 171 |
| Prilagodljivi žarometi | 109, 188 |
| Priporočene tekočine in maziva | 224, 228 |
| Pritrdilna ušesca | 74 |
| Pritrdilni jermeni..... | 74 |
| Prostori za spravljanje..... | 71 |
| Prostornine | 247 |
| Prostor za spravljanje nad glavo . | 74 |
| Prostor za spravljanje v zadnji sedežni klopi..... | 73 |
| Protivlomni vijaki..... | 209 |
| Prtljažnik..... | 22, 74 |
| Prva pomoč..... | 78 |

R

| | |
|---------------------------------------|----------|
| Radijski daljinski upravljalnik | 20 |
| Registrirane blagovne znamke... 252 | |
| Regulator hitrosti | 100, 160 |
| Rešetka pregradne stene kabine. | 78 |
| Rezervno kolo | 211 |
| Rezervoar za gorivo..... | 247 |
| Rezervoar za tekočino AdBlue... 247 | |
| Robotiziran ročni menjalnik . | 16, 150 |
| Ročna nastavitvev | 35 |
| Ročna zatemnitev | 36 |
| Ročna zavora | 155 |

| | |
|-----------------------------------|---------|
| Ročni menjalnik..... | 16, 150 |
| Ročni pomik okenskih stekel | 37 |
| Ročni režim prestavljanja | 152 |
| Ročni zaklepi vrat..... | 21 |

S

| | |
|--|----------|
| Samodejni vklop kratkih luči | 109 |
| Samodejni vklop luči | 107 |
| Samodejno zaklepanje..... | 22, 26 |
| Selektivna katalitična redukcija. . | 142 |
| Senčniki | 40 |
| Senzor za dež..... | 83 |
| Servisiranje | 130, 221 |
| Servisne informacije | 221 |
| Shranjevanje v armaturni plošči . | 71 |
| Shranjevanje vozila..... | 175 |
| Signaliziranje menjave voznega pasu | 110 |
| Simboli | 4 |
| Sistemi brisanja in pranja | 14 |
| Sistemi klimatske naprave..... | 114 |
| Sistemi za pomoč vozniku..... | 160 |
| Sistemi zaznavanja ovir..... | 163 |
| Sistem krmiljenja klime zadaj | 121 |
| Sistem ogrevanja in prezračevanja | 114 |
| Sistem polnjenja | 95 |
| Sistem proti blokiranju koles | 154 |
| Sistem proti blokiranju koles (ABS) | 96 |

| | |
|---|-------------|
| Sistem proti zdrsni pogonskih koles | 156 |
| Sistem sprednjih varnostnih blazin | 59 |
| Sistem Stop-start..... | 17, 99, 135 |
| Sistem stranskih varnostnih blazin | 59 |
| Sistem urejanja prtljage | 75 |
| Sistem varnostnih blazin | 55 |
| Sistem varnostnih blazin in zategovalnikov varnostnih pasov | 94 |
| Sistem za nadzor tlaka v pnevmatikah..... | 98, 202 |
| Sistem zračnega vzmetenja..... | 216 |
| Smernik | 94 |
| Snežne verige | 205 |
| Sovoznikov predal | 72 |
| Specifični podatki vozila | 3 |
| Speljevanje | 17 |
| Splošne informacije | 171 |
| Sprednja bralna luč..... | 112 |
| Sprednja stropna luč..... | 111 |
| Sprednji shranjevalni prostori..... | 72 |
| Sredinska visoko nameščena zavorna luč | 191 |
| Sredstvo proti zamrzovanju..... | 178 |
| Stekla..... | 37 |
| Stikalo luči | 106 |
| Stranska stekla..... | 38 |
| Stranske luči..... | 106 |

| | |
|------------------------------------|-----|
| Stranski smerniki | 190 |
| Streha..... | 40 |
| Panoramska streha..... | 40 |
| Strešni prtljažnik | 79 |
| Stropne luči | 111 |
| Stropni predali | 73 |
| Sušenje in odmrzovanje stekel..... | 15 |
| Svetlobni blisk | 108 |

Š

| | |
|--|---------------|
| Širokokotno ogledalo..... | 36, 40 |
| Škatla varovalk..... | 195, 196, 197 |
| Škatla z varovalkami na armaturni plošči | 196 |
| Škatla z varovalkami v motornem prostoru | 195 |
| Škatla z varovalkami v prtljažniku | 197 |
| Števec dnevno prevoženih kilometrov | 88 |
| Števec prevoženih kilometrov | 88 |

T

| | |
|---|----------|
| Tahograf..... | 100, 105 |
| Talna mreža prtljažnika..... | 74 |
| Tehnični podatki..... | 228, 229 |
| Tekočina za izpušne pline dizelskih motorjev..... | 142 |
| Tekočina za pranje | 180 |
| Temperatura hladilne tekočine motorja | 97 |

| | |
|------------------------------------|----------|
| Tipska ploščica | 227 |
| Tlak motornega olja | 98 |
| Tlak v pnevmatikah | 201, 248 |
| Top-Tether..... | 61 |
| Trotočkovni varnostni pasovi | 52 |

U

| | |
|--|-----|
| Učinkovitost porabe goriva (ecoScoring)..... | 103 |
| Ultrazvočni parkirni pomočnik..... | 163 |
| Uporaba pnevmatik in koles drugih dimenzij | 204 |
| Uporaba teh navodil | 3 |
| Upravljanje z volanom..... | 132 |
| Upravna stikala na volanu | 82 |
| Upravni elementi..... | 82 |
| Ura | 85 |
| Ustavite motor..... | 96 |
| Uvlačljiva parkirna zavora..... | 155 |
| Uvod | 3 |
| Uvodne informacije glede uporabe. 6 | |

V

| | |
|---|-----|
| Varnostna ključavnica proti kraji... 21 | |
| Varnostna mreža | 78 |
| Varnostna mreža prtljažnika..... | 78 |
| Varnostni pas | 8 |
| Varnostni pasovi | 51 |
| Varnost vozila..... | 32 |
| Varovala za otroke..... | 61 |
| Varovalke | 194 |

| | |
|---|----------|
| Varovalni zaklep proti kraji (zapah) | 32 |
| Varovalo stekla..... | 78 |
| Vetrobransko steklo..... | 37 |
| Vhod zraka | 129 |
| Viskoznostne stopnje motornega olja..... | 224 |
| Višina podvozja..... | 139 |
| Višina vzmetenja..... | 139 |
| Višinska nastavitvev svetlobnega snopa žarometov | 109 |
| Vlečna kljuka..... | 172 |
| Vlečni drog..... | 171 |
| Vlečno ušesce..... | 216 |
| Vleka..... | 171 |
| Vleka drugega vozila | 217 |
| Vleka prikolice..... | 171 |
| Vleka vozila | 216 |
| Vozne lastnosti, nasveti za vleko | 171 |
| Voznikov informacijski zaslon..... | 100 |
| Vozni nadzorni sistemi..... | 156, 159 |
| Vpeljavanje novega vozila | 133 |
| Vrata..... | 27 |
| Vrtljiva polica..... | 72 |
| Vzglavniki | 41 |
| Vzmeten sedež..... | 43 |
| Vzratna kamera | 165 |
| Vzratne luči | 110 |
| Vžigalnik | 87 |

Z

| | |
|--|--------------|
| Zadnja bralna luč..... | 112 |
| Zadnja leča za vzratno vožnjo.... | 38 |
| Zadnja meglenka | 99 |
| Zadnja okna | 38 |
| Zadnja os z omejenim zdrsom.... | 159 |
| Zadnja vrata | 30 |
| Zadnje luči | 189 |
| Zadnje meglenke..... | 106, 110 |
| Zadnje notranje luči..... | 111 |
| Zadnji prostori za spravljanje..... | 74 |
| Zadnji sedeži | 49 |
| Bus..... | 49 |
| Dostop do zadnje vrste sedežev | 49 |
| Namestitev..... | 49 |
| Odstranitev..... | 49 |
| Zagon in upravljanje..... | 133 |
| Zagon motorja..... | 17, 134, 151 |
| Zagon z zunanjim akumulatorjem | 214 |
| Zaklepi vrat..... | 21 |
| Zamenjava kolesa | 209 |
| Zamenjava metlice brisalca | 184 |
| Zamenjava pnevmatik..... | 209 |
| Zamenjava žarnic | 185 |
| Zarosene zaslone žarometov . | 111 |
| Zaslone žarometov..... | 111 |
| Zaslon na dotik..... | 100 |
| Zaščita akumulatorja pred izpraznitvijo | 113 |

| | |
|---------------------------|----------|
| Zavore | 154, 180 |
| Zavorna pomoč | 156 |
| Zavorna tekočina | 180, 224 |
| Zavorni sistem | 96 |
| Zimske pnevmatike | 200 |
| Zložljiva ogledala | 35 |
| Zložljiv sedež..... | 72 |
| Zračno vzmetenje | 139 |
| Zunanja ogledala..... | 35 |
| Zunanja osvetlitev | 12, 106 |
| Zunanja temperatura | 84 |
| Zunanje luči | 99 |
| Zvočna opozorila | 102 |

Ž

| | |
|-----------------------------------|---------------|
| Žarometi..... | 106, 107, 185 |
| Žarometi za vožnjo v tujini | 109 |

www.opel.com

Copyright by ADAM OPEL AG, Rüsselsheim, Germany.

Vse informacije, ki jih vsebuje ta priročnik, so veljavne na spodaj navedeni datum. Podjetje Adam Opel AG si pridržuje pravico do sprememb v tehničnih specifikacijah, lastnostih in oblikovanju vozil, ki odstopajo od informacij v tem priročniku, kakor tudi pravico, da spremeni sam priročnik.

Izdaja: februar 2017, ADAM OPEL AG, Rüsselsheim.

Natisnjeno na papirju, beljenemu brez klora.

ID-OMVBOLSE1702-sI

