

VIVARO

Uporabniški priročnik



Vsebina

Uvod	2
Kratko in jedrnato	6
Ključni, vrata, okna	20
Sedeži in varnostni sistemi	46
Prostori za spravljanje	74
Instrumenti in upravni elementi	85
Osvetlitev	111
Ogrevanje, prezračevanje, hlajenje	118
Vožnja in rokovanje	132
Nega vozila	167
Vzdrževanje in servisiranje	208
Tehnični podatki	212
Informacija za stranko	220
Kazalo	228

Uvod

Gorivo	Označba	<input type="text"/>		
Motorno olje	Kakovost	<input type="text"/>		
	Viskoznost	<input type="text"/>		
Tlak v pnevmatikah	Dimenzija pnevmatike		Spredaj	Zadaj
	Letne pnevmatike	<input type="text"/>	<input type="text"/>	<input type="text"/>
	Zimske pnevmatike	<input type="text"/>	<input type="text"/>	<input type="text"/>
Mase	Razmerje skupne mase vozila	<input type="text"/>		
	- Lastna masa vozila - osnovni model	<input type="text"/>		
	= Obremenitev	<input type="text"/>		

Specifični podatki vozila

Prosimo, vnesite podatke Vašega vozila v označena polja, da bodo potrebne informacije v trenutku na razpolago. Te informacije so na voljo v poglavju "Servisni pregledi in vzdrževanje", "Tehnični podatki" in na tipski ploščici vozila.

Uvod

Vaše vozilo je idealna kombinacija v prihodnost usmerjene tehnike, prepričljive varnosti, prijaznosti do okolja in ekonomičnosti.

V tem priročniku boste našli vse potrebne informacije za vašo varno, udobno in učinkovito vožnjo.

Informirajte vaše sopotnike v vozilu o mogoči nezgodi in nevarnosti poškodb pri neprimernem ravnanju z vozilom.

Vedno upoštevajte zakonske predpise v državah, kjer potujete. Predpisi v posameznih državah se utegnejo razlikovati s podatki v teh Navodilih za uporabo.

Neupoštevanje navodil v tem priročniku lahko vpliva na veljavnost vaše garancije.

Kadar ta navodila navajajo obisk servisne delavnice, priporočajo Opel Partnerja.

Vsi Opel Partnerji zagotavljajo prvovrstne storitve po zmernih cenah. Izkušeni strokovnjaki so bili izšolani v Oplovih tehničnih centrih in delajo po posebnih Oplovih predpisih.

Literatura za lastnika naj bo vedno pri roki v sovoznikovem predalu (predal za rokavice).

Uporaba teh navodil

- Ta priročnik opisuje vse lastnosti in možno opremo, ki je na voljo za ta model. **Določeni opisi, vključno z opisom prikazovalnika in funkcij menjev se morda ne nanašajo na Vaše vozilo zaradi različne izvedenke modela, specifikacij države, posebne opreme ali dodatne opreme.**
- Za uvodne informacije v poglavju "Kratko in jedrnatu".

- Potrebne informacije najdete v vsebinskem kazalu z označenimi posameznimi odseki na začetku teh Navodil za uporabo.
- Stvarno kazalo olajša iskanje specifičnih informacij.
- Ta Navodila za uporabo se navezujejo na vozila z volanom na levi strani. Delovanje vozil z volanom na desni strani je podobno.
- Navodila za uporabo vsebujejo interne številke motorjev. Ustrezne prodajne oznake najdete v odseku "Tehnični podatki".
- Priporočene smeri v opisih, kot so levo ali desno, naprej ali nazaj vedno označujejo smer glede na smer vožnje.
- Besedilo na zaslonu prikazovalnika morda ne more biti izpisano v Vašem jeziku.
- Obvestila in opozorila na zaslonu ali na etiketah so napisana z **odebeljenimi črkami**.

Nevarnosti, opozorila in svarila

Nevarnost

Besedilo, označeno z  **Nevarnost** navaja informacijo o tveganosti oz. nevarnosti nesreče ali poškodbe. Neupoštevanje teh navodil utegne ogroziti življenje.

Opozorilo

Besedilo, označeno z  **Opozorilo** navaja informacijo o tveganosti oz. nevarnosti nesreče ali poškodbe. Neupoštevanje teh informacij lahko privede do poškodb.

Svarilo

Besedilo označeno s **Svarilo** navaja informacije o možnosti poškodb vozila. Neupoštevanje teh informacij lahko privede do poškodb vozila.

Simboli

Napotek na stran je označen s .  pomeni "glejte stran".

Navedbe strani in gesel v kazalu se nanašajo na naslove v kazalu vsebine.

Obilico prijetne in varne vožnje Vam želi.

Vaša ekipa Opel

Kratko in jedrnato

Uvodne informacije glede uporabe

Odklepanje vozila

Odklepanje z daljinskim upravljalnikom



Za odklepanje voznikovih vrat pritisnite . Če želite odkleniti vsa vrata, znova pritisnite gumb.

Odprite vrata s potegom kljuge na vratih.

Pritisnite . Odklene se le tovorni prostor.

Radijski daljinski upravljalnik ⇨ 21.

Sistem centralnega zaklepanja ⇨ 26.

Prtljažnik ⇨ 35.

Odklepanje z ročnim ključem ⇨ 26.

Odklepanje z elektronskim ključem

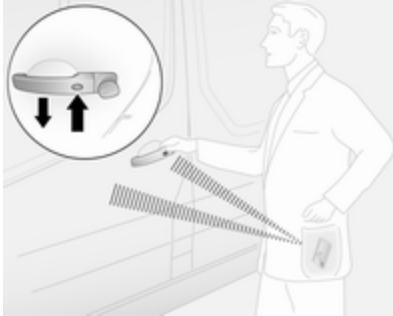

Pritisnite gumb na zunanji kljuki poljubnih vrat, medtem ko je elektronski oddajnik (ključ) v območju zaznavanja (približno 1 m od prednjih vrat ali prtljažnika), povlecite kljuko in odprite vrata.

- ali -

Za odklepanje vseh vrat in prtljažnika pritisnite gumb elektronskega oddajnika (ključa) .

Sistem elektronskega oddajnika
⇨ 22.

Nastavitev sedeža

Nastavitev po dolžini



Potegnite ročico, pomaknite sedež, sprostite ročico.

Sedež poskušajte pomakniti naprej in nazaj, da preverite, ali je pritrjen v ustreznem položaju.

Položaj sedeža ⇨ 47.

Nastavitev sedeža ⇨ 48.

Nagib naslonjal

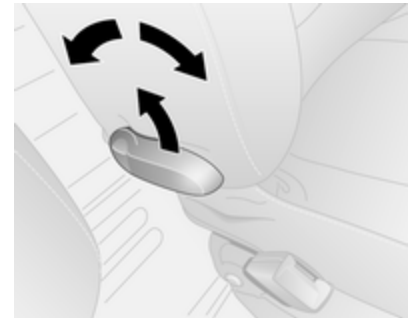

Potegnite vzvod, nastavite naklon in sprostite vzvod. Sedežno naslonjalo naj se zaskoči. Pri nastavljanju naslonjalo razbremenite.

Položaj sedeža ⇨ 47.

Nastavitev sedeža ⇨ 48.

Višina sedeža

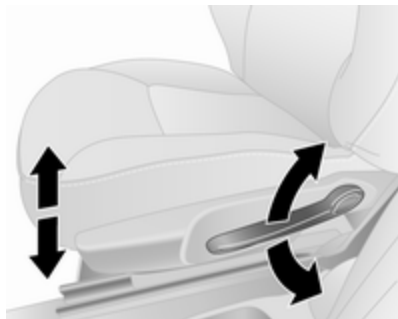

Potiskanje vzvoda:

navzgor : sedež se dviga
navzdol : sedež se spušča

Položaj sedeža ⇨ 47.

Nastavitev sedeža ⇨ 48.

Nastavitev vzglavnika

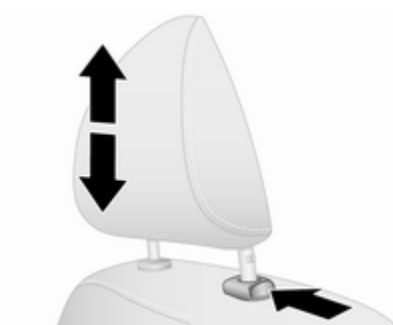

S pritiskom gumba sprostite vzglavnik, nastavite višino in pustite, da se zaskoči v zavarovani položaj.

Vzglavniki ⇨ 46.

Varnostni pas



Izvalcite varnostni pas in ga zataknite v zaklep. Bočni del pasu ne sme biti zviti na nobenem delu in se mora tesno prilegati k telesu. Naslonjalo naj ne bo nagnjeno preveč nazaj (priporočen kot nagiba: največ 25°).

Pas odprite s pritiskom na rdečo tipko na zaklepu.

Položaj sedeža ⇨ 47.

Varnostni pasovi ⇨ 55.

Sistem varnostnih blazin ⇨ 60.

Nastavitev ogledal

Notranje ogledalo



Ogledalo prilagodite tako, da ohišje premaknete v nasprotno smer.

Notranje ogledalo, širokokotno ogledalo ⇨ 41.

Notranje ogledalo s samodejno zatemnitvijo ⇨ 42.

Zunanja ogledala

Ročna nastavitev

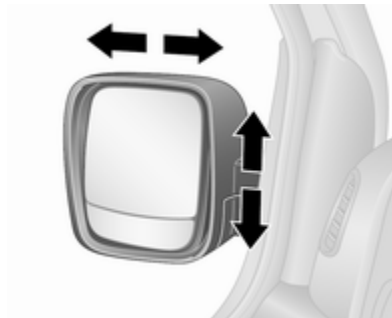

Pomaknite ogledalo v želeno smer.

Zunanja ogledala ⇨ 40.

Električna nastavitev



Izberite zunanje ogledalo in ga nastavite.

Zunanja konveksna ogledala ⇨ 40.

Električna nastavitev ⇨ 40.

Preklop zunanjih ogledal ⇨ 41.

Ogrevana zunanja ogledala ⇨ 41.

Nastavitev volana

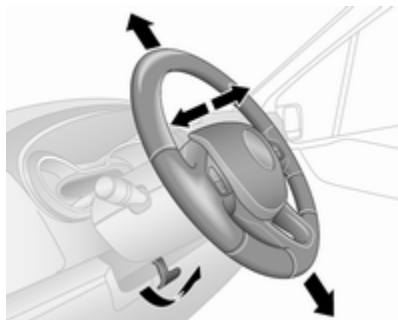

Sprostite ročico, nastavite volan, zatakните ročico v zavarovan položaj.

Volana ne nastavljajte pri premikajočem vozilu in/ali blokiranim volanu.

Sistem varnostnih blazin ⇨ 60.

Položaji kontaktne stikala ⇨ 134.

Pregled armaturne plošče

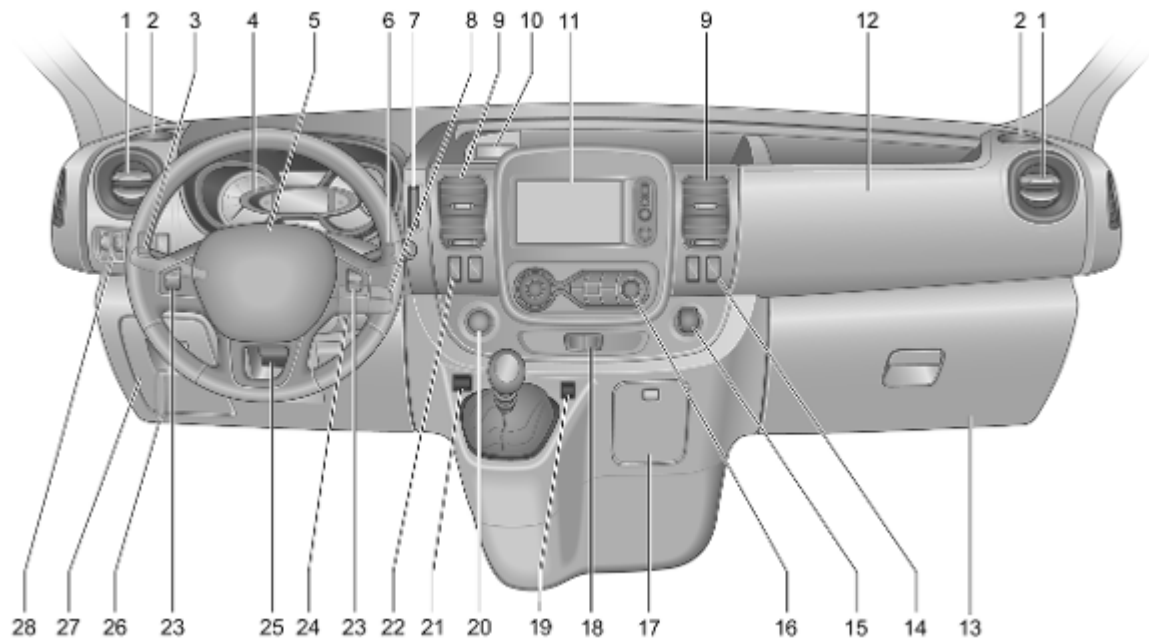

- | | | |
|---|--|---|
| <p>1 Stranske prezračevalne šobe 129</p> <p>2 Pepelnik 91</p> <p>Držalo za pijačo 76</p> <p>3 Stikalo luči 111</p> <p>Zadnja meglenka 114</p> <p>Prednje meglenke 114</p> <p>Osvetlitev ob izhodu 117</p> <p>Smerniki 114</p> <p>Stranske luči 111</p> <p>Žarometi, svetlobni blisk, kratke in dolge luči 112</p> <p>4 Instrumenti 92</p> <p>Informacijski center voznika 105</p> <p>Potovalni računalnik 107</p> <p>5 Hupa 86</p> <p>Voznikova varnostna blazina 63</p> | <p>6 Brisalci/naprava za pranje vetrobranskega stekla 87</p> <p>Sistem pranja in brisanja zadnjega stekla 88</p> <p>Potovalni računalnik 107</p> <p>7 Čitalnik kartic za sistem elektronskega oddajnika (ključa) 22</p> <p>8 Upravna stikala na volanu ... 86</p> <p>9 Sredinske prezračevalne šobe 129</p> <p>10 Električna vtičnica 90</p> <p>Vžigalnik 91</p> <p>Predal za kovance, USB vhod 74</p> <p>11 Informacijski zaslon 105</p> <p>12 Sprednji varnostni blazini 63</p> <p>13 Sovoznikov predal 75</p> <p>14 Ogrevana zunanja ogledala .. 41</p> <p>Ogrevano zadnje steklo 44</p> <p>Nadzor prostega teka 137</p> <p>15 Električna vtičnica 90</p> <p>Vžigalnik 91</p> | <p>16 Elektronska klimatska naprava 118, 120</p> <p>17 Pepelnik 91</p> <p>Držalo za pijačo 76</p> <p>18 Opozorilno utripanje smernikov 113</p> <p>Centralno zaklepanje 26</p> <p>19 Parkirni pomočnik spredaj . 158</p> <p>20 Gumb za vklop sistema elektronskega oddajnika (ključa) 134</p> <p>21 Tipka Eco za varčni način vožnje 132</p> <p>22 Sistem Stop-start 138</p> <p>Regulator hitrosti 154</p> <p>Omejevalnik hitrosti 156</p> <p>23 Upravna stikala na volanu ... 86</p> <p>Regulator hitrosti 154</p> <p>24 Kontaktna ključavnica z zaklepom volana 134</p> <p>25 Nastavitev volana 86</p> |
|---|--|---|

26	Sprostilveni vzvod za odpiranje pokrova motornega prostora	169
27	Škatla varovalk	186
28	Zadnji parkirni pomočnik	158
	Elektronski stabilnostni nadzor	153
	Traction Control sistem	152
	Višinska nastavitev svetlobnega snopa žarometov	112
	Osvetlitev instrumentov	115
	Dodatni grelec	124
	Omejevalnik hitrosti	156

Zunanja osvetlitev

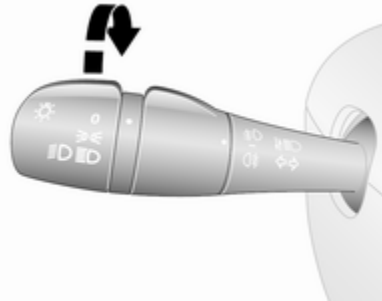

Vrtenje zunanjega stikala luči:

- O** : izklop
- ☞** : stranske luči
- ☞☞☞** : kratke (zasenčene) luči

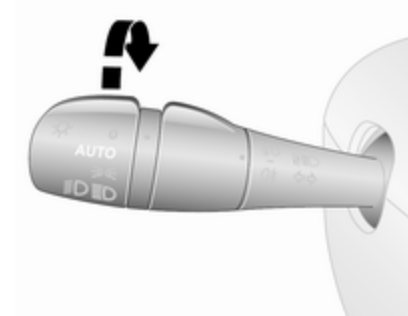

Vozila s samodejnim vklopom luči:

AUTO : samodejni vklop luči: zunanja osvetlitev se samodejno vkloplja in izkloplja glede na zunanjo svetlobo.

Osvetlitev ⇨ 111.

Samodejni vklop luči ⇨ 112.

Opozorilo o vklopljenih žarometih ⇨ 106.

Prednje in zadnje meglenke

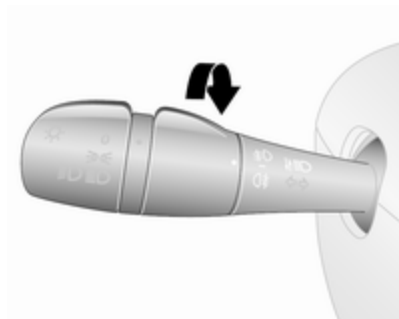

Vrtenje notranjega stikala luči

☉ : prednje meglenke

☾ : zadnja meglenka

Prednje meglenke ⇨ 114.

Zadnja meglenka ⇨ 114.

Svetlobni blisk, kratke in dolge luči

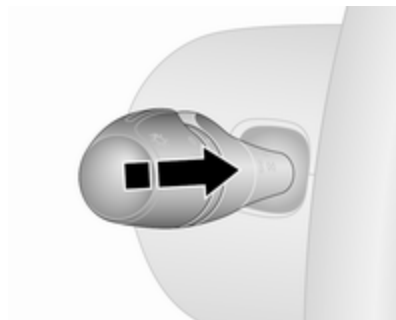

svetlobni blisk : potegni ročico

dolge luči : potisni ročico

kratke luči : potisnite ali
povlecite stikalno
ročico

Samodejni vklop luči ⇨ 112.

Dolge luči ⇨ 112.

Svetlobni blisk ⇨ 112.

Smerniki

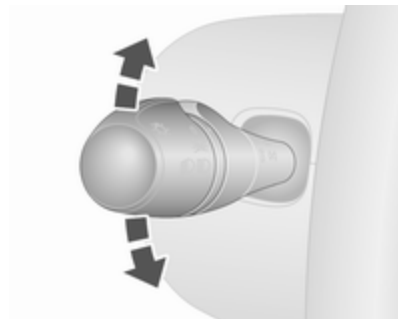

ročico potisnite : desni smernik
navzgor

ročico potisnite : levi smernik
navzdol

Smerniki ⇨ 114.

Opozorilno utripanje smernikov



Pritisnite .

Opozorilno utripanje smernikov
 ⇨ 113.

Hupa



Pritisnite .

Sistemi brisanja in pranja

Brisalci vetrobranskega stekla

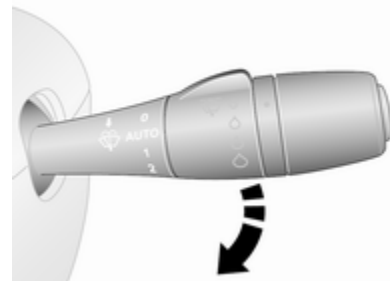

- 0** : izklop
- AUTO** ali  : intervalno ali samodejno brisanje s senzorjem za dež
- 1** : počasno zvezno brisanje
- 2** : hitro zvezno brisanje

Brisalci vetrobranskega stekla

⇨ 87.

Zamenjava metlic brisalcev ⇨ 177.

Naprava za pranje vetrobranskega stekla

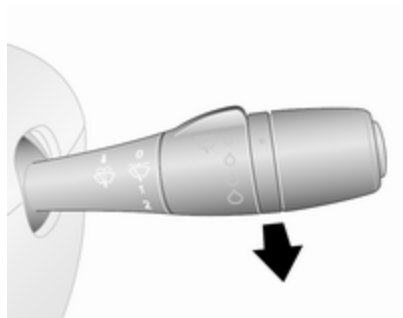

Potegnite stikalo.

Naprava za pranje vetrobranskega stekla ↪ 87.

Tekočina za pranje ↪ 173.

Sistem pranja in brisanja zadnjega stekla

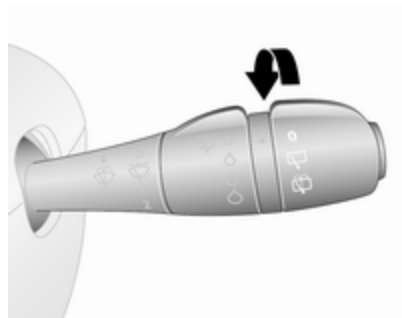

Obrnite stikalo:

○ : izklop

☐ : brisanje

☒ : pranje

Pranje in brisanje zadnjega stekla ↪ 88.

Tekočina za pranje ↪ 173.

Ogrevanje, prezračevanje, hlajenje

Ogrevano zadnje steklo

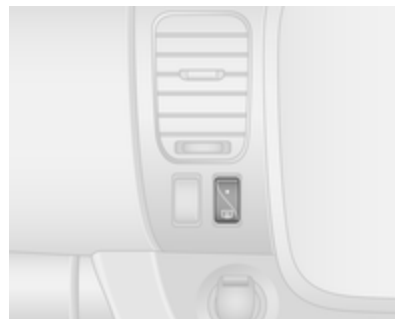

Ogrevanje vklopite s pritiskom na ☐.

Ogrevanje zadnjega stekla ↪ 44.

Ogrevana zunanja ogledala



Pritisk na ☐ vključi tudi ogrevana zunanja ogledala.

Ogrevana zunanja ogledala ↪ 41.

Sušenje in odmrzovanje stekel

Elektronska klimatska naprava





- Porazdelitev zraka v .
- Temperaturno stikalo nastavite v najtoplejše območje.
- Stikalo ventilatorja obrnite na najvišjo stopnjo.
- Vključite hlajenje **A/C**.
- Vključite ogrevanje zadnjega stekla .

Ogrevanje, prezračevanje, hlajenje
 ⇨ 118.

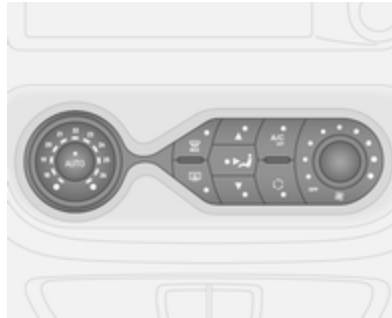
Elektronska klimatska naprava



- Pritisnite . Pri vključeni funkciji sveti LED dioda v gumbu.
- Temperatura, porazdelitev zraka in hlajenje se uravnava samodejno in ventilator deluje z najvišjo stopnjo.
- Vključite ogrevanje zadnjega stekla  ⇨ 44.

Elektronska klimatska naprava
 ⇨ 120.

Menjalnik

Ročni menjalnik



Vzvratna prestava: ko vozilo miruje, pritisnite pedal sklopke, tako počakajte 3 sekunde, potegnite vzvod (pušo) navzgor in prestavite.

Če ni možno prestaviti v vzratno prestavo, ponovno pomaknite ročico v prosti tek, sprostite in še enkrat pritisnite pedal sklopke ter nato ponovno prestavite v vzratno prestavo.

Ročni menjalnik ⇨ 149.

Speljevanje

Pred pričetkom vožnje preverite

- Tlak v pnevmatikah ⇨ 190 in stanje pnevmatik ⇨ 219.
- Nivo motornega olja in ostalih tekočin ⇨ 170.
- Ali so vsa stekla, ogledala, luči in registrski tablici čisti in na njih ni snega ali ledu ter ali pravilno delujejo.
- Pravilno nastavitev ogledal ⇨ 40, sedežev ⇨ 47 in varnostnih pasov ⇨ 56.
- Delovanje zavor pri nizki hitrosti, posebej če so zavore mokre.

Zagon motorja s ključem

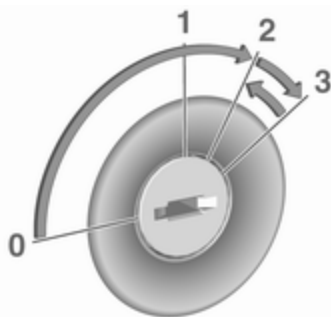

- Ključ obrnite v položaj 1.
- Malce zavrtite volan, da se sprosti zaklep volana.
- Pritisnite na sklopko in zavorni pedal.
- Ne dodajajte plina.
- Dizelski motorji: obrnite ključ do položaja 2 za predgretje in počakajte, da kontrolna lučka  v instrumentni plošči ne ugasne.
- Ključ obrnite v položaj 3 in ga spustite.

Zagon motorja ⇨ 136.

Zagon motorja z gumbom za vklop



Elektronski oddajnik (ključ) mora biti v vozilu v čitalniku kartic ali v sprednjem delu potniške kabine.

- Malce zavrtite volan, da se sprosti zaklep volana.
- Pritisnite na sklopko in zavorni pedal.
- Ne dodajajte plina.
- Pritisnite in spustite **START/STOP**.
- Motor se zažene po krajšem premoru.

Gumb za vklop ⇨ 134.

Sistem Stop-start



Če se vozilo premika počasi ali stoji in so izpolnjeni določeni pogoji, lahko na ta način vklopite samodejno zaustavitvev:

- Pritisnite stopalko sklopke.
- Premaknite izbirno ročico v nevtralni položaj.
- Spustite stopalko sklopke.

Funkcijo Autostop označuje kontrolna lučka (A) na instrumentni plošči ⇨ 104.

Za ponovni zagon motorja spet pritisnite stopalko sklopke.

Sistem Stop-start ⇨ 138.

Parkiranje

⚠ Opozorilo

- Ne parkirajte vozila na vnetljivih tleh. Visoka temperatura izpušnega sistema lahko vname tla.
- Vedno zategnite ročno zavoro brez pritiskanja sprostitvenega gumba. Na klancu jo zategnite trdno, kolikor je mogoče. Istočasno pritisnite zavorni pedal, da bi zmanjšali delovno silo ročne zavore.
- Izklopite motor.
- Če je vozilo na ravni površini ali obrnjeno v klanec, vklopite prvo prestavo. Na klancu navzgor obrnite kolesa proti cestišču. Če je vozilo na klancu navzdol, vklopite vzratno prestavo. Na klancu navzdol obrnite kolesa stran od cestišča.

- Zaprite okna.
- Kontaktni ključ odstranite iz kontaktnega stikala. Obrnite volan do zaskoka.

- Za zaklepanje vozila pritisnite  na daljinskem upravljalniku ⇨ 26.

Vklopite varovalni zaklep proti kraji ⇨ 36 in alarmno napravo ⇨ 38.

- Hladilni ventilator lahko deluje tudi po izklopu motorja ⇨ 169.

Svarilo

Po vožnji z visokim številom vrtljajev ali z visoko obremenitvijo motorja, pustite pred izklopom motor obratovati še 30 sekund na prostem teku, da bi zaščitili turbo polnilec.

Ključni, ključavnice ⇨ 20.

Priprava vozila na daljše mirovanje ⇨ 168.

Ključni, vrata, okna

Ključni, ključavnice	20
Ključni	20
Car Pass	21
Radijski daljinski upravljalnik	21
Sistem elektronskega oddajnika	22
Zaklepi vrat	25
Centralno zaklepanje	26
Samodejno zaklepanje	31
Otroški varovalni zaklepi	31
Vrata	32
Drzna vrata	32
Zadnja vrata	32
Prtljažnik	35
Varnost vozila	36
Varovalni zaklep proti kraji (zapah)	36
Alarmna naprava	38
Imobilizator	39
Zunanja ogledala	40
Konveksna oblika	40
Ročna nastavitvev	40
Električna nastavitvev	40
Zložljiva ogledala	41
Ogrevana ogledala	41

Notranje ogledalo	41
Ročna zatemnitev	41
Samodejna zatemnitev	42
Stekla	42
Vetrobransko steklo	42
Električno pomična stekla	43
Zadnja okna	44
Ogrevano zadnje okno	44
Senčniki	44

Ključni, ključavnice

Ključni

Svarilo

Na kontaktni ključ ne pritrdite težkih ali velikih predmetov.

Nadomestni ključni

Kodne številke najdete na ključu ali na privesku.

Pri naročanju nadomestnega ključa je potrebno navesti številko ključa, ker je ključ del zapore zagona motorja.

Če je treba zamenjati elektronski oddajnik, morate vozilo peljati v servisno delavnico.

Ključavnice ⇨ 205.

Radijski daljinski upravljalnik ⇨ 21.

Sistem elektronskega oddajnika ⇨ 22.

Sistem centralnega zaklepanja ⇨ 26.

Zagon motorja ⇨ 136.

Car Pass

Na identifikacijski kartici vozila (Car Pass) so izpisani vsi podatki vozila, zato to kartico hranite na varnem mestu.

Ko pripeljete vozilo v servisno delavnico, so podatki vozila na Car Pass kartici potrebni za izvajanje določenih del.

Radijski daljinski upravljalnik



Z njim lahko upravljate naslednje:

- centralno zaklepanje ⇨ 26
- prtljažnik ⇨ 35

- varovalni zaklep proti kraji (zapah) ⇨ 36
- alarmna naprava ⇨ 38

Daljinski upravljalnik ima domet približno 5 m. Domet je lahko krajši zaradi zunanjih dejavnikov. Opozorilno utripanje potrdi reakcijo.

Z daljinskim upravljalnikom ravnajte previdno in ga varujte pred vlago ter visokimi temperaturami, izogibajte se tudi nepotrebni uporabi.

Odvisno od modela je vozilo lahko opremljeno z 2-gumbnim ali s 3-gumbnim daljinskim upravljalnikom ali z elektronskim ključem, ki vključuje funkcije daljinskega upravljalnika.

Sistem elektronskega oddajnika
⇨ 22.

Napaka

Če daljinsko upravljanje centralnega zaklepanja ni možno, utegnejo za to biti naslednji vzroki:

- Doseg je prekoračen.
- Napetost akumulatorja je prenizka.

- Pogosto, zaporedno pritiskanje tipk upravljalnika izven sprejemnega dometa, kar zahteva ponovno sinhroniziranje v servisni delavnici.
- Preobremenitev sistema centralnega zaklepanja s pogosto uporabo v kratkih presledkih; oskrba z električnim tokom se prekine za kratek čas.
- Prenasičenost z radijskimi valovi, ki jih oddajajo močni zunanji radijski oddajniki.

Upravljanje z ročnim ključem ⇨ 26.

Zamenjava baterije daljinskega upravljalnika

Baterijo zamenjajte takoj, ko se domet daljinskega upravljalnika skrajša.



Baterije in akumulatorji ne spadajo med hišne odpadke. Odlagajte jih na primerni reciklažni zbiralni točki.



Odvijte vijak in odprite prostor za baterijo: v odprtino vstavite izvijač in ga zasukajte.



Zamenjajte baterijo (tip baterije CR 2016). Pazite na pravilno vstavitve nove baterije.

Namestite obe polovici pokrova tako, da sta pravilno zaskočeni.

Namestite in privijte vijak.

Sistem elektronskega oddajnika

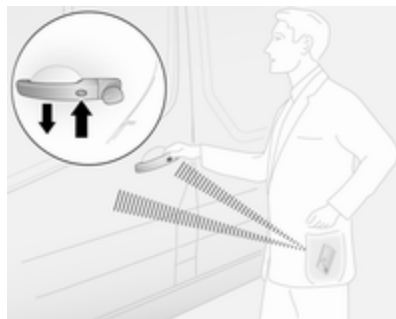

Omogoči prostoročno upravljanje naslednjih funkcij:

- centralno zaklepanje ⇨ 26
- prtljažnik ⇨ 35
- vklop vžiga in zagon motorja ⇨ 134
- varovalni zaklep proti kraji (zapah) ⇨ 36
- alarmna naprava ⇨ 38

Potrebno je le, da ima voznik elektronski oddajnik ves čas pri sebi.

Opomba

Ne pozabite vzeti s seboj elektronskega oddajnika (ključa), ko zapuščate vozilo.

Če elektronski oddajnik (ključ) ostane v čitalniku kartic, se po odpiranju vozniških vrat oglasi zvočno opozorilo ⇨ 106 in na voznikovem informacijskem zaslonu se prikaže sporočilo ⇨ 106.

Razen tega elektronski oddajnik (ključ) vsebuje funkcije daljinskega upravljalnika ⇨ 21 in funkcijo vstopne osvetlitve ⇨ 117.

Za prostoročno upravljanje mora biti elektronski oddajnik (ključ) izven vozila, približno 1 m od prednjih vrat ali prtljažnika. Domet elektronskega oddajnika se lahko zmanjša zaradi zunanjih dejavnikov. Opozorilno utripanje potrdi reakcijo.

Z daljinskim upravljalnikom ravnajte previdno in ga varujte pred vlago ter visokimi temperaturami, izogibajte se tudi nepotrebni uporabi.

Opomba

Ne odlagajte elektronskega oddajnika (ključa) med vožnjo v prtljažnik, saj je prtljažnik izven območja zaznavanja (pri nizki hitrosti se oglasi zvočno opozorilo ⇨ 106 in prikaže se sporočilo na voznikovem informacijskem zaslonu ⇨ 106).

Opomba

Če se elektronski oddajnik (ključ) nahaja v sprednjem potniškem prostoru in se na voznikovem informacijskem zaslonu prikaže sporočilo (ki ga po vsej verjetnosti spremlja zvočno opozorilo), ki označuje, da je oddajnik izven območja sprejema, priporočamo, da elektronski oddajnik (ključ) vstavite v čitalnik kartic.

Opomba

Če po odpiranju in zapiranju vrat pri zagnanem motorju sistem ne zazna elektronskega oddajnika, se na voznikovem informacijskem zaslonu prikaže sporočilo (ki ga pospremi piskanje, ko je dosežena določena hitrost), ki opozarja, da je elektronski oddajnik zunaj dometa.

To preprečuje, da bi npr. potnik, ki izstopi, pomotoma odnesel elektronski oddajnik.

Ko sistem znova zazna elektronski oddajnik, se prikaže ustrezno sporočilo.

Ko pritisnete gumb elektronskega oddajnika (ključa) ali stikalo za centralno zaklepanje  ⇨ 26, je prostoročno upravljanje samodejno onemogočeno. Če želite prostoročno upravljanje znova omogočiti, morate ponovno zagnati motor.

Gumb za vklop ⇨ 134.

Zamenjava baterije elektronskega oddajnika

Baterijo zamenjajte takoj, ko sistem ne deluje več primerno ali, ko se elektronskemu oddajniku skrajša domet. Potrebo po zamenjavi baterije označuje obvestilo na voznikovem informacijskem zaslonu ⇨ 106.



Baterije in akumulatorji ne spadajo med hišne odpadke. Odlagajte jih na primerni reciklažni zbiralni točki.

Potrebo po zamenjavi baterije označuje obvestilo na vozniškem informacijskem zaslonu ⇨ 106.

Opomba

V sili lahko vozilo še vedno odklepete / zaklepete z zasilnim ročnim ključem, ki je v ohišju elektronskega oddajnika ⇨ 22.

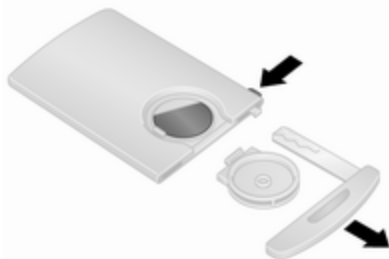

Pritisnite in držite sprostilni gumb na bočnem delu elektronskega oddajnika (ključa) ter izvlecite zasilni ročni ključ iz zgornjega dela. Odpnite pokrov baterije na zadnji strani elektronskega oddajnika (ključa). Nato pritisnite baterijo na eni strani, da se sprost, ter jo odstranite.

Zamenjajte baterijo (tip baterije CR 2016). Pazite na pravilno vstavitve nove baterije.

Pritrdite pokrov baterije in ponovno vstavite zasilni ročni ključ.

Sinhronizacija elektronskega ključa

Pritisnite poljuben gumb elektronskega oddajnika (ključa) štirikrat, medtem ko ste v območju zaznavanja (približno 1 m od prednjih vrat ali prtljažnika). Elektronski oddajnik (ključ) se sinhronizira ob vključitvi kontakta.

Napaka

Če sistem za daljinsko upravljanje centralnega zaklepanja ne deluje ali če motorja ni možno zagnati, utegnejo biti za to naslednji vzroki:

- napaka v elektronskem ključu
- elektronski oddajnik izven dometa sprejemne antene
- nizka napetost baterije
- preobremenitev sistema centralnega zaklepanja s pogosto uporabo v kratkih presledkih; oskrba z električnim tokom se prekine za kratek čas
- prenasičenost z radijskimi valovi, ki jih oddajajo močni zunanji radijski oddajniki

Zasilni ročni ključ

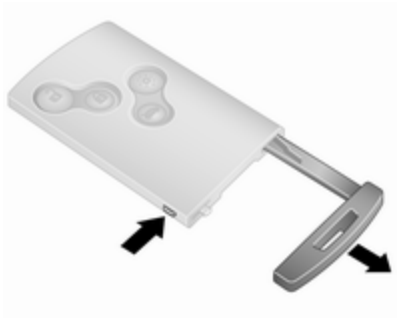

Pritisnite in držite sprostilni gumb na bočnem delu elektronskega oddajnika (ključa) ter izvlecite zasilni ročni ključ iz zgornjega dela.

Ročno zaklenite ali odklenite vrata z obratom ključa v ključavnici.

Po uporabi vstavite zasilni ročni ključ nazaj v ohišje elektronskega oddajnika (ključa).

Zaklepi vrat

Varnostna ključavnica proti kraji



Da preprečite odpiranje vrat z zunanje strani, odprite voznikova vrata in aktivirajte varnostno ključavnico proti kraji.

S ali primernim orodjem obrnite stikalo zapaha na vratih v zaklenjeni položaj. Vrat/vrata prtljažnika od zunaj ni mogoče odpreti.

Varnostna ključavnica proti kraji ostane vključena tudi po odklepanju vozila z daljinskim upravljalnikom.

Vrata / vrata prtljažnika je mogoče odpreti samo z notranje strani ali z ročnim ključem.

Opomba

Pri nekaterih različicah lahko vrata prtljažnika ostanejo odklenjena, čeprav je vklopljena varnostna ključavnica proti kraji.

Za sprostitvev zapaha obrnite stikalo v odklenjen položaj.

Ročni zaklep zadnjih vrat



Stikalo za zaklepanje obrnite v desno, da zaklenete zadnja leva vrata znotraj prtljažnika. Zaklep odklopite tako, da stikalo zasukate v levo.

Zadnja vrata ⇨ 32.

Centralno zaklepanje

Odklepanje in zaklepanje sprednjih vrat, stranskih drsnih vrat in prtljažnika.

S 3-gumbnim daljinskim upravljalnikom je mogoče ločeno odkleniti in zakleniti prednja in prtljažnik/drsna vrata (pri ustrezni opremi).

Iz varnostnih razlogov se vozila ne da zakleniti, če je ključ vstavljen v kontaktno ključavnico.

Opomba

Če v 2 minutah po odklepanju vozila ne odprete nobenih vrat, se vozilo samodejno ponovno zaklene.

Zaprte vrata in tovorni prostor. Če vrata niso dobro zaprta, sistem centralnega zaklepanja vrat ne bo zaklenil.

Za dodatne informacije glejte "Ročno delovanje ključa" spodaj.

Upravljanje daljinskega upravljalnika

Centralno zaklepanje z radijskim daljinskim upravljalnikom potrdi opozorilno utripanje smernikov. Enkratno opozorilno utripanje smernikov označuje, da je vozilo odklenjeno, dvojno utripanje pa označuje, da je zaklenjeno.



Odklepanje z daljinskim upravljalnikom 2



Odvisno od modela in konfiguracije vozila:

- Za odklepanje vseh vrat in prtljažnika pritisnite in držite .



- ali -

- Za odklepanje voznikovih vrat enkrat pritisnite . Za odklepanje vseh vrat in prtljažnika pritisnite  dvakrat.

Odklepanje z daljinskim upravljalnikom 3



Odvisno od modela in konfiguracije vozila:

- Za odklepanje vseh vrat in prtljažnika pritisnite in držite .
- ali -
- Za odklepanje voznikovih vrat enkrat pritisnite . Za odklepanje

vseh vrat in prtljažnika pritisnite  dvakrat.

- ali -

- Za odklepanje vseh vrat in prtljažnika enkrat pritisnite .

Zaklepanje z daljinskim upravljalnikom 2



Pritisnite na : Zaklenejo se vsa vrata in prtljažnik.

Zaklepanje z daljinskim upravljalnikom 3



Pritisnite na : Zaklenejo se vsa vrata in prtljažnik.

Opomba

Če je vgrajen sistem za alarmni nadzor potniške kabine \rightarrow 38 ga lahko izključite tako, da pritisnete in pridržite  (v potrditev se oglasi zvočni signal).

Če to storite nenamerno, ponovno odklenite vrata in s kratkim pritiskom na  zaklenite vozilo.

Zaklepanje in odklepanje prtljažnika z 2-gumbnim daljinskim upravljalnikom



Odvisno od modela in konfiguracije lahko prtljažnik (in stranska drsna vrata) odklenete z enkratnim ali dvakratnim pritiskom na .

Pritisnite  za zaklep prtljažnika (in, glede na različico, drsni bočnih vrat).

Zaklepanje in odklepanje prtljažnika s 3-gumbnim daljinskim upravljalnikom



Pritisnite  za zaklep ali odklep prtljažnika (in, glede na različico, drsnih bočnih vrat).

Delovanje sistema elektronskega oddajnika



Za prostoročno upravljanje mora biti elektronski oddajnik (ključ) izven vozila, približno 1 m od prednjih vrat ali prtljažnika.

Opomba

Zunanja kljuka stranskih drsnih vrat nima gumba za prostoročno upravljanje.

Če elektronski oddajnik (ključ) ostane v vozilu in v območju zaznavanja ni nobenega dodatnega elektronskega oddajnika (ključa), prostoročno upravljanje centralnega zaklepanja ne deluje.

Centralno zaklepanje z elektronskim ključem potrdi opozorilno utripanje smernikov. Enkratno opozorilno utripanje smernikov označuje, da je vozilo odklenjeno, dvojno utripanje pa označuje, da je zaklenjeno.

Če so vrata odprta ali so bila nepravilno zaprta, bo pri zaklepanju centralno zaklepanje v hitrem zaporedju vrata zaklenil in odklenil, ne da bi se pri tem vklopilo opozorilno utripanje smernikov.

Nevarnost

V izogib nehotenemu upravljanju oken, vrat ali motorja nikoli ne pustite elektronskega oddajnika (ključa) v vozilu, če so v njem ostali otroci ali živali. Nevarnost usodnih poškodb!

Odklepanje z elektronskim ključem - prostoročno upravljanje

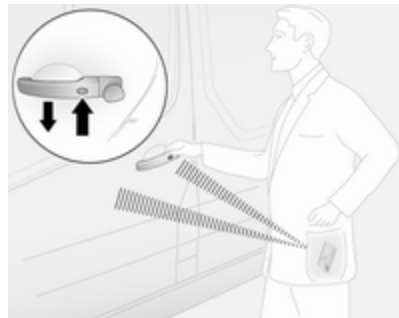

Sprednja vrata odprete tako, da pritisnete gumb na zunanji kljuki in povlečete kljuko.

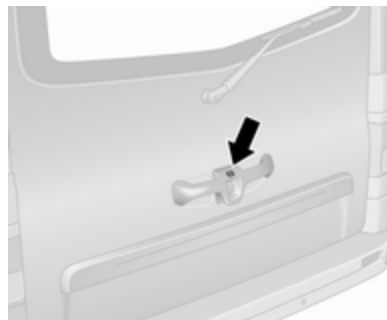

Zadnja vrata / vrata prtljažnika odprete tako, da pritisnete gumb na zunanji kljuki in povlečete kljuko.

Če vozilo zaklenete prostoročno, ga lahko ponovno odklenete po preteku najmanj 3 sekund.

Pri uporabi gumbov elektronskega oddajnika (ključa) se prostoročno upravljanje samodejno onemogoči. Če želite prostoročno upravljanje znova omogočiti, morate ponovno zagnati motor.

Odklepanje z gumbi elektronskega oddajnika (ključa)



Za odklepanje vseh vrat in prtljažnika pritisnite .

Zaklepanje z elektronskim ključem - prostoročno upravljanje

Pritisnite gumb na kateri koli zunanji ročici vrat. Zaklenejo se vsa vrata in prtljažnik.

Če vozilo odklenete prostoročno, ga lahko ponovno zaklenete po preteku najmanj 3 sekund.

Pri uporabi gumbov elektronskega oddajnika (ključa) se prostoročno upravljanje samodejno onemogoči.

Če želite prostoročno upravljanje znova omogočiti, morate ponovno zagnati motor.

Zaklepanje z gumbi elektronskega oddajnika (ključa)



Za zaklepanje vseh vrat in prtljažnika pritisnite .

Zaklepanje in odklepanje prtljažnika z elektronskim ključem - prostoročno upravljanje

Za zaklepanje ali odklepanje zadnjih vrat/ vrat prtljažnika (in stranskih drsnih vrat) pritisnite gumb za zunanji

kljuki vrat, medtem ko je elektronski oddajnik (ključ) v območju zaznavanja (približno 1 m).

Zadnja vrata/prtljažnik (in stranska drsna vrata) je mogoče odkleniti/ zakleniti šele po preteku najmanj 3 sekund od pritiska gumba.

Pri uporabi gumbov elektronskega oddajnika (ključa) se prostoročno upravljanje samodejno onemogoči. Če želite prostoročno upravljanje znova omogočiti, morate ponovno zagnati motor.

Zaklepanje in odklepanje prtljažnika z gumbi elektronskega oddajnika (ključa)



Za zaklepanje / odklepanje zadnjih vrat/prtljažnika (in stranskih drsnih vrat) pritisnite .

Sistem elektronskega oddajnika  22.

Upravljanje z ročnim ključem

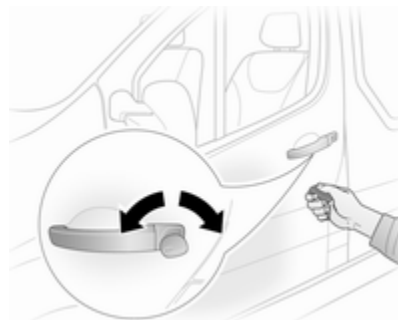

Ročno zaklenite ali odklenite vrata z obratom ključa v ključavnici.

Opomba

Če je treba baterijo v elektronskih ključih zamenjati, je vozilo še vedno mogoče zakleniti/odkleniti z ročnim ključem za uporabo v sili v ohišju elektronskega ključa  22.

Stikalo za centralno zaklepanje

Zaklepanje ali odklepanje vrat in prtljažnika v potniški kabini.



Pritisnite , da zaklenete vozilo. Vkllop signalizira LED indikator v stikalu. Pri zapiranju odprtih vrat se le-ta samodejno zaklenejo.

Če želite odkleniti vozilo, znova pritisnite gumb .

Če vozite z odprtim prtljažnikom, je prednja vrata (in stranska drsna vrata) še vedno mogoče zakleniti. Pri vključenem kontaktu pritisnite stikalo  in ga držite pritisnjena približno

5 sekund. Če zaprete zadnja vrata / vrata prtljažnika, se le-ta samodejno zaklenejo.

Samodejno zaklepanje ⇨ 31.

Prostoročno delovanje se samodejno izklopi, ko pritisnete . Če želite prostoročno upravljanje znova omogočiti, morate ponovno zagnati motor.

Sistem elektronskega oddajnika ⇨ 22.

Samodejno zaklepanje

Samodejno zaklepanje po speljevanju

Ta varnostna funkcija samodejno zaklene vrata in prtljažnik, takoj ko vozilo spelje.

Aktiviranje

Z motorjem v teku pritisnite in pridržite  na stikalu za centralno zaklepanje, približno za 5 sekund. Ko je funkcija vključena, se v potrditev oglasi zvočni signal.

Deaktiviranje

Z motorjem v teku pritisnite in pridržite  na stikalu za centralno zaklepanje, približno za 5 sekund. Ko je funkcija izključena, se v potrditev oglasi zvočni signal.

Stikalo za centralno zaklepanje ⇨ 26.

Otroški varovalni zaklepi



Varovalni zaklep za otroke na stranskih drsnihih vratih je na zadnjem robu vrat.

Odpiranje drsnihih stranskih vrat z notranje strani preprečite tako, da odprete vrata in aktivirate otroški varovalni zaklep.

⚠ Opozorilo

Kadar so otroci na zadnjih sedežih, uporabite otroške varovalne zaklepe, da preprečite nenamerno odpiranje od znotraj.

S primernim orodjem obrnite stikalo otroškega varovalnega zaklepa v drsni stranski vratih v zaklenjeni položaj; odpiranje vrat z notranje strani ni mogoče.

Otroški varovalni zaklep ostane aktiviran tudi po odklepanju vozila z daljinskim upravljalnikom. Vrata je mogoče odpreti samo od zunaj.

Za sprostitvev zapaha obrnite stikalo otroškega varovalnega zaklepa v odklenjen položaj.

Vrata

Drсна vrata



Drčna vrata odpirajte in zapirajte samo med mirovanjem vozila pri zategnjeni ročni zavori.

Ročaj povlecite proti zadnjemu delu, da odklenete in odprete vrata z notranje strani.

Vrata lahko zaklenete z notranje strani vozila s stikalom za centralno zaklepanje.

Sistem centralnega zaklepanja ⇨ 26.

⚠ Opozorilo

Bodite previdni pri upravljanju z drsnimi vrati. Nevarnost poškodb!

Odstranite vse predmete, ki bi se lahko zagostili in se prepričajte, da v območju premikanja ni nikogar.

Če je vozilo parkirano v klancu, se lahko odprta vrata nenadoma premaknejo zaradi lastne teže.

Drčna vrata zaprite, preden se odpeljete.

Zadnja vrata

Zadnja vrata lahko odprete le, ko je vozilo odklenjeno.

Sistem centralnega zaklepanja ⇨ 26.

Za odpiranje levega krila vrat potegnite zunanjo kljuko.

Z notranje strani odprete vrata s potegom notranje kljuke.



Desno krilo zadnjih vrat odprete z uporabo ročice.

⚠ Opozorilo

Če so odprta zadnja vrata in, če je vozilo parkirano ob cesti, utegnejo biti zadnje luči zasenčene.

Ostale udeležence v prometu opozorite o prisotnosti Vašega vozila na cesti: uporabite varnostni trikotnik ali kakšen drug pripomoček, ki ustreza prometnim zakonom države.

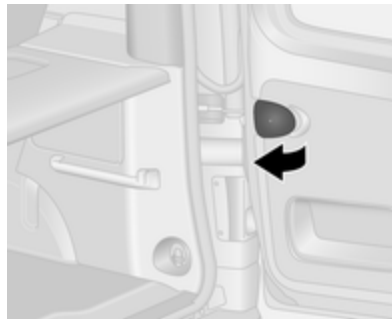

Omejevalniki zadržijo vrata v odprtem položaju pod kotom 90°. Če želite odpreti vrata za 180° ali več, potegnite sprostitvene kljuke in odprite vrata do zelenega položaja.

⚠ Opozorilo

Prepričajte se ali so vrata s povečanim odpirnim kotom primerno zavarovana v odprtem položaju.

Odprta vrata utegne močnejši veter treščiti ob vozilo.

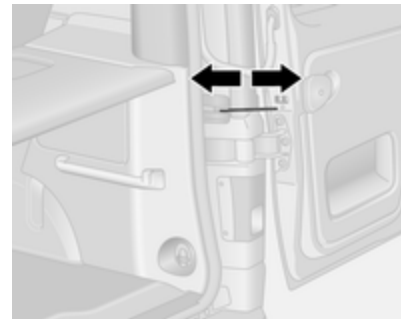

Pri zapiranju vrat zatakните omejevalnike v zatikalnike na okviru vrat.

Vedno najprej zaprite desno in šele nato levo krilo zadnjih vrat.

Zaklepi vrat ⇨ 25.

Sistem centralnega zaklepanja ⇨ 26.

Vožnja z odprtim pokrovom prtljažnika



V izjemnih primerih za vožnjo z odprtimi zadnjimi desnimi vrati (npr. pri prevozu dolgih predmetov) najprej odprite zadnja leva, nato odprite zadnja desna vrata in zaprite zadnja leva vrata.

Opomba

Levih zadnjih vrat ne uporabljajte pri pritrditvi predmetov.

Če je mogoče, težje predmete s pritrdilnimi jermeni pritrdite na pritrdilna ušesca ⇨ 80.

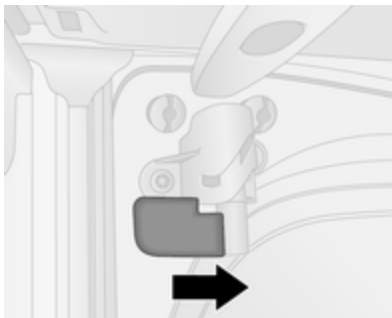

Notranji zaklep zasukajte v njegovem ohišju, tako da ročico obrnete v položaj za zaklepanje. Vrata so zavarovana z varnostnimi zatiči in jih ni mogoče odpreti z zunanje strani.

Opomba

Registrska tablica je dobro vidna in primerno osvetljena, samo če so zadnja vrata zaprta.

Sprostite zapah z obratom ročice v nasprotni smeri urnega kazalca, da bo vrata mogoče odpreti.

Svarilo

Vedno se prepričajte, da je tovor v vozilu med vožnjo z odprtim pokrovom prtljažnika varno pričvrščen.

Za več informacij glejte "Informacije o natovarjanju" ⇨ 83.

Vedno upoštevajte lokalne ali državne predpise.

⚠ Nevarnost

Izpušni plini vsebujejo strupen ogljikov monoksid, ki je brezbarven in brez vonja ter pri vdihavanju lahko povzroči smrt.

Če vozite z odprtim prtljažnikom lahko izpušni plini vstopijo v vozilo. Odprite okna.

Prtljažnik

Vrata prtljažnika

Odkrivanje

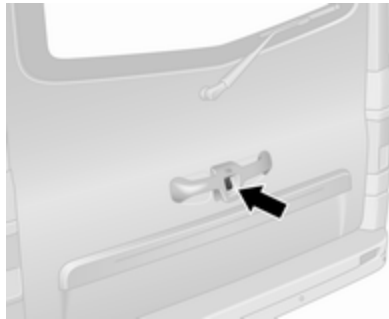

Po odklepanju pritisnite gumb na vratih prtljažnika in dvignite vrata do konca navzgor.

Vrata prtljažnika lahko odprete tudi z notranje strani, tako da sprostite notranjo ročico vrat prtljažnika.

Opomba

V zelo hladnih razmerah se lahko zmanjša učinek hidravličnih opornikov za lažje odpiranje vrat prtljažnika.

Sistem centralnega zaklepanja ⇨ 26.

Prekrivanje

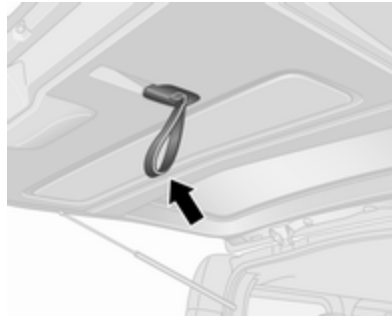

Vrata prtljažnika spustite s pomočjo traku na notranji strani.

Svarilo

Preden potegnete prste vstavite skozi trak, da preprečite njegovo poškodbo.

Trak sprostite, ko so vrata prtljažnika spuščena, slednja pa nato do konca zaprite.

Sistem centralnega zaklepanja ⇨ 26.

Zasilno odpiranje vrat prtljažnika iz notranjosti vozila



Glede na model odprite pokrov na notranji strani vrat prtljažnika.

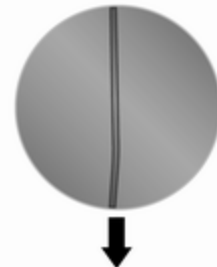

Nato zgrabite kovinsko vrvico in jo potegnite navzdol za odklep. Potisnite vrata prtljažnika, da se odprejo.

Splošni nasveti pri odpiranju električno pomičnih vrat prtljažnika

⚠ Nevarnost

Ne prevažajte daljših predmetov z odprtimi ali prislonjenimi vrati prtljažnika, saj utegnejo zaradi vrtinčenja zraka v potniški prostor vozila prodirati strupeni izpušni plini, ki so brez barve in vonja. Utegne povzročiti nezavest ali celo smrt.

Svarilo

Pred odpiranjem vrat prtljažnika v izogib poškodbam le-tega preverite ovire nad višino glave, npr. garažna vrata.

Pred odpiranjem zadnjih vrat se prepričajte, ali je zgoraj in zadaj za to dovolj prostora (najmanj 2,15 m).

Opomba

Težki predmeti ali dodatna oprema na vratih prtljažnika bo povečala težo vrat in vrata ne morejo ostati odprta.

Varnost vozila

Varovalni zaklep proti kraji (zapah)

⚠ Opozorilo

Sistema ne vključujte, če so v vozilu potniki! Odklepanje od znotraj v tem primeru ni možno.

Sistem izvrši varnostno zaklepanje vseh vrat in prtljažnika.

Vsa vrata in prtljažnik morajo biti zaprti, drugače funkcija ne deluje.

Opomba

Varovalnega zaklepa proti kraji (zapaha) ni mogoče aktivirati, če so vključene varnostne utripalke ali stranske luči.

Vključitev/izključitev s stikalom za centralno zaklepanje ni mogoča.

Sistem centralnega zaklepanja ⇨ 26.

Upravljanje 2-gumnega in 3-gumnega daljinskega upravljalnika

Delovanje potrjuje petkratno opozorilno utripanje smernikov.

Aktiviranje



Dvakrat pritisnite .

- ali -

Ročni ključ v ključavnici voznikovih vrat obrnite proti zadnjemu delu vozila dvakrat.

Deaktiviranje

Odklenite vrata s pritiskom  na daljinskem upravljalniku ali z obratom ročnega ključa v ključavnici voznikovih vrat v smeri proti prednjemu koncu vozila.

Delovanje sistema elektronskega oddajnika

Upravljanje potrjuje opozorilno utripanje smernikov.

Aktiviranje

Za prostoročno upravljanje mora biti elektronski oddajnik (ključ) izven vozila, približno 1 m od prednjih vrat ali prtljažnika.

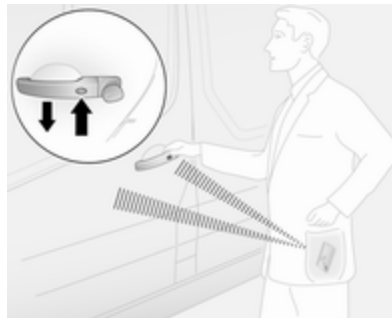

Dvakrat pritisnite gumb na kateri koli zunanji kljuki vrat.

- ali -



Dvakrat pritisnite .

Deaktiviranje

Odklenite vrata s pritiskom na gumb na poljubni kljuki zunanjih vrat ali s pritiskom na .

Ko pritisnete gumb elektronskega oddajnika (ali stikalo za centralno zaklepanje ) , je prostoročno upravljanje samodejno onemogočeno. Če želite prostoročno upravljanje znova omogočiti, morate ponovno zagnati motor.

Sistem centralnega zaklepanja ⇨ 26.
Sistem elektronskega oddajnika
⇨ 22.

Alarmna naprava

Alarmna naprava deluje skupaj s
centralnim zaklepanjem ⇨ 26.

Nadzoruje:

- vrata, zadnja vrata / vrata prtljažnika, pokrov motorja
- potniški prostor
- prtljažnik
- kontakt
- prekinitev napajanja alarmne sirene

Aktiviranje

Vsa vrata in pokrov motorja morajo
biti zaprti.

V potrditev aktiviranja utripnejo
varnostne utripalke. Če varnostne
utripalke pri vključitvi ne utripnejo,
pomeni, da ena izmed vrat ali pokrov
motornega prostora niso primerno
zaprti.

2-gumbni in 3-gumbni daljinski upravljalnik



Za aktiviranje alarmne naprave
pritisnite .

Elektronski oddajnik

Za prostoročno upravljanje mora biti
elektronski oddajnik (ključ) izven
vozila, približno 1 m od prednjih vrat
ali prtljažnika.

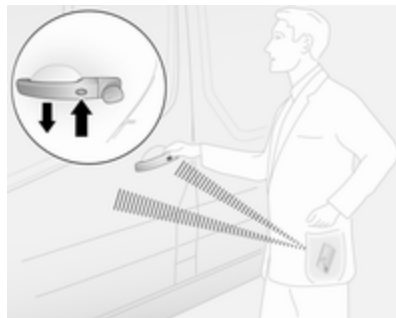

Pritisnite gumb na kateri koli zunanji
ročici vrat.

- ali -



Za aktiviranje alarmne naprave pritisnite .

Sistem elektronskega oddajnika
⇨ 22.

Deaktiviranje

Odklepanje vozila (z  ali gumbom na poljubni zunanji kljuki vrat) ali vključitev kontakta izključi alarmno napravo. V potrditev izključitve utripnejo varnostne utripalke.

Sistem se ne izključi, ko odklenete voznikova vrata s ključem ali s stikalom za centralno zaklepanje v potniškem prostoru.

Opomba

Če se je sprožil alarm, odklepanje vozila s ključem ne ugasne alarmne sirene. Za izklop sirene vključite kontakt vžiga. Če alarm ni bil sprožen, varnostne utripalke po deaktiviranju ne bodo utripale.

Vključitev z izključitvijo nadziranja potniškega prostora

Nadziranje potniškega prostora izklopite npr., če v njem pustite žival ali če je dodatni grelec nastavljen za vklop s časovnikom ali daljinskim upravljalnikom ⇨ 124.

Pritisnite in pridržite gumb  na daljinskem upravljalniku ali elektronskem oddajniku. V potrditev zazveni zvočni signal.

To stanje se ohrani, dokler ne odklenete vrat.

Sprožitev alarma

Ob sprožitvi se oglasi alarm z ločeno napajano sireno skupaj z opozorilnim utripanjem. Pri sprožitvi alarma se vključi lahko le določeno število elementov sistema in le za določen čas (odvisno od dopuščanja zakona).

V primeru odklopa akumulatorja ali prekinitve električnega napajanja se sproži alarmna sirena. Pred odklopom akumulatorja vozila je treba najprej deaktivirati alarmno napravo.

Za utišanje sirene (če se je sprožila) in izključitev alarmne naprave ponovno priklopite akumulator vozila in odklenite vozilo ali vključite kontakt vžiga.

Imobilizator

Imobilizator je sestavni del stikala za vžig in preveri, ali se sme zagnati motor s trenutno uporabljenim ključem.

Zapora zagona se vključi samodejno po izvleku ključa iz kontaktne ključavnice in tudi, če ključ ostane v kontaktni ključavnici po izklopu motorja.

Če motorja ni možno zagnati, izključite kontakt, izvlecite ključ, počakajte vsaj dve sekundi in ponovite postopek zagona. Če poskus zagona tudi tedaj ne uspe, poskusite zagnati motor z nadomestnim ključem ter poiščite strokovno pomoč v servisni delavnici.

Opomba

Čipi za prepoznavanje po radijski frekvenci (RFID) lahko motijo delovanje ključa. Ne odlagajte jih v bližini ključa, ko zaganjate vozilo.

Opomba

Elektronska zapora zagona motorja ne zaklene vrat. Zato vozilo, preden ga zapustite, vedno zaklenite in vključite alarmno napravo ↗ 26, ↗ 38.

Zunanja ogledala**Konveksna oblika**

Konveksno zunanje gledalo vsebuje asferično območje za zmanjšanje mrtvega kota. Zaradi rahlega popačenja so objekti v ogledalu videti manjši in je zato nekoliko težje oceniti razdaljo med Vašim vozilom in vozilom za Vami.

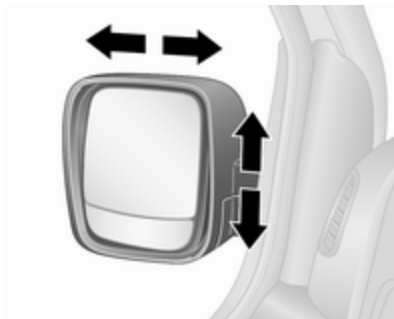
Ročna nastavitvev

Ogledalo nastavite s pomikom v želeno smer.

Električna nastavitvev

Izberite želeno ogledalo s premikom upravnega stikala na levo ali desno, nato z usmerjanjem stikala nastavite ogledalo.

Ko je upravno stikalo v srednjem položaju, ni izbrano nobeno ogledalo.

Zložljiva ogledala

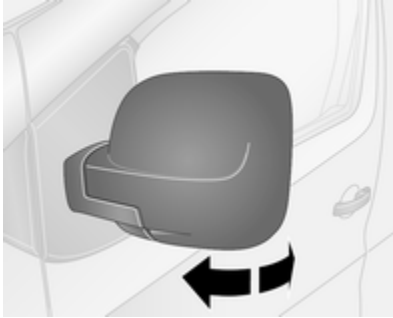

Zaradi varnosti pešcev se zunanji ogledali pri naletu na oviro, ki utegne biti tudi posledica nesreče, preklopita iz običajnega položaja navznoter. V prvotni položaj ju spravite z rahlim potiskom ohišja ogledala navzven.

Parkirni položaj

Zunanji ogledali je mogoče sklopiti z rahlim pritiskom na zunanji rob ohišja, npr. pri parkiranju na ozko parkirno mesto.

Odvisno od različice zunanji ogledali samodejno preklopita v parkirni položaj, ko vozilo zaklenete. Za več informacij, glejte navodila za uporabo Infotainment sistema.

Ogrevana ogledala



Pritisnite . Vklp signalizira LED indikator v stikalu.

Ogrevanje deluje le pri obratujočem motorju. Izklopi se samodejno po kratkem času.

Ogrevanje, prezračevanje, hlajenje
 ⇨ 118.

Notranje ogledalo

Ročna zatemnitev



Z ročico na spodnji strani lahko premaknete ogledalo v položaj, ki ponoči zmanjša bleščanje žarometov vozil za Vami.

Širokokotno ogledalo



Odvisno od vozila je v senčniku sovoznika nameščeno veliko konveksno ogledalo, ki pomaga izboljšati vidnost in zmanjša mrtve kote.

Samodejna zatemnitev



Samodejno preprečevanje zaslepitve zaradi žarometov zadaj vozečih vozil pri nočni vožnji.

Stekla

Vetrobransko steklo

Termo-odbojno vetrobransko steklo

Termo-odbojno vetrobransko steklo ima premaz, ki odbija sončne žarke. Pri tem lahko pride tudi do neželenega odboja podatkovnih signalov, npr. na cestninskih postajah.



Označena območja na vetrobranskem steklu nimajo posebnega premaza. Naprave za elektronsko beleženje podatkov in

plačila pristojbin, morajo biti nameščene v teh območjih. Drugače lahko pride do motenj pri beleženju podatkov.

Nalepke na vetrobranskem steklu

Na predel v bližini notranjega ogledala na vetrobransku steklu ne lepите nalepk, kot so cestninske nalepke.

Zamenjava vetrobranskega stekla

Svarilo

Če je vozilo opremljeno s senzorjem sprednje kamere sistema za pomoč vozniku, je bistvenega pomena, da so vse zamenjave vetrobranskega stekla opravljene natančno in v skladu s specifikacijami družbe Opel. V nasprotnem primeru ti sistemi morda ne bodo pravilno delovali, obstaja pa nevarnost nepričakovanega vedenja teh sistemov in/ali prikaza sporočil.

Električno pomična stekla

⚠ Opozorilo

Pri pomiku stekel bodite previdni. Nevarnost telesnih poškodb, posebej pazite na otroke!

Okna in streho zapirajte le tako, da postopek ves čas pozorno opazujete. Pazite, da med dviganjem stekel koga ali česa ne priprete.

Za pomikanje stekel vključite kontakt.



Za odpiranje zelenega okna pritisnite ustrezno stikalo in za zapiranje okna stikalo potegnite.

Za postopno delovanje: na kratko potisnite ali povlecite stikalo.

Za samodejno odpiranje ali zapiranje: potisnite ali povlecite stikalo za daljši čas. Steklo se premika navzdol ali navzgor samodejno z omogočeno varnostno funkcijo. Za ustavitev pomika premaknite stikalo še enkrat v isto smer.

Če se steklo ne pomika gladko (npr. zaradi zmrzali), večkrat na kratko potegnite stikalo vprašljivega okna, dokler se le-ta ne zapre.

Varnostna funkcija

Če steklo pri samodejnem zastiranju naleti na oviro, se postopek zapiranja takoj prekine; in steklo se spet spusti.

Preobremenitev

Pri preobremenitvi sistema (npr. pri neprestanem odpiranju/zapiranju oken) se napajanje elektromotorjev za pomik stekel za kratek čas samodejno prekine.

Zadnja okna

Stranska drsna okna

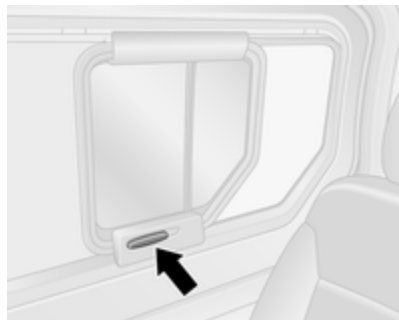

Če želite odpreti ali zapreti okno, najprej pritisnite sprednji del ročaja do navpičnega položaja, nato pa s potiskom v stran odprite okno.

Senčnik

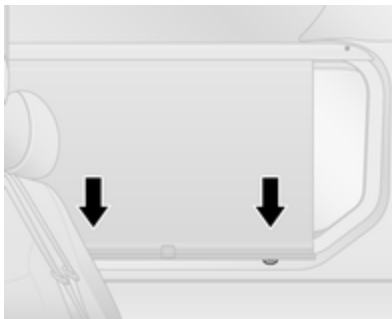

Odvisno od vozila je lahko senčnik integriran v pokrov okna.

Senčnik zaprete tako, da potisnete navzdol ročaj in uporabite zaklepa spodaj.

Senčnik odprete tako, da sprostite zaklepa, pri čemer potegneta senčnik nekoliko proti sebi in ga potisnete navzgor.

Ogrevano zadnje okno



Pritisnite . Vklp signalizira LED indikator v stikalu.

Ogrevanje zadnjega stekla in zunanjih ogledal deluje pri obratujočem motorju in se samodejno izklopi po kratkem času.

Ogrevanje, prezračevanje, hlajenje
 ⇨ 118.

Senčniki

Za zaščito pred bleščanjem lahko preklopita senčnike navzdol ali v stran.

Na hrbtne strani senčnikov je kozmetično ogledalo in držalo za vstopnice.

Med vožnjo naj bosta pokrova senčnikov zaprta.

Širokokotno ogledalo ⇨ 41.

Sedeži in varnostni sistemi

Vzglavniki	46
Prednji sedeži	47
Položaj sedeža	47
Nastavitev sedeža	48
Preklop sedeža	50
Naslon za roko	50
Ogrevanje	51
Zadnji sedeži	51
Varnostni pasovi	55
Trotočkovni varnostni pasovi	56
Sistem varnostnih blazin	60
Sistem sprednjih varnostnih blazin	63
Sistem stranskih varnostnih blazin	64
Varnostne zavese	64
Deaktiviranje sovoznikovih varnostnih blazin	65
Varovala za otroke	66
Otroški varnostni sedeži	66
Mesta namestitve otroškega sedeža	69

Vzglavniki

Položaj

⚠ Opozorilo

Vozite le s primerno nastavljenimi vzglavniki.

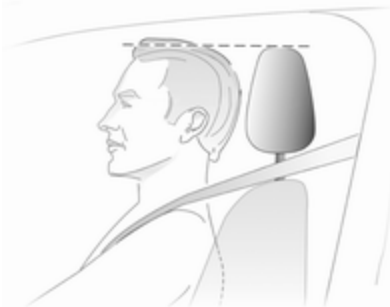

Zgornji rob vzglavnika naj bo v isti višini z zgornjim delom glave potnika. Če to pri zelo visokih osebah ni izvedljivo, nastavite vzglavnik v najvišji možni položaj oz. v najnižji možni položaj pri zelo nizkih osebah.

Nastavitev



Če želite dvigniti vzglavnik, ga povlecite navzgor in pritrдите.

Če želite spustiti vzglavnik, pritisnite gumb zapaha, nastavite višino in ga pritrдите.

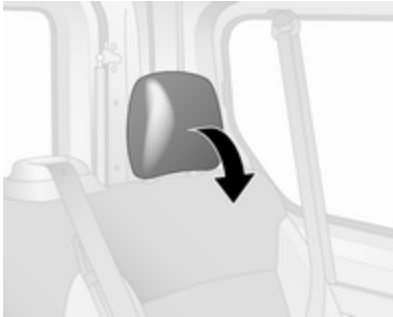

Vzglavnike zadnjih sedežev je mogoče prekllopiti tudi naprej.

Opomba

Na vzglavnik sovoznikovega sedeža nameščajte predmete ali dodatno opremo le, če sovoznikov sedež ni zaseden.

Demontaža

Npr. pri uporabi otroškega varnostnega sedeža ⇨ 66.

Najprej nagnite naslonjalo nazaj, nato povlecite vzglavnik v najvišji položaj. Za odstranitev vzglavnika pritisnite sprostilni gumb in izvlecite vzglavnik navzgor.

Vzglavnik zavarujte v prtljažniku. Ne vozite vozila z odstranjenim vzglavnikom, če je zadevni sedež zaseden.

Montaža

Naslonjalo najprej nagnite naprej, nato pa droga vzglavnika vstavite v luknji.

Vzglavnik spustite kolikor je mogoče navzdol, nato pa ga dvignite (po potrebi najprej pritisnite gumb zapaha) do zelenega položaja.

Prednji sedeži

Položaj sedeža

⚠ Opozorilo

Vozite le s pravilno nastavljenim sedežem.

⚠ Nevarnost

Ne sedite manj kot 25 cm od volanskega obroča, da se bo lahko varnostna blazina pravilno sprožila.

⚠ Opozorilo

Sedeža ne nastavljajte med vožnjo, ker se lahko nenadzorovano premakne.

⚠ Opozorilo

Pod sedeži nikoli ne shranjujte prostih predmetov.

Predal pod sedežem, prostor za spravljanje ⇨ 77.



- Sedite z zadnjim delom telesa ob naslonjalu. Pri pritiskanju stopalk (pedalov) naj bodo noge rahlo pokrčene. Sovoznikov sedež naj bo pomaknjen čimbolj nazaj.
- Nastavite višino sedeža, da imate dober pregled na vse strani ter nad vsemi merilniki in instrumenti. Med glavo in stropno

oblogo naj bo vsaj za dlan razmika. Stegna naj rahlo leže na sedežu, ne da pri tem pritiskajo nanj.

- Sedite z rameni tesno ob naslonjalu. Sedite tako, da je zgornji del obroča volana dosegljiv v vzravnani drži telesa z rahlo pokrčenimi rokami. Med obračanjem volana naj bodo rame v tesnem stiku s sedežnim naslonjalom. Naslonjalo naj ne bo nagnjeno preveč nazaj. Priporočamo kot do 25°.
- Sedež in volan nastavite tako, da bo vaše zapestje naslonjeno na vrh volana, ko popolnoma iztegnete roko in se z rameni naslonite na naslonjalo.
- Nastavite volan ⇨ 86.
- Nastavite višino vzglavnika ⇨ 46.
- Nastavite višino varnostnega pasu ⇨ 56.
- Nastavite ledveno oporo tako, da podpira naravno obliko hrbtenice ⇨ 48.

Nastavitev sedeža

Vozite samo z zaskočenimi sedeži in naslonjali.

Nastavitev po dolžini

Potegnite ročico, pomaknite sedež, nato sprostite ročico.

Sedež poskušajte pomakniti naprej in nazaj, da preverite, ali je pritrjen v ustreznem položaju.

Nagib naslonjala



Potegnite vzvod, nastavite naklon in sprostite vzvod. Sedežno naslonjalo naj se primerno zaskoči.

Pri nastavljanju naslonjala razbremenite.

Višina sedeža

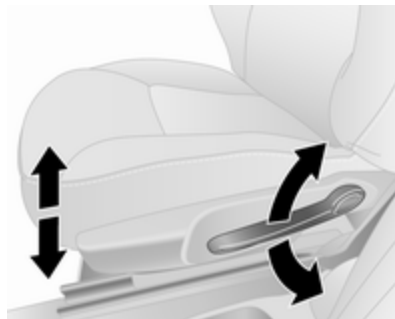

Potiskanje vzvoda:

navzgor : sedež se dviga

navzdol : sedež se spušča

Ledvena opora

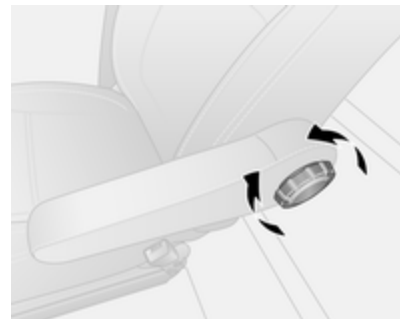

Ledveno oporo prilagodite s kolescem osebemu dobremu počutju primerno.

Za povečanje ali zmanjšanje ledvene opore obračajte kolesce.

Preklop sedeža

Preklop sprednjega sredinskega sedeža



Potegnite sprostitevni ročaj, preklopite sedežno naslonjalo do konca naprej in sprostite ročaj. Sedežno naslonjalo naj se primerno zaskoči.

Opomba

Ko je višina sedeža v najvišjem položaju, potisnite navzdol vzglavnike, preden preklopite sedežno naslonjalo.

Prepričajte se, da nič ne ovira preklapljanja sedeža, npr. senčnik ↻ 44, držalo za pijačo ↻ 76.

Sedež vrnite v prvotni položaj tako, da potegnete sprostitevni ročaj, dvignete sedežno naslonjalo in sprostite ročaj. Sedežno naslonjalo naj se primerno zaskoči.

⚠ Opozorilo

Ko je sovoznikov sedež preklopljen, morate izklopiti sistem sovoznikovih varnostnih blazin.

Deaktiviranje sovoznikovih varnostnih blazin ↻ 65.

Naslon za roko

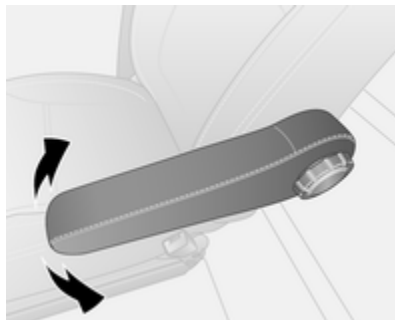

Naslon za roko zložite v pokončni položaj, kadar ga ne potrebujete oziroma kadar želite omogočiti zlaganje sedeža.

Po potrebi dvignite naslon za roko.

Ogrevanje



Pritisnite  za ustrezni sedež, ko je motor v teku; lučka LED v stikalu zasveti. Če želite izklopiti ogrevanje sedeža, pritisnite drugi konec preklopne stikala.

Ogrevanje sedeža je termostatično uravnavano ter se pri zadostni temperaturi sedeža samodejno izklopi.

Dolgotrajna uporaba ni priporočljiva za ljudi z občutljivo kožo.

Zadnji sedeži

Pri nekaterih vozilih sta vgrajeni tudi 2. in 3. vrsta sedežev.

Dostop do zadnje vrste sedežev



Za dostop do sedežev 3. vrste (če so vgrajeni), odprite drsna stranska vrata ter ročico zapaha zložljivega sedeža 2. vrste potisnite navzdol in naslonjalo sedeža zložite naprej. Če je potrebno, odprite varnostne pasove iz zaponk.

Opozorilo

Prepričajte se, da se hrbtišče vrne v pravilni položaj in da so varnostni pasovi ustrezno pripeti.

Pripenjanje in odpenjanje varnostnega pasu ⇨ 56.

Drsna vrata ⇨ 32.

Sedežna blazina

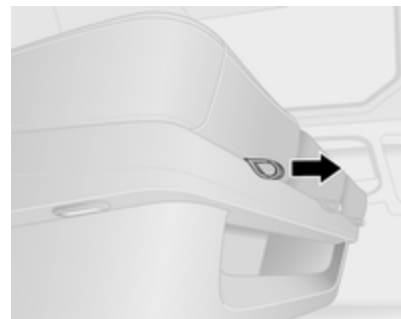

Glede na različico je sedežno blazino mogoče nastaviti na enega od 5 položajev, tako da potegnete trak,

ki se nahaja na sprednjem delu sedeža, in da sedežno blazino počasi pomaknete naprej ali nazaj.

Predal pod sedežem ⇨ 77.

Zlaganje in odstranjevanje zadnjih sedežev

⚠ Opozorilo

Ko zlagate ali odstranjujete zadnje sedeže, držite roke in noge stran od območja pomika sedežev.

Sedežev nikoli ne nastavljajte med vožnjo, saj se lahko nenadzorovano premaknejo.

Preden se usedete na zadnje sedeže se prepričajte, da so zadnji sedeži in naslonjala sedežev nameščena do konca v položaj.



Pred zlaganjem ali odstranitvijo zadnjih sedežev naslone za roke zložite v navpični položaj.

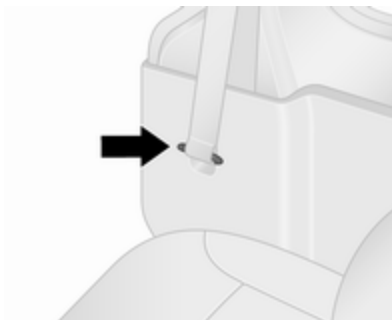

Pred zlaganjem ali odstranitvijo zadnjih sedežev najprej odprite zunanja varnostna pasova in zaponki shranite v njihovi ohišji.

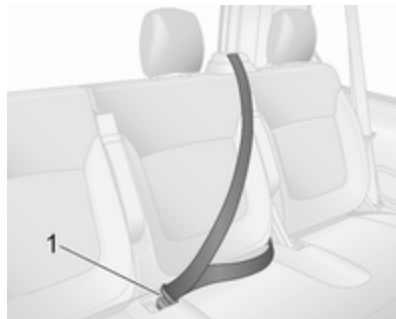

Pri srednjem zadnjem sedežu zaponko zapnete v zaklep 1.

Zlaganje zadnjih sedežev

Pri nekaterih različicah lahko prtlačnik povečate z zlaganjem 3. vrste sedežev (če so vgrajeni).

⚠ Opozorilo

Pri preklapljanju sedeža bodite previdni - bodite pozorni na gibljive dele. Ko je sedež zložen, preverite, ali je pravilno pritrjen.

Če je potrebno, odstranite vzglavnike
⇨ 46.

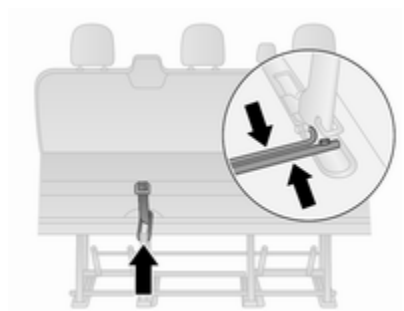

Povlecite sprostilni trak in zložite naslonjalo na sedež.

Primite varovalna droga in ju sočasno spravite skupaj.

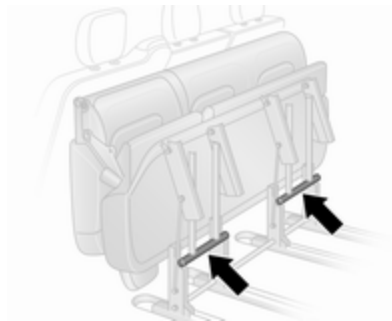

Dvignite in preklopite sestav sedeža naprej, tako da se zaskoči v zloženem položaju.

Pritisnite na zgornji del sedeža in ga pritrdite tako, da pritisnete zaklepna vzvoda (puščici). Preverite, da se je sedež zaskočil v ležišče.

Svarilo

Iz varnostnih razlogov ne odlagajte tovora za preklopljene zadnje sedeže.

Pri vračanju sedeža v prvotni položaj povlecite varovalna droga, previdno spustite sedež in se prepričajte, da sta zaklepna vzvoda pravilno nameščena in pritrjena.

Opomba

Pred namestitvijo sedeža preverite, ali so pritrdilne točke čiste. Na njih ne sme biti umazanije ali česar koli drugega, kar bi lahko preprečevalo varno pritrditev sedeža.

Dvignite naslonjalo in po potrebi nanj namestite vzglavnike.

Odstranjevanje zadnjih sedežev

Pri nekaterih različicah lahko prtljažnik povečate z odstranitvijo 2. in 3. vrste sedežev (če so vgrajeni).

⚠ Opozorilo

Sedežev nikoli ne odstranjajte med vožnjo, saj se lahko nenadzorovano premaknejo.

⚠ Opozorilo

Odstranljivi sedeži so težki. Ne poskušajte jih odstraniti brez pomoči.

Če je potrebno, odstranite vzglavnike
 ⇨ 46.

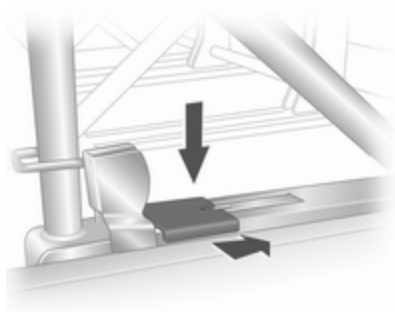

Sprostite sedežno klop: potisnite zaklopce na levi in desni strani vznožja sedežne klopi navzdol in naprej, da se sprostijo.

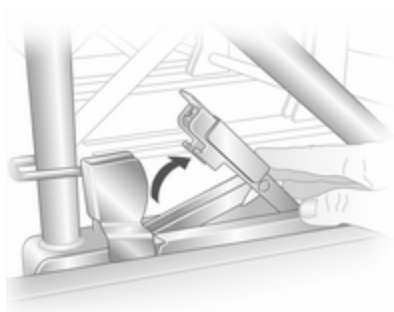

Dvignite zaklopce in pomaknite sedež proti zadnjem delu, da se sprostijo iz zadnjih talnih pritrdilnih mest.

Dvignite sedež in ga ponovno premaknite proti zadnjem delu, da se sprostijo iz sprednjih talnih pritrdilnih mest. Klop dvignite in jo odnesite iz vozila.

Sedeže lahko odstranite samo skozi stranska drsna vrata (in ne skozi zadnja vrata / vrata prtljažnika). Sedeže 2. vrste morate odstraniti iz vozila, preden odstranite sedeže 3. vrste.

Montaža zadnjih sedežev

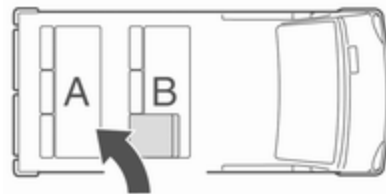

Pri ponovni namestitvi sedežev vedno poskrbite, da je vrsta z zložljivim sedežem za dostop **B** pravilno postavljena pred vrsto fiksnih sedežev **A**.

Sedeže lahko montirate samo skozi stranska drsna vrata (in ne skozi zadnja vrata / vrata prtljažnika). Sedeže 3. vrste morate montirati v vozilo, preden montirate sedeže 2. vrste.

Svarilo

Sedeži 2. in 3. vrste niso medsebojno zamenljivi in jih je treba ponovno namestiti na njihova originalna mesta.

Opomba

Pred namestitvijo sedeža preverite, ali so pritrdilne točke čiste. Na njih ne sme biti umazanije ali česar koli drugega, kar bi lahko preprečevalo varno pritrditev sedeža.

Sedež postavite na sprednje pritrdilne točke, nato ga potisnite, tako da se usede na zadnje pritrdilne točke.

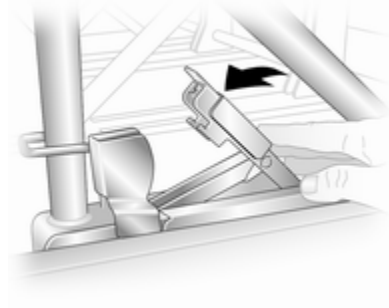

Spustite kavljia zapaha in ju pritiskajte, dokler ju ne pritrdite. Poskrbite, da bodo vidne oznake na pritrdilnih kavljih pravilno poravnane.

⚠ Opozorilo

Pri nameščanju sedežev pazite, da bodo pravilno nameščeni na sidrne točke in da bosta pritrdilni zaponki pravilno zapeti.

Če sedežev ni mogoče varno pritrditi v ležišče, se obrnite na servis.

Varnostni pasovi



Pas se pri naglem pospeševanju ali upočasnjevanju zaskoči in tako zadrži potnika tesno na sedežu. Tako se možnosti poškodbe bistveno zmanjšajo.

⚠ Opozorilo

Varnostni pas si pripnite vedno pred vsako vožnjo.

V primeru nesreče ogrožajo nepriprane osebe voznika, sopotnike in tudi sebe.

En varnostni pas si lahko pripne le ena oseba.

Otroški varnostni sedeži ⇨ 66.

Občasno preverjajte delovanje vseh delov sistema varnostnih pasov in preverite, ali ni prišlo do poškodb.

Poškodovane dele morate obvezno zamenjati. Po nesreči so pasovi raztegnjeni, zato, prosimo, da jih kot tudi zategovalnike daste zamenjati strokovnjakom v servisni delavnici.

Opomba

Pazite, da z ostrimi predmeti pasov ne poškodujete ali priprete. Pazite, da v navijalce pasov ne zaide umazanija.

Opozorilna lučka za pripenjanje varnostnega pasu

Pri nekaterih različicah sta oba sprednja sedeža opremljena z opozorilno lučko za pripenjanje varnostnega pasu  na stropni konzoli ⇨ 99.

Omejevalniki natezne sile

Na sprednjih sedežih zmanjšajo stres, ki učinkuje na telo pri sprožitvi zategovalnikov varnostnih pasov v primeru trčenja.

Zategovalniki varnostnih pasov

V primeru trčenja – od spredaj ali od zadaj – se zaklep pasu pomakne navzdol, bočni in ramenski del pasu se v trenutku napneta.

Opozorilo

Neprimerno ravnanje z varnostnimi pasovi (demoniranje/ montiranje delov) utegne povzročiti neželjeno aktiviranje zategovalnikov - nevarnost poškodb.

Sprožitev zategovalnikov varnostnih pasov je označena z neprekinjenim svetlenjem kontrolne lučke  ⇨ 99.

Če so zategovalniki varnostnih pasov sproženi, jih je potrebno zamenjati v servisni delavnici. Vsak zategovalnik se sproži le enkrat.

Opomba

V območju delovanja zategovalnikov ne puščajte nobenih predmetov in ne vgrajujte dodatne opreme. Menjava posameznih komponent zategovalnika je prepovedana, ker sicer utegne vozilo izgubiti homologacijo.

Trotočkovni varnostni pasovi

Varnostni pasovi sprednjih sedežev

Pripenjanje



Enakomerno potegnite pas iz navijalca, ga nezvitega namestite čez telo in vstavite zaponko v zaklep, da se slišno zaskoči.

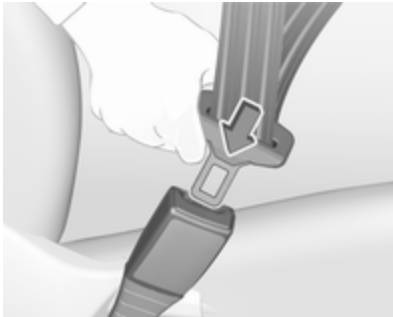

Med vožnjo si pas na diagonalnem delu večkrat zategnite.



Ohlapna in debela oblačila otežujejo prileganje pasu k telesu. Prav tako ne sme biti med pasom in telesom nobenih drugih predmetov (npr. torbic, mobilnih telefonov).

⚠ Opozorilo

V žepih ne nosite trdih in lomljivih predmetov.

Opozoril za pripenjanje varnostnega pasu   99.

Nastavitev višine

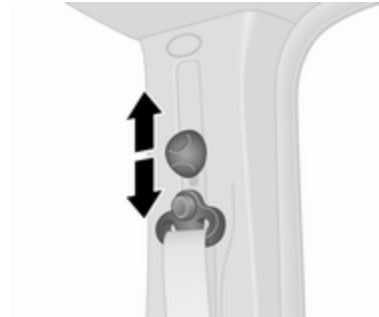

Zgornjo vpenjalno točko pomaknite navzgor ali navzdol na želeno višino:

- Pas nekoliko izvlecite.
- Nastavitveni člen nagnite navzdol, da ga odprite, nato pa nastavite višino, tako da nastavek pomaknete navzgor ali navzdol, ne da bi nagnili nastavitveni člen.



Višino pasu nastavite tako, da poteka prek rame. Pas ne sme teči prek vratu ali nadlahti.

⚠ Opozorilo

Ne izvajajte nastavitve med vožnjo.

Odpenjanje



Pas odprite s pritiskom na rdečo tipko na zaklepu. Pas se samodejno navije.

Varnostni pasovi zadnjih sedežev

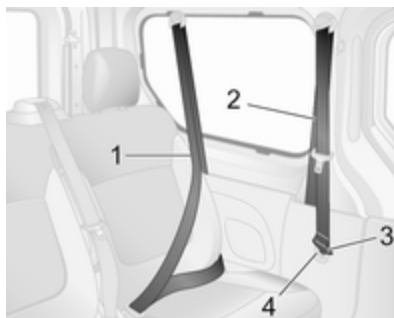

Za 2. sedežno vrsto vedno uporabite sprednje varnostne pasove **2** (ki so za 2. vrsto sedežev). Če varnostnih pasov 2. sedežne vrste **2** ne uporabljate, zaponke **3** shranite v ohišja **4**, da preprečite poškodbe vozila.

Za 3. sedežno vrsto (glejte ilustracijo) vedno uporabite povsem zadnje varnostne pasove **1** (ki so za 3. vrsto sedežev).

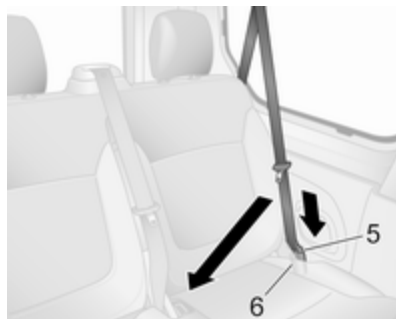

Preden pripnete zunanji stranski varnostni pas se najprej prepričajte, da je spodnja zaponka **5** do konca vstavljena v zaklep **6**.

Varnostni pas nato namestite prek stegen in ramo (ne zvijte ga) in zgornjo zaponko vstavite v ustrezní zaklep.

Za pripenjanje in odpenjanje glejte zgornje poglavje "Varnostni pasovi sprednjih sedežev".

⚠ Opozorilo

Če zgornja in spodnja zaponka nista pravilno vstavljeni, varnostni pas ne bo učinkovit v primeru nesreče.

Pri odpenjanju varnostnega pasu zgornjo zaponko iz zaklepa vedno sprostite pred spodnjo zaponko.

Če želite odstraniti sedeže iz vozila ali omogočiti lažji dostop do zadnjih sedežev, najprej odstranite zaponke iz zaklepov varnostnih pasov.

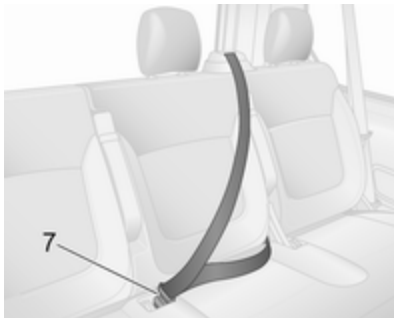

Pri zadnjem srednjem sedežu enakomerno potegnite pas iz navijalca, ga nezvitega namestite čez telo in vstavite zaponko v zaklep 7, da se slišno zaskoči.

⚠ Opozorilo

Preden se usedete na zadnje sedeže se prepričajte, da so zadnji sedeži in naslonjala sedežev nameščena do konca v položaj. Zadnji sedeži ⇨ 51.

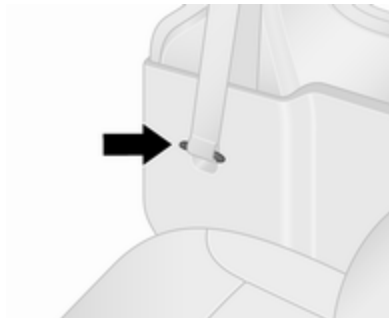

Zaponki zunanjih varnostnih pasov vedno shranite v ohišji (če sta vgrajeni), da preprečite poškodbe vozila.

Pri srednjem zadnjem sedežu zaponko zapnite v zaklep, če na njem nihče ne sedi.

Uporaba varnostnih pasov med nosečnostjo**⚠ Opozorilo**

Spodnji del pasu naj teče čim nižje prek medenice, da ne pritiska na trebuh.

Sistem varnostnih blazin

Sistem varnostnih blazin se sestoji iz večih internih (notranjih) sistemov, odvisno od stopnje opremljenosti.

Pri sprožitvi se varnostne blazine napihnejo v nekaj milisekundah.

Varnostna blazina se razpre in uplahne tako hitro, da ju pri nesreči navadno sploh ni opaziti.

⚠ Opozorilo

Sistem varnostnih blazin se sproži na eksploziven način, zato sme popravila izvajati samo ustrezno usposobljeno osebje.

⚠ Opozorilo

Dodajanje opreme, ki spremeni ogrodje vozila, sistem odbijačev, višino, ploščevino na sprednjem ali bočnem delu, lahko prepreči ustrezno delovanje sistema varnostnih blazin. Na delovanje

sistema varnostnih blazin lahko vpliva spreminjanje katerih koli delov sprednjih sedežev, varnostnih pasov, modula za zaznavanje in diagnostiko zračnih blazin, volana, instrumentne plošče, notranjih tesnil vrat, vključno z zvočniki, vsemi moduli zračnih blazin, stropno oblogo ali oblogo stebrička, sprednjimi senzorji, senzorji bočnega trka ali ožičenjem zračnih blazin.

Opomba

Elektronska kontrolna enota sistema varnostnih blazin in zategovalnikov varnostnih pasov se nahaja v sredinski konzoli med sprednjima sedežema. Ne odlagajte magnetnih predmetov v bližino sredinske konzole!

Na pokrove varnostnih blazin ne pritrujate drugih predmetov in jih ne prekrivajte z ničemer. Poškodovane pokrove naj zamenjajo v servisni delavnici.

Vsaka varnostna blazina se sproži le enkrat. Sprožene varnostne blazine dajte nemudoma zamenjati v

servisu. Razen tega je lahko potrebna zamenjava volana, armaturne plošče, delov prevleke, tesnil vrat, kljuk in ročic ter sprednjih sedežev.

Menjava posameznih komponent sistema varnostnih blazin je prepovedana, ker sicer utegne vozilo izgubiti prometno dovoljenje.

Kontrolna lučka  sistemov varnostnih blazin ⇨ 99.

Otroški varnostni sedeži na sovoznikovem sedežu z zračnimi blazinami

Opozorilo v skladu z ECE R94.02:



EN: NEVER use a rear-facing child restraint system on a seat protected by an ACTIVE AIRBAG in front of it, DEATH or SERIOUS INJURY to the CHILD can occur.

DE: Nach hinten gerichtete Kindersitze NIEMALS auf einem Sitz verwenden, der durch einen davor befindlichen AKTIVEN AIRBAG geschützt ist, da dies den TOD oder SCHWERE VERLETZUNGEN DES KINDES zur Folge haben kann.

FR: NE JAMAIS utiliser un siège d'enfant orienté vers l'arrière sur un siège protégé par un COUSSIN GONFLABLE ACTIF placé devant lui, sous peine d'infliger des BLESSURES GRAVES, voire MORTELLES à l'ENFANT.

ES: NUNCA utilice un sistema de retención infantil orientado hacia atrás en un asiento protegido por un AIRBAG FRONTAL ACTIVO. Peligro de MUERTE o LESIONES GRAVES para el NIÑO.

RU: ЗАПРЕЩАЕТСЯ устанавливать детское удерживающее устройство лицом назад на сиденье автомобиля,

оборудованном фронтальной подушкой безопасности, если ПОДУШКА НЕ ОТКЛЮЧЕНА! Это может привести к СМЕРТИ или СЕРЬЕЗНЫМ ТРАВМАМ РЕБЕНКА.

NL: Gebruik NOOIT een achterwaarts gericht kinderzitje op een stoel met een ACTIEVE AIRBAG ervoor, om DODELIJK of ERNSTIG LETSEL van het KIND te voorkomen.

DA: Brug ALDRIG en bagudvendt autostol på et forsæde med AKTIV AIRBAG, BARNET kan komme i LIVSFARE eller komme ALVORLIGT TIL SKADE.

SV: Använd ALDRIG en bakåtvänd barnstol på ett säte som skyddas med en framförvarande AKTIV AIRBAG. DÖDSFALL eller ALLVARLIGA SKADOR kan drabba BARNET.

FI: ÄLÄ KOSKAAN sijoita taaksepäin suunnattua lasten turvaistuinta istuimelle, jonka edessä on AKTIIVINEN TURVATYYNYY, LAPSI VOI KUOLLA tai VAMMAUTUA VAKAVASTI.

NO: Bakovervendt barnesikringsutstyr må ALDRI brukes på et sete med AKTIV KOLLISJONSPUTE foran, da det kan føre til at BARNET utsettes for LIVSFARE og fare for ALVORLIGE SKADER.

PT: NUNCA use um sistema de retenção para crianças voltado para trás num banco protegido com um AIRBAG ACTIVO na frente do mesmo, poderá ocorrer a PERDA DE VIDA ou FERIMENTOS GRAVES na CRIANÇA.

IT: Non usare mai un sistema di sicurezza per bambini rivolto all'indietro su un sedile protetto da AIRBAG ATTIVO di fronte ad esso: pericolo di MORTE o LESIONI GRAVI per il BAMBINO!

EL: ΠΟΤΕ μη χρησιμοποιείτε παιδικό κάθισμα ασφαλείας με φορά προς τα πίσω σε κάθισμα που προστατεύεται από μετωπικό ΕΝΕΡΓΟ ΑΕΡΟΣΑΚΟ, διότι το παιδί μπορεί να υποστεί ΘΑΝΑΣΙΜΟ ή ΣΟΒΑΡΟ ΤΡΑΥΜΑΤΙΣΜΟ.

PL: NIE WOLNO montować fotelika dziecięcego zwróconego tyłem do kierunku jazdy na fotelu, przed którym znajduje się WŁĄCZONA PODUSZKA POWIETRZNA. Niezastosowanie się do tego zalecenia może być przyczyną ŚMIERCI lub POWAŻNYCH OBRAŻEŃ u DZIECKA.

TR: Arkaya bakan bir çocuk emniyet sistemini KESİNLİKLE önünde bir AKTİF HAVA YASTIĞI ile korunmakta olan bir koltukta kullanmayınız. ÇOCUK ÖLEBİLİR veya AĞIR ŞEKİLDE YARALANABİLİR.

UK: НИКОЛИ не використовуйте систему безпеки для дітей, що встановлюється обличчям назад, на сидінні з УВІМКНЕНОЮ ПОДУШКОЮ БЕЗПЕКИ, інакше це може призвести до СМЕРТІ чи СЕРІОЗНОГО ТРАВМУВАННЯ ДИТИНИ.

HU: SOHA ne használjon hátrafelé néző biztonsági gyerekülést előlről AKTÍV LÉGZSÁKKAL védett ülésen, mert a GYERMEK HALÁLÁT vagy KOMOLY SÉRÜLÉSÉT okozhatja.

HR: NIKADA nemojte koristiti sustav zadržavanja za djecu okrenut prema natrag na sjedalu s AKTIVNIM ZRAČNIM JASTUKOM ispred njega, to bi moglo dovesti do SMRTI ili OZBILJNIH OZLJEDA za DIJETE.

SL: NIKOLI ne nameščajte otroškega varnostnega sedeža, obrnjenega v nasprotni smeri vožnje, na sedež z AKTIVNO ČELNO ZRAČNO BLAZINO, saj pri tem obstaja nevarnost RESNIH ali SMRTNIH POŠKODB za OTROKA.

SR: NIKADA ne koristiti bezbednosni sistem za decu u kome su deca okrenuta unazad na sedištu sa AKTIVNIM VAZDUŠNIM JASTUKOM ispred sedišta zato što DETE može da NASTRADA ili da se TEŠKO POVREDI.

MK: НИКОГАШ не користете детско седиште свртено наназад на седиште заштитено со АКТИВНО ВОЗДУШНО ПЕРНИЧЕ пред него, затоа што детето може ДА ЗАГИНЕ или да биде ТЕШКО ПОВРЕДЕНО.

BG: НИКОГА не използвайте детска седалка, гледаща назад, върху седалка, която е защитена

чрез АКТИВНА ВЪЗДУШНА ВЪЗГЛАВНИЦА пред нея - може да се стигне до СМЪРТ или СЕРИОЗНО НАРАНЯВАНЕ на ДЕТЕТО.

RO: Nu utilizați NICIODATĂ un scaun pentru copil îndreptat spre partea din spate a mașinii pe un scaun protejat de un AIRBAG ACTIV în fața sa; acest lucru poate duce la DECESUL sau VĂTĂMAREA GRAVĂ a COPILULUI.

CS: NIKDY nepoužívejte dětský zádržný systém instalovaný proti směru jízdy na sedadle, které je chráněno před sedadlem AKTIVNÍM AIRBAGEM. Mohlo by dojít k VÁŽNĚMU PORANĚNÍ nebo ÚMRTÍ DÍTĚTE.

SK: NIKDY nepoužívajte detskú sedačku otočenú vzad na sedadle chránenom AKTÍVNÝM AIRBAGOM, pretože môže dôjsť k SMRTI alebo VÁŽNYM ZRANENIAM DIEŤAŤA.

LT: JOKIU BŪDU nemontuokite atgal atgręžtos vaiko tvirtinimo sistemas sėdynėje, prieš kurią įrengta AKTYVI ORO PAGALVĖ, nes VAIKAS GALI ŽŪTI arba RIMTAI SUSIŽALOTI.

LV: NEKĀDĀ GADĪJUMĀ neizmantojiet uz aizmuguri vērstu bērnu sēdekļi sēdvietā, kas tiek aizsargāta ar tās priekšā uzstādītu AKTĪVU DROŠĪBAS SPILVENU, jo pretējā gadījumā BĒRNS var gūt SMAGAS TRAUMAS vai IET BOJĀ.

ET: ĀRGE kasutage tahapoole suunatud lapseturvaistet istmel, mille ees on AKTIIVSE TURVAPADJAGA kaitstud iste, sest see võib põhjustada LAPSE SURMA või TÕSISE VIGASTUSE.

MT: QATT tuża tražžin għat-*tfal* li jħares lejn in-naħa ta' wara fuq sit protett b' AIRBAG ATTIV quddiemu; dan jista' jikkawħa I-MEWT jew ĠRIEHI SERJI lit-TFAL.

GA: Ná húsáid srian sábháilteachta linbh cúil RIAMH ar shuíochán a bhfuil mála aeir ag feidhmiú os a chomhair. Tá baol BÁIS nó GORTÚ DONA don PHÁISTE ag baint leis.

Poleg opozorila v skladu z ECE R94.02 prav tako upoštevajte, da je naprej obrnjen varnostni otroški sedež dovoljeno uporabljati le v

skladu z navodili in omejitvami v preglednicah Mesta namestitve otroškega sedeža ⇨ 69.

Nalepka za varnostno blazino je nameščena na sovoznikovem senčniku.

⚠ Nevarnost

Ne nameščajte otroškega varnostnega sedeža na sovoznikov sedež z aktivno čelno zračno blazino.

Deaktiviranje sovoznikovih varnostnih blazin ⇨ 65.

Sistem sprednjih varnostnih blazin

Varnostna meha s pirotehničnim polnilcem se nahajata v volanu in v armaturni plošči na desni strani. Označene so z napisom **AIRBAG**.

Sistem sprednjih varnostnih blazin se sprožita v primeru trčenja vozila z določeno silo. Kontakt mora biti za to vključen.

Napihnjena meha prestrežeta nalet teles in s tem bistveno zmanjšata možnost poškodb glave in zgornjega dela telesa sprednjih potnikov.

⚠ Opozorilo

Optimalna zaščita je možna le pri sedežu v pravilnem položaju.

Položaj sedeža ⇨ 47.

Na območju dosega delovanja varnostnih blazin ne sme biti nobenega predmeta.

Pravilno napeljite in pripnite varnostni pas. Le na ta način je zračna blazina lahko učinkovita.

Sistem stranskih varnostnih blazin



Stranske varnostne blazine se nahajajo v naslonjalih sprednjih sedežev. Po možnosti so označene z napisom **AIRBAG**.

Sistem stranskih varnostnih blazin se sproži v primeru trčenja vozila z določeno silo. Kontakt mora biti za to vključen.

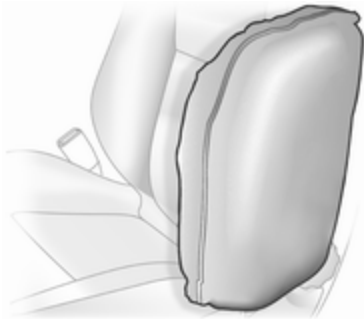

Napuhnjena varnostna meha ublažita nalet, kar bistveno zmanjša tveganost poškodb zgornjega dela telesa in medenice pri morebitnem bočnem trčenju.

⚠ Opozorilo

Na območju dosega delovanja varnostnih blazin ne sme biti nobenega predmeta.

Opomba

Uporabljajte le prekrivala sedežev, ki so odobrena za Vaše vozilo. Pri tem pazite, da ne prekrijete varnostnih blazin.

Varnostne zavese



Varnostne zavese se nahajajo v stropnem okviru na vsaki strani. Po možnosti so označene z napisom **AIRBAG** na stropnem okviru.

Varnostni zavesi se sprožita v primeru bočnega trka z določeno silo. Kontakt mora biti za to vključen.

Napuhnjena varnostna meha ublažita nalet, kar bistveno zmanjša tveganost poškodb glave pri morebitnem bočnem trčenju na ustrezni strani.

⚠ Opozorilo

Na območju dosega delovanja varnostnih blazin ne sme biti nobenega predmeta.

Obešalne kljuke na držajih na stropnem okviru uporabljajte zgolj za obešanje lahkih oblačil brez obešalnikov. V žepih oblačil ne sme biti nobene stvari.

Deaktiviranje sovoznikovih varnostnih blazin

V primeru namestitve varnostnega otroškega sedeža na sovoznikov sedež morate izključiti sistem varnostnih blazin za sovoznika v skladu z navodili v preglednicah Mesta namestitve otroškega sedeža ↗ 69.

Zategovalniki varnostnih pasov in drugi sistemi varnostnih blazin ostanejo aktivni.

Pri nekaterih vozilih je na senčniku sprednjega sovoznikovega sedeža nalepka za zračno blazino. Za več informacij glejte poglavje "Sistem varnostnih blazin" ↗ 60.



Za izklop sistema čelnih varnostnih blazin je na stranici armaturne plošče vgrajeno stikalo oz. ključavnica. Vozilo mora mirovati in kontakt mora biti izklopljen, da lahko odprete vrata in dostopite do tega stikala.

Pritisnite stikalo in ga obrnite v izbrani položaj:



- ⊗ OFF : sistem varnostne blazine za sovoznikov sedež je izklopljen in se v primeru trka ne bo sprožil. Pri vklopljenem kontaktu kontrolna lučka ⊗ OFF v stropni konzoli stalno sveti ↗ 96, ↗ 99 in na voznikovem informacijskem zaslonu se prikaže ustrezno sporočilo ↗ 105.
- ⊙ ON : sistem varnostne blazine za sovoznika je dejaven.



⚠ Nevarnost



Varnostno blazino za sovoznika izključite samo v povezavi z uporabo otroškega varnostnega



sedeža, za katerega veljajo navodila in omejitve iz tabele ⇨ 69.

Kadar sedi na sovoznikovem sedežu odrasla oseba, varnostna blazina za sovoznika ne sme biti izklopljena, saj to predstavlja nevarnost usodnih poškodb.

Če kontrolna lučka  ON po vključitvi kontakta sveti in kontrolna  OFF ne sveti, je sistem varnostnih blazin na sovoznikovi strani aktiven in se v primeru trka lahko sproži.

Če istočasno svetita lučki  ON (Vključeno) in  OFF (Izključeno), je prišlo do odpovedi sistema. Stanje sistema je negotovo, zato na sovoznikovem sedežu ne sme sedeti nihče. Nemudoma poiščite servisno delavnico.

Če kontrolna lučka  ⇨ 100 sveti skupaj s  ⇨ 99, je v sistemu napaka. Položaj stikala se je mogoče nenamerno spremenil, medtem ko je bil vžig vklopljen. Izklopite vžig in ga ponovno vklopite ter ponastavite

položaj stikala. Če  in  še vedno svetita, poiščite pomoč v servisni delavnici.

Stanje lahko spremenite le pri mirujočem vozilu in izključenem kontaktu. Stanje ostane isto do naslednje spremembe.

Kontrolna lučka izklopa varnostne blazine ⇨ 99.

Varovala za otroke

Otroški varnostni sedeži

Nevarnost

Če na sovoznikov sedež namestite otroški varnostni sedež, obrnjen v nasprotni smeri vožnje, mora biti sistem varnostnih blazin za sovoznika izključen. Isto velja za nekatere otroške varnostne sedeže, obrnjene v smeri vožnje, ki so označeni v tabeli ⇨ 69.

Deaktiviranje sovoznikovih varnostnih blazin ⇨ 65.

Nalepka za zračno blazino ⇨ 60.

Priporočamo otroške varnostne sedeže, ki so konstruirani posebej za Vaše vozilo. Za več informacij se obrnite na vaš servis.

Za pravilno nameščanje otroškega sedeža preberite naslednje napotke in priložena navodila za uporabo otroških varnostnih sedežev.

Upoštevajte zakonske predpise v posameznih državah. Zakon države, v kateri vozilte, lahko zahteva uporabo otroških sedežev le na določenih sedežih.

Za pritrditev otroških varnostnih sedežev so primerni:

- Trotočkovni varnostni pasovi
- Držala ISOFIX
- Top-Tether

Trotočkovni varnostni pasovi

Otroške varnostne sedeže lahko pritrdite s tritočkovnimi varnostnimi pasovi ⇨ 56.

Pri nekaterih velikostih otroškega varnostnega sedeža in različicah modela je otroški varnostni sedež mogoče pritrditi na nekatere zadnje sedeže v 2. in 3. vrsti. Potem ko ste pritrdili otroški varnostni sedež, je treba zategniti tudi varnostni pas ⇨ 69.

Držala ISOFIX

Vpetja ISOFIX označuje logotip ISOFIX ali simbol na sedežni blazini.

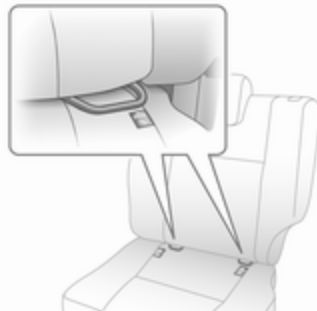

Na vpetja ISOFIX pritrdite le odobrene ISOFIX otroške varnostne sedeže.

Pri nameščanju na pritrdilne točke ISOFIX mora biti uporabljen univerzalen otroški sedež za ISOFIX.

Trak Top-Tether je treba uporabiti poleg vpenjalnih držal ISOFIX.

Dovoljeni položaji vpetja za ISOFIX otroške sedeže so označeni na razpredelnicah s **+**, **IL** in **IUF**.

Vpenjalne točke Top-tether

Vpenjalne točke Top-Tether se nahajajo na hrbtni strani sedeža.

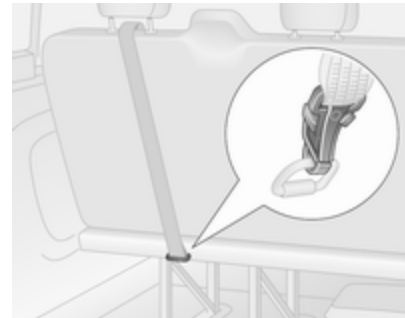

Poleg pritrditve v držalo ISOFIX pritrdite pas Top-Tether v vpenjalne točke Top-Tether. Pas mora potekati pod vzglavnikom med njegovima prečkama.

Položaji otroških varnostnih sedežev ISOFIX univerzalne kategorije so označeni na razpredelnici z **IUF** ⇨ 69.

Izbira ustreznega otroškega sedeža

Za pritrditev otroških varnostnih sedežev so najprimernejši zadnji sedeži.

Otrok naj bo med vožnjo obrnjen s hrbtom v smer vožnje čim dlje. Otrokova vratna vretenca so še vedno prešibka in pri trčenju doživijo manjši stres, če otrok sedi s hrbtom v smer vožnje.

Primerni so otroški varnostni sedeži, ki so v skladu z veljavnimi predpisi UN ECE. Upoštevajte državne predpise o obvezni rabi otroških varnostnih sedežev.

Prepričajte se, ali je otroški varnostni sedež, ki ga nameravate namestiti, primeren za Vaše vozilo.

Preverite, ali je otroški varnostni sedež nameščen na primerno mesto v vozilu, glejte naslednje preglednice.

Otrok naj vstopa in izstopa v vozilo, obrnjen stran od cestišča.

Če otroškega sedeža ne potrebujete, ga zavarujte z varnostnim pasom ali pa ga vzemite iz vozila.

Opomba

Na otroške varnostne sedeže ne lepите nalepk in jih ne prekrivajte z ničemer.

Otroški sedež, ki je bil izpostavljen stresom ali nesreči, morate obvezno zamenjati.

Otroški varovalni zaklepi ⇨ 31.

Sistem centralnega zaklepanja ⇨ 26.

Mesta namestitve otroškega sedeža

Dovoljene opcije za nameščanje otroškega varnostnega sedeža

Prednji sedeži - Van

Težnostni in starostni razred	Enojni sovoznikov sedež ¹		Dvojni sovoznikov sedež		
	vklopljene varnostne blazine	deaktivirano ali brez varnostne blazine	vklopljene varnostne blazine	deaktivirano ali brez varnostne blazine sredina	stranski
Skupina 0: do 10 kg Skupina 0+: do 13 kg	X	U	X	X	U
Skupina I: 9 do 18 kg	X	U	X	X	U
Skupina II: 15 do 25 kg Skupina III: 22 do 36 kg	X	U	X	X	U

¹ : Naprej obrnjeni otroški varnostni sedeži: Odstranite vzglavnik ⇨ 46. Sedež naj bo pomaknjen čimbolj nazaj. Nastavite višino sedenja v najvišji položaj. Največji naklon naslonjala je 25°. Nastavitev sedeža ⇨ 48.

Sprednji sedeži – Combi, Double cab

Težnostni in starostni razred	Enojni sovoznikov sedež ¹		Dvojni sovoznikov sedež		
	vklopljene varnostne blazine	deaktivirano ali brez varnostne blazine	vklopljene varnostne blazine	deaktivirano ali brez varnostne blazine sredina	stranski
Skupina 0: do 10 kg	X	U	X	X	U
Skupina 0+: do 13 kg					
Skupina I: 9 do 18 kg	X	U ²	X	X	U ²
Skupina II: 15 do 25 kg	X	X	X	X	X
Skupina III: 22 do 36 kg					

¹ : Če je sedež nastavljen, ga potisnite nazaj, kolikor je mogoče, in nastavite višino sedenja v najvišji položaj. Največji naklon naslonjala je 25°. Nastavitev sedeža ⇨ 48.

² : Nazaj obrnjeni otroški varnostni sedeži samo za ta težnostni in starostni razred.

Zadnji sedeži – Combi, Double cab

Težnostni in starostni razred	2. sedežna vrsta ¹	3. sedežna vrsta
Skupina 0: do 10 kg	U	U
Skupina 0+: do 13 kg		
Skupina I: 9 do 18 kg	U ²	U ²
Skupina II: 15 do 25 kg	U ²	U ²
Skupina III: 22 do 36 kg		

- ¹ : Pri namestitvi otroškega varnostnega sedeža na te sedeže po potrebi potisnite nastavljiv prednji sedež naprej. Če ima vozilo nenastavljive prednje sedeže, morda ni na voljo dovolj prostora za namestitev določenih otroških varnostnih sedežev.
- ² : Naprej obrnjeni otroški varnostni sedeži: Pred namestitvijo otroškega varnostnega sedeža odstranite vzglavnik ⇨ 46. Sedež pred tem položajem namestitve ne sme biti pomaknjen nazaj za več kot polovico razpoložljivega pomika na saneh. Največji naklon naslonjala je 25°. Nastavitev sedeža ⇨ 48.

U : Primerno za uporabo univerzalnih otroških varnostnih sedežev v tej težnostni in starostni skupini v kombinaciji s trotočkovnim varnostnim pasom.

X : Prepovedana uporaba otroškega varnostnega sedeža v tem težnostnem in starostnem razredu.

Dovoljene opcije za nameščanje otroškega varnostnega sedeža ISOFIX

Težnostni razred	Velikost razred	Vpetje	Prednji sedeži	2. sedežna vrsta ¹		3. sedežna vrsta	
				Sredina	Stranski	vozila z enojnim sovoznikovim sedežem	vozila z dvojnim sovoznikovim sedežem
Skupina 0: do 10 kg	E	ISO/R1	X	X	IL	IL	X
Skupina 0+: do 13 kg	E	ISO/R1	X	X	IL	IL	X
	D	ISO/R2	X	X	IL	X	X
	C	ISO/R3	X	X	IL	X	X

Težnostni razred	Velikost razred	Vpetje	Prednji sedeži	2. sedežna vrsta ¹		3. sedežna vrsta	
				Sredina	Stranski		
				vozila z enojnim sovoznikovim sedežem	vozila z dvojnim sovoznikovim sedežem		
Skupina I: 9 do 18 kg	D	ISO/R2	X	X	IL	X	X
	C	ISO/R3	X	X	IL	X	X
	B	ISO/F2	X	X	IL, IUF ²	IL, IUF ²	X
	B1	ISO/F2X	X	X	IL, IUF ²	IL, IUF ²	X
	A	ISO/F3	X	X	IL, IUF ²	IL, IUF ²	X
Skupina II: 15 do 25 kg			X	X	IL, IUF ²	IL, IUF ²	X
Skupina III: 22 do 36 kg			X	X	IL, IUF ²	IL, IUF ²	X

¹ : Pri namestitvi otroškega varnostnega sedeža na te sedeže po potrebi potisnite nastavljiv prednji sedež naprej. Če ima vozilo nenastavljive prednje sedeže, morda ni na voljo dovolj prostora za namestitev določenih otroških varnostnih sedežev.

² : Naprej obrnjeni otroški varnostni sedeži: Pred namestitvijo otroškega varnostnega sedeža odstranite vzglavnik ⇨ 46. Sedež pred tem položajem namestitve ne sme biti pomaknjen nazaj za več kot polovico razpoložljivega pomika na saneh. Največji naklon naslonjala je 25°. Nastavitev sedeža ⇨ 48.

IUF : Primeren za ISOFIX otroške sedeže, usmerjene v smer vožnje univerzalne kategorije otroških varnostnih sedežev, dovoljenih za uporabo v tej težnostni skupini.

X : Prepovedana uporaba otroškega varnostnega sedeža ISOFIX v tem težnostnem razredu.

IL : Ustrezen za posamezna varovala ISOFIX kategorije 'specifično vozilo', 'omejena' ali 'pol-univerzalna'. Varnostni sistem ISOFIX mora biti odobren za specifičen tip vozila.

Velikostni razredi in sedeži ISOFIX

- A - ISO/F3 : Naprej usmerjen otroški varnostni sedež za otroke maksimalne velikosti v težnostnem razredu 9 do 18 kg.
- B - ISO/F2 : Naprej usmerjen otroški varnostni sedež za manjše otroke v težnostnem razredu 9 do 18 kg.
- B1 - ISO/F2X : Naprej usmerjen otroški varnostni sedež za manjše otroke v težnostnem razredu 9 do 18 kg.
- C - ISO/R3 : Nazaj usmerjen otroški varnostni sedež za otroke maksimalne velikosti v težnostnem razredu do 18 kg.
- D - ISO/R2 : Nazaj usmerjen otroški varnostni sedež za manjše otroke v težnostnem razredu do 18 kg.
- E - ISO/R1 : Nazaj usmerjen otroški varnostni sedež za mlajše otroke v težnostnem razredu do 13 kg.

Prostori za spravlanje

Prostori za spravlanje	74
Shranjevanje v armaturni plošči	74
Sovoznikov predal	75
Držala za pijačo	76
Sprednji shranjevalni prostori	76
Prostor za spravlanje v vratih ...	77
Predal pod sedežem	77
Prostor za spravlanje nad glavo	79
Prtljažnik	79
Prekrivalo tovornega prostora ...	80
Pritrdilna ušesca	80
Varnostna mreža	81
Varnostna mreža prtljažnika	82
Opozorilni trikotnik	83
Pribor za prvo pomoč	83
Sistem strešnega prtljažnika	83
Strešni prtljažnik	83
Informacije o natovarjanju	83

Prostori za spravlanje

⚠ Opozorilo

Ne prevažajte težkih ali ostrih predmetov v prtljažniku. Če tega ne upoštevate, se v primeru silovitega zaviranja, nenadne spremembe smeri vožnje ali prometne nesreče lahko odpre pokrov prtljažnika in predmeti poškodujejo potnike.

Shranjevanje v armaturni plošči

Prostori za spravlanje, žepi in predali se nahajajo v armaturni plošči.



Na instrumentni plošči je lahko tudi držalo za kovance.



Na instrumentni plošči je lahko tudi držalo za telefon.

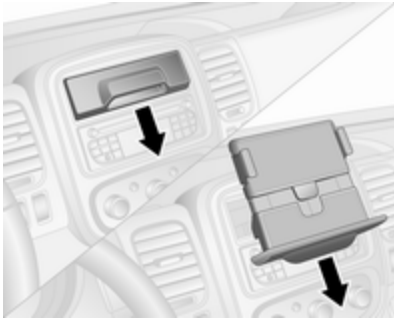

Na instrumentni plošči je lahko tudi držalo za tablični računalnik.

Če želite uporabiti držalo za tablični računalnik, ročaj do konca povlecite k sebi. Zavrtite držalo in ga potisnite notri do konca. Po potrebi spustite dno držala, da ga razširite.

Če ga želite ponovno namestiti, držalo za tablični računalnik povlecite do konca proti sebi in ga dvignite, dokler ni v vodoravnem položaju, ter ga potisnite noter do konca.

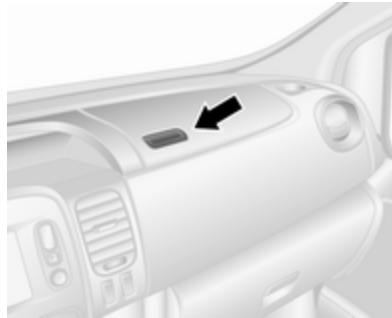

Pri nekaterih različicah ima lahko pladenj, ki se nahaja na vrhu instrumentne plošče, pokrov.

Sovoznikov predal



Za odpiranje potegnite ročico.

Ovisno od različice je lahko v sovoznikovem predalu lučka, ki se prižge, ko predal odprete, in predal je mogoče zakleniti.

Med vožnjo mora biti predal zaprt.

Držala za pijačo



Držala za pijačo se nahajajo na obeh koncih instrumentne plošče, na sredini na spodnji instrumentni plošči in, glede na različico, v predalih vrat ter v predelu zadnjih sedežev.

Dodatna držala za pijačo so na hrbtni strani zloženega zadnjega sredinskega sedeža ⇨ 76, ⇨ 51.

V držala za pijačo lahko vstavite tudi prenosni pepelnik. Če želite uporabiti držala za pijačo, odstranite prenosljivi pepelnik.

Pepelniki ⇨ 91.

Sprednji shranjevalni prostori

Kljukice za plašče so nameščene na čelni steni kabine in na prijemalih v oblogi strehe.

Preklop naslonjala sredinskega sedeža

Pri naprej preklopljenem naslonjalu srednjega sedeža sprednje vrste so na voljo prostor za spravljanje, držalo za pijačo in predal za dokumente.

Preklop sedeža ⇨ 50.

⚠ Opozorilo

Če je srednji sovoznikov sedež zložen, morate izklopiti sistem sovoznikovih varnostnih blazin.

Deaktiviranje sovoznikovih varnostnih blazin ⇨ 65.

Preden naslonjalo poklopite naprej, zaprite držalo za pijačo na instrumentni plošči.



Za sprostitev predala za dokumente in dostop do prostorov za spravljanje pritisnite na gumb (puščica) na zadnji strani naslonjala.

Predal za dokumente namestite tako, da vstavite konec(-e) v katero koli režo pri držalu za pijačo.

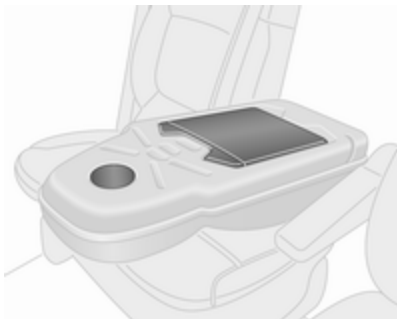

Pred dviganjem naslonjala sedeža morate predal za dokumente vedno vrniti v njegov prvotni položaj.



Po potrebi privežite predmete s trakom.

Ko je prostor za spravlanje zaprt, lahko skozi režo speljete polnilni kabel predmeta v prostoru za spravlanje, npr. da povežete napravo z električno vtičnico.

Električne vtičnice ⇨ 90.

Prostor za spravlanje v vratih

Predali v sprednjih in zadnjih vratih vsebujejo držala za steklenice in, glede na različico, držalo za kozarce ali pepelnike.

Predal pod sedežem

Pri nekaterih različicah je prostor za spravlanje pod sprednjim sedežem. Potegnite prostor za spravlanje, da ga odstranite.

Sedežne klopi lahko imajo prostor za spravlanje v spodnjem sprednjem delu sedeža.



S trakovi na sovoznikovi sedežni blazini potegnite slednjo naprej za dostop do prostora za shranjevanje pod sedežno blazino.

Dvojna kabina – predal pod sedežem

Glede na različico sedežne klopi vsebujejo odstranljive predale za shranjevanje pod nekaterimi sedežnimi blazinami.

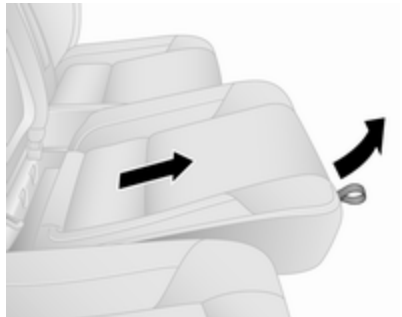
Odkrivanje

Če želite dostopiti do vsakega predala za shranjevanje, morate najprej sprostiti sedežno blazino, tako da primete trak, ki se nahaja na sprednjem robu blazine in blazino potegnete navzgor ter jo počasi potisnete naprej.

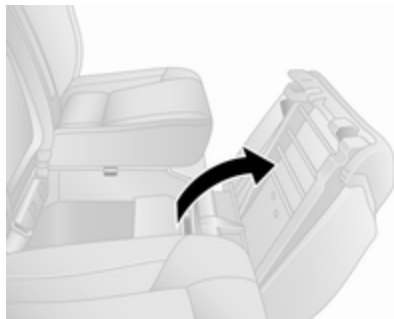

Nato potegnite navzgor zadnji del sedežne blazine, da jo odprete.

Odstranitev

Predale za shranjevanje je mogoče odstraniti, tudi če je sedežna blazina odprta. Predal potegnite navzgor, da odstranite varovalni obroč iz notranjosti predala, nato predal potegnite izpod sedeža.

Zamenjajte predal za shranjevanje, če ni v uporabi.

Prekrivanje

Blazino zaprete tako, da jo položite navzdol, potisnete rahlo nazaj in pritisnete sprednji del blazine navzdol, da se usede.

Ko je zložena navzdol, lahko s potegom traku nastavite položaj blazine po vaši meri.

Nastavitev sedeža ⇨ 48.

Zadnji sedeži ⇨ 51.

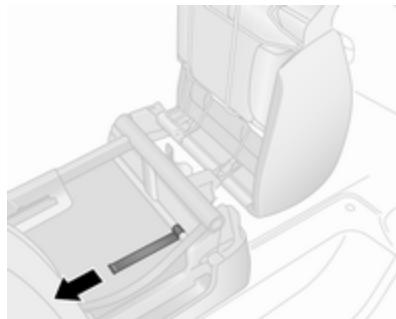
Shranjevanje dolgih predmetov

Za shranjevanje dolgih predmetov pod zadnjimi sedeži (samo na sovoznikovi strani) sprostite zavihka na spodnji oblogi.

Najprej potegnite trak na blazini sovoznikovega sedeža, da sedež dvignete, nato pa nagnite sprednji zavihak navznoter, tako da potegnete jeziček za sedežem (glejte sliko).

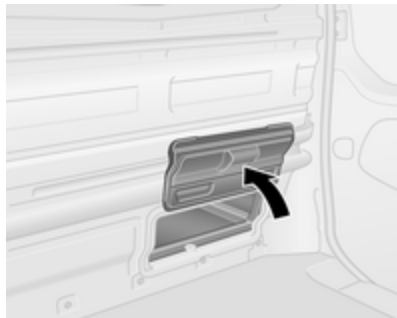

Zadnji zavihak ročno zložite v pokončni položaj. V odprtem položaju ga držijo magneti.

⚠ Opozorilo

Potniki ne smejo uporabljati sedeža med prevažanjem predmetov pod njim in odprtimi zavihki spodnje obloge.

Prostor za spravlanje nad glavo



Skupna masa prtljage v tem prostoru ne sme preseči 35 kg.

Prtljažnik

Na zgornje ali spodnje vzmetne noge na obeh straneh prtljažnika ne pritrdite ali obesite nobenih predmetov.

⚠ Opozorilo

Vedno se prepričajte, ali je tovor v vozilu zavarovan. Sicer utegne nezavarovano ležeče predmete metati v vozilu - nevarnost telesnih poškodb in materialne škode.

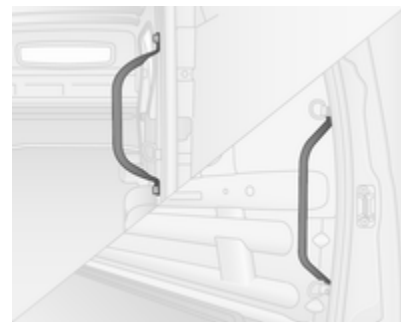

Pri vstopanju in izstopanju iz prtljažnika si pomagajte z oprijemnimi ročaji, ki se nahajajo pri zadnjih vratih in stranskih drsnih vratih.

Prekrivalo tovornega prostora

Zadnja polica

Ne polagajte pretežkih ali ostrih predmetov na zadnjo polico.

Dovoljena nosilnost je 50 kg.

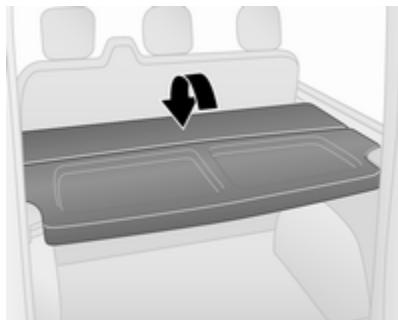

Zadnjo polico je mogoče namestiti v 2 položaja, tj. zgornjega ali spodnjega.

Zadnjo polico je mogoče zložiti, kar omogoča večjo prilagodljivost prtljažnika.

Odstranitev

Za odstranitev sprostite zadnjo polico iz držal na obeh straneh.

Če so zadnji sedeži ⇨ 51 preklopljeni, odstranite zadnjo polico in jo spravite vodoravno pred preklopljene zadnje sedeže.

Namestitev

Pri ponovnem nameščanju zadnje police se mora le-ta zaskočiti v držala na obeh straneh.

Pritrdilna ušesca



V prtljažniku so vgrajena pritrdilna ušesca, ki s pomočjo pritrdilnih trakov ali talne tovorne mreže preprečujejo drsenje prtljage.

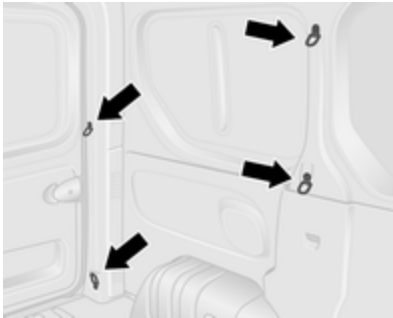

Pritrdilna ušesca so na tleh vozila in / ali v stranski steni. Odvisno od vozila se lahko številka in mesto pritrdilnih ušes razlikujeta.

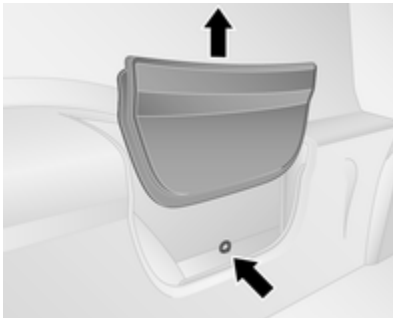

Pri nekaterih vozilih so pritrdilna ušesca za opaznimi ploščami na stranski steni. Za dostop do pritrdilnega ušesca odstranite opazno ploščo tako, da jo povlečete navzgor. Shranite jo v enega od zadnjih prostorov za spravljanje.

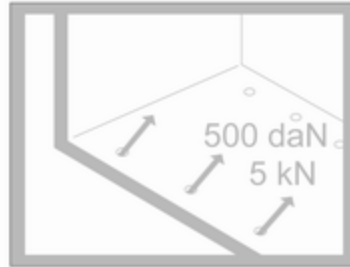

Maksimalna sila, ki sme bremeniti pritrdilna ušesca ne sme preseči 500 daN/5 kN/5000 N.

V nekaterih državah je največja sila navedena na nalepki.

Opomba

V primeru odstopanja imajo podatki na nalepki prednost pred podatki v teh navodilih za uporabo.

Informacije o natovarjanju ⇨ 83.

Varnostna mreža

Varnostno mrežo lahko namestite za zadnjimi ali sprednjimi sedeži.

Za varnostno mrežo ne smejo sedeti potniki.

Namestitvev



Za dostop do pritrdilnih točk sprostite pokrove v stropni oblogi (z ravnim izvijačem), nato vstavite palice varnostne mreže prtljažnika v leve in desne pritrdilne točke ter jih pritrdite.

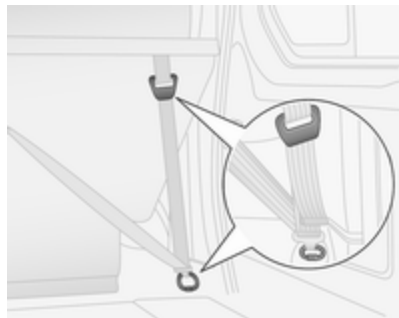

Pritrdite trakove v pritrdilna ušesca ali obročke za sedeži ter jih napnite.

Demontaža

Sprostite napetost trakov in odpnite trakove iz pritrtilnih ušesc ali obročev. Odstranite palice mreže iz pritrtilnih točk in zaprite pokrove.

Varnostna mreža prtlačnika

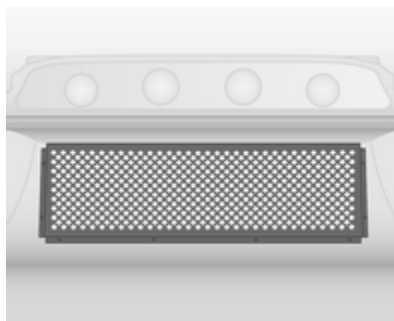

Vozila s steklom v pregradni steni kabine so lahko opremljena s kovinskimi rešetkami na strani prtlačnika.

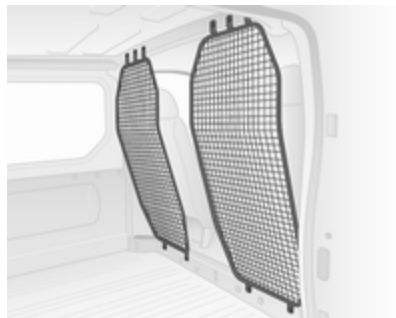

Pri nekaterih različicah so lahko vozila brez pregradne stene v kabini opremljena z zadrževalno mrežo za prednjimi sedeži.



Kombinirana vozila so lahko opremljena za zadrževalno mrežo za 2. sedežno vrsto.

Opomba

Rešetke ali mreža zagotavlja zaščito pred premetavanjem predmetov v prtljažniku v primeru močnega zaviranja, nenadne spremembe smeri ali nesreče.

Informacije o natovarjanju ⇨ 83.

Opozorilni trikotnik

Opozorilni trikotnik lahko shranjujete v prostoru pod sedeži.

Predal pod sedežem ⇨ 77.

Pribor za prvo pomoč

Pribor za prvo pomoč lahko shranite v prostoru pod sedeži.

Predal pod sedežem ⇨ 77.

Sistem strešnega prtljažnika

Strešni prtljažnik

Zaradi varnostnih razlogov in preprečitve poškodb strehe uporabljajte izključno le sisteme strešnih prtljažnikov, ki so izdelani za Vaše vozilo. Za več informacij se obrnite na vaš servis.

Upoštevajte navodila za montažo. Če strešnega prtljažnika ne potrebujete, ga snemite.

Opomba

Če so nameščene pnevmatike velikosti 215/60 R17 C, se pred namestitvijo strešnega prtljažnika posvetujte z mehanikom.

Za več informacij glejte poglavje "Informacije o natovarjanju".

Informacije o natovarjanju

- Težke predmete enakomerno razporedite po sprednjem delu tovornega prostora, kolikor je to mogoče. Pri nalaganju predmetov enega na drugega naj bodo težji predmeti vedno spodaj.
- Preprečite premikanje ohlapno pritrjenih predmetov, tako da jih zavarujete s trakovi, ki so pritrjeni na pritrtilna ušesca ⇨ 80.
- Če prevažate predmete v prtljažniku, morajo biti naslonjala zadnjih sedežev zavarovana v zgornjem položaju.
- Ne dovolite, da tovor štrli prek sedežnih naslonjal.
- Na armaturno ploščo ne odlagajte predmetov.
- Tovor ne sme ovirati voznikovega gibanja ter uporabe pedalov, ročne zavore in prestavne ročice. V potniški prostor ne spravljajte nezavarovanih predmetov.

- Izogibajte se vožnji z odprtim pokrovom prtljajnika. V tem primeru se tudi registrska tablica ne vidi dobro in ni primerno osvetljena.

Opozorilo

Vedno se prepričajte, ali je tovor v vozilu zavarovan. Sicer utegne nezavarovano ležeče predmete metati v vozilu - nevarnost telesnih poškodb in materialne škode.

- Masa koristnega tovora (obtežbe) je razlika med dovoljeno skupno maso (glejte tipsko ploščico ⇨ 213) in osnovno maso praznega (za vožnjo pripravljenega) vozila po smernici EU.

Za izračun koristnega tovora vnesite podatke svojega vozila v tabelo na začetku teh Navodil za uporabo.

Po smernici EU - za vožnjo pripravljeno vozilo z maso voznika (68 kg), maso prtljage (7 kg) in vseh tekočin (rezervoar za gorivo 90 % poln).

Opcijska in dodatna oprema povečata maso praznega vozila.

- Tovor na strehi med vožnjo poveča občutljivost vozila na veter ter poslabša krmilne zmogljivosti vozila zaradi povišanja njegove težiščne točke. Porazdelite tovor enakomerno po strehi in ga primerno pritrdite z jermeni. Tlak v pnevmatikah in hitrost prilagodite obremenitvi primerno. Pogosto preverite in pritegnite pritrdilne trakove.

Ne vozite hitreje od 120 km/h.

Dovoljena obremenitev strehe je 200 kg pri izvedbi višine strehe H1 in 150 kg pri izvedbi višine strehe H2 (ne pri izvedbah s kesonom). Obremenitev strehe je seštevek mase strešnega prtljajnika in mase tovora na strehi.

Instrumenti in upravni elementi

Upravni elementi	86
Nastavitev volana	86
Upravna stikala na volanu	86
Hupa	86
Upravna stikala na volanu	86
Brisalci in naprava za pranje vetrobranskega stekla	87
Brisanje in pranje zadnjega stekla	88
Zunanja temperatura	88
Ura	89
Električne vtičnice	90
Vžigalnik	91
Pepelniki	91
Kontrolne lučke, indikatorji in merilniki	92
Instrumentna plošča	92
Merilnik hitrosti	92
Števec prevoženih kilometrov ...	93
Števec dnevno prevoženih kilometrov	93
Merilnik vrtljajev motorja	93
Merilnik količine goriva	93
Merilnik porabe goriva	94

Prikazovalnik servisnih intervalov	95
Kontrolne lučke	96
Smerniki	98
Opozorilna lučka za pripenjanje varnostnega pasu	99
Sistem varnostnih blazin in zategovalnikov varnostnih pasov	99
Deaktiviranje sovoznikovih varnostnih blazin	99
Sistem polnjenja	100
Kontrolna lučka emisije motorja	100
Kontrolna lučka elektronike motorja	100
Ustavite motor	100
Zavorni sistem	101
Sistem proti blokiranju koles (ABS)	101
Prestavljanje	101
Elektronski stabilnostni nadzor	101
Elektronski stabilnostni nadzor izklopljen	102
Temperatura hladilne tekočine motorja	102
Predgretje	102
AdBlue	102
Sistem za nadzor tlaka v pnevmatikah	102

Tlak motornega olja	103
Varčni način vožnje	103
Nizek nivo goriva	103
Sistem Stop-start	104
Zunanje luči	104
Dolge luči	104
Prednje meglenke	104
Zadnja meglenka	104
Regulator hitrosti	104
Omejevalnik hitrosti	104
Tahograf	104
Odprta vrata	104
Zasloni	105
Voznikov informacijski zaslon ..	105
Informacijski prikazovalnik	105
Opozorila in obvestila o vozilu ...	106
Zvočna opozorila	106
Nivo motornega olja	107
Potovalni računalnik	107
Tahograf	110

Upravni elementi

Nastavitev volana

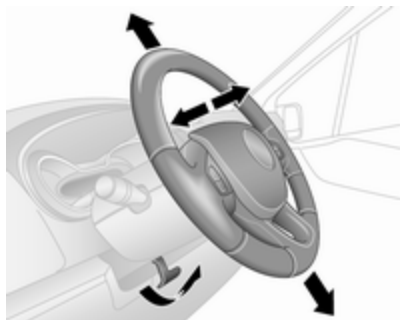

Sprostite ročico, nastavite volan, zatakните ročico v zavarovan položaj.

Volana ne nastavljajte pri premikajočem vozilu in/ali blokiranem volanu.

Upravna stikala na volanu



Regulator hitrosti in omejevalnik hitrosti lahko upravljate s stikali na volanu.

Regulator hitrosti ⇨ 154.

Hupa



Pritisnite .

Hupa deluje vedno ne glede na položaj ključa v kontaktni ključavnici.

Upravna stikala na volanu

Infotainment sistem in priklopljen mobilni telefon lahko upravljate s stikali na volanskem drogu.

Nadaljnje informacije v navodilih za uporabo Infotainment sistema.

Brisalci in naprava za pranje vetrobranskega stekla

Brisalci vetrobranskega stekla

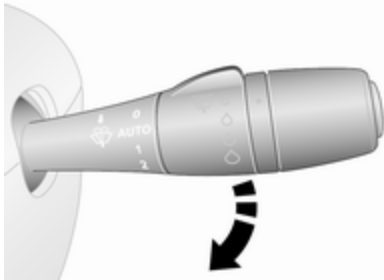

- 0** : izklop
- AUTO** ali  : intervalno ali samodejno brisanje s senzorjem za dež
- 1** : počasno zvezno brisanje
- 2** : hitro zvezno brisanje

Ne uporabljajte brisalcev pri podelenelem vetrobranskem steklu. V avtopralnici jih izklopite.

Opomba

Med vožnjo se hitrost brisalcev samodejno zmanjša, ko vozilo miruje. Takoj ko se vozilo začne premikati, se brisanje povrne na izbrano hitrost, razen če ste premaknili ročico.

Nastavljiv interval brisanja

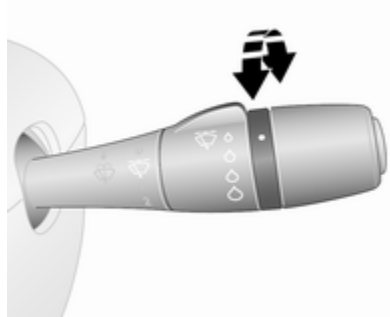

Steklo brisalca v položaju **AUTO** ali .

Za nastavitev dolžine intervala (presledka) brisanja.

Samodejno brisanje s senzorjem za dež

Steklo brisalca v položaju **AUTO** ali .

Senzor za dež zazna količino vode na vetrobranskem steklu in samodejno uravnava čas med zamahi brisalcev.

Samodejno brisanje je treba po vsaki izključitvi kontakta znova vključiti.

Nastavljiva občutljivost senzorja za dež

Za občutljivost sistema zasukajte nastavitveno kolesce.



Senzor za dež je na vetrobranskem steklu. V območju senzorja ne sme biti prahu, umazanije ali ledu.

Naprava za pranje vetrobranskega stekla

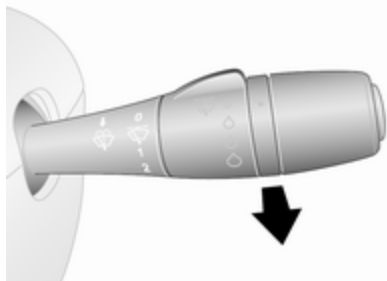

Potegnite stikalo. Tekočina za pranje poškopri vetrobransko steklo.

na kratko : brisalci obrišejo steklo enkrat

dalj časa : brisalci nekajkrat obrišejo steklo

Položaj za vzdrževanje

Pri nekaterih različicah ima brisalec vetrobranskega stekla položaj za vzdrževanje, ki omogoča lažjo zamenjavo metlice brisalca.

Pred zamenjavo metlic brisalcev vklopite kontakt, nato pa brisalca premaknite v skrajni spodnji položaj. Brisalca se ustavita tako, da sta odmaknjena od pokrova motorja.

Zamenjava metlic brisalcev ↪ 177.

Brisanje in pranje zadnjega stekla

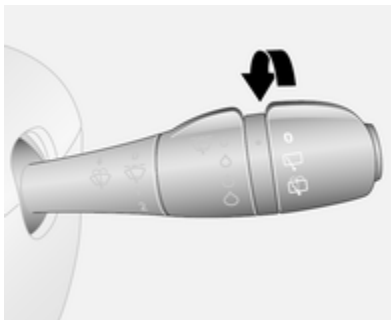

Obrnite stikalo:

- : izklop
- ☐ : vklop brisalca
- ☐ : tekočina za pranje poškopri zadnje steklo

Hitrost brisalcev je odvisna od hitrosti vožnje.

Pri vključenih sprednjih brisalcih in vklopljeni vzratni prestavi se samodejno vključi tudi zadnji brisalec.

Ne uporabljajte brisalcev pri poledenelem zadnjem steklu.

V avtopralnici jih izklopite.

Zunanja temperatura



Padeč temperature je prikazan takoj, povišanje pa z zakasnitvijo.

Če pade zunanja temperatura pod 3 °C, utripa °C na voznikovem informacijskem zaslonu kot opozorilo o morebitni poledici. Utripa, dokler se temperatura ne dvigne nad 3 °C.

⚠ Opozorilo

Tudi pri prikazu nekaj stopinj nad 0 °C utegne biti nevarnost poledice.

Ura

Odvisno od vozila je ura prikazana na informacijskem prikazovalniku ali voznikovem informacijskem zaslonu.

Informacijski zaslon



Ure in minute nastavite s pritiskanjem ustreznih tipk ob zaslonu ali prek upravnih stikal Infotainment sistema.

Za več informacij, glejte navodila za uporabo Infotainment sistema.

Informacijski center voznika

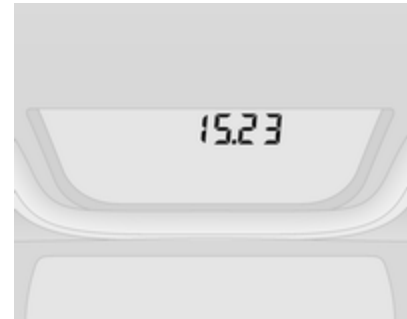

Za prikaz funkcije za nastavev ure večkrat pritisnite gumb na koncu stikala brisalcev.

Pritisnite in držite gumb približno 5 sekund:

- ure utripajo
- nastavite uro s pritiskanjem gumba
- za nastavev urnega prikaza počakajte približno 5 sekund
- minute utripajo

- nastavite minute s pritiskanjem gumba
- za nastavitvev minutnega prikaza počakajte približno 5 sekund

Voznikov informacijski zaslon ⇨ 105.

Električne vtičnice



Električna vtičnica za 12 V je na instrumentni plošči. Pokrov preklopitve navzgor.



Pri nekaterih vozilih je v zadnjem delu tudi dodatna vtičnica.

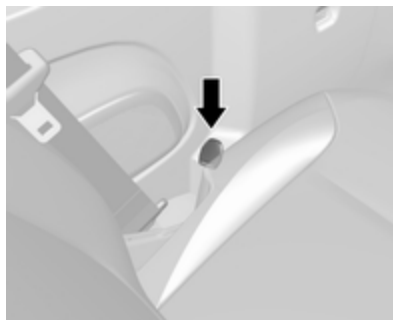

Na zunanji stranici sedežne klopi je morda še dodatna vtičnica.

Če motor ne obratuje, utegne poraba električnega toka pri vklopljeni dodatni električni opremi izprazniti akumulator vozila. Maksimalna poraba moči ne sme presegati 120 W.

⚠ Nevarnost

Da bi preprečili tveganje nastanka požara, v primeru sočasne uporabe več električnih vtičnic, skupna moč porabe priključene dodatne opreme ne sme presegati 180 W.

Pri izključenem kontaktu je električna vtičnica lahko brez napetosti.

Električna vtičnica se lahko izklopi v primeru nizke napetosti akumulatorja.

Električna oprema, priključena v vtičnico mora glede elektromagnetne združljivosti ustrezati normativom DIN VDE 40 839.

Svarilo

Ne priključujte napajalnih naprav, na primer električnih polnilnikov ali akumulatorjev.

Ne poškodujte dodatnih vtičnic z uporabljanjem neprimernih vtičev.

Priključek USB

Na enoti Infotainment (ali na instrumentni plošči) je priključek USB ψ za priključitev zunanjih zvočnih virov in za polnjenje naprav.

Opomba

Vtičnice morajo biti vedno čiste in suhe.

Priključek AUX, reža za SD-kartico - glejte navodila za uporabo Infotainment sistema.

Vžigalnik

Vžigalnik se nahaja na armaturni plošči.

Vžigalnik pritisnite navznoter. Vžigalnik se samodejno izklopi in izskoči iz ležišča, ko je spirala razžarjena. Vžigalnik izvlecite.

Pepelniki**Svarilo**

Namenjen je le za otresanje pepela, nikakor ne za goreče ali teče odpadke.

Prenosni pepelnik

Pepelnik lahko uporabite na večih mestih v vozilu. Za uporabo odprite pokrov.

Pepelnike je mogoče namestiti v držala za kozarce na obeh koncih instrumentne plošče, na sredini na

spodnji instrumentni plošči in, glede na različico, v predalih vrat ali v predelu zadnjih sedežev.

Držala za pijačo ⇨ 76.

Kontrolne lučke, indikatorji in merilniki

Instrumentna plošča

Za kontrolo delovanja se pri nekaterih verzijah pri vključitvi kontakta kazalci merilnikov za kratek čas dvignejo do končnega položaja.

Merilnik hitrosti

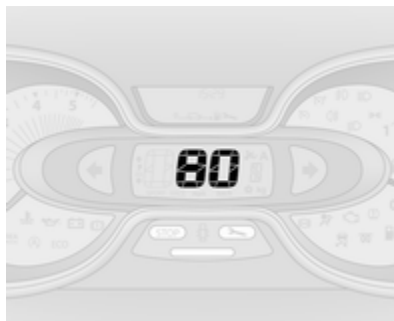

Prikazuje hitrost vozila.

Omejevalnik hitrosti

Največjo hitrost lahko omejite z omejevalnikom hitrosti. Kot vidni indikator te funkcije je na armaturno ploščo nalepljena opozorilna nalepka.

Če vozilo prekorači nastavljeno mejno hitrost, se vsakih 40 sekund oglasi opozorilni pisk za 10 sekund.

Opomba

V določenih pogojih (npr. pri strmem naklonu) lahko hitrost vozila preseže nastavljeno omejitev.

Omejevalnik hitrosti ⇨ 156.

Regulator hitrosti ⇨ 154.

Števec prevoženih kilometrov



Prikazuje prevoženo razdaljo.

Števec dnevno prevoženih kilometrov

Števec dnevno prevoženih kilometrov se pojavi pod števcem prevoženih kilometrov na voznikovem informacijskem zaslonu ter izpisuje število prevoženih kilometrov od zadnje ponastavitve.

Ponastavitev števca dnevno prevoženih kilometrov: pri vključenem kontaktu in izpisani

dnevni kilometrini držite pritisnjen gumb na koncu stikala brisalcev nekaj sekund. Prikazovalnik utripa in začne meriti ponovno od nič. Voznikov informacijski zaslon ⇨ 105.

Merilnik vrtljajev motorja



Prikazuje hitrost motorja.

V vseh prestavah vozite s čim nižjim številom vrtljajev.

Svarilo

Kazalec v rumenem območju: prekoračitev dovoljene hitrosti motorja. Nevarnost za motor!

Merilnik količine goriva

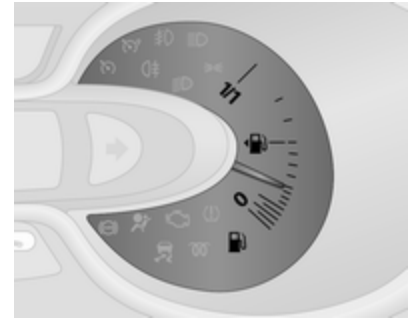

Količina goriva je minimalna.

Puščica označuje stran vozila, kjer je odprtina za dolivanje goriva.

Kontrolna lučka  na instrumentni plošči ⇨ 96 sveti pri nizkem nivoju goriva (še približno 50 km): takoj dolijte gorivo ⇨ 164.

Rezervoarja goriva nikoli ne izpraznite do suhega!

Odzračevanje sistema za dizelsko gorivo ⇨ 176.

Opomba

Za pravilen prikaz količine goriva je treba pred dotakanjem goriva izključiti kontakt vžiga. Za zagotavljanje pravilnega prikaza se izogibajte dolivanju majhnih količin goriva (manj kot 5 l).

Zaradi ostanka goriva v rezervoarju bo količina goriva, ki jo dotočite, manjša od dejanske prostornine rezervoarja.

Indikator nivoja tekočine AdBlue



Odstotek preostale tekočine AdBlue lahko prikažete na vozniškem informacijskem zaslonu ⇨ 105.

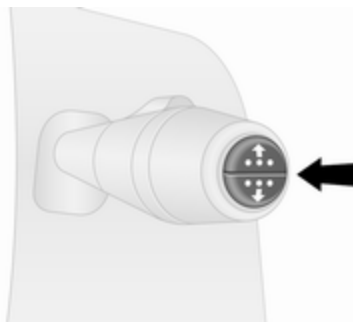

Večkrat zapored pritisnite gumb na koncu stikala brisalcev, dokler se ne prikaže meni "Odstotek preostale tekočine AdBlue".

Opozorila o količini

Če nivo tekočine AdBlue upade pod določeno raven, se na vozniškem informacijskem zaslonu ⇨ 105 prikaže opozorilo o tem. Poleg tega neprekinjeno sveti kontrolna lučka ⇨ 102 in vklopi se zvočno opozorilo.

Čim prej dolijte tekočino AdBlue.

AdBlue ⇨ 143.

Merilnik porabe goriva



Pri nekaterih različicah merilnik porabe goriva (oz. indikator sloga vožnje) prikazuje hitri izračun varčnosti porabe goriva na podlagi trenutnega načina vožnje.

Za prikaz trenutne učinkovitosti porabe goriva merilnik uporablja barve:

- Zelena : dosežena je najbolj učinkovita poraba goriva
- Rumena : slog vožnje je preveč agresiven
- Oranžna : najmanj učinkovita poraba goriva

Merilnik porabe goriva je omogočen pri privzeti nastavitvi.

Pri nekaterih različicah je merilnik porabe goriva (oz. indikator sloga vožnje) mogoče onemogočiti prek Infotainment sistema. Za nadaljnje informacije glejte navodila za uporabo Infotainment sistema.

Prikazovalnik servisnih intervalov

Pri vključitvi kontakta se lahko za kratek čas na voznikovem informacijskem zaslonu za kratek čas pojavi preostala razdalja do poteka servisnega intervala. Dolžina servisnega intervala varira v odvisnosti od pogojev delovanja motorja.

"Preostala razdalja do servisa" se prav tako prikaže, če pritisnete gumb na koncu ročice brisalcev za približno 5 sekund.

Ko je preostala razdalja do naslednjega servisa manj kot 1500 milj ali en mesec, se na voznikovem informacijskem zaslonu pojavi sporočilo.

Ko se razdalja skrajša na 0 km ali pa je servisni interval potekel časovno, sveti kontrolna lučka  v instrumentni plošči in na voznikovem zaslonu se prikaže ustrezno obvestilo.

Vozilo potrebuje servis. Poiščite strokovno pomoč v servisni delavnici.

Ponastavitev prikazovalnika servisnih intervalov

Po opravljenem servisu je treba ponastaviti prikazovalnik servisnih intervalov:

Na voznikovem informacijskem zaslonu izberite možnost "Preostala razdalja do servisa", tako da pritiskate gumb na koncu ročice brisalcev, nato pa pritisnete in držite gumb za

približno 10 sekund, dokler ni "Preostala razdalja do servisa" stalno prikazana, t.j. zaslon ne utripa več.

Na nekaterih vozilih je morda treba gumb dvakrat pritisniti in držati. V term primeru sledite naslednjim navodilom:

Ko ste na zaslonu izbrali možnost "Preostala razdalja do servisa", gumb pritisnite in držite za približno 10 sekund, dokler na zaslonu ne začne utripati napis "Preostala razdalja do servisa". Nato gumb ponovno pritisnite in ga držite za približno 10 sekund, da ponastavite servisni interval.

Če kontrolna lučka  ne izgine z zaslona instrumentne plošče, vozite najmanj 15 km in nato izklopite kontakt ter počakajte najmanj 1 minuto pred ponovitvijo postopka.

Potovalni računalnik ⇨ 107.

Voznikov informacijski zaslon ⇨ 105.

Servisne informacije ⇨ 208.

Kontrolne lučke

Tukaj so opisane vse kontrolne lučke, ki pa niso prisotne v vseh tipih vozil. Opis ustreza vsem tipom instrumentov.

Odvisno od opremljenosti vozila je lahko razmestitev kontrolnih lučk drugačna.

Pri vključitvi kontakta večina kontrolnih lučk zasveti za nekaj sekund v znamenje samopreverjanja.

Barve kontrolnih lučk označujejo:

rdeča : nevarnost, pomemben indikator

rumena : opozorilo, svarilo, motnje

zelena : potrditev vklopa

modra : potrditev vklopa

bela : potrditev vklopa





Kontrolna lučka se nahaja na instrumentni plošči



























Kontrolne lučke v strešni konzoli



Pregled

-  Smerniki ⇨ 98
-  Opozorilna lučka za pripetanje varnostnega pasu ⇨ 99
-  Sistem varnostnih blazin in zategovalnikov varnostnih pasov ⇨ 99
-  ON Deaktiviranje varnostne blazine ⇨ 99
-  OFF Deaktiviranje sovoznikovih varnostnih blazin ⇨ 99

-  Sistem polnjenja ⇨ 100
-  Kontrolna lučka okvare ⇨ 100
-  Kontrolna lučka potrebe po servisiranju ⇨ 100
-  Ustavite motor ⇨ 100
-  Zavorni sistem ⇨ 101
-  Sistem proti blokiranju koles (ABS) ⇨ 101
-  Prestavljanje ⇨ 101
-  Elektronski stabilnostni nadzor ⇨ 101
-  Elektronski stabilnostni nadzor izklopljen ⇨ 102
-  Temperatura hladilne tekočine motorja ⇨ 102
-  Predgretje ⇨ 102
-  AdBlue ⇨ 102
-  Sistem za nadzor tlaka v pnevmatikah ⇨ 102
-  Tlak motornega olja ⇨ 103

- ECO** Ekonomični način vožnje ⇨ 103
-  Nizek nivo goriva ⇨ 103
-  Autostop (sistem Stop-start) ⇨ 104
-  Autostop onemogočen (sistem Stop-start) ⇨ 104
-  Zunanje luči ⇨ 104
-  Zunanje luči ⇨ 104
-  Dolge luči ⇨ 104
-  Prednje meglenke ⇨ 104
-  Zadnja meglenka ⇨ 104
-  Regulator hitrosti ⇨ 104
-  Omejevalnik hitrosti ⇨ 104
- T** Tahograf ⇨ 104
-  Odprta vrata ⇨ 104

Smerniki

⇨ utripa zeleno.

Utripa, če so vklopljeni smerniki ali opozorilno utripanje.

Hitro utripanje: izpad enega izmed smernikov ali zadevne varovalke.

Pri vklopljenih smernikih se sliši zvočni signal.

Zamenjava žarnic ⇨ 178.

Varovalke ⇨ 184.

Smerniki ⇨ 114.

Opozorilna lučka za pripenjanje varnostnega pasu

 sveti ali utripa rdeče.

Če je varnostni pas odpet, kontrolna lučka  utripa, ko je hitrost vožnje večja od približno 16 km/h. Ob tem se do 2 minuti oglasi zvočno opozorilo.

Če je varnostni pas pripet, kontrolna lučka ugasne.

Opomba

Zaradi težkih predmetov na prednjih sedežev lahko zasveti kontrolna lučka . Odstranite predmet s sedeža ali pripnite varnostni pas.

Opozorilo

Varnostni pas si pripnite vedno pred vsako vožnjo.

V primeru nesreče ogrožajo nepripravane osebe voznika, sopotnike in tudi sebe.

Tritočkovni varnostni pasovi ⇨ 56.

Sistem varnostnih blazin in zategovalnikov varnostnih pasov

 sveti rumeno.

Pri vključitvi kontakta zasveti za kratek čas.

Če lučka pri vključitvi kontakta ne zasveti ali zasveti med vožnjo, je to znak za motnje v sistemu zategovalnikov pasov in varnostnih blazin. V tem primeru se zategovalniki pasov in varnostne blazine pri morebitnem trčenju ne utegnejo sprožiti.

Sprožitev zategovalnikov varnostnih pasov ali varnostnih blazin je označena stalnim svetlenjem kontrolne lučke .

Opozorilo

Napako dajte nemudoma odpraviti strokovnjakom v servisni delavnici.

Zategovalniki varnostnih pasov ⇨ 55.
Sistem varnostnih blazin ⇨ 60.



Deaktiviranje sovoznikovih varnostnih blazin

 ON zasveti v rumeni barvi.

Sovoznikova varnostna blazina je vklopljena.

 OFF zasveti v rumeni barvi.

Sovoznikova varnostna blazina je izklopljena ⇨ 65.

Če istočasno svetita lučki  ON (Vključeno) in  OFF (Izključeno), je prišlo do odpovedi sistema. Stanje sistema je negotovo, zato na

sovoznikovem sedežu ne sme sedeti nihče. Nemudoma poiščite servisno delavnico.

Če sveti skupaj z  ali , poiščite strokovno pomoč servisne delavnice.

Nevarnost

Ne nameščajte otroškega sedeža na sovoznikov sedež, če so varnostne blazine na sovoznikovi strani vklopljene - smrtno nevarno za otroka!

Če sedi na sovoznikovem sedežu odrasla oseba, naj ne bodo sovoznikove varnostne blazine izklopljene - smrtno nevarno!

Sistem varnostnih blazin  60.

Zatagovalniki varnostnih pasov  55.

Deaktiviranje sovoznikovih varnostnih blazin  65.

Sistem polnjenja

 sveti rdeče.

Pri vključitvi kontakta zasveti za kratek čas.

Če lučka zasveti med obratovanjem motorja

Če sveti kontrolna lučka , medtem ko teče motor (hkrati s kontrolno lučko STOP in zvočnim opozorilom): ustavite vozilo in ugasnite motor.

Akumulator vozila se ne polni. Hlajenje motorja utegne biti moteno. Utegne priti do izgube učinka servo zavore. Poiščite strokovno pomoč v servisni delavnici.

Kontrolna lučka emisije motorja

 sveti ali utripa rumeno.

Pri vključitvi kontakta zasveti za kratek čas.

Če lučka zasveti med obratovanjem motorja

Motnje v sistemu kontrole izpuha. Dovoljene vrednosti emisije utegnejo biti presežene. Nemudoma poiščite servisno delavnico.

Če lučka utripa med obratovanjem motorja

Prišlo je do motnje, ki utegne poškodovati katalizator. Odvzemite plin, dokler lučka ne preneha utripati. Nemudoma poiščite servisno delavnico.

Kontrolna lučka elektronike motorja

 sveti rumeno.

Pri vključitvi kontakta zasveti za kratek čas.



Sveti lahko skupaj z drugimi kontrolnimi lučkami in prikazom ustreznega sporočila na voznikovem informacijskem zaslonu  105.

Nemudoma poiščite servisno delavnico.

Ustavite motor

STOP sveti rdeče.

Pri vključitvi kontakta zasveti za kratek čas.

Sveti skupaj z drugimi kontrolnimi lučkami (npr. ,  in ) ter v povezavi z zvočnim opozorilom in ustreznim sporočilom na voznikovem informacijskem zaslonu ⇨ 105: ugasnite motor in takoj poiščite pomoč servisne delavnice.

Zavorni sistem

 sveti rdeče.

Sveti po vključitvi kontakta, ko je vklopljena ročna zavora ⇨ 151, in ugasne, ko je ročna zavora izklopljena.

Če sveti pri sproščeni ročni zavori, je nivo zavorne tekočine prenizek ⇨ 173.

Opozorilo

Ustavite vozilo. Prekinite vožnjo. Poiščite servisno delavnico.

Če sveti  hkrati s kontrolno lučko STOP in zvočnim opozorilom, je prišlo do napake v zavornem sistemu. Ob tem se na voznikovem informacijskem



zaslonu prikaže še ustrezno sporočilo ⇨ 105. Nemudoma poiščite servisno delavnico.



Zavorni sistem ⇨ 150.

Sistem proti blokiranju koles (ABS)

 sveti rumeno.

Pri vključitvi kontakta zasveti za kratek čas. Sistem je pripravljen za delovanje, ko kontrolna lučka .

Če kontrolna lučka  po nekaj sekundah ne ugasne ali zasveti med vožnjo, gre za motnjo v ABS sistemu. Kontrolna lučka  na instrumentni plošči lahko sveti skupaj z ustreznim obvestilom na voznikovem informacijskem zaslonu ⇨ 105. Zavorni sistem deluje še naprej vendar brez regulacije sistema ABS in elektronskega stabilnostnega nadzora.

Če svetijo kontrolne lučke , ,  in STOP, je prišlo do napake v zavornem sistemu. Na voznikovem informacijskem zaslonu se prikaže ustrezno sporočilo. Nemudoma poiščite servisno delavnico.

Sistem proti blokiranju koles (ABS) ⇨ 150.

Prestavljanje

Sveti  ali .

Če sveti lučka, je zaradi nižje porabe goriva priporočljivo zamenjati prestavo menjalnika.

Elektronski stabilnostni nadzor

 sveti ali utripa rumeno.

Pri vključitvi kontakta zasveti za kratek čas.

Utripa med vožnjo

Sistem je vklopljen in dejaven. Utegne se zmanjšati navor motorja; priti utegne tudi do rahlega samodejnega zaviranja vozila.



Sveti med vožnjo

Sistem ni na voljo. Ob tem se na voznikovem informacijskem zaslonu prikaže še ustrezno sporočilo ⇨ 105. ESC ⇨ 153.

Sistem proti zdrsni pogonskih koles
↻ 152.

Elektronski stabilnostni nadzor izklopljen

 sveti zeleno.

Če ste ESC izključili z gumbom  na armaturni plošči, se prižge kontrolna lučka  in prikaže ustrezno sporočilo na voznikovem informacijskem zaslonu ↻ 105.

ESC ↻ 153.

Sistem proti zdrsni pogonskih koles
↻ 152.

Temperatura hladilne tekočine motorja

 sveti modro ali rdeče.

Po vključitvi kontakta sveti kratek čas v rdeči barvi, nato sveti v modri.

Če zasveti rdeča lučka med obratovanjem motorja

Zaustavite vozilo in izključite motor.

Svarilo

Previsoka temperatura hladilne tekočine.

Preverite nivo hladilne tekočine
↻ 172.

Če je nivo hladilne tekočine zadosten, poiščite strokovno pomoč.

Pred nadaljevanjem vožnje mora kontrolna lučka svetiti v modri barvi.

Predgretje

 sveti rumeno.

Vključeno predgretje valjev. Deluje le pri nizkih zunanjih temperaturah.

AdBlue

 sveti rumeno.

Nivo AdBlue je nizek. Čim prej dolijte AdBlue, da preprečite blokiranje vžiga motorja.

Zasveti skupaj s kontrolno lučko , da opozori na sistemsko napako oziroma na nevarnost, da motorja po

določeni prevoženi razdalji ne bo več mogoče zagnati. Nemudoma poiščite servisno delavnico.

Na voznikovem informacijskem zaslonu se prikaže ustrezno sporočilo
↻ 105.

Preostalo količino tekočine AdBlue lahko preverite tudi z večkratnim zaporednim pritiskom gumba na koncu stikala brisalcev.

Potovalni računalnik ↻ 107.

AdBlue ↻ 143.

Sistem za nadzor tlaka v pnevmatikah

 sveti ali utripa rumeno.

Pri vključitvi kontakta zasveti za kratek čas.

Sveti

Padec tlaka v pnevmatiki. Nemudoma ustavite vozilo in preverite tlak pnevmatik.

Kontrolna lučka  sveti skupaj z **STOP** ↻ 100, v voznikovem informacijskem zaslonu pa se prikaže ustrezno

obvestilo, ko je zaznana prebodena ali močno prenizko napolnjena pnevmatika.

Utripa

Motnje v sistemu. Po premoru sveti lučka neprekinjeno. Poiščite servisno delavnico.

Kontrolna lučka (D) zasveti skupaj z  100, v voznikovem informacijskem zaslonu pa se prikaže ustrezno obvestilo, ko je vgrajena pnevmatika brez tlačnega tipala (npr. rezervno kolo).

Sistem za nadzor tlaka v pnevmatikah ⇨ 192.

Tlak motornega olja

 sveti rdeče.

Pri vključitvi kontakta zasveti za kratek čas.

Če lučka zasveti med obratovanjem motorja

Če sveti kontrolna lučka , medtem ko teče motor (hkrati s kontrolno lučko STOP in zvočnim opozorilom): ustavite vozilo in ugasnite motor.

Svarilo

Mazanje motorje bo morda prekinjeno. To lahko povzroči poškodbo motorja in/ali blokado pogonskih koles.

1. Pritisnite pedal sklopke.
2. Preklopite v prosti tek (ali ročico menjalnika pretaknite v **N**).
3. Kar se da hitro zavijte iz prometa, ne da bi ovirali ostala vozila.
4. Izključite kontakt.

⚠ Opozorilo

Pri izključenem kontaktu je za zaviranje in krmiljenje vozila potrebno precej več moči.

Ključ izvlecite šele, ko se vozilo popolnoma ustavi, sicer se utegne volan nepričakovano zakleniti.

Motor naj bo ugasnjen, vozilo pa odpeljite v delavnico ⇨ 170.

Varčni način vožnje

Če izberete način ECO za nižjo porabo goriva, **ECO** sveti zeleno. Način ECO, gospodarna vožnja ⇨ 132.

Nizek nivo goriva

 sveti rumeno.

Pri vključitvi kontakta zasveti za kratek čas.

Sveti pri nizkem nivoju goriva (še približno 50 km). Gorivo je potrebno nemudoma dotočiti ⇨ 164.

Katalizator ⇨ 143.

Odzračevanje sistema za dizelsko gorivo ⇨ 176.

Sistem Stop-start

 zasveti, ko je motor v načinu samodejne ustavitve.

 zasveti, če je funkcija Autostop onemogočena zaradi neizpolnitve pogojev za njeno delovanje.

Sistem Stop-start ⇨ 138.

Zunanje luči

 sveti zeleno.

Sveti pri vključenih žarometih.

 sveti zeleno.

Sveti pri vključenih stranskih lučeh.

Osvetlitev ⇨ 111.

Dolge luči

 sveti modro.

Sveti pri prižganih dolgih lučeh in pri vključitvi svetlobnega bliska ⇨ 112.

Prednje meglenke

 sveti zeleno.

Lučka sveti pri vklopljenih prednjih meglenkah ⇨ 114.

Zadnja meglenka

 sveti rumeno.

Sveti pri prižgani zadnji meglenki ⇨ 114.

Regulator hitrosti

 in  svetita zeleno.

 sveti zeleno pri shranjeni določeni hitrosti.

 sveti zeleno pri vklopljenem sistemu.

Regulator hitrosti ⇨ 154.

Omejevalnik hitrosti

 sveti rumeno.

Sveti pri vklopljenem sistemu.

Omejevalnik hitrosti ⇨ 156.

Tahograf

T sveti v primeru napake ⇨ 110.

Odprta vrata

 sveti rdeče.

Sveti, če vrata niso povsem zaprta.

Ob tem se na voznikovem informacijskem zaslonu prikaže še ustrezno sporočilo ⇨ 105.

Zasloni

Voznikov informacijski zaslon



Odvisno od konfiguracije vozila bodo na zaslonu prikazani naslednji elementi:

- zunanjo temperaturo ⇨ 88
- ura ⇨ 89
- števec prevoženih kilometrov ⇨ 93
- števec dnevno prevoženih kilometrov ⇨ 93
- prikazovalnik servisnih intervalov ⇨ 95

- opozorila in obvestila o vozilu ⇨ 106
- potovalni računalnik ⇨ 107

Informacijski prikazovalnik



Informacijski prikazovalnik prikazuje informacije Infotainment sistema uro in pri nekaterih različicah tudi zunanjo temperaturo.

Infotainment sistem vključite s pritiskom na . Sistem se lahko samodejno vklopi tudi pri vključitvi kontakta.

Pri nekaterih sistemih je Infotainment sistem mogoče upravljati s tipkami in vrtljivimi gumbi na nadzorni plošči Infotainment sistema, z upravnimi stikali na volanu, glasovnim vodenjem (če je na voljo) ali prek zaslona na dotik.

Delovanje zaslona na dotik

V razpoložljivih menijih in možnostih opravite ustrezno izbiro, tako da se s prstom dotaknete zaslona na dotik.

Za več informacij, glejte navodila za uporabo Infotainment sistema.

Opozorila in obvestila o vozilu

Obvestila se izpisujejo na voznikovem informacijskem zaslonu, po možnosti v kombinaciji s kontrolno lučko  ali STOP na instrumentni plošči.

Informacijska obvestila

Informativna sporočila, kot npr. pogoji za zagon motorja sistem stop-start, vklop ročne zavore, centralno zaklepanje, volanska ključavnica itd. posredujejo trenutno stanje posameznih funkcij vozila in napotke za uporabo.

Opozorila o napakah

Sporočila o napakah, npr. v zvezi s filtrom za gorivo, varnostnimi blazinami, emisijami izpušnih plinov itd. se prikažejo skupaj s kontrolno lučko . Vozite previdno in čim prej poiščite pomoč servisne delavnice.

Za izbris opozorila o napaki na zaslonu, npr. "**PREVERITE VBRIZGAVANJE**", pritisnite gumb na koncu stikala brisalcev. Po nekaj

sekundah opozorilo samodejno izgine in na zaslonu ostane . Napaka se zabeleži v nadzorni elektronski enoti.

Splošna opozorila

Opozorila, npr. v zvezi z napako motorja, akumulatorja ali zavornega sistema, se prikažejo skupaj s kontrolno lučko  in jih lahko spremljajo zvočni signali. Ustavite vozilo, izklopite motor in poiščite servisno delavnico.

Opozorilna sporočila, npr. "**NAPAKA POLNJENJA AKUMULATORJA**" samodejno izginejo z zaslonu, ko je napaka odpravljena.

Sporočila o porabi goriva

Sporočila o porabi goriva podajajo namige za učinkovitejšo porabo goriva. V sistemskem pomnilniku je mogoče shraniti poti, kar omogoča primerjavo učinkovitosti.

Za nadaljnje informacije glejte navodila za uporabo Infotainment sistema.

Učinkovitost porabe goriva \hookrightarrow 107.

Zvočna opozorila

Če se hkrati vklopi več opozoril, bo slišati samo zvok enega.

Med zaganjanjem motorja ali med vožnjo:

Zvočno opozorilo za neprijet varnostni pas ima prednost pred vsemi drugimi zvočnimi opozorili.

- Če ni pripet varnostni pas \hookrightarrow 55.
- Če parkirni pomočnik zazna oviro \hookrightarrow 158.
- Če hitrost vozila prekorači nastavljeno mejno hitrost za kratek čas \hookrightarrow 154, \hookrightarrow 156.
- Če so pri prekoračitvi določene hitrosti slabo zaprta katera od vrat ali pokrov motorja.
- Med aktiviranjem in deaktiviranjem alarmnega nadzora nagiba vozila \hookrightarrow 38.
- Če je v zavornem sistemu napaka \hookrightarrow 101.
- Če se akumulator vozila ne polni \hookrightarrow 100.

- Če je mazanje motorja prekinjeno ⇨ 103.
- Če je treba doliti tekočino AdBlue ali je prisotna napaka ⇨ 143.
- Če je elektronski oddajnik (ključ) izven območja zaznavanja.
Sistem elektronskega oddajnika ⇨ 22.
Gumb za vklop ⇨ 134.

Ko je vozilo parkirano in voznikova vrata so odprta:

- Če je ključ ostal v kontaktni ključavnici.
- Če je elektronski oddajnik (ključ) ostal v čitalniku kartic.
Sistem elektronskega oddajnika ⇨ 22.
Gumb za vklop ⇨ 134.
- Če je vključena funkcija Autostop.
Sistem Stop-start ⇨ 138.
- Če so prižgane zunanje luči ⇨ 111.

Nivo motornega olja

Če je dosežen minimalni nivo motornega olja, se po zagonu motorja na voznikovem informacijskem zaslonu ⇨ 105 prikaže sporočilo za 30 sekund.

Preverite nivo olja ⇨ 170.

Potovalni računalnik

Potovalni računalnik med vožnjo neprestano sprejema in elektronsko obdeluje podatke o vožnji ter Vas seznanja z njimi.

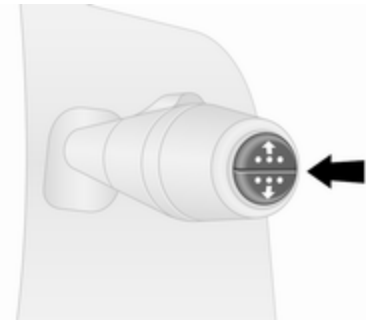

Ovisno od vozila lahko funkcije izbirate s pritiskanjem gumba na koncu stikala brisalcev:

- porabljena količina goriva
- povprečna poraba
- trenutna poraba goriva
- doseg
- prevožena pot
- povprečna hitrost

- odstotek preostale tekočine AdBlue ↻ 143
- razdalja do naslednjega rednega servisa ↻ 95
- ura ↻ 89
- zunanjo temperaturo ↻ 88
- shranjena hitrost regulatorja hitrosti in omejevalnika hitrosti ↻ 154
- učinkovitost porabe goriva (ecoScoring)
- sporočila o napakah in informacije
- števec prevoženih kilometrov ↻ 93
- števec dnevno prevoženih kilometrov ↻ 93

Porabljena količina goriva

Prikazovalnik izpiše količino goriva, ki ste jo porabili od zadnje ponastavitve.

Kadarkoli lahko sprožite novo meritev z daljšim pritiskom gumba na koncu stikala brisalcev.

Povprečna poraba

Vrednost je izpisana, ko vozilo prevozi razdaljo 400 m.

Prikaz povprečne porabe goriva v odvisnosti od prevožene razdalje in porabljene količine goriva od zadnjega resetiranja vrednosti.

Kadarkoli lahko sprožite novo meritev.

Trenutna poraba goriva

Vrednost je izpisana, ko vozilo doseže hitrost 30 km/h.

Domest

Vrednost je izpisana, ko vozilo prevozi razdaljo 400 m.

Domest se izračunava na podlagi trenutne zaloge goriva in povprečne porabe goriva od zadnjega resetiranja vrednosti.

Če indikator  na voznikovem informacijskem zaslonu sveti, preostala razdalja, ki jo je mogoče prevoziti, ne bo prikazana ↻ 103.

Prevožena pot

Prikaz prevoženih kilometrov od zadnje ponastavitve.

Kadarkoli lahko sprožite novo meritev.

Povprečna hitrost

Vrednost je izpisana, ko vozilo prevozi razdaljo 400 m.

Prikazana je povprečna hitrost od zadnje ponastavitve.

Kadarkoli lahko sprožite novo meritev.

Prekinitve vožnje z izključitvijo kontakta se pri izračunih ne upoštevajo.

Ponastavitev vrednosti potovalnega računalnika – sprožitev novih meritev

Za sprožitev nove meritve izberite postavko, ki jo želite vrniti na ničlo in pritisnite gumb na koncu stikala brisalcev.

Te informacije potovalnega računalnika je mogoče ponastaviti:

- porabljena količina goriva
- povprečna poraba
- prevožena pot
- povprečna hitrost

Potovalni računalnik se samodejno ponastavi, ko je presežena maksimalna vrednost kateregakoli parametra.

Učinkovitost porabe goriva (ecoScoring)

Odvisno od opreme vozila je na voznikovem informacijskem zaslonu prikazana stopnja učinkovitost porabe goriva z vrednostmi od 0 do 100, ki je odvisna od vašega sloga vožnje.

Višja vrednost pomeni boljši učinkovitost porabe goriva.

Na voznikovem informacijskem zaslonu so prikazani tudi nasveti za zmanjšanje porabe goriva. V sistemskem pomnilniku je mogoče shraniti poti, kar omogoča primerjavo

učinkovitosti. Za nadaljnje informacije glejte navodila za uporabo Infotainment sistema.

Opozorila in obvestila o vozilu ⇨ 106.

Podatki o vožnji

Ko je motor izklopljen, se lahko na voznikovem informacijskem prikažejo podatki o zadnji vožnji.

Prikažejo se naslednje informacije:

- povprečna poraba goriva
- skupna poraba goriva
- števec dnevno prevoženih kilometrov
- prihranek goriva v km

Merska enota

Sprememba merske enote za čas trajanja vožnje:

Vozila z gumbom za vklop:

Pri izklopljenem kontaktu pritisnite in držite gumb na koncu stikalne ročice brisalcev ter hkrati pritisnite gumb za napajanje ⇨ 134. Prikaz na voznikovem informacijskem zaslonu utripa približno 10 sekund, nato pa se

prikaže nova enota. Sprostite gumb na koncu ročice brisalcev, ko zaslon preneha utripati.

Vozila brez gumba za vklop:

Pri izklopljenem kontaktu pritisnite in držite gumb na koncu stikalne ročice brisalcev ter hkrati vklopite kontakt. Prikaz na voznikovem informacijskem zaslonu utripa približno 10 sekund, nato pa se prikaže nova enota. Sprostite gumb na koncu ročice brisalcev, ko zaslon preneha utripati.

Ko je motor ugasnjen, se potovalni računalnik samodejno povrne na prvotno mersko enoto.

Prekinitiv napajanja z električnim tokom

Po prekinitvi napajanja s tokom ali pri prenizki napetosti akumulatorja vozila se shranjene vrednosti potovalnega računalnika izbrišejo.

Tahograf

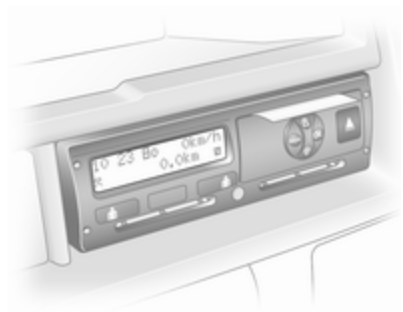

Rokovanje s tahografom je opisano v priloženih navodilih za uporabo. Bodite pozorni na predpise pri uporabi.

Pri nekaterih opreмах je tahograf mogoče vgraditi v konzolo nad Infotainment sistemom na instrumentni plošči.

Opomba

Če je nameščen tahograf, bo prevožena razdalja morda prikazana samo na tahografu, na števcu prevoženih kilometrov na prikazovalniku z merilniki pa ne.

Števec prevoženih kilometrov ⇨ 93.

V primeru napake na instrumentni plošči zasveti kontrolna lučka T ⇨ 104. Poiščite strokovno pomoč v servisni delavnici.

Osvetlitev

Zunanja osvetlitev	111
Stikalo luči	111
Samodejni vklop luči	112
Dolge luči	112
Svetlobni blisk	112
Višinska nastavitve svetlobnega snopa žarometov	112
Žarometi za vožnjo v tujini	113
Samodejni vklop kratkih luči	113
Osvetlitev zavojev	113
Opozorilno utripanje smernikov	113
Smerniki	114
Prednje meglenke	114
Zadnja meglenka	114
Vzratne luči	114
Zarosene zaslonke žarometov	114
Notranja osvetlitev	115
Prilagoditev osvetlitve instrumentov	115
Stropne luči	115
Osvetlitev prtlačnika	116
Bralne luči	116
Osvetlitev predala za rokavice	116

Funkcije osvetlitve	117
Vstopna osvetlitev	117
Osvetlitev ob izhodu	117
Zaščita akumulatorja pred izpraznitvijo	117

Zunanja osvetlitev

Stikalo luči

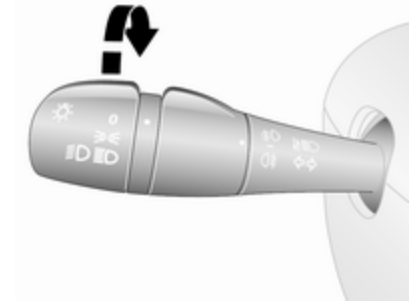

Obrnite zunanje stikalo:

- O** : izklop
- ↔** : stranske luči
- ↔** : kratke (zasenčene) luči

Indikator dolgih luči **↔** ⇨ 104.

Indikator kratkih luči **↔** ⇨ 104.

Opomba

Če ste žaromete ročno vklopili, se bo ob izklopu motorja in pri odpiranju vozniških vrat oglasilo zvočno opozorilo, ki opozori na to, da so luči še vedno vklopljene.

Zadnje luči

Zadnje luči se prižgejo skupaj s kratkimi in pozicijskimi lučmi.

Samodejni vklop luči

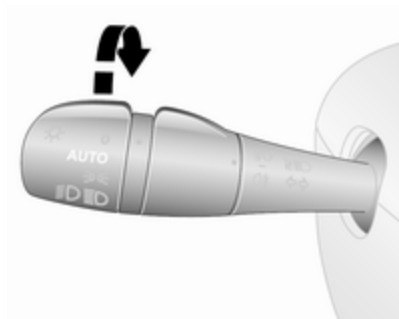

AUTO : samodejni vklop luči

Pri vključenih funkciji samodejnega vklopa luči med obratovanjem motorja sistem preklopi med dnevnimi in nočnimi lučmi v odvisnosti od zunanjih svetlobnih razmer.

Iz varnostnih razlogov je priporočljivo, da ostane funkcija samodejnega vklopa luči aktivirana.

Samodejno delovanje žarometov

V slabih svetlobnih razmerah se vklopijo kratke luči.

Poleg tega se žarometi vklopijo, če brisalec nekajkrat obriše vetrobransko steklo.

Samodejni vklop kratkih luči za dnevno vožnjo ⇨ 113.

Dolge luči

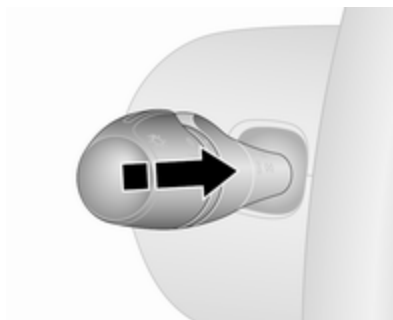

Preklop s kratkih na dolge luči: stikalno ročico potisnite naprej.

Za ponovni preklop na kratke luči stikalno ročico potisnite naprej ali povlecite nazaj.

Svetlobni blisk

Vključitev svetlobnega bliska: povlecite ročico proti volanu.

Višinska nastavitve svetlobnega snopa žarometov

Ročno nastavljanje višine svetlobnega snopa žarometov



Nastavite višino žarometov glede na obtežbo vozila, da ne slepite nasproti vozečih.

Obrnite kolesce ↻ v ustrezen položaj:

0 : samo voznik, brez tovora

2 : s potniki in polno natovorjen

Položaj izberite glede na obremenitev vozila.

Žarometi za vožnjo v tujini

Asimetrični svetlobni snop kratkih luči ponoči poveča vidno polje vozišča na strani sovoznika.

Pri vožnji v državah, kjer vozijo po drugi strani ceste, povzročajo asimetrija bleščanje nasproti vozečim voznikom.

Nastavitev

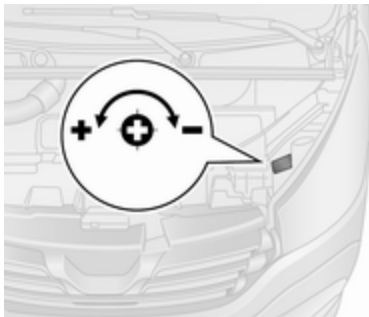

Odprite pokrov motorja ↻ 169 in poiščite oznako (prikazano na sliki) poleg vsakega žarometa.

Za vsak žaromet:

Z izvijačem zavrtite vijak za $1/4$ obrata proti **−** simbolu, da spustite žaromete, ali proti **+** simbolu, da jih dvignete.

Zagotovite, da se po potrebi žarometa vrnejo v prvotni položaj.

Samodejni vklop kratkih luči

Dnevne luči izboljšajo vidnost vozila podnevi. Vklopita se samodejno, ko zaženete motor.

Odvisno od opreme lahko kratke luči za vožnjo podnevi izključite prek Infotainment sistema. Za več informacij, glejte navodila za uporabo Infotainment sistema.

Samodejni vklop luči ↻ 112.

Osvetlitev zavojev

Ko so vklopljene kratke luči, se lahko odvisno od nagiba krmilnega droga, hitrosti vozila in prestave, v kateri je vozilo med zavijanjem, vklopijo tudi prednje meglenke, da osvetlijo zavoj na ustrezni strani.

Opozorilno utripanje smernikov



Pritisnite .

V primeru silovitega zaviranja se lahko samodejno vključi opozorilno utripanje smernikov. Funkcijo izklopite s pritiskom gumba .

Smerniki

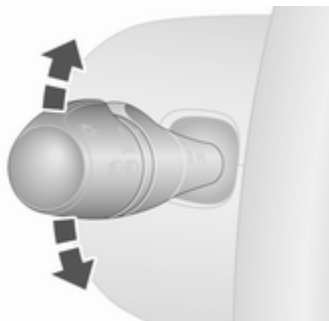

ročico potisnite : desni smernik
navzgor
ročico potisnite : levi smernik
navzdol

Pri premikanju ročice lahko začutite točko upora.

Neprekinjeno utripanje vklopite s pomikom ročice prek točke upora. Izklopite ga tako, da volan zavrite v drugo smer oziroma da ročico ročno premaknete nazaj v nevtralni položaj.

Kratko utripanje vklopite tako, da ročico držite tik pred točko upora. Smerniki bodo utripali, dokler ne spustite ročice.

Če želite aktivirati tri utripe, se narahlo dotaknite ročice, ne da bi jo potisnili prek točke upora.

Prednje meglenke

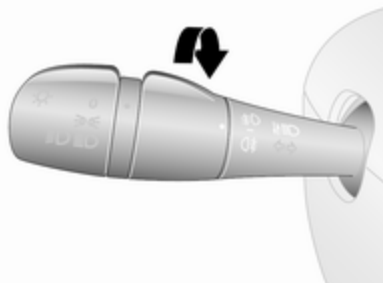

Obrnite notranje stikalo v položaj D . Na instrumentni plošči sveti indikator D .

Prednje meglenke lahko vklopite le pri vključenem kontaktu ali vklopljenih žarometih.

Zadnja meglenka

Obrnite notranje stikalo v položaj D . Na instrumentni plošči sveti indikator D .

Zadnja meglenka se vklopi skupaj s prednjimi meglenkami in jo lahko vklopite le pri vključenem kontaktu in vklopljenih žarometih.

Vzvratne luči

Svetijo pri vključenem kontaktu in pri vklopljeni vzvratni prestavi.

Zarosene zaslonke žarometov

Notranja stran zaslonke žarometa se utegne zarositi za kratek čas v primeru hladnih, vlažnih razmer, pri močnem dežju ali po pranju vozila. Vлага hitro samodejno izgine. Če vklopite luči, se to zgodi hitreje.

Notranja osvetlitev

Prilagoditev osvetlitve instrumentov



Pri prižganih zunanji lučeh vozila je možna nastavitve osvetlitve naslednjih:

- osvetlitev instrumentov
- Informacijski zaslon
- osvetljena stikala in krmilni elementi

Obrnite kolesce  in ga pridržite, dokler ni nastavljena zelena osvetlitev.

Stropne luči

Osvetlitev potniškega prostora

Med vstopanjem v vozilo in izstopanjem iz njega se odvisno od položaja stikala lahko samodejno vklopijo prednje in zadnje notranje luči in osvetlitev predela nog, ki čez nekaj časa ugasnejo.

Notranje luči spredaj



S prevesnim stikalom:

pritisnite O	: izklop
sredinski položaj	: samodejni vklop in izklop
pritisnite 	: vklop

Ko je preklopno stikalo v sredinskem položaju, deluje luč kot stropna luč v potniški celici in sveti pri odprtih sprednjih vratih.

Ko sprednja vrata zaprete, ugasne z rahlo zakasnitvijo.

Zadnje stropne luči

Zgornje luči za osvetlitev prtljažnika je mogoče nastaviti tako, da svetijo, ko se odprejo stranska ali zadnja vrata, ali tako, da stalno sveti.



S prevesnim stikalom:

- pritisnite **O** : izklop
 sredinski : samodejni vklop in položaj
 položaj : izklop
 pritisnite **↗** : vklop

Ko je preklopno stikalo v sredinskem položaju, deluje luč kot stropna luč v potniški celici in sveti pri odprtih stranskih ali zadnjih vratih.

Ko vrata zaprete, ugasne z rahlo zakasnitvijo.

Usmerjene luči LED

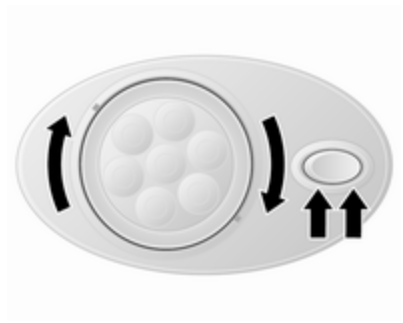

Ovisno od vozila so lahko vgrajene nastavljive usmerjene luči LED, vključno s klecnim stikalom.

Luči sedežne klopi

Glede na vozilo luč sedežne klopi zasveti, če so drsna bočna vrata odprta.

Luči zadnjih sedežev



Osvetlitev zadnjih sedežev je mogoče nastaviti tako, da luči svetijo, ko se odprejo vrata, ali tako, da stalno svetijo.

Luči je mogoče upravljati s pritiskom na stikalo ustrezne luči.

Osvetlitev prtljažnika

Spodnje luči za osvetlitev prtljažnika svetijo samo pri odprtem prtljažniku.

Bralne luči

Sprednja bralna luč



S prevesnim stikalom:

- pritisnite **O** : izklop
 pritisnite **↗** : vklop

Osvetlitev predala za rokavice

Lučka v sovoznikovem predalu se prižge, ko odprete predal.

Funkcije osvetlitve

Vstopna osvetlitev

Osvetlitev ob dobrodošlici

Za lažje iskanje vozila v temi se za kratek čas prižgejo luči vozila.

Upravljanje daljinskega upravljalnika

Luči se prižgejo pri odklepanju vozila z daljinskim upravljalnikom.

Delovanje sistema elektronskega oddajnika



Pritisnite . Za izklop znova ga pritisnite.

Osvetlitev ob izhodu

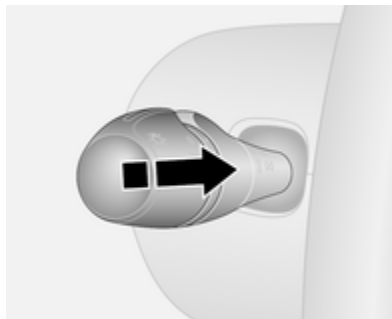

Po izstopu iz vozila ostanejo žarometi vklopljeni še 30 sekund po parkiranju vozila in aktiviranju sistema (pri ustrezni opremi).

Aktiviranje

1. Izključite luči (položaj **O**).
2. Izključite kontakt.
3. Izvlecite ključ iz kontaktne ključavnice.
4. Odprite voznikova vrata.
5. Ročico povlecite proti volanu.

Ustrezno obvestilo se lahko prikaže na voznikovem informacijskem zaslonu ⇨ 105.

To osvetlitveno funkcijo lahko vklopite do štirikrat zapored za najdaljši čas 2 minuti.

Osvetlitev se izklopi v trenutku, ko vključite kontakt ali obrnete stikalo luči.

Zaščita akumulatorja pred izpraznitvijo

Da ne pride do izpraznitve akumulatorja vozila pri izključenem kontaktu, lahko nekatere notranje luči po določenem času samodejno ugasnejo.

Ogrevanje, prezračevanje, hlajenje

Sistemi klimatske naprave	118
Sistem ogrevanja in prezračevanja	118
Klimatska naprava	119
Elektronska klimatska naprava	120
Ogrevanje zadnjega dela potniškega prostora	122
Sistem krmiljenja klime zadaj ..	123
Dodatni grelec	124
Prezračevalne šobe	129
Nastavljive prezračevalne šobe	129
Nenastavljive prezračevalne šobe	130
Hlajenje sovoznikovega predala	130
Vzdrževanje	131
Vhod zraka	131
Delovanje klimatske naprave ..	131
Servisiranje	131

Sistemi klimatske naprave

Sistem ogrevanja in prezračevanja



Stikala za:

- nastavitve temperature
- hitrost ventilatorja
- porazdelitev zraka

Ogrevanje zadnjega stekla   44.

Nastavitev temperature





rdeča : toplo
modra : hladno

Gretje ni učinkovito, dokler motor ne doseže delovne temperature.

Hitrost ventilatorja



Nastavite želen pritok zraka s stikalom ventilatorja.

Usmeritev (porazdelitev) zraka

-  : v predel glave
-  : v predel glave in v predel nog
-  : v predel nog
-  : na vetrobransko steklo, sprednja stranska stekla in v predel nog
-  : na vetrobransko steklo in sprednja stranska stekla

Možne so tudi vmesne nastavitve.

Sušenje in odmrzovanje stekel

- Temperaturno stikalo nastavite v najtoplejše območje.
- Stikalo ventilatorja obrnite na najvišjo stopnjo.
- Stikalo pritoka zraka v položaj .
- Vključite ogrevanje zadnjega stekla .

- Po potrebi odprite stranske prezračevalne šobe in jih usmerite na stekla v vratih.
- Če želite obenem ogreti tudi predel nog, obrnite stikalo za porazdelitev zraka v položaj .

Ogrevanje zadnjega stekla ⇨ 44.

Klimatska naprava

Poleg funkcij ogrevanja in prezračevanja ima klimatski sistem še upravne elemente za:

A/C : hlajenje

 : sistem notranjega kroženja zraka

Ogrevani sedeži ⇨ 51.

Hlajenje (klimatska naprava)



Za vklop hlajenja pritisnite **A/C**. Vklop signalizira LED lučka v stikalu. Hlajenje deluje samo, kadar teče motor in je vključen ventilator sistema za ogrevanje, prezračevanje, hlajenje.

Za izklop hlajenja vnovič pritisnite **A/C**.

Vklopljena klimatska naprava ohlaja in suši v potniški prostor pritekajoč zrak, ko je zunanja temperatura nad specifičnim nivojem. Pri vključeni klimatski napravi se nabira kondenzirana voda, ki kaplja iz spodnjega dela vozila.

Kadar hlajenje ali sušenje zraka ni potrebno, klimatsko napravo izključite; tako privarčujete na gorivu. Vključeno hlajenje lahko onemogoči delovanje funkcije Autostop.

Sistem Stop-start ⇨ 138.

Opomba

Če je izbran način ECO, se zmanjša učinkovitost klimatske naprave ⇨ 132.

Zaprto kroženje zraka





Za vklop kroženja zraka pritisnite . Vklop signalizira LED lučka v stikalu.

Za izklop kroženja zraka znova pritisnite .



Opozorilo

Vključeno zaprto kroženje zraka prepreči pritek zunanega zraka. Pri delovanju brez hlajenja se poveča odstotek vlage v zraku, kar utegne pripeljati do rosenja stekel na notranji strani. Sčasoma se kakovost zraka v potniškem prostoru poslabša, zato utegnejo potniki v vozilu vključno z voznikom postati utrujeni.



V vroči in zelo vlažni klimi se lahko z zunanje strani orosi vetrobransko steklo, če je hladen zrak usmerjen neposredno vanj. Če se vetrobransko steklo rosi na zunanji strani, vključite brisalec vetrobranskega stekla in izberite nastavitev za dovod zraka  in .

Maksimalno hlajenje

Na kratko odprite okna, da lahko vroči zrak zapusti vozilo.

- Vključite hlajenje **A/C**.
- Vključite zaprto kroženje zraka .
- Stikalo pritoka zraka v položaj .
- Temperaturno stikalo nastavite v najhladnejše območje.
- Stikalo ventilatorja obrnite na najvišjo stopnjo.
- Odprite vse prezračevalne šobe.

Sušenje in odmrzovanje stekel

- Temperaturno stikalo nastavite v najtoplejše območje.
- Stikalo ventilatorja obrnite na najvišjo stopnjo.
- Stikalo pritoka zraka v položaj .
- Vključite hlajenje **A/C**.
- Vključite ogrevanje zadnjega stekla .
- Po potrebi odprite stranske prezračevalne šobe in jih usmerite na stekla v vratih.
- Če želite obenem ogreti tudi predel nog, obrnite stikalo za porazdelitev zraka v položaj .

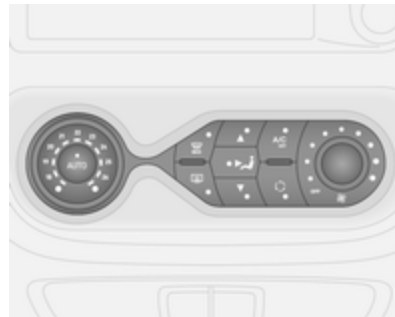

Ogrevanje zadnjega stekla  44.

Elektronska klimatska naprava



Stikala za:

- porazdelitev zraka
- nastavitev temperature
- hitrost ventilatorja

- AUTO** : Samodejni režim
 **MAX** : Sušenje in odmrzovanje stekel
 : Ogrevano zadnje steklo
A/C OFF : Izklop klimatske naprave
 : Ročni vklop zaprtega kroženja zraka

Ogrevanje zadnjega stekla  ⇨ 44.

Ogrevani sedeži ⇨ 51.

Nastavljena temperatura je samodejno vzdrževana. V načinu Samodejno je hitrost ventilatorja in porazdelitev zraka samodejno prilagojena.

Sistem lahko nastavite ročno s stikalom za usmeritev zraka in stikalom za ventilator.

Primerno delovanje elektronske klimatske naprave je zagotovljeno le med tekom motorja.

Samodejni režim AUTO

Osnovna nastavitve za največje udobje:

- Vključite ventilator.
- Pritisnite **AUTO**: vklopi se samodejno uravnavanje hitrosti ventilatorja, usmerjanja zraka, hlajenja in ponovnega obtoka zraka.
- Nastavite zeleno temperaturo.
- Odprite vse prezračevalne šobe.

Za izklop elektronske klimatske naprave izklopite ventilator.



Izbira temperature

Temperaturo lahko nastavite po želji.

Pri izbiri najnižje temperature deluje klimatska naprava z največjim možnim hlajenjem.



Pri izbiri najvišje temperature deluje klimatska naprava z največjim možnim ogrevanjem.

Sušenje in odmrzovanje stekel

- Pritisnite : ko vklopite gumb, lučka LED zasveti.
- Temperatura, porazdelitev zraka in hlajenje se uravnavajo samodejno in ventilator deluje z najvišjo stopnjo.
- Vključite ogrevanje zadnjega stekla  ⇨ 44.

Vrnitev v način Samodejno: pritisnite  ali **AUTO**.

Opomba

Če med delovanjem motorja pritisnete , je funkcija Autostop onemogočena, dokler ponovno ne pritisnete .

Če pritisnete na gumb , ko je motor v režimu Autostop, se motor samodejno zažene.

Sistem Stop-start ⇨ 138.

Ročne nastavitve

Ročno spreminjanje katere koli od naslednjih nastavitvev izključi samodejno delovanje:

Hitrost ventilatorja

Nastavite zelen pritok zraka ročno s stikalom ventilatorja.

Z izklopom ventilatorja se izključi tudi hladilni kompresor klimatske naprave.

Porazdelitev zraka

Pritisnite gumb za zeleno nastavitvev. Pri vključeni funkciji sveti LED dioda v gumbu.

▲ : na vetrobransko steklo in sprednja stranska stekla

↺ : v predel glave

▼ : v predel nog

Za kombinacije nastavitvev pritisnite dva gumba, dokler ne zasvetita obe LED diodi.

Vrnitev na samodejno delovanje:
Pritisnite tipko **AUTO**.

Hlajenje A/C

Vklopljena klimatska naprava ohlaja in suši v potniški prostor pritekajoč zrak, ko je zunanja temperatura nad specifičnim nivojem. Pri vključeni klimatski napravi se nabira kondenzirana voda, ki kaplja iz spodnjega dela vozila.

Opomba

Če je izbran način ECO, se zmanjša učinkovitost klimatske naprave
↔ 132.

Če hlajenje ali sušenje zraka ni potrebno, pritisnite **A/C OFF**, da izklopite sistem za hlajenje, s čimer varčujete z gorivom. V gumbu se prižge lučka LED.

Vrnitev na samodejno delovanje:
Pritisnite tipko **AUTO**.

Notranje kroženje zraka

Z  vključite ali izključite ročni način za obtok zraka. Pri vključeni funkciji sveti LED dioda v gumbu.

Opozorilo

Vključeno zaprto kroženje zraka prepreči pritek zunanjega zraka. Pri delovanju brez hlajenja se poveča odstotek vlage v zraku, kar utegne pripeljati do rosenja stekel na notranji strani. Sčasoma se kakovost zraka v potniškem prostoru poslabša, zato utegnejo potniki v vozilu vključno z voznikom postati utrujeni.

Vrnitev na samodejno delovanje:
Pritisnite tipko **AUTO**.

Ogrevanje zadnjega dela potniškega prostora

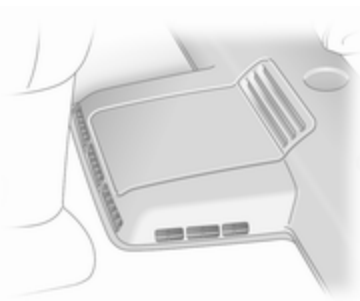

Ventilator za ogrevanje zadnjega dela potniškega prostora potiska zrak v zadnji del potniškega prostora prek zadnjih prezračevalnih šob.



Stopnja zračnega pritoka je odvisna od ventilatorja. Temperaturo lahko uravnate s temperaturnim stikalom na armaturni plošči.



Za upravljanje ventilatorja ogrevanja pritisnite **A/C OFF**, da ga vklopite. Ventilator ogrevanja se vklopi, če lučka LED na gumbu in lučka LED stikala ventilatorja na strehi ne svetita.

Ventilator ogrevanja nastavite na **2** za uravnavanje količine ogrevanega zraka, ki bo dovajan v zadnji prostor za potnike.

Sistem krmiljenja klime zadaj

Hlajenje zadnjega dela potniškega prostora se vklopi skupaj s hlajenjem sprednjega dela potniškega prostora.

Stikalo ventilatorja za hlajenje zadnjega dela potniškega prostora



Ventilator potiska zrak v zadnji del potniškega prostora prek zadnjih prezračevalnih šob. Stopnja zračnega pritoka je odvisna od ventilatorja.

Če želite omogočiti razporejanje hlajenega in razvlaženega (suhega) zraka:

Pritisnite **A/C OFF**, da vklopite sistem klimatske naprave. Sistem je aktiviran, če lučka LED na gumbu ne sveti.



Pritisnite **A/C OFF** za vklop ventilatorja klimatske naprave zadaj. Ventilator se vklopi, če lučka LED na gumbu in lučka LED stikala ventilatorja na strehi ne svetita.



Ventilator nastavite na **OFF** za uravnavanje količine hlajenega zraka, ki bo dovajan v zadnji prostor za potnike.

Dodatni grelec

Grelec hladilne tekočine

Grelec hladilne tekočine deluje na gorivo, in sicer neodvisno od motorja, zato se hladilna tekočina motorja in s tem tudi kabina hitro ogrejeta tudi pri ugasnjem motorju.

⚠ Opozorilo

Sistema ne uporabljajte med dolivanjem goriva, v zaprašenem okolju, v okolju z vnetljivimi hlapi ali v zaprtih prostorih (npr. garaža).

Pred vključitvijo ali programiranjem sistema nastavite klimatsko napravo na ogrevanje in usmeritev zraka na **OFF** ter vklopite ventilator.

Kadar dodatno ogrevanje ni potrebno, ga izklopite. Ogrevanje se po preteku nastavljenega časa

samodejno izključi. Delovanje se prav tako prekine, če je količina goriva v rezervoarju vozila premajhna.

Sistem med delovanjem porablja energijo akumulatorja vozila. Iz tega razloga naj čas vožnje traja najmanj toliko kot čas ogrevanja. Pri kratkih vožnjah redno preverjajte akumulator vozila in ga po potrebi napolnite.



Za zagotovitev funkcionalnosti sistema je dodatno ogrevanje priporočljivo za kratek čas vključiti enkrat mesečno.

Upravljalniki

S časovnikom ali daljinskim upravljalnikom lahko sistem vključite oz. izklopite ter programirate čase odhodov.

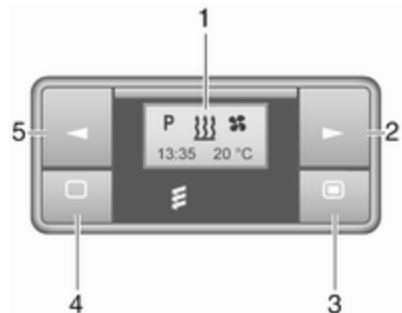



Časovnik (vrste A)



- 1 Zaslon** : Prikaže prednastavitev, trenutno uro ali prednastavljeno uro, temperaturo,  in 
- 2 ►** : Vrednosti zaokroži navzgor
- 3 ■** : Daljši pritisk: vklop grelca, krajši pritisk: vklop zaslona ali potrditev izbora
- 4 □** : Daljši pritisk: izklop grelca, krajši pritisk: vklop zaslona ali izhod iz menija
- 5 ◀** : Vrednosti zaokroži navzdol



Daljinsko upravljanje (vrste A)



- 1 Zaslon** : Prikaže prednastavitev, trenutno uro ali prednastavljeno uro, temperaturo, , ,  in 
- 2 ■** : Daljši pritisk: vklop grelca, krajši pritisk: vklop zaslona ali potrditev izbora
- 3 ►** : Vrednosti zaokroži navzgor
- 4 □** : Daljši pritisk: izklop grelca, krajši pritisk: vklop zaslona ali izhod iz menija
- 5 ◀** : Vrednosti zaokroži navzdol

Če v 10 sekundah ne pritisnete nobenega gumba, se zaslon samodejno izklopi.

Prikazi napak daljinskega upravljalnika (vrste A)

- INIT** : samodejno zaznavanje - počakajte, dokler se samodejno zaznavanje ne zaključi
- NO SIGNAL** : ni signala - preverite varovalko grelca
-  : slab signal - prestavite se bliže
-  : iztrošena baterija - zamenjajte baterijo
-  : napaka grelca - posvetujte se s servisno delavnico
- Add, AddE** : sistem v načinu konfiguracije

Učenje daljinskega upravljalnika (vrste A)

V prsteru ponovnega priklopa akumulatorja vozila sveti kontrolna lučka na armaturni plošči in sistem samodejno konfigurira meni





daljinskega upravljalnika. Če lučka LED utripa, izberite **Add** ali **AddE** in potrdite.

Konfigurirati je mogoče več daljinskih upravljalnikov. Pritisnite tipko, dokler kontrolna lučka ne začne utripati, vključite daljinski upravljalnik, izberite **Add** ter potrdite.

AddE posebej konfigurira trenutni daljinski upravljalnik in blokira vse, ki so bili konfigurirani pred tem. **Add** konfigurira do 4 daljinske upravljalnike, vendar je sistem istočasno mogoče upravljati samo z enim izmed njih.



Daljinsko upravljanje (vrste B)



1 Zaslón : Prikaže prednastavitev, trenutno uro ali prednastavljeno uro, temperaturo, , ,  in 

2 ► : Vrednosti zaokroži navzgor

3 Izklop : Izklopite grelec ali hkrati pritisnite  in **Izklop** za potrditev izbora

4  : Vkllopite grelec ali hkrati pritisnite  in **Izklop** za potrditev izbora

5 ◀ : Vrednosti zaokroži navzdol

Če v 30 sekundah ne pritisnete nobenega gumba, se zaslon samodejno izklopi.

Opozorilo

Med točenjem goriva ugasnite tako daljinski upravljalnik kot tudi ogrevanje!

Največji doseg daljinskega upravljalnika je 1000 m. Doseg se lahko zmanjša zaradi vplivov okolice in praznjenja baterije.

Prikazi napak daljinskega upravljalnika (vrste B)

 : slab signal - spremenite položaj

FAIL : napaka med prenosom signala - približite se ali preglejte varovalko grelca

 : iztrošena baterija - zamenjajte baterijo

Učenje daljinskega upravljalnika (vrste B)

Konfigurirati je mogoče do štiri dodatne enote daljinskih upravljalnikov. Med dodatnim postopkom učenja bo vsakokrat izbrisan najstarejši oddajnik.

Za 5 sekund odstranite varovalko grelca, nato pa ponovno namestite varovalko. V 2–6 sekundah pritisnite gumb **OFF** in ga držite 1 sekundo. Učenje je zaključeno.

Če upravljalnika niste uporabljali za dalj časa, šestkrat pritisnite gumb **OFF** v presledkih po 2 sekundi, nato gumb pritisnite in ga držite za še 2 sekundi in počakajte 2 minuti.

Ročno upravljanje

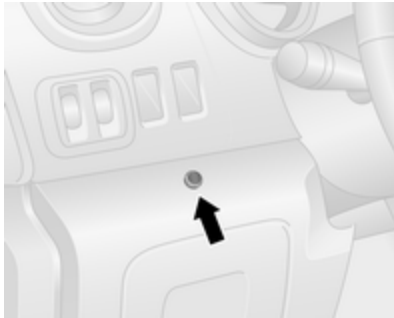

Pri nekaterih različicah je dodatni grelec mogoče vklopiti tudi za čas zadnjega trajanja ali privzeto trajanje 30 minut ali pa ga je mogoče takoj izklopiti s pritiskom gumba na spodnjem delu instrumentne plošče poleg volana.

Lučka LED v gumbu potrdi delovanje.

Menjava baterije

Baterijo daljinskega upravljalnika zamenjajte, če se zmanjša doseg delovanja ali če utripa simbol stanja baterije.

Odprite pokrov in zamenjajte akumulator (vrsta A: CR 2430, vrsta B: 2CR 11108 ali enakovredna) ter se prepričajte, da je nov akumulator pravilno nameščen s pozitivno (+) stranjo obrnjeno proti pozitivnim polom. Pokrovček spet trdno namestite.



Iztrošene baterije odstranite v skladu s predpisi o varovanju okolja.







Baterije in akumulatorji ne spadajo med hišne odpadke. Odlagajte jih na primerni reciklažni zbiralni točki.

Delovanje (vrste A)

Ogrevanje





Izberite  v menijski vrstici in pritisnite , da potrdite. Na zaslonu utripa prednastavljeno trajanje ogrevanja, npr. **L 30**. Tovarniška nastavitve je 30 minut.

Nastavite trajanje ogrevanja z  ali  in potrdite. Izbrati je mogoče čas od 10 do 120 minut. Zaradi porabe goriva si zabeležite trajanje ogrevanja.

Za izklop ponovno izberite  v menijski vrstici in pritisnite .

Programiranje P

Programirati je mogoče do 3 prednastavljene čase odhoda za en dan ali za en teden.

- Izberite **P** v menijski vrstici in pritisnite , da potrdite.
- Izberite zeleno spominsko številko za nastavitve **P1**, **P2** ali **P3** in potrdite.
- Izberite  in potrdite.
- Izberite dan v tedni ali skupino dnevov v tednu in potrdite.
- Izberite prikaz ure in potrdite.
- Izberite prikaz minut in potrdite.
- Izberite  in potrdite.
- Izberite ECO ali HIGH in potrdite.
- Izberite trajanje in potrdite.
- Pritisnite  za izhod.

Po potrebi ponovite postopek programiranja ostalih spominskih tipk za nastavitvev.

Za vklop zelene prednastavljene številke v pomnilniku izberite **P1**, **P2** ali **P3**, nato izberite **On**, da potrdite.

Če je program aktiviran, bosta **P** in  prikazana skupaj.

Za izklop prednastavljenega pomnilnika izberite **P1**, **P2** ali **P3**, nato izberite **Off**, da potrdite.











Ogrevanje se samodejno izključi po izteku 5 minut od programiranega časa odhoda.

Opomba

Sistem daljinskega upravljalnika je opremljen s senzorjem temperature, ki prilagaja čas delovanja glede na temperaturo okolice in zeleno stopnjo ogrevanja (ECO ali HIGH). Sistem se samodejno vključi 5 do 60 minut pred programiranim časom odhoda.



Nastavitev ure in dneva

V primeru odklopa ali prenizke napetosti akumulatorja vozila je treba upravljalnik ponastaviti.

- Izberite  v menijski vrstici in potrdite.
- Izberite  v menijski vrstici in potrdite.
- Nastavite z  ali , da spremenite uro in potrdite.
- Nastavite z  ali , da spremenite minute in potrdite.
- Pritisnite  za izhod.
- Izberite  v menijski vrstici in potrdite.
- Izberite **Mo** v menijski vrstici in potrdite.
- Nastavite z  ali , da spremenite dan v tednu in potrdite.
- Pritisnite  za izhod.

Stopnja ogrevanja







Stopnjo ogrevanja med programiranimi časi odhoda lahko nastavite po želji na ECO ali HIGH.

- Izberite  v menijski vrstici in potrdite.
- Izberite ECO ali HIGH in potrdite.
- Pritisnite  za izhod.

Delovanje (vrste B)







Ogrevanje

Po potrebi izberite način delovanja .

- Trikrat pritisnite .
- Hkrati pritisnite  in **OFF**,  utripa.
- Nastavite z  ali , da izberete .
- Hkrati pritisnite  in **OFF**, da potrdite.

Za vklop pritisnite  za eno sekundo. Prikaže se predhodno določeno trajanje ogrevanja, npr. **30**. Tovarniška nastavitvev je 30 minut.



Trajanje ogrevanja je mogoče nastaviti v korakih po deset minut. Zaradi porabe goriva si zabeležite trajanje ogrevanja.

- Štirikrat pritisnite .
- Hkrati pritisnite  in **OFF**,  utripa.
- Nastavite z  ali , da izberete zeleno trajanje ogrevanja.
- Hkrati pritisnite  in **OFF**, da potrdite.

Za izklop pritisnite **OFF**.

Programiranje ☺

Sistem izračuna čas delovanja grelca na podlagi temperature znotraj vozila.

- Dvakrat pritisnite ◀.
- Hkrati pritisnite  in **OFF**, ☺ utripa.
- Nastavite z ◀ ali ▶, da izberete čas odhoda.
- Hkrati pritisnite  in **OFF**, da potrdite.



Za vklop pritisnite  za eno sekundo; prikaže se **HTM**.

Ogrevanje se samodejno zaustavi po programiranem času odhoda ali pa ga je mogoče ročno izklopiti.

- Dvakrat pritisnite ◀.
- Pritisnite **OFF** za eno sekundo, **HTM** ugasne.



Nastavljanje časa

V primeru odklopa ali prenizke napetosti akumulatorja vozila je treba čas ponastaviti.

- Enkrat pritisnite ▶.
- Hkrati pritisnite  in **OFF**, ☺ utripa.
- Nastavite z ◀ ali ▶, da nastavite čas.
- Hkrati pritisnite  in **OFF**, da potrdite.

Stopnja ogrevanja

Stopnjo ogrevanja za programirane čase odhoda lahko nastavite po želji med C1 in C5.

- Trikrat pritisnite ◀.
- Hkrati pritisnite  in **OFF**,  utripa.
- Nastavite z ◀ ali ▶, da nastavite stopnjo ogrevanja.
- Hkrati pritisnite  in **OFF**, da potrdite.

Za prikaz temperature v potniškem prostoru dvakrat pritisnite ▶.

Prezračevalne šobe

Nastavljive prezračevalne šobe

Pri vključenem hlajenju (kompresorju) mora biti odprta vsaj ena prezračevalna šoba, da bi ne prišlo zaradi statike zraka do zaledenitve izparilnika.

Opozorilo

Na prezračevalne šobe ne nameščajte nobenih predmetov. Nevarnost poškodb v primeru trka!

Sredinske prezračevalne šobe



Za odpiranje ali zapiranje sredinskih prezračevalnih šob in neposreden dotok zraka, nagnite rebra prezračevalnih šob navzgor ali navzdol ali obrnite nastavljalnik na levo ali na desno.

Stranske prezračevalne šobe

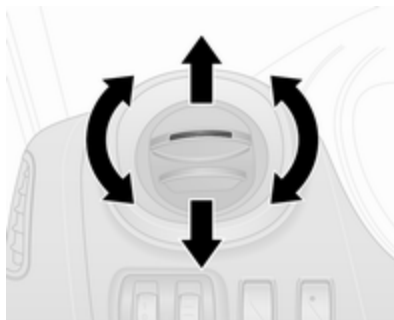

Za odpiranje ali zapiranje stranskih prezračevalnih šob nagnite rebra navzgor ali navzdol.

Smer pritoka zraka nastavite z vrtenjem šob.

Odvisno od položaja temperaturnega stikala bo skozi stranske šobe pritekajoč zrak ogret ali neogret.

Zadnje prezračevalne šobe

Odvisno od vozila so v zadnjem delu potniške kabine nastavljive prezračevalne šobe.

Nenastavljive prezračevalne šobe

Dodatne prezračevalne šobe so pod vetrobranskim steklom in stekli v vratih, v prostoru za noge in, odvisno od vozila, v zadnjem delu potniške kabine.

Hlajenje sovoznikovega predala

Klimatska naprava hladi tudi vsebino pedala za rokavice.

Vzdrževanje

Vhod zraka

Vhodne odprtine se nahajajo pred vetrobranskim steklom v motornem prostoru. Pazite, da niso prekrite z listjem, umazanijo ali snegom. Vhodne prezračevalne šobe po potrebi očistite.

Delovanje klimatske naprave

Da bi zagotovili učinkovito delovanje klimatske naprave, ne glede na vremenske razmere in letni čas, vključite hladilni kompresor vsaj enkrat mesečno za nekaj minut. Delovanje s hlajenjem (hladilni kompresor) pri zelo nizki zunanji temperaturi ni mogoče.

Servisiranje

Za optimalno delovanje klimatske naprave priporočamo, da jo daste pregledati enkrat letno, začevši 3 leta po prvi registraciji vozila. Pregled zajema:

- test delovanja in tlaka sistema
- test učinkovitosti ogrevanja
- preverjanje netesnosti
- preverjanje pogonskega jermena
- čiščenje odtoka kondenzatorja in izparilnika
- test učinkovitosti

Opomba

Hladilno sredstvo R-134a vsebuje fluorirane toplogredne pline s potencialom segrevanja ozračja 1430.

Sprednja klimatska naprava je napolnjena z 0,58 kg in ima ekvivalent CO₂ 0,83 tone, sprednja in zadnja klimatska naprava pa sta napolnjeni z 0,88 kg in imata ekvivalent CO₂ 1,26 tone.

Pri nekaterih vozilih so informacije o hladilnem sredstvu klimatske naprave na nalepki v motornem prostoru.

Vožnja in rokovanje

Nasveti za vožnjo	132
Gospodarna vožnja	132
Oblast nad vozilom	133
Upravljanje z volanom	133
Zagon in upravljanje	134
Vpeljavanje novega vozila	134
Položaji kontaktnega stikala	134
Gumb za vklop	134
Zagon motorja	136
Nadzor prostega teka	137
Izključitev vozila	137
Prekinitve napajanja z gorivom v potisnem hodu	138
Sistem Stop-start	138
Parkiranje	141
Izpušni plini	142
Filter sajastih delcev	142
Katalizator	143
AdBlue	143
Ročni menjalnik	149
Zavore	150
Sistem proti blokiranju koles	150
Ročna zavora	151

Zavorna pomoč	151
Pomoč pri speljevanju na vzponu	151
Vozni kontrolni sistemi	152
Sistem proti zdrsu pogonskih koles	152
Elektronski stabilnostni nadzor	153
Sistemi za pomoč vozniku	154
Regulator hitrosti	154
Omejevalnik hitrosti	156
Parkirni pomočnik	158
Vzratna kamera	160
Gorivo	163
Goriva za dizelske motorje	163
Dotakanje goriva	164
Priklop prikolice	165
Splošne informacije	165
Vozne lastnosti, nasveti za vleko	165
Vleka prikolice	166
Priklopniški Stabilnostni Program	166

Nasveti za vožnjo

Gospodarna vožnja

Način ECO

Način ECO je funkcija, ki prispeva k nižji porabi goriva. Vpliva na moč in navor motorja, pospešek, prikaz prestavljanja, ogrevanje, klimatsko napravo in električne porabnike.

Aktiviranje



Pritisnite **ECO**. Pri vključenem stanju sveti kontrolna lučka **ECO** na instrumentni plošči.

Opomba

Uporaba načina ECO lahko vpliva na delovanje sistema ogrevanja, prezračevanja in hlajenje ⇨ 118.



Če npr. potrebujete večjo moč motorja, lahko način ECO med vožnjo začasno onemogočite, tako da odločno pritisnete pedal za plin.

Način ECO se znova omogoči, ko zmanjšate pritisek na stopalko za plin.

Deaktiviranje

Znova pritisnite gumb **ECO**. Kontrolna lučka **ECO** v instrumentni plošči ugasne.

Oblast nad vozilom**Nikoli ne vozite z zaustavljenim motorjem (razen pri aktivni funkciji Autostop)**

Veliko agregatov v takem primeru ne deluje (npr. servo ojačevalec zavor in servo volan). Tak način vožnje ogroža Vas in ostale udeležence v prometu. Med funkcijo Autostop delujejo vsi sistemi, vendar bo morda moč servokrmiljenja nadzorovano zmanjšana in je manjša hitrost vozila. Sistem Stop-start ⇨ 138.

Pedali

Da bo zagotovljen potreben celotni hod pedal, naj ne bo pod njimi dodatnih preprog ali predpražnikov.

Na voznikovi strani uporabljajte samo preproge, ki se ustrezno prilegajo prostoru za noge in jih je mogoče pripeti z držali.

Vožnja po klancu navzdol

Pri vožnji po klancu navzdol vozite v prestavi, da zagotovite zadosten zavorni tlak.

Upravljanje z volanom

Če podpora servo volana ne deluje zaradi ustavitve motorja ali sistemske napake, krmilni sistem še naprej deluje, vendar je za vrtenje volana potrebna večja sila.

Svarilo

Vozila s hidravličnim servokrmiljenjem:

Če servovolana obrnete do konca, in ga tam držite več kot 15 sekund, se lahko sistem servo volana poškoduje in lahko izgubite pomoč servosistema.

Zagon in upravljanje

Vpeljavanje novega vozila

Na prvih potovanjih in po montaži novih zavornih plošč ne zavirajte po nepotrebnem z veliko silo.

Pri prvi vožnji z novim vozilom utegne priti do izparevanja voska in olja na izpušnem sistemu, kar povzroča rahlo kajenje. Pri tovrstnem izparevanju mora biti vozilo na prostem. Izparin ne vdihujte!

Med vpeljavanjem je poraba goriva in motornega olja višja kot sicer in postopek samočiščenja filtra sajastih delcev se odvija pogosteje. Če akumulator ni dovolj poln, funkcija Autostop ni na voljo, dokler se akumulator vozila ne napolni.

Sistem Stop-start ⇨ 138.

Filter sajastih delcev ⇨ 142.

Položaji kontaktnega stikala

Obrnite ključ:

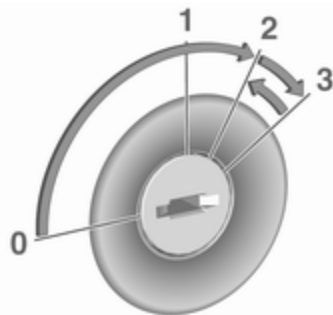

- 0 : izključen kontakt: Nekatere funkcije ostanejo dejavne, dokler ne odstranite ključa ali odprete vozniških vrat, če je bil pred tem vključen vžig
- 1 : način napajanja dodatnih porabnikov: Ključavnica volana je sproščena, nekatere električne funkcije delujejo, vžig je izključen
- 2 : kontakt je vključen, vklopljeno je predgretje dizelskega motorja. Kontrolne lučke svetijo in večina električnih funkcij je na voljo
- 3 : zagon motorja: Ko se začne postopek zagona, spustite tipko

Ključavnica volana

Izvlomite ključ iz stikala vžiga in zavrtite volan, da se zaskoči.

⚠ Nevarnost

Nikoli ne odstranite ključa iz kontaktne ključavnice med vožnjo, saj bi se s tem zaklenil volan.

Gumb za vklop



Elektronski oddajnik (ključ) mora biti v vozilu v čitalniku kartic ali v sprednjem delu potniške kabine.

Če v vozilu ni elektronskega oddajnika (ključa), se prikaže ustrezno sporočilo na voznikovem informacijskem zaslonu ⇨ 105.

Opomba

Ne odlagajte elektronskega oddajnika (ključa) med vožnjo v prtljažnik, saj je prtljažnik izven območja zaznavanja (pri nizki hitrosti se oglasi zvočno opozorilo ⇨ 106 in prikaže se sporočilo na voznikovem informacijskem zaslonu ⇨ 106).

Opomba

Če se elektronski oddajnik (ključ) nahaja v sprednjem potniškem prostoru in se na voznikovem informacijskem zaslonu prikaže sporočilo (ki ga po vsej verjetnosti spremlja zvočno opozorilo), ki označuje, da je oddajnik izven območja sprejema, priporočamo, da elektronski oddajnik (ključ) vstavite v čitalnik kartic.

Nekatere funkcije, npr. Infotainment sistem, so na voljo takoj po vstopu v vozilo.

Način napajanja dodatnih porabnikov (ACC)

Če želite omogočiti uporabo več električnih funkcij, pritisnite **START/STOP**, ne da bi pritisnili pedal sklopke ali zavorni pedal.

Te funkcije se izklopijo samodejno po kratkem času.

Zagon motorja

Pritisnite sklopko in zavorni pedal **START/STOP**. Ko se postopek začne, ju sprostite.

Če je menjalnik v prestavi, je motor mogoče zagnati samo s pritiskom na pedal sklopke in pritiskom na gumb **START/STOP**.

V določenih primerih je treba pritisniti **START/STOP** in medtem rahlo obrniti volan, da se sprostí volanska ključavnica. Na voznikovem informacijskem zaslonu se prikaže ustrezno sporočilo ⇨ 105.

Če so zunanje temperature zelo nizke (npr. pod -10 °C), za zagon motorja pritisnite **START/STOP**, medtem ko držite pritisnjen pedal sklopke.

Če kateri od pogojev za zagon ni izpolnjen, se prikaže ustrezno sporočilo na voznikovem informacijskem zaslonu ⇨ 105.

Opozorila in obvestila o vozilu ⇨ 106.

Ustavite motor

Elektronski oddajnik (ključ) mora biti v vozilu v čitalniku kartic ali v sprednjem delu potniške kabine.

Za ustavitve motorja pritisnite **START/STOP**, medtem ko vozilo miruje. Po tem ko odprete voznikova vrata in zaklenete vozilo, se zaklene volan.

Če elektronski oddajnik (ključ) ni zaznan, se prikaže ustrezno sporočilo na voznikovem informacijskem zaslonu ⇨ 105. V tem primeru pritisnite na gumb **START/STOP** za 2 sekundi, da ugasnete motor.

Sistem centralnega zaklepanja ⇨ 26.

Napajanje ostane izključeno

Pritisnite gumb **START/STOP** in ga držite več kot 2 sekundi. Motor se ustavi, nekatere funkcije, npr. Infotainment sistem, pa so na voljo še približno 10 minut.

Te funkcije prenehajo delovati, po tem ko odprete voznikova vrata in zaklenete vozilo.

Opomba

Ne pozabite vzeti s seboj elektronskega oddajnika (ključa), ko zapuščate vozilo.

Če elektronski oddajnik (ključ) ostane v čitalniku kartic, se po odpiranju voznikovih vrat oglasi zvočno opozorilo ⇨ 106 in na voznikovem informacijskem zaslonu se prikaže sporočilo ⇨ 106.

⚠ Nevarnost

V izogib nehotenemu upravljanju oken, vrat ali motorja nikoli ne pustite elektronskega oddajnika (ključa) v vozilu, če so v njem ostali otroci ali živali. Nevarnost usodnih poškodb!

Napaka

Razlogi za neuspešen zagon motorja so lahko naslednji:

- Napaka v elektronskem ključu.
- Elektronski oddajnik ni v dometu sprejemne antene.
- Akumulatorju je padla napetost.
- Preobremenitev sistema centralnega zaklepanja s pogosto uporabo v kratkih presledkih; oskrba z električnim tokom se prekine za kratek čas.
- Prenasičenost z radijskimi valovi, ki jih oddajajo močni zunanji radijski oddajniki.

Zamenjava baterije ⇨ 21.

Sistem centralnega zaklepanja ⇨ 26.

Sistem elektronskega oddajnika ⇨ 22.

Zagon motorja

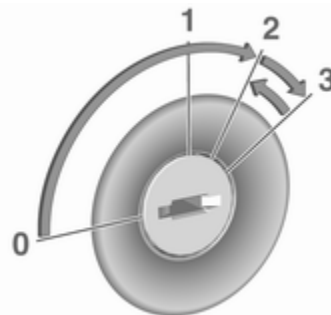

Ročni menjalnik: pritisnite pedal sklopke.

Ne dodajajte plina.

Dizelski motorji: obrnite ključ do položaja 2 za predgretje, dokler kontrolna lučka  v instrumentni plošči ne ugasne ⇨ 102.

Ključ obrnite v položaj 3 in ga spustite.

Na začetku višje število vrtljajev motorja se z naraščanjem temperature motorja samodejno zniža.

Poskusi zagona naj ne trajajo dlje od 15-ih sekund. Če motor ne vžge, počakajte 15 sekund pred ponovitvijo postopka zaganjanja. Po potrebi pritisnite pedal za plin pred ponovitvijo postopka zagona.

Pred ponovnim zagonom ali za izklop motorja obrnite ključ v položaj **0**.

Med delovanjem funkcije Autostop lahko motor zažene s pritiskom na stopalko sklopke.

Sistem Stop-start ⇨ 138.

Ogrevanje motorja s turbinskim polnilnikom



Po zagonu je lahko kratek čas na voljo omejen navor motorja, zlasti če je bil motor hladen. Ta omejitev omogoči mazalnemu sistemu popolno zaščito motorja.

Nadzor prostega teka



Za povišanje hitrosti v prostem teku pritisnite stikalo. Po nekaj sekundah se funkcija aktivira.

Funkcija se deaktivira pri naslednjih:

- Pritisnjen pedal sklopke.
- Pritisnjen pedal za plin.
- Hitrost vozila nad 0 km/h.
- Na instrumentni plošči sveti indikator ,  ali STOP.

Za povišanje ali znižanje vrtljajev na prostem teku se obrnite na strokovnjaka v servisni delavnici.

Opomba

Če je vklopljena funkcija hitrega prostega teka, se sistem Stop-start samodejno izklopi.

Sistem Stop-start ⇨ 138.

Izključitev vozila

Sistem za prekinitev dovoda goriva

Če vozilo ostane brez goriva, se prekine sistem za gorivo in ga je treba po polnjenju ponastaviti. Ustrezno opozorilo se lahko prikaže tudi na voznikovem informacijskem zaslonu ⇨ 105.

Nevarnost

Če zaznate vonj po gorivu v notranjosti vozila ali opazite puščanje goriva, je treba vzrok takoj odpraviti v servisni delavnici. V izogib nevarnosti požara ne ponastavite sistema za prekinitev dovoda goriva.

Ponastavitev s ključem daljinskega upravljalnika / z ročnim ključem

Za ponastavitev sistema za prekinitev dovoda goriva in ponovni zagon vozila:

1. Obrnite ključ v položaj **2** ⇨ 134.
2. Ponastavitev sistema za gorivo je na voljo po preteku nekaj minut.
3. Zaženite motor z zasukom ključa v položaj **3**.

Če se motor ne zažene, postopek ponovite.

Ponastavitev sistema elektronskega oddajnika

Za ponastavitev sistema za prekinitev dovoda goriva in ponovni zagon vozila:

1. Vstavite elektronski oddajnik (ključ) v čitalnik kartic ⇨ 134.
2. Pritisnite **START/STOP**, ne da bi pritisnili kateri koli pedal.
3. Ponastavitev sistema za gorivo je na voljo po preteku nekaj minut.

Če se motor ne zažene, postopek ponovite.

Sistem elektronskega oddajnika ⇨ 22.

Gumb za vklop ⇨ 134.

Dotakanje goriva ⇨ 164.

Prekinitev napajanja z gorivom v potisnem hodu

Dovajanje goriva se samodejno prekine v potisnem hodu, tj. med vožnjo v prestavi pri spuščeni stopalki za plin.

Odvisno od voznih razmer lahko pride do prekinitve napajanja z gorivom v potisnem hodu.

Sistem Stop-start

Stop-start sistem prispeva k prihranku goriva in zmanjšanju emisij. Takoj, ko to pogoji dovoljujejo (premikanje vozila s majhno hitrostjo, zaustavitev, npr. pred semaforjem ali med zastojem v prometu), zaustavi motor. Motor se spet samodejno zažene, ko pritisnete pedal sklopke.

Senzor stanja akumulatorja vozila skrbi, da se funkcija Autostop izvaja le, ko je akumulator vozila dovolj poln za ponovni zagon motorja.

Ugasnite motor in izklopite kontakt, preden zapustite vozilo.

Aktiviranje

Stop-start sistem je na razpolago takoj po zagonu motorja in speljevanju vozila in ko so izpolnjeni prej navedeni pogoji.

Če spodnji pogoji niso izpolnjeni, bo funkcija Autostop onemogočena in kontrolna lučka  na instrumentni plošči bo zasvetila ⇨ 104.

Deaktiviranje



Za ročno izključitev sistema Stop-start pritisnite . Ob izključitvi zasveti LED dioda v gumbu in na voznikovem informacijskem zaslonu se prikaže ustrezno sporočilo ⇨ 105.

Če sistem Stop-start izključite ročno, ga lahko ponovno vključite s pritiskom na . Lučka LED v gumbu ugasne in na voznikovem informacijskem zaslonu se prikaže ustrezno sporočilo. Sistem se samodejno znova aktivira ob naslednjem vklopu kontakta.

Opozorila in obvestila o vozilu ⇨ 106.

Opomba

Če je vklopljena funkcija hitrega prostega teka, se sistem Stop-start samodejno izklopi in ga ni mogoče ponovno vklopiti z gumbom . Lučka LED na gumbu zasveti, da opozori na izklop, na voznikovem informacijskem zaslonu ⇨ 105 pa se bo morda prikazalo ustrezno sporočilo.

Nadzor prostega teka ⇨ 137.

Pri nekaterih različicah se sistem Stop-start samodejno izklopi in motor zaustavi, če odprete voznikova vrata ali odprete voznikov varnostni pas. Motor lahko znova zaženete s pritiskom gumba **START/STOP**.

Gumb za vklop ⇨ 134.

Autostop

Če se vozilo premika počasi ali stoji, lahko funkcijo Autostop vključite na naslednji način:

- pritisnite stopalko sklopke
- premaknite izbirno ročico v nevtralni položaj
- spustite stopalko sklopke

Motor ugasne, kontakt pa ostane vključen, če so izpolnjeni vsi pogoji.



Funkcijo Autostop označuje kontrolna lučka na instrumentni plošči ⇨ 104.

Med uporabo funkcij Autostop ostane zmogljivost ogrevanja in zaviranja ohranjena. Zavorna pomoč kljub temu ni na voljo ⇨ 151.

Svarilo

Med izvajanjem funkcije Autostop lahko pride do zmanjšanja delovanja servovolana.

Če izstopite iz vozila, ko je motor v načinu Autostop, se bo oglasilo zvočno opozorilo in na voznikovem informacijskem zaslonu se prikaže sporočilo "IGNITION OFF", ki vas opomni, da je motor v načinu pripravljenosti in da ni bil izklopljen.

Pogoji za vklop funkcije Autostop

Sistem Stop-start preverja, ali so izpolnjeni vsi spodaj navedeni pogoji. Če niso, je funkcija samodejne zaustavitve onemogočena in na armaturni plošči sveti kontrolna lučka (X):

- sistem Stop-start se ne izklopi ročno,
- pokrov motorja je dobro zaprt,
- voznikova vrata so zaprta in njegov varnostni pas pripet,
- akumulator vozila je dovolj poln in v dobrem stanju,
- motor je ogret,
- temperatura hladilne tekočine motorja ni previsoka,
- zunanja temperatura ni prenizka ali previsoka (npr. pod 0 °C ali nad 35 °C),

- funkcija odmrzovanja stekel ni vklopljena,
- sistem klimatske naprave ne onemogoča vklopa funkcije Autostop,
- vakuum v zavornem sistemu je ustrezen,
- funkcija samočiščenja filtra delcev pri dizelskem motorju ne deluje ⇨ 142,
- sistem proti blokiranju koles (ABS) ⇨ 150, nadzor zdrsa pogonskih koles (TC) ⇨ 152 in elektronski stabilnostni nadzor (ESC) ⇨ 153 se med vožnjo ne aktivirajo,
- vozilo se je po zadnjem vklopu funkcije Autostop premaknilo.

V nasprotnem primeru vklop funkcije Autostop ni mogoč.

Nekatere nastavitve klimatske naprave lahko tudi onemogočajo vklop funkcije samodejne zaustavitve. Za več informacij glejte poglavje "Ogrevanje, prezračevanje, hlajenje" ⇨ 120.

Funkcija Autostop morda ne bo na voljo takoj za tem, ko zapustite avtocesto.

Vpeljavanje novega vozila ⇨ 134.

Zaščita pred izpraznitvijo akumulatorja vozila

V stop-start sistem je vgrajenih več elementov zaščite akumulatorja pred izpraznitvijo, ki zagotavljajo zanesljive ponovne zagone motorja.

Ponoven ročni zagon motorja

Za ponovni zagon motorja pritisnite na sklopko.

Opomba

Če je menjalnik v prestavi, je treba sklopko pritisniti do konca, da je mogoče zagnati motor.

Če prezgodaj spustite stopalko sklopke med tem, ko je menjalnik v prestavi, bo morda ponovni zagon motorja prekinjen.

Če se motor ne zažene v prvem poskusu, znova do konca pritisnite stopalko sklopke.

V načinu samodejne zaustavitve lahko motor znova zaženete s pritiskom gumba .

Po ponovnem zagonu motorja, kontrolna lučka  104 v instrumentni plošči ugasne.

Ponovni zagon motorja v stop-start sistemu

Za samodejni zagon motorja mora biti prestavna ročica v nevtralni legi.

Če se med trajanjem Autostop funkcije zgodi ena od naslednjih stvari, bo stop-start sistem samodejno zagnal motor:



- akumulator vozila ni več dovolj poln,
- zunanja temperatura je prenizka ali previsoka (npr. pod 0 °C ali nad 35 °C),
- vklopi se funkcija odmrzovanja stekel ,
- vakuum v zavornem sistemu ni več ustrezen,
- če večkrat zapored pritisnete zavorno stopalko,
- vozilo se začne premikati.

Samodejni ponovni zagon motorja ni mogoč, če so odprta katera koli vrata ali pokrov motorja.

Če je na notranjo vtičnico priključena električna naprava, npr. prenosni CD predvajalnik, lahko med ponovnim zagonom motorja opazite hipen padec moči.

Če je Infotainment sistem vključen, se lahko zvok med ponovnim zagonom zniža ali prekine.

Napaka

Če pride do napake v sistemu Stop-start, sveti LED dioda v  in na voznikovem informacijskem zaslonu se prikaže ustrezno sporočilo  105. Poiščite strokovno pomoč v servisni delavnici.

Opozorila in obvestila o vozilu  106.

Zvočna opozorila  106.

Parkiranje

Opozorilo

- Ne parkirajte vozila na vnetljivih tleh. Visoka temperatura izpušnega sistema lahko vname tla.
- Vedno zategnite ročno zavoro brez pritiskanja sprostitvenega gumba. Na klanecu jo zategnite trdno, kolikor je mogoče. Istočasno pritisnite zavorni pedal, da bi zmanjšali delovno silo ročne zavore.
- Izklopite motor.
- Če je vozilo na ravni površini ali obrnjeno v klanec, vklopите prvo prestavo. Na klanecu navzgor obrnite kolesa proti cestišču. Če je vozilo na klanecu navzdol, vklopите vzvratno prestavo. Na klanecu navzdol obrnite kolesa stran od cestišča.

- Zaprite okna.
 - Kontaktni ključ odstranite iz kontaktnega stikala. Obrnite volan do zaskoka.
- Za zaklepanje vozila pritisnite  na daljinskem upravljalniku ⇨ 26. Vključite alarmno napravo ⇨ 38.
 - Hladilni ventilator lahko deluje tudi po izklopu motorja ⇨ 169.

Svarilo

Po vožnji z visokim številom vrtljajev ali z visoko obremenitvijo motorja, pustite pred izklopom motor obratovati še 30 sekund na prostem teku, da bi zaščitili turbo polnilec.

Shranjevanje vozila ⇨ 168.

Izpušni plini

Nevarnost

Izpušni plini vsebujejo strupen ogljikov monoksid, ki nima ne vonja ne barve. Vdihavanje je smrtno nevarno!

Če imate občutek, da v potniški prostor prodirajo izpušni plini, odprite okno. Napako dajte nemudoma odpraviti strokovnjakom v servisni delavnici.



Izogibajte se vožnji z odprtimi vrati prtljažnika, ker lahko v potniški prostor prodirajo izpušni plini.

Filter sajastih delcev

Filter sajastih delcev prepreči dizelske saje, da se ne sprostijo z izpušnimi plini v okolico. Sistem ima funkcijo samočiščenja (regeneriranja), ki se zažene samodejno v specifičnih intervalih brez predhodnega obvestila.

Filter se redno čisti z izgorevanjem dizelskih saj, ki se zbirajo v filtru, pod visoko temperaturo. Ta postopek se odvija samodejno v določenih voznih razmerah. V tem času funkcija Autostop ni na voljo, poraba goriva se lahko poveča. Močnejše kajenje in vonj sta pri tem normalen pojav.

Sistem ne more izvesti čiščenja filtra pri določenih pogojih, kot so npr. vožnje na kratkih relacijah.

Če filter potrebuje čiščenje in predhodne vozne razmere niso dopuščale samočiščenja, v opozorilo zasvetita kontrolni lučki  ⇨ 100 in  ⇨ 100 na instrumentni plošči.

Nemudoma poiščite servisno delavnico.

Svarilo

Če se postopek samočiščenja prekine, obstaja možnost večjih poškodb motorja.

Čiščenje je dovršeno hitreje pri višjih hitrostih in obremenitvah motorja.

Katalizator



Katalizator zmanjša delež škodljivih sestavin v izpušnih plinih.

Svarilo

Vrste oz. kakovosti goriva, ki niso navedene na strani ⇨ 163, lahko poškodujejo katalizator ali elektronske sestavne dele.

Neizgorelo gorivo pregreje in poškoduje katalizator. Zato se izogibajte nepotrebnemu dolgemu aktiviranju zaganjača, vožnji "do zadnje kaplje goriva" in zaganjanju motorja s porivanjem ali vleko.

V primerih neenakomernega teka hladnega motorja, občutno zmanjšane zmogljivosti motorja ali drugih nenavadnih motenj nemudoma poiščite servisno delavnico. V nujnih primerih lahko za kratek čas nadaljujete s počasno vožnjo na nizkem številu vrtljajev motorja.

Če kontrolna lučka  utripa med vožnjo, utegne priti do presežka dovoljenega deleža škodljivega izpusta. Odvezemite plin, dokler lučka  ne preneha utripati in prične neprekinjeno svetiti. Nemudoma poiščite servisno delavnico.

Kontrolna lučka emisije motorja ⇨ 100.

AdBlue

Splošne informacije

Selektivna katalitična redukcija je tehnologija, ki občutno znižuje vsebnost dušikovih oksidov v emisiji izpušnih plinov. Pri tem se v izpušni sistem vbrizgava tekočina za izpušne pline dizelskih motorjev (DEF).

Oznaka te tekočine je AdBlue®. To je nestrupena, nevnetljiva tekočina brez barve in vonja, sestavljena iz 32 % sintetične sečnine in 68 % vode.

Opozorilo

Izogibajte se stika oči ali kože s tekočino AdBlue.

Ob stiku z očmi ali kožo izperite z vodo.

Svarilo

Preprečite stik laka vozila s tekočino AdBlue.

V primeru stika izperite z vodo.

Tekočina AdBlue zmrzuje pri temperaturi pribl. -11 °C. Za nemoteno zmanjševanje emisij pri nizkih temperaturah je vgrajen grelnik tekočine AdBlue. Grelnik tekočine AdBlue deluje samodejno.

Indikator nivoja tekočine AdBlue



Odstotek preostale tekočine AdBlue lahko prikazete na voznikovem informacijskem zaslonu ↗ 105.

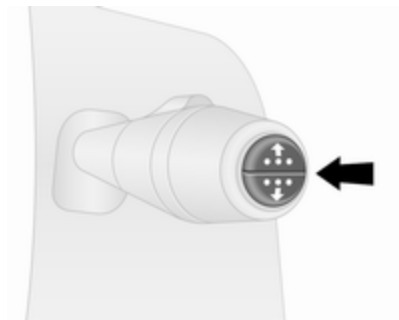

Večkrat zapored pritisnite gumb na koncu stikala brisalcev, dokler se ne prikaže meni "Odstotek preostale tekočine AdBlue".

Opozorila o količini

Poraba tekočine AdBlue je pribl. 3,5 l na 1.000 km in je odvisna od pogojev vožnje.



Če nivo tekočine AdBlue upade pod določeno raven, se na voznikovem informacijskem zaslonu ↗ 105 prikaže opozorilo o tem. Poleg tega zasveti kontrolna lučka  in vklopi se zvočno opozorilo.

Čim prej dolijte tekočino AdBlue. Glejte "Dolivanje tekočine AdBlue" spodaj.

Če tekočine AdBlue ne dolijete, preden prevozite določeno razdaljo, se odvisno od dejansko preostale tekočine AdBlue na voznikovem informacijskem zaslonu prikažejo nadaljnja opozorila.

Onemogočen ponovni zagon motorja

Na voznikovem informacijskem zaslonu se prikazujejo obvestila, da je treba doliti tekočino AdBlue, nazadnje pa obvestilo, da bo ponovni zagon motorja onemogočen.

Opomba

Te omejitve so zakonsko predpisane.

Pred onemogočitvijo ponovnega zagona motorja se na voznikovem informacijskem zaslonu prikaže opozorilo z vrednostjo 0 km, ki pomeni, da bo po zaustavitvi motorja njegov ponovni zagon onemogočen.

Po onemogočitvi ponovnega zagona motorja se na voznikovem informacijskem zaslonu prikaže opozorilo, da je treba doliti tekočino AdBlue.

Da bi omogočili ponovni zagon motorja, morate posodo napolniti do konca ali pa dotočiti vsaj 10 l tekočine AdBlue, odvisno od porabe tekočine AdBlue.

Stopnje opozarjanja: opozorila o količini, onemogočen ponovni zagon motorja

1. Če je doseg manj kot 2400 kilometrov, se po vklopu kontakta prikaže sporočilo **ADBLUE LEVEL LOW (NIZEK NIVO ADBLUE)**.
Z vožnjo je mogoče nadaljevati brez omejitev.
Kmalu boste morali doliti tekočino AdBlue.
2. Če je doseg manj kot 1500 kilometrov, po vklopu kontakta zasveti  in prikaže se sporočilo **ADBLUE TO FILL (DOLITI ADBLUE)**.

Kmalu boste morali doliti tekočino AdBlue.

3. Če je doseg manj kot 1000 kilometrov, po vklopu kontakta zasveti  in prikaže se sporočilo **XXXX KM FAILURE TOP UP ADBLUE (NAPAKA XXXX KM, DOLIJTE ADBLUE)**.

Posodo popolnoma napolnite ali pa čim prej dotočite vsaj 10 l tekočine AdBlue (odvisno od porabe tekočine AdBlue).

4.  zasveti med vožnjo z opozorilnim sporočilom **0KM FAILURE TOP UP ADBLUE (NAPAKA 0KM, DOLIJTE ADBLUE)**.



Motorja po izklopu kontakta ni mogoče ponovno zagnati.

Da bi omogočili ponovni zagon motorja, morate posodo napolniti do konca ali pa čim prej dotočiti vsaj 10 l tekočine AdBlue (odvisno od porabe tekočine AdBlue).

Vklop kontrolne lučke  lahko spremlja zvočno opozorilo.

Zvočna opozorila ⇨ 106.

Opozorila za visoke emisije

Če so izpušne emisije višje od določene vrednosti, se bodo na voznikovem informacijskem zaslonu prikazala opozorila, podobna tistim, ki so opisana zgoraj. Lučka  neprestano sveti skupaj z  in sproži se zvočno opozorilo.





Na voznikovem informacijskem zaslonu se prikazujejo obvestila, da je treba preveriti izpušni sistem, nazadnje pa obvestilo, da bo ponovni zagon motorja onemogočen.

Opomba



Te omejitve so zakonsko predpisane.

Pri doseganju tekočine AdBlue 1100 km se na voznikovem informacijskem zaslonu prikaže sporočilo s preostalo razdaljo, ki jo vozilo lahko prevozi, preden bo ponovni zagon motorja onemogočen. Sporočilo se prikaže vsakih 100 km. Nemudoma poiščite servisno delavnico.

Stopnje opozarjanja: opozorila za visoke emisije



1.  in  zasvetita z opozorilnim sporočilom **CHECK ANTI-POLLUTION (PREVERITE SISTEM PROTI ONESNAŽEVANJU)**.
Napaka v sistemu lahko povzroči izgubo moči motorja.
Nemudoma poiščite servisno delavnico.
2.  in  zasvetita z opozorilnim sporočilom **XXXX KM FAILURE TOP UP ADBLUE (NAPAKA XXXX KM, DOLIJTE ADBLUE)**.
Označuje, da bo v manj kot 1100 km po izklopu kontakta ponovni zagon motorja onemogočen.
Sporočilo se prikaže vsakih 100 km.
Hitrost vozila je mogoče omejiti na 20 km/h, potem ko ste izklopili motor in ga spet vklopili, dokler ni hitrost zmanjšana na 0 km/h.

Nemudoma poiščite servisno delavnico.

3.  in  zasvetita z opozorilnim sporočilom **0KM FAILURE TOP UP ADBLUE (NAPAKA 0KM, DOLIJTE ADBLUE)**.

Motorja po izklopu kontakta ni mogoče ponovno zagnati.

Poiščite strokovno pomoč v servisni delavnici.

Vklop kontrolnih lučk  in  lahko spremlja zvočno opozorilo.

Zvočna opozorila ⇨ 106.

Dolivanje sredstva AdBlue**Svarilo**

Uporabljajte le tekočino AdBlue, ki je v skladu z evropskimi standardi DIN 70 070 in ISO 22241-1.

Ne uporabljajte aditivov.

Sredstva AdBlue ne redčite.

Če tega ne upoštevate, lahko pride do okvare v sistemu selektivne katalitične redukcije.

Opomba

Če je treba tekočino AdBlue doliti pri zelo nizki temperaturi, sistem morda ne bo zaznal dolite tekočine AdBlue. V tem primeru parkirajte vozilo tam, kjer je temperatura okolice višja, in počakajte, da se AdBlue utekočini.

Opomba

Če je zagon motorja onemogočen zaradi nizke ravni tekočine AdBlue, je treba posodo za gorivo napolniti do konca ali pa dotočiti vsaj 10 litrov tekočine AdBlue (odvisno od porabe tekočine AdBlue).

Ne dolivajte manjših količin (npr. manj kot 10 l), saj sistem morda ne bo zaznal dolite tekočine.

Opomba

Pri odvijanju zaščitnega pokrova lahko iz polnilne odprtine uhajajo hlapi amoniaka. Hlapi imajo dražeč vonj, zato jih ne vdihavajte. Hlapi ob vdihavanju niso zdravju škodljivi.

Vozilo parkirajte na vodoravni podlagi.

Odprtina za dolivanje tekočine AdBlue je pod vratci odprtine za dolivanje goriva na levi strani vozila.

Pokrov rezervoarja goriva odprete lahko le, ko je vozilo odklenjeno in so odprta leva vrata.

⚠ Nevarnost

Vozila s sistemom stop-start: Motor morate izklopiti in ključ odstraniti, da se izognete morebitnemu samodejnemu ponovnemu zagonu motorja.

Prostornine ↪ 217.

Črpalka**⚠ Nevarnost**

Pri dolivanju tekočine AdBlue se držite varnostnih predpisov bencinske črpalke.

1. Ugasnite motor in izvlecite ključ iz ključavnice vžiga.
2. Odprite leva vrata in odprite vratca odprtine za dolivanje.



3. Odvijte zaščitni pokrovček polnilnega priključka v levo.

Svarilo

Zaščitni čep AdBlue je spodnji modri čep (označen s puščico na sliki), čep odprtine za dolivanje pa je zgornji črni čep ↪ 164.

Če ste natočili napačno gorivo, ne zaganjajte motorja. Nemudoma poiščite servisno delavnico.

4. Cev črpalke do konca potisnite v odprtino in jo vklopite.
5. Po polnjenju rezervoarja goriva namestite čep in ga do konca privijte v desno.
6. Zaprite vratca odprtine za dolivanje goriva in vrata na desni strani.

Posoda za AdBlue**Opomba**

V izogib dolivanju prekomerne količine AdBlue uporabljajte izključno označene ročke s tekočino AdBlue. Ob tem se hlapi iz rezervoarja kopičijo v ročki in ne uhajajo na prosto.

Opomba

Uporabnost tekočine AdBlue je omejena, zato pred vsakim dolivanjem preverite rok trajanja.

1. Ugasnite motor in izvalcite ključ iz ključavnice vžiga.
2. Odprite leva vrata in odprite vratca odprtine za dolivanje.



3. Odvijte zaščitni pokrovček polnilnega priključka v levo.

Svarilo

Zaščitni čep AdBlue je spodnji modri čep (označen s puščico na sliki), čep odprtine za dolivanje pa je zgornji črni čep ⇨ 164.

Če ste natočili napačno gorivo, ne zaganjajte motorja. Nemudoma poiščite servisno delavnico.

4. Odprite ročko s tekočino AdBlue.
5. Pritrdite en konec cevi na ročko in privijte drugi konec na polnilni priključek.
6. Ročko dvigajte, dokler je ne izpraznite oziroma dokler ne iztočite vse tekočine. To lahko traja do 5 minut.
7. Ročko postavite na tla, da izpraznite cev; počakajte 15 sekund.
8. Odvijte cev s polnilnega priključka.

9. Pritrdite zaščitni pokrov in ga vrtite na desno, dokler se ne zaskoči.

10. Zaprite vratca odprtine za dolivanje goriva in vrata na desni strani.

Opomba

Prazno ročko tekočine AdBlue odstranite v skladu z okoljskimi predpisi. Gibko cev lahko uporabite znova, vendar jo morate izprati s čisto vodo, preden se tekočina AdBlue zasuši.

Opomba

Vozilo naj teče v prostem teku vsaj deset sekund, zato da lahko sistem zazna dolivanje tekočine AdBlue.

Če tega postopka ne upoštevate, bo sistem dolivanje tekočine AdBlue prepoznal po približno 20 minutah vožnje.



Če je polnjenje z raztopino AdBlue uspešno zaznano, bodo opozorila o količini AdBlue izginila.

Če polnjenje z raztopino AdBlue ni zaznano nekaj časa po delovanju motorja, poiščite strokovno pomoč v servisni delavnici.

Čep odprtine za dolivanje

Uporabljajte le originalne čepa odprtine za dolivanje. Odprtina za dolivanje tekočine AdBlue ima poseben čep.

Napaka

Če sistem zazna napako v delovanju, zasvetita kontrolni lučki  in , hkrati pa se vklopi zvočno opozorilo. Nemudoma poiščite servisno delavnico.

Na voznikovem informacijskem zaslonu se prikaže ustrezno sporočilo  105.

Ročni menjalnik



Vzvratno prestavo vklopite, ko vozilo miruje: pritisnite pedal sklopke, potegnite navzgor vzvod na ročici in prestavite prek točke upora.

Če ni možno prestaviti v vzratno prestavo, ponovno pomaknite ročico v prosti tek, nato pa spustite stopalko sklopke in jo znova pritisnite. Nato ponovno pomaknite v prestavo.

Ne povzročajte nepotrebnega drsenja sklopke.

Pri prestavljanju pritisnite pedal sklopke do konca. Med vožnjo naj noga ne počiva na pedalu sklopke.

Svarilo

Odsvetujemo vožnjo z naslonjeno roko na prestavni ročici.

Prestavljanje  101.

Sistem Stop-start  138.

Zavore

Hidravlika zavor ima dva med seboj neodvisna zavorna kroga.

Če en zavorni krog odpove, je vozilo še vedno možno zavreti z drugim krogom. V tem primeru pride do zavornega učinka pri močnem pritisku zavornega pedala do tal. Za to je potrebna bistveno večja sila. Zavorna pot se pri tem podaljša. Pred nadaljevanjem vožnje poiščite servisno delavnico.

Pri izključenem motorju se po enem ali dveh pritiskih na zavorni pedal izgubi učinek zavornega servo-ojačevalnika. Zavorni učinek se pri tem ne zmanjša, vendar je zavorni pedal potrebno pritisniti bistveno močnejše. Na to pazite posebej pri vleki.

Če sistem zazna napako, sveti kontrolna lučka  na instrumentni plošči skupaj z ustreznim sporočilom na voznikovem informacijskem zaslonu ⇨ 105. Nemudoma poiščite servisno delavnico.

Kontrolna lučka  ⇨ 101.

Opozorila in obvestila o vozilu ⇨ 106.

Sistem proti blokiranju koles

ABS preprečuje blokiranje koles pri zaviranju.

Takoj ko kolo teži k blokiranju, prične ABS regulirati (zniževati) zavorni tlak. Vozilo ostane krmljivo tudi pri zelo silnem zaviranju.

Delovanje ABS sistema prepoznate po značilnem zvoku regulacijske črpalke in pulziranju zavornega pedala.

Zaviranje bo najučinkovitejše, če boste zavorni pedal kljub močnemu pulziranju ves čas pritiskali do konca. Pedala ne spuščajte.

Po speljevanju sistem izvede samopreizkus, ki ga morda lahko slišite.

Kontrolna lučka  ⇨ 101.



Napaka

Če kontrolna lučka  v nekaj sekundah po vključitvi kontakta ne ugasne ali če zasveti med vožnjo, gre za motnjo v ABS sistemu. Kontrolna

lučka  ⇨ 100 na instrumentni plošči lahko sveti skupaj z ustreznim obvestilom na voznikovem informacijskem zaslonu. Zavorni sistem še vedno deluje, vendar brez ABS regulacije.

Opozorilo

V primeru motenj v ABS sistemu so kolesa pri silnejšem zaviranju nagnjena k blokiranju, kar povzroči zanašanje vozila. Poleg tega odpovedo tudi druge, prej opisane prednosti ABS sistema. Vozilo je tedaj med zaviranjem težje krmljivo.

Če svetijo kontrolne lučke , ,  ⇨ 101 in STOP ⇨ 100, je prišlo do napake v zavornem sistemu. Ob tem se na voznikovem informacijskem zaslonu prikaže še ustrezno sporočilo ⇨ 105. Napako dajte nemudoma odpraviti strokovnjakom v servisni delavnici.

Opozorila in obvestila o vozilu ⇨ 106.

Ročna zavora

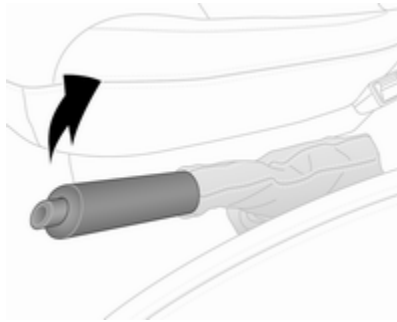

⚠ Opozorilo

Vedno trdno zategnite ročno zavoro brez pritiskanja na sprostitveni gumb. Na klancu jo zategnite trdno, kolikor je mogoče.

Če želite sprostiti ročno zavoro, ročico nekoliko privzdignite, pritisnite gumb na ročici in spustite ročico do konca navzdol.

Istočasno pritisnite zavorni pedal, da bi zmanjšali delovno silo ročne zavore.

Kontrolna lučka (D) ⇨ 101.

Parkiranje ⇨ 141.

Zavorna pomoč

Pri naglem in silnem pritisku zavornega pedala se sprostí maksimalen zavorni pritisk, ki omogoči najkrajšo možno zavorno pot.

Med silnim zaviranjem ne popuščajte zavornega pedala. Takoj ko spustite zavorni pedal, je sproščanje maksimalne zavorne sile deaktivirano.

Zavorna pomoč pri vključeni funkciji Autostop ni na voljo.

Sistem Stop-start ⇨ 138.

Pomoč pri speljevanju na vzponu

Sistem pomaga preprečiti nenamerno premikanje vozila pri speljevanju v klancu.

Ko spustite zavorni pedal po ustavitvi vozila na klancu (izbirna ročica je v prestavi za vožnjo naprej ali vzvratno vožnjo), ostanejo zavore aktivirane še

2 sekundi. Zavore samodejno popustijo, kakor hitro začne vozilo speljevati.

Svarilo

Pomoč pri speljevanju na vzponu ne more v celoti preprečiti premika vozila v vseh situacijah (izredno strm naklon itd.).

Po potrebi pritisnite na zavorni pedal, da preprečite premikanje vozila naprej ali nazaj.

Pomoč pri speljevanju na vzponu ni aktivna, če je vključena funkcija Autostop.

Sistem Stop-start ⇨ 138.

Vozni kontrolni sistemi

Sistem proti zdrs pogonskih koles

Sistem nadzora zdrs pogonskih koles (TC) je del elektronskega stabilnostnega nadzora (ESC) in izboljšuje stabilnost vozila v vseh voznih situacijah, neodvisno od površine vozišča ali prijema pnevmatik s preprečevanjem zdrsavanja pogonskih koles.

Če prične zdrsavati pogonsko kolo, se zmanjša izhodni navor motorja in zdrsavajoče kolo se zavira. S tem se znatno izboljša stabilnost vozila na spolzkih cestah.

Nadzor zdrs pogonskih koles deluje pri vključenem kontaktu takoj, ko ugasne kontrolna lučka  na instrumentni plošči. Ob tem se na voznikovem informacijskem zaslonu prikaže še ustrezno sporočilo ⇨ 105.

Ko je nadzor zdrs pogonskih koles aktiven, lučka  utripa.

Opozorilo

Ta sistem je del varnostne opreme, ki naj Vas ne spodbuja k tveganeemu načinu vožnje.

Prilagodite hitrost vozila razmeram na cesti primerno.

Kontrolna lučka  ⇨ 101.

Priklopniški stabilnostni program ⇨ 166.

Napredna funkcija sistema proti zdrs koles



Po potrebi lahko v primeru, da so cestne površine mehke, pokrite z blatom ali snegom, izklopite nadzor zdrs pogonskih koles, da povečate oprijem:



Pritisnite  na armaturni plošči.



Prižge se kontrolna lučka  na instrumentni plošči in na voznikovem informacijskem zaslonu se prikaže ustrezno sporočilo ⇨ 105.



Ko hitrost vozila doseže 50 km/h, sistem samodejno preklopi iz napredne funkcije sistema proti zdrs koles na delovanje sistema nadzora

zdrsa pogonskih koles. Kontrolna lučka  v instrumentni plošči ugasne.

Nadzor zdrsa pogonskih koles ponovno vklopite s pritiskom gumba . Kontrolna lučka  ugasne.

Sistem proti zdrsu pogonskih koles se ponovno vklopi pri naslednjem vklopu kontakta.

Napaka

Če sistem zazna napako, zasveti kontrolna lučka  101 na instrumentni plošči sveti skupaj z  100 in ustreznim sporočilom na voznikovem informacijskem zaslonu 105.

Nadzor zdrsa pogonskih koles ne deluje. Napako dajte nemudoma odpraviti strokovnjakom v servisni delavnici.

Opozorila in obvestila o vozilu 106.

Elektronski stabilnostni nadzor

Elektronski stabilnostni nadzor (ESC) izboljšuje stabilnost vozila v vseh voznih situacijah neodvisno od površine vozišča ali lepenja pnevmatik. Preprečuje tudi zdrsanje pogonskih koles.

V trenutku, ko zazna težnjo po zanašanju ali zdrsanju zadnjega dela vozila (pri podkrmljenju ali prekrmljenju), se zmanjša navor motorja in prične se namensko zaviranje vsakega kolesa posebej. S tem se znatno izboljša stabilnost vozila na spolzkih cestah.

ESC deluje pri vključenem kontaktu takoj, ko ugasne kontrolna lučka  na instrumentni plošči. Ob tem se na voznikovem informacijskem zaslonu prikaže še ustrezno sporočilo 105.

O delovanju sistema ESC Vas obvesti utripanje kontrolne lučke .

Opozorilo

Ta sistem je del varnostne opreme, ki naj Vas ne spodbuja k tveganemu načinu vožnje.

Prilagodite hitrost vozila razmeram na cesti primerno.

Kontrolna lučka  101.

Priklopniški stabilnostni program 166.

Napredna funkcija sistema proti zdrsu koles





Po potrebi lahko v primeru, da so cestne površine mehke, pokrite z blatom ali snegom, izklopite ESC, da povečate oprijem:

Pritisnite  na armaturni plošči.



Prižge se kontrolna lučka  na instrumentni plošči in na voznikovem informacijskem zaslonu se prikaže ustrezno sporočilo ⇨ 105.

Ko hitrost vozila doseže 50 km/h, sistem samodejno preklopi iz napredne funkcije sistema proti zdrsu koles na delovanje sistema ESC. Kontrolna lučka  v instrumentni plošči ugasne.



ESC ponovno vklopite s ponovnim pritiskom . Kontrolna lučka  ugasne.

ESC se ponovno vklopi z naslednjo vključitvijo kontakta.

Nadzor vlečne sile motorja

Nadzor vlečne sile motorja je ključna funkcija sistema ESC. Pri prestavljanju v nižjo prestavo na spolzki cesti se hitrost motorja in navor povečata, da preprečita blokiranje pogonskih koles zaradi nenadnega zmanjšanja hitrosti.

Napaka

Če sistem zazna napako, zasveti kontrolna lučka  ⇨ 101 na instrumentni plošči sveti skupaj z  ⇨ 100 in ustreznim sporočilom na voznikovem informacijskem zaslonu ⇨ 105.

Sistem ESC ne deluje. Napako dajte nemudoma odpraviti strokovnjakom v servisni delavnici.

Opozorila in obvestila o vozilu ⇨ 106.

Sistemi za pomoč vozniku

Opozorilo

Sistemi za pomoč vozniku so razviti za podporo vozniku in niso zamenjava za voznikovo pozornost.

Voznik sprejema med vožnjo vozila polno odgovornost.

Pri uporabi sistemov za pomoč vozniku vedno upoštevajte dejanske razmere v prometu.

Regulator hitrosti

Z regulatorjem hitrosti lahko ohranjate hitrost nad 30 km/h. Pri bolj strmih vzponih ali spustih je možno odstopanje od shranjene hitrosti.

Zastran varnostnih razlogov se regulatorja hitrosti ne more aktivirati, dokler vsaj enkrat ne pritisnete zavornega pedala.

Ne uporabljajte regulatorja hitrosti, če vožnja z enakomerno hitrostjo ni priporočljiva.

Kontrolne lučke  in  104.

Vklop sistema





Pritisnite . Kontrolna lučka  na instrumentni plošči zasveti zeleno.

Regulator hitrosti je tedaj v pripravljenostnem režimu in pojavi se ustrezno sporočilo na voznikovem informacijskem zaslону.



Pospešite do želene hitrosti in pritisnite **+** ali **-**. Trenutna hitrost je tako ohranjena in vzdrževana; pedal za plin lahko tedaj sprostite.



Kontrolna lučka  na instrumentni plošči sveti zeleno skupaj z  in na voznikovem informacijskem zaslону se izpiše ustrezno sporočilo.

Hitrost vozila lahko povežite s pritiskom pedala za plin. Shranjena hitrost utripa na instrumentni plošči. Ko pedal sprostite, je prej shranjena hitrost zopet priklicana.

Regulator hitrosti ostane dejaven med prestavljanjem.

Hitrost je shranjena do odvzema kontakta.

Pospeševanje

Pri vklopljenem regulatorju hitrosti lahko hitrost vozila zmanjšate kontinuirano s pridržanjem ali v manjših korakih s pritiskanjem **+**.

Ko tipko sprostite, se trenutna hitrost vozila shrani in obdrži.

Drugače: pospešite do želene hitrosti in jo shranite s pritiskom **+**.

Upočasnjevanje

Pri vklopljenem regulatorju hitrosti lahko hitrost vozila zmanjšate kontinuirano s pridržanjem ali v manjših korakih s pritiskanjem **—**.

Ko tipko sprostite, se trenutna hitrost vozila shrani in obdrži.

Deaktiviranje funkcionalnosti



Pritisnite **O**. Regulator hitrosti se izklopi in zelena kontrolna lučka  na instrumentni plošči ugasne.

Samodejni izklop:

- hitrost vozila pade pod 30 km/h
- pritisnjen zavorni pedal

- pritisnjen pedal sklopke
- izbirna ročica v položaju **N**
- zelo visoka ali zelo nizka hitrost motorja

Hitrost je shranjena in na voznikovem informacijskem zaslonu se pojavi ustrezno sporočilo.



Aktiviranje funkcionalnosti

Pri hitrosti nad 30 km/h pritisnite **R**.

Če je shranjena hitrost veliko višja od trenutne, vozilo močno pospeši, dokler ni dosežena shranjena hitrost.

S pritiskom na **+** se ponovno vklopi regulator hitrosti, ampak samo pri trenutni hitrosti vozila in ne pri shranjeni hitrosti.

Izklop sistema

Pritisnite . Zelena indikatorja  in  na armaturni plošči ugasneta.

Omejevalnik hitrosti

Omejevalnik hitrosti preprečuje prekoračitev prednastavljene maksimalne hitrosti nad 30 km/h.

Vklop sistema



Pritisnite . Kontrolna lučka  na instrumentni plošči zasveti rumeno.

Omejevalnik hitrosti regulatorja hitrosti je tedaj v režimu pripravljenosti in pojavi se ustrezno sporočilo na voznikovem informacijskem zaslonu.

Pospešite do zelene hitrosti in pritisnite **+** ali **—**. Trenutna hitrost je zabeležena.

Vozilo je normalno vozno, vendar ni možno prekoračiti programirane hitrostne omejitve, razen v zasilnem primeru.

Kadar vozilo ne more vzdrževati hitrostne omejitve (npr. po strmem klancu), hitrostna omejitev utripa na voznikovem informacijskem zaslonu ↻ 105, spremlja pa jo zvočno opozorilo.

Povišanje hitrostne omejitve

Omejitev hitrosti povišate kontinuirano s pridržanjem ali v manjših korakih s pritiskanjem **+**.

Znižanje hitrostne omejitve

Omejitev hitrosti zmanjšate kontinuirano s pridržanjem ali v manjših korakih s pritiskanjem **-**.

Prekoračitev hitrostne omejitve

V primerih sile je dopustno prekoračiti hitrostno omejitev s pritiskom pedala za plin naglo prek točke upora. Takrat hitrostna omejitev utripa na voznikovem informacijskem zaslonu ↻ 105, spremlja pa jo zvočno opozorilo.

Če sprostite pedal za plin, se omejevalnik hitrosti ponovno vključi, ko hitrost vozila pade pod nastavljeno hitrost.

Deaktiviranje funkcionalnosti

Pritisnite **O**. Omejevalnik hitrosti je izklopljen in vozilo je spet običajno vozno.



Mejna hitrost je shranjena in na voznikovem informacijskem zaslonu se pojavi ustrezno sporočilo.

Aktiviranje funkcionalnosti

Pritisnite **R**. Omejevalnik hitrosti je ponovno vklopljen.

S pritiskom na **+** se ponovno vklopi omejevalnik hitrosti, ampak samo pri trenutni hitrosti vozila in ne pri shranjeni hitrosti.

Izklop sistema

Pritisnite . Rumeni indikator  na instrumentni plošči ugasne.

Omejevalnik največje hitrosti

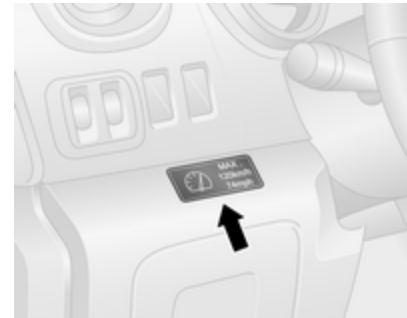

V skladu z lokalnimi ali državnimi predpisi je vozilo lahko opremljeno z nenastavljivim omejevalnikom največje hitrosti, ki ga ni mogoče izključiti.

Odvisno od opreme je na armaturni plošči nameščena opozorilna nalepka, ki označuje omejitev največje hitrosti (od 90 km/h do 130 km/h).

Pri vožnji po klancu navzdol lahko iz fizikalnih razlogov pride do odstopanj od omejitve največje hitrosti.

Če vozilo prekorači nastavljeno mejno hitrost, se vsakih 40 sekund oglasi opozorilni pisk za deset sekund.

Pri vozilih, ki so opremljena tudi z omejevalnikom hitrosti regulatorja hitrosti: največje hitrosti ni mogoče prekoračiti z odločnim pritiskom na pedal za plin preko določene točke upora.

Parkirni pomočnik

Zadnji parkirni pomočnik

Opozorilo

Voznik je tisti, ki nosi polno odgovornost za parkirni manever.

Med vzvratno vožnjo in uporabo zadnjega parkirnega pomočnika se vedno prepričajte, da je okolica prosta.

Parkirni pomočnik izmeri razdaljo med vozilom in oviro, ki je za njim. Voznika opozarjajo zvočni in vizualni signali.

Sistem ne upošteva morebitne priključene prikolice.



Sistem meri razdaljo s štirimi senzorji v zadnjem odbijaču.

Opomba

Montaža predmetov v bližini senzorjev utegne povzročiti motnje.

Aktiviranje

Pri vklopu vzvratne prestave se sistem parkirnega pomočnika vključi samodejno. O pripravljenosti na delovanje obvesti kratek zvočni signal.

Interval med zvočnimi signali se krajša s približevanjem oviri. Ko je razdalja med vozilom in oviro le še 30 cm, je zvočni signal neprekinjen.

Opomba

Pri izvedbah s prikazom na informacijskem zaslonu lahko glasnost zvočnih opozoril nastavite prek Infotainment sistema. Za nadaljnje informacije glejte navodila za uporabo Infotainment sistema.

Deaktiviranje



Sistem je možno izklopiti začasno ali za stalno.

Opomba

Pri izvedbah s prikazom na informacijskem zaslonu funkcijo izključite prek Infotainment sistema. Za nadaljnje informacije glejte navodila za uporabo Infotainment sistema.

Začasen izklop

Sistem začasno izključite s pritiskom **P** na instrumentni plošči pri vključenem kontaktu. Pri izključenih funkciji sveti LED dioda v gumbu.

Pri vklopu vzvratne prestave se zvočni signal ne oglasi in tako označuje, da je sistem deaktiviran.

Funkcijo ponovno vključite s ponovnim pritiskom **P** ali z naslednjo vključitvijo kontakta.



Stalen izklop

Sistem trajno izključite, tako da pritisnete in držite **P** na instrumentni plošči za približno 3 sekunde pri vključenem kontaktu. Pri trajno izključenih funkciji lučka LED v gumbu neprekinjeno sveti.

Sistem je deaktiviran in ne deluje. Pri vklopu vzvratne prestave se zvočni signal ne oglasi in tako označuje, da je sistem deaktiviran.

Sistem lahko vklopite s pridržanjem **P** na armaturni plošči 3 sekunde.

Napaka

Če sistem zazna napako v delovanju, ko izberete vzvratno prestavo, se oglasi stalen zvočni alarm v trajanju približno 5 sekund, na voznikovem informacijskem zaslonu se prikaže ustrezno sporočilo  105 in na instrumentni plošči sveti   100. Motnje dajte odpraviti strokovnjaku v servisni delavnici.

Svarilo

Pri vzvratni vožnji ne sme biti za vozilom nobenih ovir, ki utegnejo poškodovati podvozje vozila.

Udarec v zadnjo os morda ni opazen, vendar lahko privede do negativnih sprememb v krmiljenju vozila. V primeru motenj v delovanju poiščite servisno delavnico.

Opozorila in obvestila o vozilu  106.

Parkirni pomočnik spredaj** Opozorilo**

Voznik nosi polno odgovornost za parkirni manever.

Pri uporabi parkirnega pomočnika se med vožnjo naprej in nazaj vedno prepričajte, da je okolica prosta.

Parkirni pomočnik spredaj izmeri razdaljo med vozilom in oviro, ki je pred njim. Voznik je opozorjen z zvočnimi opozorili.

Sistem meri razdaljo s štirimi senzorji v sprednjem odbijaču.

Aktiviranje

Sistem se samodejno vklopi pri hitrosti pod 15 km/h.



LED indikator v gumbu **P**▲ označuje vključeno stanje parkirnega pomočnika.

Prikaz

Sistem z zvočnimi signali opozori voznika na potencialno nevarno oviro pred vozilom na razdalji do 80 cm.

Interval (presledek) med signali se krajša s krajšanjem razdalje. Ko je razdalja med vozilom in oviro le še približno 30 cm, postane signal neprekinjen.

Deaktiviranje

Sistem se samodejno izključi, ko vozilo prekorači hitrost 20 km/h.

Za ročno izključitev pritisnite tipko parkirnega pomočnika **P**▲.

Ko sistem ročno izključite, lučka LED v stikalu ugasne.

Po ročni izključitvi je parkirni pomočnik spredaj-zadaj znova vključen, če pritisnete **P**▲.

Napaka

V primeru okvare ali če sistem trenutno ne deluje, se oglasi dolg pisk, ki mu sledi več kratkih.

Splošno o sistemu parkirnih pomočnikov

▲ Opozorilo

Razne odsevne površine predmetov ali oblačil ter zunanji viri glasnega zvoka utegnejo povzročiti, da sistem ne zazna ovire.

Posebno pozorni morate biti na zelo nizke ovire, ki utegnejo poškodovati dele podvozja vozila.

Svarilo

Če so senzorji zakriti, npr. zaradi snega ali ledu, se zmanjša njihova učinkovitost.

Učinkovitost sistema parkirnega pomočnika se lahko zmanjša zaradi težke obremenitve.

Izredne razmere veljajo za visoka vozila (npr. terenska vozila, mini Van vozila, dostavna vozila). Zaznavanje ovir v višjem delu vozila ni zagotovljeno.

Ovire z majhno odsevno površino (npr. ozki predmeti ali mehki predmeti) sistem morda ne zmore zaznati.

Sistem parkirnega pomočnika ne zazna ovir, ki so izven zaznavnega dosega senzorjev.

Vzratna kamera

Vzratna kamera prikazuje pogled za vozilom v notranjem ogledalu ali na informacijskem prikazovalniku in tako vozniku pomaga pri vzratni vožnji.

⚠ Opozorilo

Kamera za vzvratno vožnjo ne more nadomestiti voznikovega pogleda. Upoštevajte, da ne prikazuje predmetov, ki so izven vidnega polja kamere, npr. predmetov pod odbijačem ali vozilom.

Pri vzvratni vožnji se ne smete nikoli zanašati zgolj na zaslon, ne da bi prej preverili območja za vozilom in ostale okolice vozila.



Kamera je vgrajena nad zadnjimi vrati / vrati prtljažnika.

Kamera prikazuje omejeno območje za vozilom. Razdalje na sliki, ki je prikazana na zaslonu, se razlikujejo od dejanskih razdalj.

Opomba

Zaradi optimalnega delovanja vzvratna kamera ne sme biti zastrta z umazanijo, snegom ali ledom.

Aktiviranje

Zaslon notranjega ogledala



Prikaz vzvratne kamera se samodejno vklopi, ko prestavite v vzvratno prestavo. Ko je funkcija vključena, se v potrditev oglasi zvočni signal.

Informacijski zaslon



Pri nekaterih različicah vozil z navigacijskim sistemom je prikaz vzvratne kamere prikazan na informacijskem prikazovalniku.

Prikaz poti vozila (1)

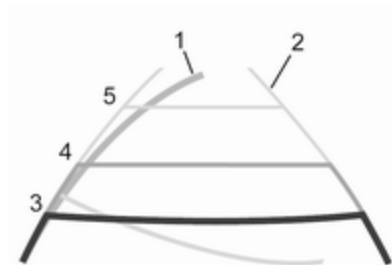

Pri nekaterih različicah je prikaz poti (1) vozila na informacijskem prikazovalniku modre barve. Prikazuje pot vozila glede na položaj volana.

Prikaz ravne poti (2)

Prikaz ravne poti (2) kaže pot vozila, če so kolesa usmerjena naravnost.

Vodilne črte (3, 4, 5) se prikazujejo skupaj s prikazom ravne poti (2) in označujejo razdaljo za vozilom.

Intervali vodilnih črt so naslednji:

- 3 (rdeča) : 30 cm
- 4 (rumena) : 70 cm
- 5 (zelena) : 150 cm

Nastavitve

Nastavitve, kot so svetlost, kontrast in barve, lahko spremenite prek Infotainment sistema. Funkcija bo morda trajno izklopljena. Za nadaljnje informacije glejte navodila za uporabo Infotainment sistema.

Deaktiviranje

Če približno 5 sekund ni vklopljena vzvratna prestava, se kamera izključi z zakasnitvijo.

Napaka

Vzvratna kamera morda ne bo delovala pravilno, ko:

- je okolica temna
- sonce ali snop žarometov sveti neposredno v objektiv kamere
- led, sneg, blato ali drugi tujki prekrivajo objektiv kamere. Očistite objektiv, sperite ga z vodo in ga obrišite z mehko krpo
- zadnja vrata / vrata prtljažnika niso pravilno zaprta

- je prišlo do poškodbe vozila v zadnjem delu
- so prisotne izjemne spremembe temperature

Gorivo

Goriva za dizelske motorje

Dizelski motorji podpirajo uporabo goriva, ki je skladno s trenutnimi evropskimi standardi in ga je mogoče kupiti na bencinskih črpalkah:



dizelsko gorivo, ki ustreza standardu EN590, mešano z biodizelskim gorivom, ki ustreza standardu EN14214 (in vsebuje največ 7 % metilnega estra maščobnih kislin).



dizelsko gorivo, ki ustreza standardu EN16734, mešano z biodizelskim gorivom, ki ustreza standardu EN14214 (in vsebuje največ 10 % metilnega estra maščobnih kislin).

Če potujete v države izven Evropske unije in če je to možno, občasno uporabite gorivo evro dizel s koncentracijo žvepla pod 50 delcev/mio.

Svarilo

Pogosta uporaba dizelskega goriva, ki vsebuje več kot 15 delcev/mio. žvepla, bo povzročila večjo škodo na motorju.

Svarilo

Če uporabite gorivo, ki ni skladno s standardom EN 590 ali enakovrednim standardom, lahko pride do izgube moči motorja, povečane obrabe ali poškodb motorja in lahko vpliva na garancijo.

Ne uporabljajte dizelskega goriva za povlila, kurilnega olja, Aquazola in podobnih emulzij dizelskega goriva in vode. Ne mešajte med seboj dizelskega goriva in bencina.

Viskoznost in pretočnost dizelskega goriva je odvisna od temperature. Pri nizkih zunanjih temperaturah uporabljajte dizelska goriva z zajamčenimi temperaturnimi lastnostmi.

Filter dizelskega goriva ⇨ 176.

Odzračevanje sistema za dizelsko gorivo ⇨ 176.

Delovanje pri nizki temperaturi

Pri temperaturah pod 0° C, se lahko nekatere mešanice dizelskega in goriva in biodizla strdijo, zmrznejo ali postanejo želatinaste, kar lahko vpliva na dovajanje goriva. Vžig in delovanje motorja morda ne bosta pravilna. Pri zimskih temperaturah pod 0 °C dolivajte dizelsko gorivo, ki je primerno za zimske razmere.

Pri skrajno nizkih temperaturah pod -20 °C lahko uporabite gorivo za polarna območja. Uporabe tega goriva v krajih s toplo ali vročo klimo

ne priporočamo, saj lahko pride do ugašanja motorja, težav pri zaganjanju in poškodb sistema za vbrizgavanje goriva.

Dotakanje goriva

⚠ Nevarnost

Pred točenjem goriva obvezno izključite motor in vse pomožne grelce z izgorevalno komoro.

Vozila s sistemom stop-start: Motor morate izklopiti in ključ odstraniti, da se izognete morebitnemu samodejnemu ponovnemu zagonu motorja.

Izklopite vse mobilne telefone.

Držite se varnostnih predpisov bencinske črpalke, kjer točite gorivo.

⚠ Nevarnost

Bencin je vnetljiva in eksplozivna tekočina. Ne kadite! Gorivu se ne približujte z odprtim ognjem ali iskro.

Če zavohate gorivo v potniškem prostoru vozila, mora biti ta nevaren pojav nemudoma odpravljen v servisni delavnici.

Nalepka s simboli na pokrovčku lijaka za dolivanje goriva prikazuje dovoljene vrste goriva. V Evropi so šobe brizgalnih črpalk polnilnih postaj označene s temi simboli. Dotočite samo dovoljeno vrsto goriva.

Svarilo

Če ste natočili napačno gorivo, ne zaganjajte motorja.

Opomba

Za pravilen prikaz količine goriva je treba pred dotakanjem goriva izključiti kontakt vžiga. Za

zagotavljanje pravilnega prikaza se izogibajte dolivanju majhnih količin goriva (manj kot 5 l).

Vratca odprtine za polnjenje rezervoarja goriva so na levi strani vozila.

Pokrov rezervoarja goriva odprete lahko le, ko je vozilo odklenjeno in so odprta leva vrata.

Opomba

Med dolivanjem goriva ne odpirajte levih drsnih vrat.

Za odpiranje povlecite vratca.



Svarilo

V vozilih s tekočino AdBlue je zaščitni čep AdBlue spodnji modri čep ↻ 143, čep odprtine za dolivanje pa je zgornji črni čep (označen s puščico na sliki). Če ste natočili napačno gorivo, ne zaganjajte motorja. Nemudoma poiščite servisno delavnico.

Pokrov se odpre s počasnim vrtenjem le-tega v levo.

Odvijte pokrov, ga snemite in zatakните na loputo.

Pristavite točilno pištolo v izravnanim položaju na odprtino za polnjenje goriva in jo vstavite z rahlo silo.

Za dotakanje goriva vklopite šobo brizgalne črpalke.

Ko se točenje goriva samodejno prekine, je za naknadno dolivanje mogoče največ dvakrat pritisniti sprožilno ročico točilne pištole.

Svarilo

Razlito gorivo takoj pobrišite.

Po polnjenju rezervoarja goriva namestite pokrov na odprtino in ga obrnite do konca v smeri urnega kazalca.

Zaprte loputo za dolivanje goriva.

Pokrov rezervoarja goriva

Uporabljajte le originalne pokrove rezervoarja goriva. Vozila z dizelskim motorjem imajo posebne pokrove rezervoarja.

Priklop prikolice**Splošne informacije**

Priporočamo, da naknadno montažo opreme za vleko opravijo v servisni delavnici. V tem primeru je potrebno izvesti spremembe na vozilu kot npr. hlajenje in ostali dejavniki. Uporabljajte le od Opla odobreno opremo za vleko.

Vozne lastnosti, nasveti za vleko

Pri vleki prikolice z naletno zavoro zatakните odmično žico v ušesce.

Pred priključitvijo prikolice namastite kroglo vlečne kljuke. Pri uporabi protinohajnega stabilizatorja krogle ne mastite, ker stabilizator deluje na kroglo. Pri prikolicah z manjšo stabilnostjo je priporočljiva uporaba protinohajnega stabilizatorja.

Ne vozite hitreje od 80 km/h, tudi v tistih državah, kjer je dovoljena višja hitrost.

Če prikolico prične zanašati, vozite počasneje, ne obračajte volana in po potrebi, močno zavirajte.

Pri vožnji po klancu navzdol izberite tisto prestavo, s katero bi vozili navzgor in tudi isto hitrost.

Prilagodite tlak v pnevmatikah na predpisano vrednost za maksimalno obremenitev ⇨ 219.

Vleka prikolice

Obremenitve pri vleki

Dovoljena priklopna obremenitev je maksimalna vrednost, odvisna od vozila in zmogljivosti motorja, ki je ne smete preseči. Dejanska priklopna obremenitev je razlika med dejansko skupno maso prikolice in silo, s katero pripeta prikolica pritiska na kljuko.

Dovoljene priklopne obremenitve za Vaš tip vozila so navedene v dokumentih vozila. V splošnem velja ta obremenitev za vzpone do največ 12 %.

Dovoljena priklopna obremenitev velja le za določene vzpone in le na nadmorski višini do 1000 m. Ker je pri

višji nadmorski višini zrak vse bolj redek, se motorju temu sorazmerno manjša zmogljivost in prav tako njegov vzpenjalni učinek. Zato mora biti skupna masa vozila s priklopnikom na vsakih dodatnih 1000 m višine za 10 % manjša. Mase priklopnikov ni potrebno zmanjšati na cestah z lažjimi vzponi (do 8 %, npr. na avtocestah).

Dovoljena skupna masa vlečnega vozila in priklopnika ne sme biti prekoračena. Ta masa je podana na tipski ploščici ⇨ 213.

Navpična sila na vlečno kljuko

To je sila, s katero prikolica pritiska na kroglo vlečne kljuke. Lahko se spremeni s porazdelitvijo mase pri natovarjanju prikolice.

Največja dovoljena obremenitev vlečne kljuke je označena na tipski tabeli kompleta priprave za vleko in v dokumentih vozila. Obvezno upoštevajte predpisano dovoljeno obremenitev, posebej pri težkih prikolicah. Vertikalna obremenitev vlečne kljuke ne sme biti manjša od 25 kg.

V primeru mase priklopnika, večje od 1200 kg, naj navpična obremenitev vlečne kljuke ne znaša manj od 50 kg.

Zadnja os

Ko je na popolnoma obremenjenem vozilu (skupaj s potniki na vsakem sedežu) priklopljena prikolica, dovoljena obremenitev zadnje osi ne sme biti presežena (glejte tipsko ploščico ali dokumente vozila).

Priklopniški Stabilnostni Program

Če zazna sistem znatnejše zanašanje, se zmanjša moč motorja in kolesa so posamično zavirana, dokler se smer vozila ne stabilizira. Pri posredovanju sistema poskusite čim manj sukati volan.

Priklopniški stabilnostni program je funkcija elektronskega stabilnostnega nadzora (ESC) ⇨ 153.

Nega vozila

Splošne informacije	168
Dodatna oprema in preureditve vozila	168
Shranjevanje vozila	168
Odlaganje izrabljenih vozil	169
Preverjanja na vozilu	169
Potrebno delo	169
Pokrov motorja	169
Motorno olje	170
Zračni filter motorja	171
Hladilna tekočina motorja	172
Olje za servo volan	172
Tekočina za pranje	173
Zavore	173
Zavorna tekočina	173
Akumulator vozila	174
Filter dizelskega goriva	176
Odzračevanje sistema za dizelsko gorivo	176
Zamenjava metlice brisalca	177
Zamenjava žarnic	178
Zamenjava žarnice	178
Žarometi	178
Prednje meglenke	179
Prednji smerniki	179

Zadnje luči	179
Stranski smerniki	180
Tretja zavorna luč	181
Luč za vzvratno vožnjo	182
Lučka registrske tablice	182
Zadnja meglenka	183
Notranje luči	183
Osvetlitev armaturne plošče	184
Elektronski sistem	184
Varovalke	184
Škatla z varovalkami na armaturni plošči	186
Orodje vozila	189
Orodje	189
Kolesa in pnevmatike	190
Pnevmatike	190
Zimske pnevmatike	190
Oznake na pnevmatikah	190
Tlak v pnevmatikah	190
Sistem za nadzor tlaka v pnevmatikah	192
Globina profila	194
Uporaba pnevmatik in koles drugih dimenzij	194
Kolesni pokrovi	194
Snežne verige	195
Komplet za popravilo pnevmatik	195

Zamenjava kolesa	198
Rezervno kolo	200
Zagon s premostitvenimi kabli ...	201
Zagon z zunanjim akumulatorjem	201
Vleka	203
Vleka vozila	203
Vleka drugega vozila	204
Nega za zunanji izgled	205
Nega zunanosti vozila	205
Nega notranosti vozila	207

Splošne informacije

Dodatna oprema in preureditve vozila

Priporočamo, da uporabljate originalne dele in dodatno opremo, pri predelavi vozila pa dele, ki jih odobrava proizvajalec za vgradnjo v tip Vašega vozila. Za vse druge izdelke takih ocen nimamo in zanje ne moremo jamčiti, tudi če za nekatere obstojajo uradna dovoljenja.

Kakršno koli poseganje, pretvorba ali druga sprememba standardnih specifikacij vozila (vključno, vendar ne omejeno na spremembe programske opreme in spremembe elektronskih krmilnih enot) lahko razveljavi garancijo družbe Opel. Poleg tega lahko takšne spremembe vplivajo na sisteme za pomoč vozniku, porabo goriva, emisije CO₂ in druge emisije vozila. To lahko povzroči neveljavnost prometnega dovoljenja.

Svarilo

Kadar vozilo prevažate z vlakom ali na vlečnem vozilu, se lahko poškodujejo zavesice za blato.

Shranjevanje vozila

Shranjevanje dalj časa

Če nameravate vozilo shraniti za več mesecev:

- Operite vozilo. Povoskajte lakirane dele vozila.
Nega zunanosti vozila ↗ 205.
- Preverite zaščitni sloj voska na podvozju in v motornem prostoru.
- Očistite in konzervirajte gumijasta tesnila.
- Napolnite posodo za gorivo do vrha.
- Zamenjajte motorno olje.
- Izpraznite posodo s tekočino za pranje.
- Preverite hladilno tekočino in zaščito pred zamrzovanjem in rjo.

- Prilagodite tlak v pnevmatikah na predpisano vrednost za maksimalno obremenitev.
- Vozilo parkirajte v suhem in dobro prezračenem prostoru. Prestavite v prvo ali vzvratno prestavo. Preprečite premikanje vozila.
- Ne zategnite ročne zavore.
- Odprite pokrov motorja, zaprite vsa vrata in zaklenite vozilo.

Postavitev vozila nazaj v promet

Ko nameravate vozilo spet voziti:

- Preverite tlak v pnevmatikah.
- Napolnite posodo s tekočino za pranje.
- Preverite nivo motornega olja.
- Preverite nivo hladilne tekočine.
- Ker je rok uporabnosti tekočine AdBlue omejen na dve leti, morate tekočino zamenjati, če je prestara. Poiščite strokovno pomoč v servisni delavnici.
- Po potrebi namestite registrski tablici.

Odlaganje izrabljenih vozil

Informacije o centrih za obnovo odpadnih vozil in o recikliranju vozil, v skladu z veljavno zakonodajo, so na voljo na naših spletnih straneh. Ta opravila zaupajte pooblaščenim centrom za obnovo.

Preverjanja na vozilu

Potrebno delo

⚠ Opozorilo

Preglede notranjosti motornega prostora izvajajte samo pri izklopljenem kontaktu. Vozilo ne sme biti v načinu Samodejna zaustavitev ⇨ 138.

Ventilator hlajenja se lahko vklopi, četudi je kontakt izklopljen.

⚠ Nevarnost

Sistem vžiga deluje pod izredno visoko napetostjo. Ne dotikajte se jih.

Za preprostejše prepoznavanje so pokrovi odprtin za dolivanje motornega olja, hladilne tekočine, zavorna tekočina, sredstva za pranje ter ročaj palice za kontrolo nivoja motornega olja obarvani rumeno.

Pokrov motorja

Odkrivanje



Potegnite sprostilni vzvod in ga vrnite v prvotni položaj.

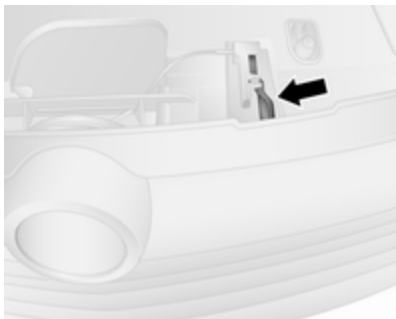

Premaknite varnostni zapah (ki se nahaja nekoliko desno od sredine) proti levi strani vozila in dvignite pokrov motorja.

Dvigalo samodejno podpira odprt pokrov motorja.

Če se med trajanjem funkcije Autostop odpre pokrov motorja, se motor iz varnostnih razlogov samodejno zažene.

Sistem Stop-start ⇨ 138.

Svarilo

Pred odpiranjem pokrova motorja preverite, ali so brisalci vetrobranska stekla izklopljeni ⇨ 87.

Prekrivanje

Spustite pokrov motorja z nizke višine (pribl. 30 cm), da se zapahne. Preverite, ali je pokrov pravilno zaprt.

Svarilo

Pokrova motorja ne pritiskajte v zapah, da se izognete udrtinam.

⚠ Opozorilo

Tudi če pride samo do rahlega trčenja, naj servisna delavnica preveri stanje zapaha pokrova motorja.

Motorno olje

Nivo motornega olja redno preverjajte ročno, da zagotovo ne pride do poškodb motorja.

Prepričajte se, da uporabljate pravilno specifikacijo motornega olja.

Priporočene tekočine in maziva ⇨ 210.

Največja poraba motornega olja je 0,6 l na 1000 km.

Nivo olja preverjajte, ko vozilo stoji na ravni podlagi. Motor naj bo pri tem na delovni temperaturi ter izklopljen vsaj 10 minut.

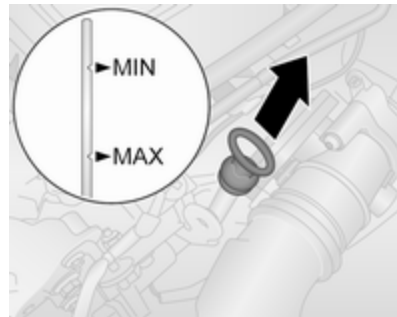

Izvalcite merilno palico, jo obrišite, da bo čista, nato pa jo potisnite do konca in izvalcite, da preverite nivo motornega olja.

Če sega sled olja do spodnje oznake **MIN**, je olje potrebno dotočiti.

Svarilo

Ne dopustite, da pade nivo motornega olja pod oznako za minimum!

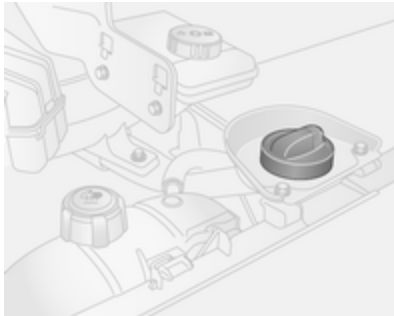

Pri dolivanju motornega olja priporočamo, da uporabite vrsto olja, ki je bilo dolito pri zadnji menjavi.

Prostornina tekočine, ki jo lahko vlijete med oznakama **MIN** in **MAX**, je približno 2,1 l pri motorjih R9M 408, R9M 413 in R9M 415 oziroma 3,5 l pri motorjih R9M 450 in R9M 452.

Sled olja ne sme preseči oznake za največji nivo **MAX** na merilni palici.

Svarilo

Prekomerno motorno olje mora biti izpraznjeno ali izsesano. Če nivo olja presega največji dovoljeni nivo, ne zaženite vozila in se obrnite servisno delavnico.

Pri dolivanju motornega olja uporabite lijak, da preprečite razlitje olja. Prepričajte se, da je lijak zanesljivo nameščen na cev za polnjenje.

Po dolivanju lijak pospravite v plastično vrečko in ga varno shranite. Poraba olja se stabilizira šele po nekaj tisoč prevoženih kilometrih. Šele takrat lahko ugotovite dejansko porabo motornega olja.

Če poraba motornega olja preseže 0,6 l na 1.000 km pri že utečenem motorju, strokovno pomoč poiščite v servisni delavnici.

Namestite in privijte pokrov odprtine.

Zračni filter motorja

Indikator pretoka zraka

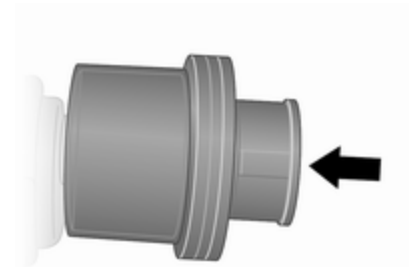

V nekaterih modelih je na sesalni cevi motorja vgrajen indikator, ki opozarja na motnje v sesalnem sistemu motorja.

- Ni indikacije : Neoviran pretok zraka
 Rdeč indikator : Motnje v sesalnem sistemu

Če se pri obratujočem motorju pojavi rdeč indikator, poiščite servisno delavnico.

Hladilna tekočina motorja

Koncentracija hladilne tekočine zagotavlja zaščito pred zamrznitvijo do temperature -28 °C.

Svarilo

Uporabljajte le odobrene tekočine.

Nivo hladilne tekočine

Svarilo

Prenizek nivo hladilne tekočine utegne povzročiti poškodbe motorja.

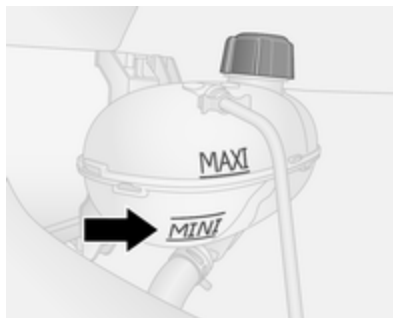

Nivo hladilne tekočine v ekspanzijski posodi mora pri hladnem motorju segati nekoliko nad oznako **MINI**. Dotočite hladilno tekočino, če je nivo prenizek.



⚠ Opozorilo

Pred odvijanjem pokrova pustite, da se motor ohladi. Pokrov odvijajte previdno, da se lahko tlak v posodi in tlak v okolici izenačita.

Dolijte sredstvo proti zamrzovanju. Če le-ta ni na voljo, dolijte destilirano ali pitno vodo. Dobro privijte pokrov. Dajte preveriti koncentracijo hladilne

tekočine in odpraviti vzrok izgube hladilne tekočine strokovnjakom v servisni delavnici.

Če je potrebno dotočiti znatnejšo količino hladilne tekočine, je obenem potrebno tudi odzračiti hladilni sistem motorja. Poiščite strokovno pomoč v servisni delavnici.

Če je temperatura motorja previsoka, kontrolna lučka  102 na instrumentni plošči sveti rdeče skupaj z STOP  100. Če je nivo hladilne tekočine zadosten, poiščite strokovno pomoč.

Olje za servo volan

Svarilo

Že majhne nečistoče lahko povzročijo nepravilno delovanje ali okvaro sistema servo krmiljenja. Preprečite vstop nečistoč na notranjo stran pokrova rezervoarja ali v notranjost rezervoarja.

Posoda z oljem za servo volan je pod okrovom sprednjega levega kolesa, za zaključno oblogo.

Redno preverjanje nivoja tekočine običajno ni potrebno. V primeru pojava neobičajnega hrupa med obračanjem volana ali nenavadnega odzivanja servo volana poiščite strokovno pomoč servisne delavnice.

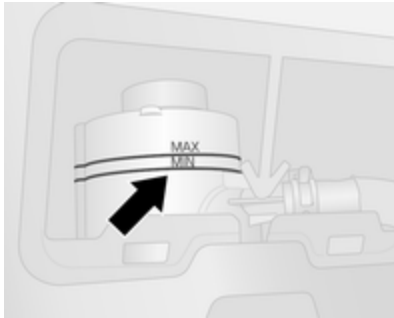

Če je nivo tekočine v posodi pod oznako **MIN**, poiščite strokovno pomoč v servisni delavnici.

Tekočina za pranje

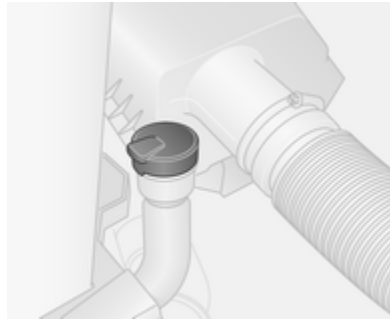

V posodo dolivajte čisto vodo in čistilno sredstvo z zaščito pred zamrznitvijo.

Svarilo

Samo tekočina za pranje z zadostno koncentrirano mešanico zagotavlja zaščito pri nizki temperaturi ali nenadnem padcu temperature.

Uporaba tekočine za pranje, ki vsebuje izopropanol, lahko poškoduje zunanje luči.

Teškočina za pranje ↻ 210.

Zavore

V prvih nekaj vožnjah po montaži novih zavornih ploščic ne zavirajte po nepotrebnem z veliko silo.

Zavorna tekočina

⚠ Opozorilo

Zavorna tekočina je strupena in jedka. Nikakor ne sme priti v stik z očmi, kožo, tkanino ali lakiranimi površinami.



Nivo zavorne tekočine mora biti med oznakama **MINI** in **MAXI**.

Pri dolivanju pazite na maksimalno čistočo, zakaj vsak delček umazanije ali drug tujek utegne povzročiti motnje v delovanju zavor! Vzrok uhajanja zavorne tekočine dajte nemudoma odpraviti strokovnjakom v servisni delavnici.

Dolivajte samo visoko zmogljivo odobreno zavorno tekočino.

Zavorna tekočina ⇨ 210.

Akumulator vozila

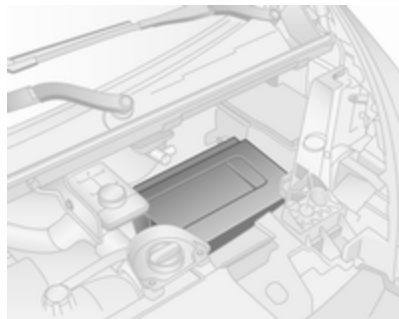

Akumulator vozila se nahaja pod pokrovom v prtljažniku.

Akumulator v Vašem vozilu nima potrebe po vzdrževanju in vozni profil dopušča zadostno polnjenje akumulatorja. Vožnje na kratke razdalje in pogosti zagoni motorja lahko izpraznijo akumulator. Izogibajte se uporabi nepotrebnih električnih naprav.

Če pride do okvare sistema polnjenja, zasveti kontrolna lučka .

Zaustavite vozilo, ugasnite motor in poiščite strokovno pomoč v servisni delavnici.

Sistem polnjenja ⇨ 100.



Baterije in akumulatorji ne spadajo med hišne odpadke. Odlagajte jih na primerni reciklažni zbiralni točki.

Če vozila ne uporabljate več kot štiri tedne, se lahko akumulator izprazni.

Nevarnost

Pred priklopom ali odklopom akumulatorja preverite, ali je kontakt popolnoma izklopljen (motorne ne sme biti ugasnjen s funkcijo samodejne zaustavitve).

Sistem Stop-start ⇨ 138.

Zamenjava akumulatorja vozila

Akumulator zamenjajte izključno z drugim enake vrste.

Obiščite servisno delavnico, da vam zamenjajo akumulator vozila.

Sistem Stop-start ⇨ 138.

Polnjenje akumulatorja vozila

Opozorilo

Pri vozilih s sistemom Stop-start poskrbite, da potencial polnjenja ne bo presegel 14,6 V, če uporabite polnilnik za akumulator. V nasprotnem primeru lahko poškodujete akumulator.

⚠ Nevarnost

Pri polnjenju akumulatorja v vozilu omogočite prezračevanje predela akumulatorja. Pri kopičenju plinov med polnjenjem akumulatorja obstaja nevarnost eksplozije!

Zagon s premostitvenimi kablji
⇨ 201.

Opozorilna nalepka



Pomen simbolov:

- Prepovedano iskrenje, odprt ogenj ali kajenje.
- Vedno uporabljajte zaščito za oči. Eksplozivni plini lahko povzročijo slepoto ali poškodbe.
- Akumulator vozila hranite na otrokom nedosegljivem mestu.
- Akumulator vozila vsebuje žveplovo kislino, ki lahko povzroči slepoto ali hude opekline.
- Za več informacij glejte navodila za uporabo.
- V okolici akumulatorja so lahko prisotni eksplozivni plini.

Dodatni akumulator

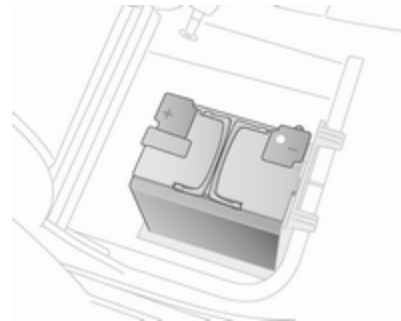

V odvisnosti od dodatne opreme vozila so določeni modeli opremljeni z dodatnim akumulatorjem, ki je nameščen pod sprednjo sedežno klopo.

Opomba

Dodatni akumulator se samodejno priklopi na glavni akumulator vozila samo takrat, ko je motor v teku. Ni ga treba ročno odklopiti preden

odklopite glavni akumulator vozila ali preden vozilo zaženete s premostitvenimi kabli.

Terminali so zasnovani za dodatne električne porabnike do največ 50 A.

Zagon s premostitvenimi kabli
⇨ 201.

Filter dizelskega goriva

Filter dizelskega goriva je dostopen s spodnje strani vozila.



Iz filtra spustite vodo po vsaki zamenjavi motornega olja in filtra.

Pod filter namestite posodo, ki bo prestregla iztekajočo vodo. Z enim obratom popustite narebričen vijak na spodnjem delu filtra, da odteče voda.

Filter je izpraznjen, ko iz njega priteče samo še dizelsko gorivo brez vode. Vijak ponovno privijte.

V ekstremnih obratovalnih razmerah dajte filter goriva pregledati v krajših intervalih.

Odzračevanje sistema za dizelsko gorivo

Rezervoarja goriva ne izpraznite do suhega, sicer je pred zagonom motorja potrebno odzračiti sistem dizelskega goriva.

Dolijte gorivo in naredite naslednje:

S ključem za vžig

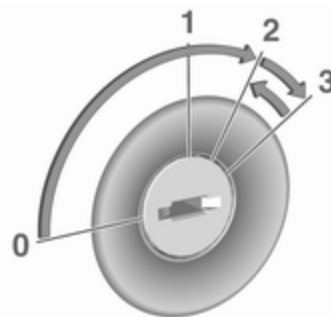

- Vključite kontakt (obrnite ključ v položaj **2**) za približno 5 sekund.
- Izključite kontakt (obrnite ključ v položaj **1**) za 3 sekunde.
- Postopek večkrat ponovite.
- Zaženite motor (obrnite ključ v položaj **3**), nato ga ugasnite (obrnite ključ v položaj **0**).

Položaji kontaktnega stikala ⇨ 134.

Z gumbom za vklop



- Vstavite elektronski oddajnik (ključ) v čitalnik kartic.
- Pritisnite **START/STOP**, pri tem pa ne pritiskajte nobenih pedal.
- Pred zagonom motorja počakajte nekaj minut.

Gumb za vklop ⇨ 134.

Če motor tudi tedaj ne vžge, poiščite servisno delavnico.

Zagon motorja ⇨ 136.

Zamenjava metlice brisalca

Metlice brisalcev vetrobranskega stekla

Pred zamenjavo metlic brisalcev, ročico brisalcev premaknite v položaj za vzdrževanje (če ga ima).

Brisalec in naprava za pranje vetrobranskega stekla ⇨ 87.

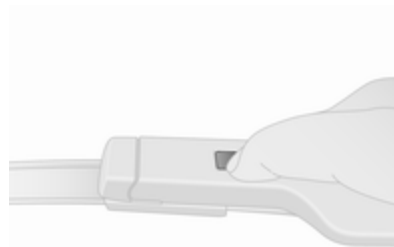

Privzdignite brisalec, pritisnite gumb za iztikanje in odstranite metlico brisalca.

Novo metlico brisalca pritrdite pod rahlim kotom na ročico brisalca in jo pritisnite, da se zaskoči.

Ročico brisalca previdno spustite.

Metlica brisalca zadnjega stekla

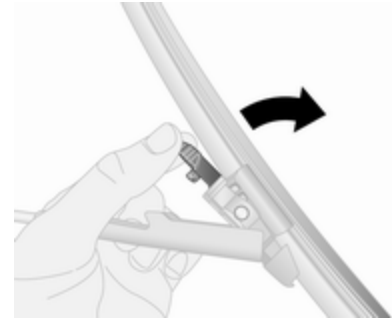

Privzdignite brisalec, stisnite zatiča, da odpnete metlico brisalca in jo odstranite, tako da jo dvignete.

Ročico brisalca previdno spustite.

Pri pritrditvi nove metlice brisalca se prepričajte, da je čvrsto nameščen.

Zamenjava žarnic

Zamenjava žarnice

Pred menjavo žarnice izključite kontakt in izklopite zadevno stikalo ali zaprite vrata.

Novo žarnico prijemajte le za grlo. Pri tem se ne dotikajte steklene bučke z golimi rokami.

Za zamenjavo uporabite isti tip žarnice.

Preverjanje žarnic

Po zamenjavi žarnice vključite vžig ter prižgite luči in preverite njihovo delovanje.

Žarometi

Kratke in dolge luči

Zamenjava žarnice žarometa iz motornega prostora.

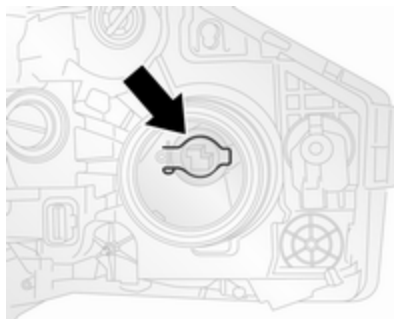

1. Odstranite zaščitni pokrov z vrtenjem v nasprotni smeri urnega kazalca.
2. Odklopite kabelski priključek.
3. Sprostite varovalno sponko (glejte sliko) in izvlecite žarnico.
4. Vstavite novo žarnico in varovalno sponko; pri tem pazite, da je žarnica v pravilnem položaju.
5. Znova priklopite kabelski priključek in namestite zaščitni pokrov.

Stranske luči / luči za dnevno vožnjo

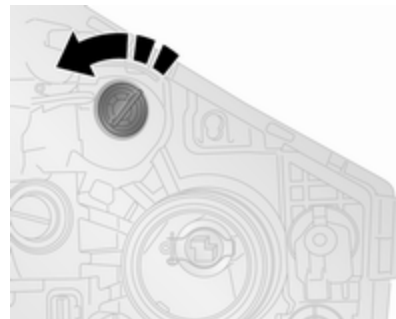

1. Odstranite zaščitni pokrov z vrtenjem v nasprotni smeri urnega kazalca.
2. Sprostite vzmetni zaponki in držalo žarnice izvlecite iz ohišja žarometa.
3. Zamenjajte žarnico.
4. Držalo žarnice namestite v ohišje žarometa in zapnite vzmetni zaponki.
5. Namestite zaščitni pokrov.

Luči za dnevno vožnjo s svetlečimi diodami

Luči za dnevno vožnjo imajo vgrajene LED diode, ki ji ni mogoče zamenjati. V primeru okvare LED diod se obrnite na servisno delavnico.

Prednje meglenske

Omogočite dostop do žarnice prednje meglenske izpod vozila.

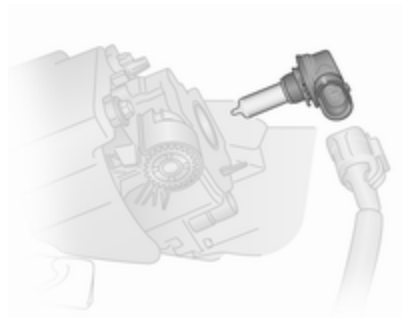

1. Na levi strani vozila sprostite držalno sponko in odprite pokrov za dostop.

Na desni strani vozila odvijte dva vijaka in odprite držalne sponke ter odstranite pokrov.

2. Odklopite kabelski priključek.
3. Obrnite nosilec žarnice v nasprotni smeri urnega kazalca in odstranite žarnico.
4. Zamenjajte žarnico in namestite držalo žarnice.
5. Priklopite kabelski priključek.
6. Zaprite pokrov na levi strani vozila.

Namestite pokrov na desni strani vozila in privijte dva vijaka.

Prednji smerniki



1. Obrnite nosilec z žarnico v nasprotni smeri urnega kazalca in ga izvlecite iz luči.
2. Zamenjajte žarnico.
3. Nosilec z žarnico vstavite v žaromet.

Zadnje luči

Zavorne luči, zadnji smerniki in zadnje luči

Odprite zadnja vrata / vrata prtljažnika, da si omogočite dostop do zadnjih luči.

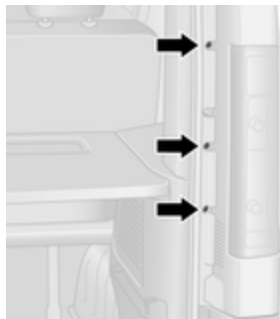

1. Odvijte tri vijake (uporabite orodje vozila).
2. Zadnjo luč previdno izvlecite iz zatičev na zunanji strani in odstranite.
3. Z luči razvelcrite kabelski priključek.



4. Držalo žarnice obrnite v levo, da ga ločite od ohišja.
5. Zamenjajte žarnico.
6. Držalo žarnice potisnite v ohišje in ga obrnite v desno, da se zaskoči.
7. Kabelski priključek ponovno priklopite na sestav luči in preverite, ali je pravilno pritrjen.
8. Namestite sestav luči in preverite, ali je se pravilno usedel na držalne sornike.
9. Privijte tri vijake.

Stranski smerniki

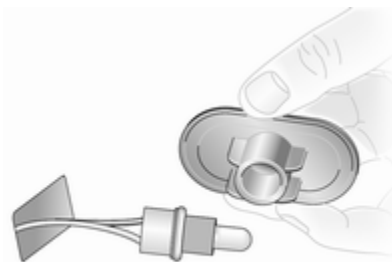

1. Sestav luči odpnite iz blatnika tako, da z ustreznim orodjem pritisnete sponki, nato pa sestav luči izvlecite iz odprtine.
2. Nosilec žarnice obrnite v nasprotni smeri urnega kazalca in ga izvlecite iz luči. Vstavite novo žarnico.
3. Nosilec skupaj z žarnico vstavite v ohišje. Smernik vstavite v odprtino.

Tretja zavorna luč

Zadnja vrata

1. Odprite zadnja vrata.



2. Odstranite 2 vijaka z notranje strani zadnjih vrat.



3. Z zunanje strani vozila sprostite sponke s ploščatim izvijačem in odstranite držalo žarnice.
4. Zamenjajte žarnico.
5. Namestite držalo žarnice in ponovno privijte 2 vijaka.

Vrata prtljažnika

1. Odprite vrata prtljažnika.

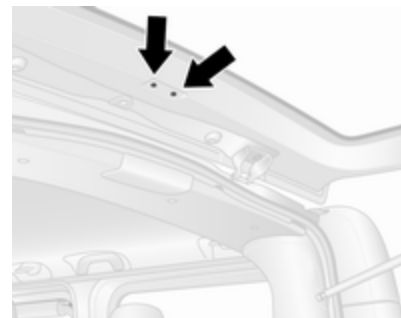

2. Odstranite 2 vijaka z vrat prtljažnika.



3. Z zunanje strani vozila sprostite sponke s ploščatim izvijačem in odstranite držalo žarnice.

4. Zamenjajte žarnico.
5. Namestite držalo žarnice in ponovno privijte 2 vijaka.

Luč za vzvratno vožnjo

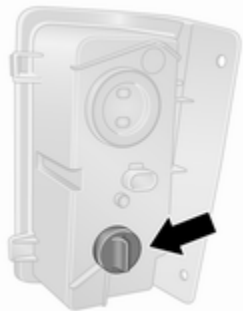

1. Odvijte 2 vijaka (uporabite orodje vozila) in demontirajte sestav luči.
2. Z luči razvelcrite kabelski priključek.
3. Nosilec žarnice izvalcite iz ohišja z obračanjem v nasprotni smeri urnega kazalca.
4. Zamenjajte spodnjo žarnico.

5. Nosilec z novo žarnico potisnite v ohišje in ga obrnite v smeri urnega kazalca, da se zaskoči.
6. Na luč priklopite kabelski priključek.
7. Montirajte sestav luči in ga pritrdite z 2 vijakoma.

Lučka registrske tablice

Višina strehe H1

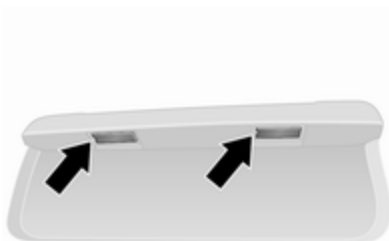

1. Iztaknite luč s ploščatim izvijačem na prikazanih mestih.
2. Odklopite kabelski priključek.

3. Odprite lečo, da sprostite objemke.
4. Zamenjajte žarnico.
5. Montirajte zaslonko in priklopite kabelski priključek.
6. Luč namestite v ohišje.

Višina strehe H2



1. Odvijte 2 vijaka (uporabite orodje vozila) in sprostite lečo.
2. Zamenjajte žarnico.
3. Lečo vstavite v ohišje in zamenjajte 2 vijaka.

Zadnja meglenka



1. Odvijte 2 vijaka (uporabite orodje vozila) in demontirajte sestav luči.
2. Z luči razvelcite kabelski priključek.
3. Nosilec žarnice izvelcite iz ohišja z obračanjem v nasprotni smeri urnega kazalca.
4. Zamenjajte zgornjo žarnico.
5. Nosilec z novo žarnico potisnite v ohišje in ga obrnite v smeri urnega kazalca, da se zaskoči.

6. Na luč priklopite kabelski priključek.
7. Montirajte sestav luči in ga pritrdite z 2 vijakoma.

Notranje luči

Prednje in zadnje notranje luči

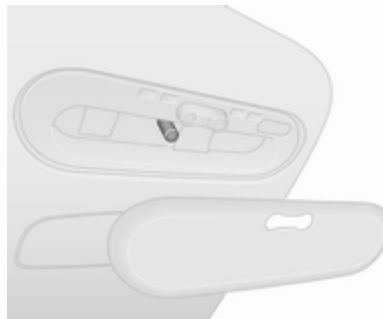

1. Sestav leče odprite iz sponk in lokatorja s ploskim izvijačem.
2. Zamenjajte žarnico.
3. Montirajte sestav leče.

Luči zadnjih sedežev



Žarnice dajte zamenjati v servisu.

Osvetlitev prtijažnika



1. Sestav leče odprite iz sponk s ploskim izvijačem.
2. Odstranite zadnji pokrov na sestavu luči.
3. Zamenjajte žarnico.
4. Namestite zadnji pokrov in sestav luči.

Osvetlitev sovoznikovega predala

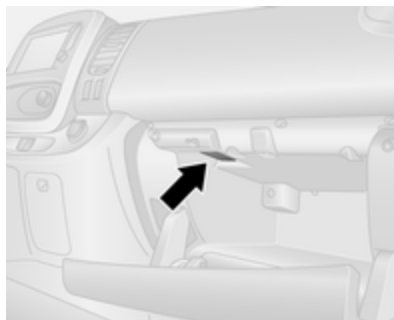

1. Sestav leče odstranite s ploskim izvijačem.
2. Zamenjajte žarnico.
3. Montirajte sestav leče.

Osvetlitev armaturne plošče

Žarnice dajte zamenjati v servisu.

Elektronski sistem

Varovalke

Nova varovalka mora imeti isto oznako kot pregorela.

V vozilu sta dve škatli z varovalkami:

- na levi strani armaturne plošče pod pokrovom v spodnji prevleki
- v motornem prostoru poleg akumulatorja

Opomba

Do škatle z varovalkami v motornem prostoru lahko dostopi samo serviser.

Pred menjavo varovalke izklopite dotično stikalo in izključite kontakt.

V vozilu so različne vrste varovalk.

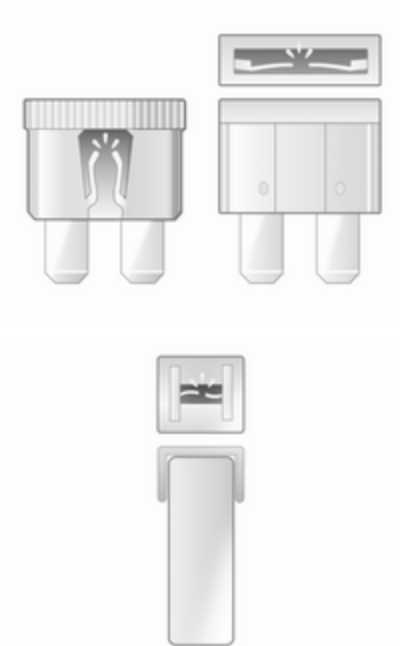

Ovisno od vrste varovalke lahko pregorelo varovalko prepoznate po staljeni žici. Varovalko zamenjajte šele po odpravljenem vzroku okvare.

Priporočamo, da imate v vozilu shranjen komplet rezervnih varovalk. V škatli z varovalkami so prazna mesta, predvidena za rezervne varovalke.

Nekaj tokokrogov utegne biti zavarovanih z več varovalkami.

V škatli so lahko varovalke brez funkcije.

Opomba

Opisi škatel z varovalkami v teh Uporabniških navodilih se morda ne ujemajo s stanjem v vašem vozilu.

Upoštevajte nalepko škatle z varovalkami v vašem vozilu.

Ščipalka za varovalke

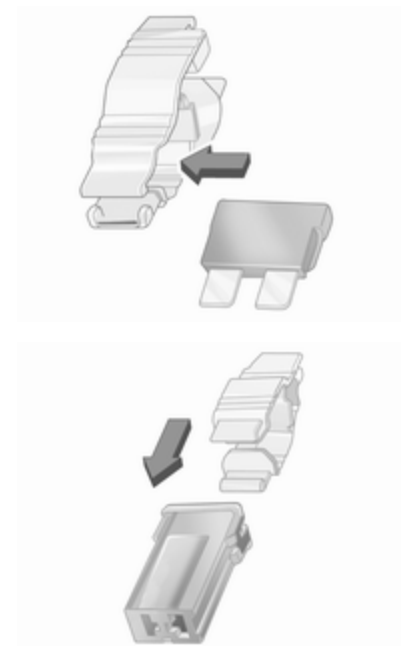
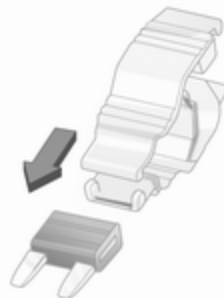

Ščipalka za varovalke je na pokrovu škatle z varovalkami na armaturni plošči.

Ščipalko namestite na varovalko z gornje strani in varovalko izvlecite.

Škatla z varovalkami na armaturni plošči

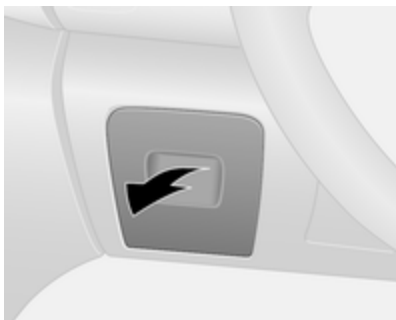

Škatla varovalk se nahaja na levi strani armaturne plošče, za zaključno oblogo.

Za dostop do škatle z varovalkami povlecite zgornji del zaključne obloge in jo odstranite.

Za tem pokrovom v ta prostor ne odlagajte predmetov.

Nekaj tokokrogov utegne biti zavarovanih z več varovalkami.

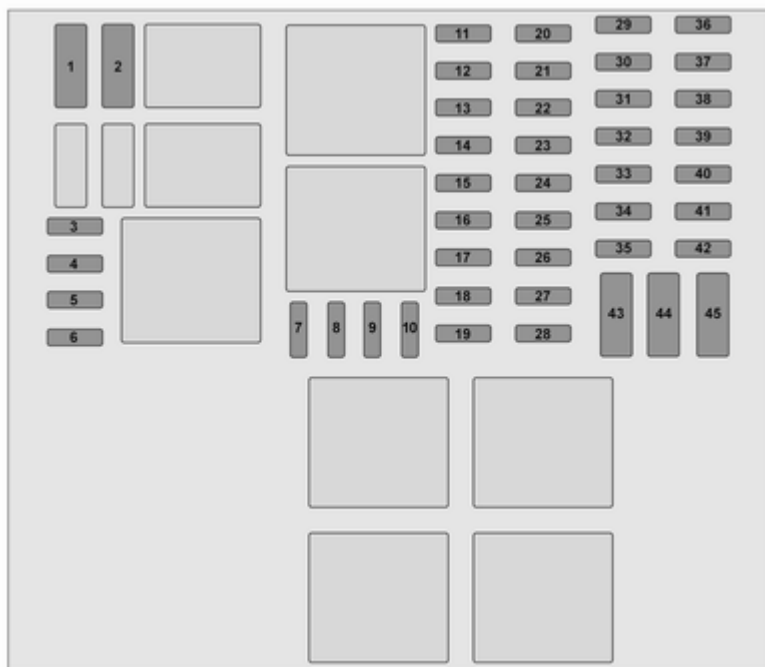

Št. Tokokrog

- 1 Baterija za rezervno napajanje (s sistemom elektronskega oddajnika)
- 2 Prilagoditve
- 3 Prilagoditve
- 4 Akumulator vozila (s sistemom elektronskega oddajnika)
- 5 Dodatno ogrevanje in prezračevanje / klimatska naprava
- 6 Pomožni sistem ogrevanja in prezračevanja
- 7 Električna zunanja ogledala / dodatne prilagoditve
- 8 Ogrevana zunanja ogledala
- 9 Radio / večpredstavnost / električna zunanja ogledala / vtičnica za diagnosticiranje
- 10 Večpredstavnost / vlečna kljuka
- 11 Notranje luči / zaščita akumulatorja pred izpraznitvijo

Št. Tokokrog

- 12 Desna dolga luč / leva kratka luč / stranske luči / desna kratka luč za dnevno vožnjo
- 13 Opozorilno utripanje, smerniki
- 14 Centralno zaklepanje
- 15 Leva dolga luč / desna kratka luč / zadnje luči / leva luč za vožnjo podnevi
- 16 Prednje meglenke / zadnje meglenke / luč za osvetlitev registrske tablice
- 17 Alarm / hupa / osvetlitev / brisalec
- 18 Instrumentna plošča
- 19 Gretje in prezračevanje
- 20 Zadnji brisalec / črpalka naprave za pranje vetrobranskega stekla / hupa
- 21 Splošni akumulator
- 22 Vzratne luči
- 23 Stikalo zavor

Št. Tokokrog

- 24 Vbrizgavanja goriva / zaganjalnik
- 25 Varnostna blazina / ključavnica volana
- 26 Električno pomično sovoznikovo steklo
- 27 Servo volan
- 28 Zavorne luči
- 29 Baterija za rezervno napajanje (s sistemom elektronskega oddajnika)
- 30 Prikazovalnik servisnih intervalov
- 31 Vžigalnik / vtičnica
- 32 Gretje in prezračevanje
- 33 Zavorne luči / ABS / imobilizator
- 34 Notranja osvetlitev / klimatska naprava
- 35 Zagon s sistemom elektronskega oddajnika
- 36 Brisalec zadnjega stekla

Št. Tokokrog

- 37 Zvočna opozorila
- 38 Električna vtičnica v prtljažniku
- 39 Električno pomično voznikovo steklo
- 40 Zadnja električna vtičnica
- 41 Zagon / krmilni modul karoserije
- 42 Ogrevanje sedežev
- 43 Tahograf
- 44 Brisalci vetrobranskega stekla
- 45 Ogrevanje / klimatska naprava

Ko zamenjate pregorele varovalke, znova namestite zaključno oblogo.

Orodje vozila

Orodje



Dvigalka, ključ za kolesne vijake, podaljšek ključa, torx ključ, adapterji, kavelj za kolesne pokrove in obroček za vleko so spravljeni v kompletu pod voznikovim sedežem.



Za dostop do škatle z orodjem potisnite sedež naprej in nagnite naslonjalo naprej ⇨ 48. Škatla z orodjem je lahko pritrjena s krilno matico. Za sprostitev krilno matico zasukajte v desno.

Zamenjava kolesa ⇨ 198.

Rezervno kolo ⇨ 200.

Komplet za popravilo pnevmatik: Kavelj za kolesne pokrove in torx ključ sta shranjena v torbi s kompletom za popravilo pnevmatik pod voznikovim sedežem.

Naprava za popravilo pnevmatik ⇨ 195.

Kolesa in pnevmatike

Stanje pnevmatik, stanje platišč

Čez robnike vozite počasi in po možnosti pod pravim kotom. Pri vožnji čez ostre robnike utegnejo na pnevmatiki in platišču nastati skrite poškodbe. Pri parkiranju pnevmatik ne zvičajte.

Redno pregledujte platišča. V primeru poškodb ali nenavadno hitre obrabe poiščite servisno delavnico.

Premeščanje sprednjih koles na zadnjo os oziroma zadnjih koles na sprednjo os ni priporočljivo, saj bi to lahko poslabšalo stabilnost vozila. Na zadnji osi naj bo vedno nameščen manj obrabljen par pnevmatik.

Pnevmatike

Tovarniško nameščene pnevmatike so usklajene s podvozjem in zagotavljajo optimalno varnost in udobje.

Zimske pnevmatike

Zimske pnevmatike zagotavljajo varnejšo vožnjo pod temperaturo 7 °C, zato naj bodo nameščene na vseh kolesih.

Odvisno od predpisov posamezni državi je potrebno v vidno polje voznika nalepiti nalepko o najvišji dopustni hitrosti za trenutno uporabljene pnevmatike.

Oznake na pnevmatikah

Npr. **195/65 R 16 C 88 Q**

- 195** : Širina pnevmatike v mm
- 65** : Razmerje prečnega prereza (razmerje med višino in širino pnevmatike v %)
- R** : Vrsta pasu: Radialni
- RF** : Tip: RunFlat (samopodporna)
- 16** : Premer platišča v palcih
- C** : Za dostavo ali komercialno uporabo
- 88** : Oznaka nosilnosti; npr.: 88 ustreza 567 kg
- Q** : Hitrostna oznaka

Hitrostna oznaka:

- Q** : do 160 km/h
- S** : do 180 km/h
- T** : do 190 km/h
- H** : do 210 km/h
- V** : do 240 km/h
- W** : do 270 km/h

Izberite pnevmatiko, ki ustreza največji hitrosti vašega vozila.

Največjo hitrost je mogoče doseči pri skupni teži vozila z voznikom (75 kg) in nosilnostjo 125 kg. Dodatna oprema lahko zmanjša največjo hitrost vozila.

Pnevmatike z določeno smerjo vrtenja

Pnevmatike nameščajte tako, da se vrtijo v smeri vožnje. Smer vrtenja je označena z oznako (npr. s puščico na zunanji strani).

Tlak v pnevmatikah

Tlak v pnevmatikah preverite v hladnem vremenu vsakih 14 dni in pred vsako daljšo vožnjo. Ne pozabite preveriti tlaka v rezervnem

kolesu. To velja tudi za vozila s sistemom za nadzor tlaka v pnevmatikah.



Nalepka s podatki o tlaku v pnevmatikah na voznikovem steburu vrat navaja ustrezne tlake polnjenja za originalne pnevmatike. Pnevmatike vedno napolnite do tlaka, navedenega na oznaki.

Tlak v pnevmatikah ⇨ 219.

Predpisan tlak ustreza tlaku v hladnih pnevmatikah. Predpisane vrednosti tlakov veljajo za letne in zimske pnevmatike.

Rezervno pnevmatiko vedno napolnite do največjega tlaka, ki je predpisan za to velikost pnevmatike.

Previsok ali prenizek tlak negativno vpliva na varnost, vozne lastnosti vozila, udobje in porabo goriva, obenem povzroča tudi hitrejšo obrabo pnevmatik.

Tabela tlaka v pnevmatikah kaže vse možne kombinacije pnevmatik ⇨ 219.

Za pnevmatike, odobrene za vaše vozilo, glejte EGS potrdilo o skladnosti, ki je priloženo vozilu, ali druge državne registracijske dokumente.

Voznik je dolžan skrbeti za pravilen tlak v pnevmatikah.

⚠ Opozorilo

Zaradi prenizkega tlaka se pnevmatika bolj ogreje, to pa povzroča notranje poškodbe. Pri visoki hitrosti utegne odstopiti tekalna površina, pnevmatiko pa utegne celo raznesti.

⚠ Opozorilo

Priporočene vrednosti tlaka, ki so navedene v tabeli tlaka v pnevmatikah, lahko za nekatere pnevmatike presegajo vrednosti tlaka, ki so navedene na pnevmatikah. Nikoli ne prekoračite največjega tlaka, ki je naveden na pnevmatiki.

Odvisnost od temperature

Tlak v pnevmatikah je odvisen od temperature pnevmatike. Med vožnjo se temperatura in tlak v pnevmatiki povečata.

Vrednosti tlaka v pnevmatikah, ko so navedene na z informacijski nalepki oziroma preglednici priporočenih tlakov veljajo za hladne pnevmatike pri temperaturi 20 °C. Tlak se poveča za skoraj 10 kPa (0,1 bara) pri povečanju temperature za 10 °C. To morate upoštevati, če tlak preverjate pri segrelih pnevmatikah.

Vleka prikolice

Če pri popolnoma natovorjenem vozilu vlečete tudi prikolico, morate tlak v pnevmatikah povečati za 20 kPa/0,2 bara (3,0 psi) in ne smete voziti hitreje od 100 km/h.

Vleka prikolice ⇨ 166.

Sistem za nadzor tlaka v pnevmatikah

Sistem za nadzor tlaka v pnevmatikah uporablja radijsko in senzorsko tehnologijo za preverjanje ravni tlaka v pnevmatikah.

Svarilo

Sistem za nadzor tlaka v pnevmatikah opozori le na nizek tlak v pnevmatikah in ne nadomešča voznikove dolžnosti za vzdrževanje pnevmatik.

Vsa kolesa morajo biti opremljena s senzorji tlaka in vse pnevmatike naj bodo napolnjene s predpisanim tlakom.

Opomba

V državah, kjer je zakonsko predpisan sistem za nadzor tlaka pnevmatik, uporaba koles brez tipal tlaka razveljavi prometno dovoljenje vozila.

Senzorji sistema za nadzor tlaka v pnevmatikah spremljajo zračni tlak v pnevmatikah in pošiljajo podatke o tlaku v pnevmatikah sprejemniku, ki se nahaja v vozilu.

Preglednica tlakov v pnevmatikah ⇨ 219.

Nizek tlak v pnevmatikah



Če je zaznan nizek tlak v pnevmatikah, sveti kontrolna lučka (⚠) ⇨ 102 in na voznikovem informacijskem zaslonu se prikaže ustrezno sporočilo.

V primeru, da sveti (⚠), čim prej ustavite vozilo in napolnite pnevmatike s priporočenim tlakom ⇨ 219.

Po napolnitvi pnevmatik po potrebi opravite vožnjo, med katero se bodo posodobile vrednosti tlaka v pnevmatikah v sistemu. Medtem lahko sveti (⚠).

Če zasveti (⚠) pri nižjih temperaturah in kmalu po začetku vožnje ugasne, je to lahko znak nizkega tlaka v pnevmatikah. Preverite tlak v vseh štirih pnevmatikah.

Če je potrebno znižati ali zvišati tlak v pnevmatikah, izključite kontakt.

Montirajte samo kolesa s senzorji tlaka. V nasprotnem primeru (⚠) več sekund utripa, nato pa stalno sveti skupaj s kontrolno lučko (⚠) ⇨ 100 in ustreznim sporočilom na voznikovem informacijskem zaslonu.

Rezervno/začasno rezervno kolo ni opremljeno s senzorjem tlaka. Sistem za nadzor tlaka tedaj za takšna kolesa ne deluje. Sistem za nadzor tlaka v pnevmatikah deluje za ostala tri kolesa.

Pri vsakem ciklu vžiga zasveti kontrolna lučka  in se prikaže ustrezno sporočilo, ki ostane prikazano, dokler pnevmatike niso napolnjene z ustreznim tlakom.

Voznikov informacijski zaslon ⇨ 105.

Opozorila in obvestila o vozilu ⇨ 106.

Predrtje pnevmatike

Predrto ali močno izpraznjeno pnevmatiko označuje kontrolna lučka , ki sveti skupaj s **STOP** ⇨ 100 in prikazom ustreznega sporočila na voznikovem informacijskem zaslonu. Ustavite vozilo in ugasnite motor.

Tlak v pnevmatikah ⇨ 219.

Naprava za popravilo pnevmatik ⇨ 195.

Rezervno kolo ⇨ 200.

Zamenjava kolesa ⇨ 198.

Funkcija ponovnega pomnjenja

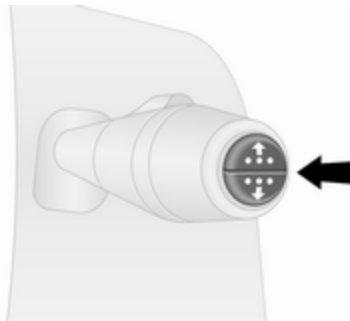

Ko ste pnevmatike popravili in jih napolnili z ustreznim tlakom, je treba ponovno umeriti sistem za nadzor tlaka v pnevmatikah.

Tlak v pnevmatikah ⇨ 219.

Naprava za popravilo pnevmatik ⇨ 195.

Med vožnjo izberite meni tlaka v pnevmatikah na voznikovem informacijskem zaslonu s pritiskom na gumb na koncu ročice brisalcev. Za začetek preračunavanja pritisnite in držite gumb približno 5 sekunde.

Na voznikovem informacijskem zaslonu se prikaže ustrezno sporočilo.

Za dokončanje postopka ponovnega pomnjenja bo morda nekaj minut treba voziti s hitrostjo nad 40 km/h. Med tem lahko sistem prikazuje informacije le v omejenem obsegu.

Če pride med postopkom ponovnega učenja do težav, ostane kontrolna lučka  prižgana in na voznikovem informacijskem zaslonu se pojavi opozorilo.

Voznikov informacijski zaslon ⇨ 105.

Opozorila in obvestila o vozilu ⇨ 106.

Splošne informacije

Uporaba snežnih verig ali komercialno dobavljivih tekočinskih kompletov za popravilo pnevmatik utegne negativno vplivati na delovanje sistema. Uporabljajte le tovarniško odobrene sisteme za popravilo pnevmatik.

Naprava za popravilo pnevmatik ⇨ 195.

Snežne verige ⇨ 195.

Zunanja visoko-zmogljiva radijska oprema utegne povzročiti motnje v delovanju sistema za nadziranje tlaka v pnevmatikah.

Po vsaki zamenjavi pnevmatik je treba demontirati in opraviti servis senzorjev sistema za nadzor tlaka v pnevmatikah v servisni delavnici.

Globina profila

Redno preverjajte globino profila.

Iz varnostnih razlogov morate pnevmatiko zamenjati pri globini profila 2 do 3 mm (zimске pnevmatike pri 4 mm).

Iz varnostnih razlogov na isti osi odsvetujemo uporabo pnevmatik, katerih profil se razlikuje za več kot 2 mm.



Zakonsko predpisana najnižja dovoljena globina profila (1,6 mm) je dosežena, ko profil sega do oznake obrabljenosti (TWI). Njihov položaj je razviden iz oznak na zunanji stranici pnevmatike.

Pnevmatike se starajo, tudi če jih ne uporabljate. Priporočamo, da menjavate pnevmatike na 6 let.

Uporaba pnevmatik in koles drugih dimenzij

Če želite namestiti pnevmatike, ki se po dimenzijah razlikujejo od tovarniških, je v določenih primerih

potrebno na novo programirati nazivni tlak v pnevmatikah ter izvesti tudi druge spremembe.

Če namestite pnevmatike drugih dimenzij, dajte zamenjati tudi nalepko tlakov.

Sistem za nadzor tlaka v pnevmatikah ⇨ 192.

Opozorilo

Uporaba neprimernih pnevmatik ali platišč lahko povzroči prometno nesrečo in privede do odvzema vozniškega dovoljenja.

Kolesni pokrovi

Uporabljajte okrasne pokrove in pnevmatike, ki so odobrene od proizvajalca in izpolnjujejo pogoje za kombinacijo platišč/pnevmatik.

Če uporabite okrasne pokrove in pnevmatike, ki jih ni odobril proizvajalec, potem pnevmatike ne smejo imeti zaščitnega robu.

Okrasni pokrovi ne smejo ovirati hlajenja zavor.

⚠ Opozorilo

Uporaba neprimernih pnevmatik ali okrasnih pokrovov utegne pripeljati do nenadne izgube tlaka in s tem do prometne nesreče.

Snežne verige

Snežne verige smete nameščati samo na pogonska (sprednja) kolesa. Uporabljajte le snežne verige z drobnimi členi. Veriga sme izstopati od tekalne površine in notranjega bočnega dela pnevmatike za največ 15 mm (vključno z zaklepom).

Za pnevmatike dimenzij 215/60 R17 se posvetujte s strokovnjaki v servisni delavnici.

⚠ Opozorilo

Zaradi poškodb utegne pnevmatiko raznesti.

Okrasni pokrovi jeklenih platišč utegnejo priti v grob stik z verižnimi členi in se zaradi tega poškodovati. Okrasne pokrove zato v takih primerih vedno snemite.

Najvišja hitrost s snežnimi verigami sme znašati do 50 km/h. Na voziščih brez snega jih uporabljajte le v zelo kratkem intervalu, ker se na trdi podlagi hitro obrabijo in pretrgajo.

Snežnih verig ne uporabljajte na začasnem rezervnem kolesu.

Komplet za popravilo pnevmatik

Manjše poškodbe pnevmatik, ki jih povzročijo npr. tujki, lahko odpravimo z uporabo kompleta za popravilo pnevmatik.

Tujkov ne odstranjujte iz pnevmatike. Poškodbe, večje od 4 mm in poškodbe na straneh ob robu pnevmatike s kompletom za popravilo pnevmatik ni mogoče odpraviti.

⚠ Opozorilo

Ne vozite hitreje od 80 km/h. Rezervnega kolesa ne uporabljajte dalj časa. Krmilne lastnosti vozila utegnejo biti precej slabše.

V primeru, da je pnevmatika izpraznjena:

Zategnite ročno zavoro in prestavite v vzvratno ali v prvo prestavo.

Komplet za popravilo pnevmatik se nahaja pod voznikovim sedežem.

Orodje vozila ⇨ 189.

1. Odstranite kompresor in posodo s tesnilnim sredstvom iz kovčka s kompletom za popravilo pnevmatik.
2. Vzemite iz predalčkov na spodnji strani kompresorja električni kabel s priključkom in zračno cev.



3. Privijte cev za zrak na priključek na posodi s tesnilnim sredstvom.
4. Dozo s tesnilnim sredstvom vstavite v držalo na kompresorju. Postavite kompresor ob pnevmatiko tako, da bo doza s priključki za cevi obrnjena navpično navzdol.
5. Odvijte pokrov ventila s kolesa s poškodovano pnevmatiko.

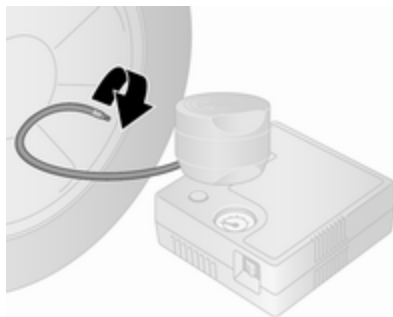

6. Na ventil privijte cev doze s tesnilnim sredstvom.
7. Vključite kompresor, ki mora biti nastavljen na **O**.
8. Priključite električni povezovalni kabel na vtičnico za dodatne porabnike ali vtičnico vžigalnika. Da se akumulator vozila ne izprazni, priporočamo, da med tem motor obratuje.

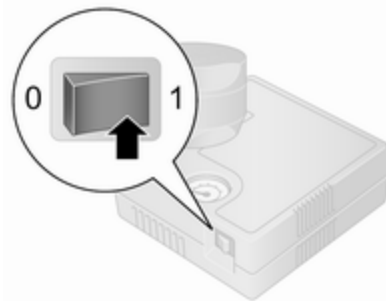

9. Prevesno stikalo na kompresorju preklopite v položaj **I**. Pnevmatika se napolni s tesnilnim sredstvom.
10. Kazalec na številčnici kompresorja skoči hitro na šest barov (600 kPa/87 psi). Tlak prične nato padati.
11. Celotna količina tesnilnega sredstva je stlačena v pnevmatiko. Pnevmatika je napolnjena.



12. Predpisana vrednost tlaka mora biti dosežena v 15-ih minutah.

Tlak v pnevmatikah ⇨ 219.

Ko je ustrezna vrednost tlaka dosežena, kompresor izklopite.

Če predpisan tlak ni dosežen v roku 15-ih minut, odstranite komplet za popravilo pnevmatik. Premaknite vozilo za en obrat kolesa (približno 2 m). Ponovno priklopite komplet za popravilo pnevmatik in nadaljujte s postopkom polnjenja pnevmatike še dodatnih 15 minut. Če predpisan tlak tudi po tem ni dosežen, je pnevmatika preveč

poškodovana. Poiščite strokovno pomoč v servisni delavnici.

Presežek tlaka izpustite s pritiskom na gumb ob manometru.

Ne uporabljajte kompresorja dlje kot 15 minut.

13. Odstranite komplet za popravilo pnevmatik.
14. S krpo odstranite iztekajočo, prekomerno količino tesnilnega sredstva.
15. Priložena nalepka prikazuje maksimalno dovoljeno hitrost, s katero se sme vozilo po popravilu pnevmatike premikati. Nalepko nalepite v voznikovo vidno polje.
16. Shranite posodo s tesnilnim sredstvom v plastično vrečo. Vrnite komplet za popravilo pnevmatik v kovček in ga spravite pod voznikov sedež.

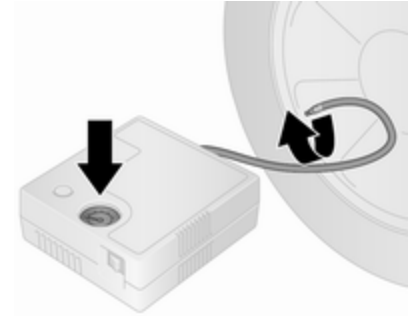

17. Vožnjo nadaljujte brez oklevanja, da se tesnilno sredstvo v pnevmatiki enakomerno porazdeli. Po 10 km (vendar ne več kot 10 minut) preverite tlak v pnevmatiki s kompresorjem. Pri tem privijte cev za zrak s kompresorja neposredno na ventil pnevmatike.

18. Če znaša tlak v pnevmatiki več kot 2,2 bara (220 kPa/31 psi), ga uravnajte na pravilno vrednost. Postopek ponavljajte, dokler ne bo več padca tlaka.

Če tlak v pnevmatiki pade pod 2,2 bara (220 kPa/31 psi), prekinite z vožnjo. Poiščite

strokovno pomoč v servisni delavnici.

19. Ločite komplet za popravilo pnevmatik in ga vrnite v kovček ter spravite pod voznikov sedež.

Opozorilo

Tesnilno sredstvo nikakor ne sme priti v stik z očmi, kožo ali tkanino. Če ga po nesreči pogoltnete, nemudoma poiščite zdravniško pomoč.

Opomba

Udobje pri vožnji z vozilom, ki ima popravljeno pnevmatiko je poslabšano, zato dajte popravljeno pnevmatiko zamenjati, kakor hitro je to izvedljivo.

Če je pri delovanju kompresorja slišati nenavaden zvok ali pa postane kompresor nenavadno vroč, ga izključite za najmanj 30 minut.

Preberite si navodila o shranjevanju in rok uporabnosti na dozi tesnilnega sredstva. Po navedenem roku uporabe je tesnilnost sredstva vprašljiva.

Po uporabi dozo zamenjajte. Dozo s tesnilnim sredstvom zavrzite v skladu s predpisi.

Zamenjava kolesa

Nekatera vozila imajo namesto rezervnega kolesa na njegovem mestu shranjen komplet za popravilo pnevmatik ⇨ 195.

Iz varnostnih razlogov opravite opisane priprave in upoštevajte naslednje informacije:

- Vozilo naj stoji na ravni, trdni in nedrseči podlagi. Sprednji kolesi morata biti v izravnalnem položaju.
- Zategnite ročno zavoro in prestavite v vzvratno ali v prvo prestavo.
- Rezervno kolo vzemite iz vozila ⇨ 200.
- Nikoli ne menjajte več kot eno kolo hkrati.

- Dvigalko uporabite le za menjavo koles v primeru defekta in ne za sezonsko menjavanje zimskih-letnih pnevmatik.
- Dvigalka ne potrebuje vzdrževanja.
- Če so tla pod vozilom mehka, podložite dvigalko z največ 1 cm debelo trdo ploščo.
- Pred dviganjem iz vozila odstranite težke predmete.
- V dvignjenem vozilu ne sme biti oseb ali živali.
- Nikoli ne lezite pod dvignjeno vozilo.
- Ko je vozilo dvignjeno z dvigalko, ne zaganjajte motorja.
- Pred montažo kolesa očistite kolesne vijake / matice in navoje s čisto krpo.

Opozorilo

Ne podmazujte vijakov, matic in distančnih podložk koles.

1. Snemite kolesni pokrov (s priloženim kavljem).

Orodje vozila ⇨ 189.

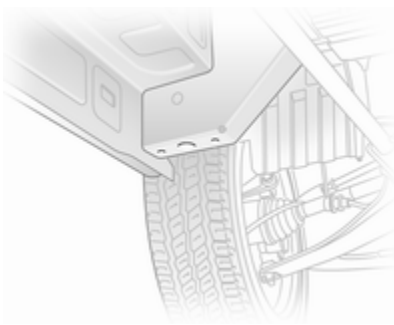

2. Popustite vsak vijak za pol obrata s ključem za kolesne vijake. Prepričajte se, da se ključ pravilno usede. Pri popuščanju vijakov se mora ključ vrteti v nasprotni smeri urnega kazalca. Po potrebi lahko ključ obrnete, da se vrti v drugo smer.



3. Namestite podstavek dvigalke pod dvižno točko (odprtino) vozila, ki se nahaja najbližje zadevnemu kolesu. Dvigalka naj bo pravilno nameščena. Pri tem mora noga dvigalke na tleh stati navpično pod dvižno odprtino, da je ne spodnese.
4. Namestite ključ na dvigalko in dvigajte vozilo z vrtenjem ključa, dokler se kolo ne odmakne od tal.
5. Odvijte vijake do konca in jih obrišite s suho krpo, da bodo čisti.

Vijake pospravite, da v njihove navoje ne zaide zemlja ali druga umazanija.

6. Zamenjajte kolo.
Rezervno kolo ⇨ 200.
7. Privijte kolesne vijake.
8. Spustite vozilo in odstranite dvigalko.
9. Zategnite vse kolesne vijake s ključem za kolesne vijake v križnem zaporedju. Prepričajte se, da se ključ pravilno usede. Pri zategovanju vijakov se mora ključ vrteti v smeri urnega kazalca. Po potrebi lahko ključ obrnete, da se vrti v drugo smer.
Pritezni moment je 160 Nm.
10. Nasadite kolesni pokrov tako, da je luknja za ventil v kolesnem pokrovu poravnana z ventilom pnevmatike, in ga pritrdite.

Opomba

Če jih imate, namestite protivlomne vijake na ventil pnevmatike (sicer ponovna namestitev kolesnega pokrova ne bo mogoča).

11. Pospravite zamenjano kolo
↪ 200 in orodje ↪ 189.
12. Dajte uravnovežiti novo kolo na vozilu.
Preverite tlak v montirani pnevmatiki ↪ 219.
Preverite navor kolesnega vijaka.
Defektno pnevmatiko dajte zamenjati takoj, ko je to mogoče.

Rezervno kolo

Nekatera vozila imajo namesto rezervnega kolesa na njegovem mestu shranjen komplet za popravilo pnevmatik ↪ 195.

V odvisnosti od verzije in dimenzij glede na ostala kolesa je rezervno kolo konstruirano za uporabo kot začasno rezervno kolo ali pa v polni velikosti. V tem primeru velja največja dovoljena hitrost, čeprav na rezervnem kolesu ni oznake, ki bi to navajala.

Svarilo

Rezervno kolo je lahko manjše od ostalih koles na vozilu, kar utegne negativno vplivati na krmilne lastnosti vozila, še posebej pri uporabi zimskih pnevmatik. Defektno pnevmatiko dajte zamenjati takoj, ko je to mogoče.

Pri natovorjenem vozilu z izpraznjeno pnevmatiko je potrebno vozilo nekoliko privzdigniti z dvigalko, da si omogočite pristop do rezervnega kolesa.

Zamenjava kolesa ↪ 198.

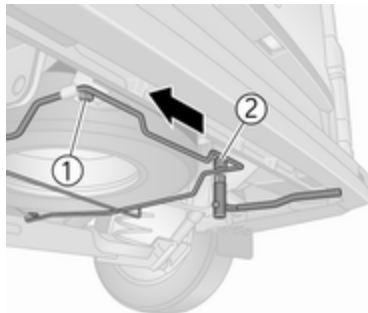

Rezervno kolo se nahaja pod podvozjem na zadnjem delu vozila in je lahko zavarovano s posebnim varnostnim vijakom, ki ga lahko odvijete le s priloženim podaljškom ključa.

Orodje vozila ↪ 189.

⚠ Opozorilo

Zaradi teže rezervnega kolesa in njegovega nosilca bodite izredno previdni pri popuščanju vijakov slednjega. Vijaka 1 ne odvijte povsem.

Rezervno kolo podprite s primernim podstavkom, da ne bi pri odvijanju vijakov nepričakovano padlo - možnost poškodb.

Za spuščanje nosilca rezervnega kolesa popolnoma odvijte vijak 2, nato pa popustite vijak 1, pri čemer pazite, da ga ne odvijete do konca. Nato nosilec rezervnega kolesa premaknite navzgor in z ene strani na drugo, dokler ga ne snamete z vijaka 1, nato spustite sestav nosilca.

Pri vstavitvi kolesa pazite, da je nosilec, preden privijete vijaka, pravilno nameščen.

Letne in zimske pnevmatike

Pri uporabi zimskih pnevmatik utegne, ne glede na to, imeti rezervno kolo letno pnevmatiko.

Pri uporabi rezervnega kolesa z letno pnevmatiko se utegne obnašanje vozila spremeniti, še posebej na spolzkih voziščih.

Pnevmatike z določeno smerjo vrtenja

Pnevmatike nameščajte tako, da se vrtijo v smeri vožnje. Smer vrtenja je označena z oznako (npr. s puščico na zunanji strani).

Če nameščate pnevmatiko na mesto, kjer se vrti v nasprotno smer, bodite pozorni na naslednje:

- Krmilne lastnosti vozila se utegnejo poslabšati. Poškodovano pnevmatiko čim prej zamenjajte z novo ali popravite ter jo namestite namesto rezervnega kolesa.

- Ne vozite hitreje od 80 km/h.
- Posebej bodite previdni na snegu, ledu in spolzkih ter mokrih cestah.

Zagon s premostitvenimi kabli

Zagon z zunanjim akumulatorjem

Za zagon motorja ne uporabljajte naprave za hitro polnjenje akumulatorja.

Pri izpraznjenem akumulatorju, zaženite motor s premostitvenimi kabli in polnim akumulatorjem drugega vozila.

Opozorilo

Pri zaganjanju motorja s premostitvenimi kabli bodite zelo previdni. Vsako odstopanje od navodil, ki so navedena v nadaljevanju, utegne povzročiti telesne poškodbe ali materialno škodo pri eksploziji akumulatorja pa tudi poškodbe elektronskih sistemov obeh vozil.

⚠ Opozorilo

Nikakor ne sme priti v stik z očmi, kožo, tkanino ali lakiranimi površinami. Tekočina akumulatorja vsebuje žvepleno kislino, ki povzroči resne telesne poškodbe kot tudi materialno škodo.

- Nikoli ne izpostavljajte akumulatorja odprtemu ognju ali iskri.
- Pri temperaturi pod 0 °C utegne izpraznjen akumulator vozila zmrzniti. Pred uporabo premostitvenih kablov akumulator odstavite.
- Pri rokovanju z akumulatorjem nosite zaščitno obleko in očala.
- Uporabite pomožni akumulator z enako napetostjo (12 V). Njegova kapaciteta (število Ah) ne sme biti znatno nižja od kapacitete izpraznjenega akumulatorja.

- Uporabljajte premostitvene kable z izoliranimi poli in debeline najmanj 16 mm² (25 mm² v primeru dizelskega motorja).
 - Izpraznjenega akumulatorja vozila ne odklapljajte.
 - Izključite nepotrebne porabnike električne energije.
 - Med zaganjanjem se ne sklanjajte nad akumulator.
 - Kabelski priključki se med seboj ne smejo dotikati.
 - Med postopkom zaganjanja se vozili med seboj ne smeta stikati.
 - Zategnite ročno zavoro, menjalnik naj bo v prostem teku.
 - Odprite pokrov pozitivne sponke na obeh akumulatorjih.
- Lijak se nahaja v prtljažniku.

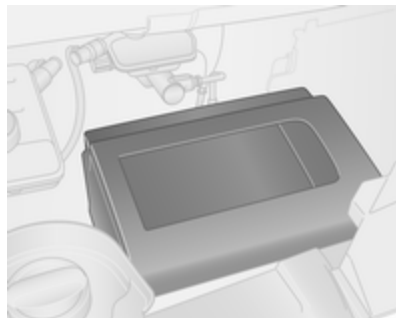

Za dostop do akumulatorja odstranite pokrov.

Opomba

Dodatni akumulator (če je vgrajen) se samodejno priklopi na glavni akumulator vozila samo takrat, ko je motor v teku. Pred zagon z zunanjim akumulatorjem, ga ni treba ročno odklopiti.

Akumulator vozila ⇨ 174.

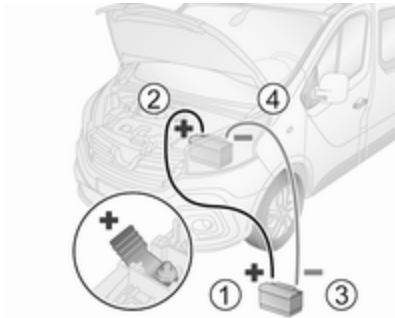

Vrstni red priklopa premostitvenih kablov:

1. Priklopite en konec rdečega kabla na pozitivni pol (1) pomožnega akumulatorja.
2. Priklopite drugi konec istega kabla na pozitivni pol (2) praznega akumulatorja vozila.
3. Priklopite en konec črnega kabla na negativni pol (3) pomožnega akumulatorja.
4. Drugi konec črnega kabla priklopite ozemljitveno točko vozila (4), kot sta blok motorja ali vijak obese motorja. Mesto

priklopa kabla naj bo oddaljeno od akumulatorja vozila najmanj 60 cm.

Kabel namestite tako, da ga vrteči se deli v motornem prostoru ne ujamejo.

Zagon motorja:

1. Zaženite motor pomožnega vozila, ki ima poln akumulator.
2. Po petih minutah zaženite drug motor. Poskusi zagona naj trajajo največ 15 sekund v 1-minutnih intervalih.
3. Po uspelem zagonu pustite oba motorja obratovati približno 3 minute s priklopljenimi premostitvenimi kablov.
4. V vozilu, ki je prejelo električno energijo vklopite porabnike električne energije (npr. luči, ogrevanje zadnjega stekla).
5. Premostitvene kable odklapljajte v obratnem vrstnem redu priklopljanja.

Vleka

Vleka vozila

Vlečno uho se nahaja med orodji vozila ⇨ 189.

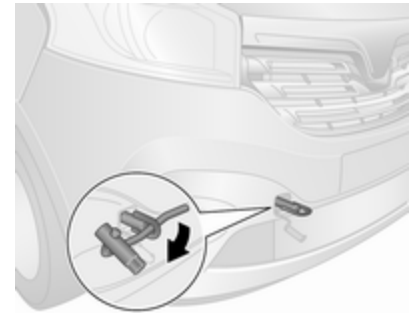

Sprostite pokrov z ustreznim orodjem.

Prijetite vlečno uho v prednji navoj za vlečno uho z vrtenjem v desno in ga pritegnite s ključem za kolesne vijake.

Vlečno vrv – ali (še boljše) vlečni drog – pripnite na vlečno uho, nikoli na odbijač ali na elemente prednje preme.

Svarilo

Ne vlecite vozila od zadaj. Prednji obroček za vleko uporabljajte samo za vleko in ne za reševanje vozila.

Svarilo

Če sta zadnja stranska sedeža zasedena, uporabite otroška varovalna zaklepa.

Otroški varovalni zaklepi ⇨ 31.

Vključite vžig, da omogočite delovanje zavornih luči, hupe in vetrobranskih brisalcev, in rahlo zavrtite volan, da se sprostijo zaklep volana.

Opomba

Pri nekaterih različicah je morda treba vklopiti motor, da je omogočeno delovanje zavornih luči.

Premaknite izbirno ročico v nevtralni položaj.

Sprostitev ročne zavore.

Svarilo

Speljujte počasi. Vožnja naj ne bo sunkovita. Premočni sunki utegnejo poškodovati obe vozili.

Pri izklopljenem motorju je za zaviranje in krmiljenje vozila potrebno znatno več moči.

Vklopite opozorilno utripanje smernikov ⇨ 113.

Da bi preprečili prodiranje izpušnih plinov vlečnega vozila v potniški prostor, zaprite okna in ⇨ 119 vključite zaprto kroženje zraka.

Poiščite strokovno pomoč v servisni delavnici.

Po vleki odvijte vlečno ušesce v smeri urnega kazalca in namestite pokrov.

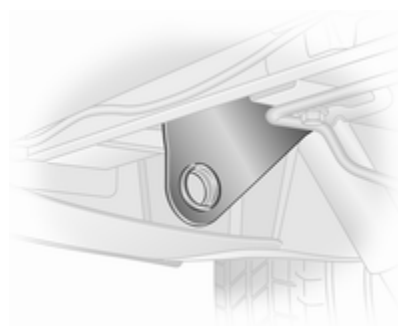
Vleka drugega vozila

Fiksno večno ušesce se nahaja pod spodnjim odbijačem na levi strani vozila.

Vlečno vrv – ali (še boljše) vlečni drog – pripnite na zadnje vlečno ušesce, nikoli na odbijač ali na elemente zadnje preme.

Zadnje vlečno ušesce je namenjeno izključno in samo za vleko.

Svarilo

Speljajte počasi. Vožnja naj ne bo sunkovita. Premočni sunki utegnejo poškodovati obe vozili.

Vlečna kljuka ⇨ 165.

Nega za zunanji izgled**Nega zunanosti vozila****Ključavnice**

V tovarni namažejo ključavnice z visoko-kakovostnim mazivom za cilindre ključavnic. Sredstva za odmrzovanje uporabljajte le v nujnih primerih, saj imajo razmaščevalni učinek in negativno vplivajo na delovanje ključavnice. Po uporabi sredstva za odmrzovanje dajte ključavnice namazati v servisni delavnici.

Pranje

Lak vozila je izpostavljen vremenskim vplivom, zato skrbite za redno pranje vozila.

Če vozilo perete v avtomatskih avtopralnicah, priporočamo takšne s tekstilnimi krtačami in program brez voskanja. Omejitve za plastificirane ali motno lakirane dele karoserije ali okrasne trakove, glejte "Poliranje in voskanje".

Motornega prostora nikoli ne čistite s parnim ali visokotlačnim čistilnikom.

Redno voskajte lakirane dele vozila. Ptičje iztrebke, ostanke mrčesa, drevesno smolo, cvetni prah... takoj odstranite, sicer lahko agresivne sestavine poškodujejo lak.

Pri pranju v avtomatskih avtopralnicah upoštevajte navodila, ki so navedena na pralnici. Brisalci vetrobranskega stekla in brisalec zadnjega stekla morajo biti izklopljeni, zunanji ogledali pa zloženi. Snemite anteno in zunanjo dodatno opremo kot npr. strešni prtljažnik.

Pri ročnem pranju operite tudi notranje strani blatnikov.

Očistite robove vrat, pokrova motorja in predel, katerega pokrivajo.

Svetle kovinske okraske čistite s čistilno raztopino, ki je primerna za aluminij, da jih ne poškodujete.

Svarilo

Vedno uporabljajte samo čistila s pH vrednostjo med štiri in devet. Ne nanašajte čistil na vroče površine.

Vozilo temeljito splaknite in obrišite z usnjeno krpo. Krpo med brisanjem večkrat sperite. Za lak in steklo uporabljajte različne krpe. Sicer ostanki konzervirnega voska na steklu poslabšajo preglednost.

Podmazovanje tečajev prepustite strokovnjakom v servisni delavnici.

Katranskih madežev ne odstranjujte z ostrimi predmeti. Temveč uporabite pršilo za odstranjevanje katrana.

Zunanje luči

Luči in zaščitne zaslonke žarometov so iz umetne mase. Uporaba grobih ali jedkih sredstev ali strgal za odstranjevanje ledu ni dovoljena, prav tako ne suho čiščenje.

Poliranje in voskanje

Vozilo redno voskajte (najkasneje takrat, ko se voda ne zbira več v kapljice). Sicer se bo lak izsušil.

Poliranje je potrebno le v primeru, če so na lakirni površini trdne substance ali če je lak izgubil blesk.

Polirno sredstvo s silikonom naredi na laku zaščitni film, zaradi katerega konzerviranje ni potrebno.

Pri negi nelakiranih delov karoserije ne smete uporabljati sredstev za konzerviranje in poliranje.

Ne voskajte motno plastificiranih delov karoserije in okrasnih trakov.

Če je vozilo opremljeno s temi deli, ne uporabljajte programov za vroče voskanje v avtomatskih avtopralnicah.

Ne polirajte motno lakiranih okrasnih delov, kot so npr. ohišja ogledal. Če tega ne upoštevate, se površina teh delov lahko blešči ali razbarva.

Stekla in metlice brisalcev

Izklopite brisalce, preden kar koli delati na predelu njihovega hoda.

V kombinaciji s pršilom za čiščenje stekel in sredstvom za odstranjevanje mrčesa je primerna mehka krpa, ki ne pušča vlaken ali usnjena krpa.

Ko čistite zadnje okno z notranje strani, ga vedno brišite vzporedno z grelnikom, da preprečite škodo.

Led lahko mehansko odstranite s strgalom. Pri odstranjevanju ledu pritisnite strgalo močno ob steklo, sicer pride pod strgalo umazanija, ki utegne steklo opraskati.

Če so metlice brisalcev umazane, jih očistite z mehko krpo in čistilom za steklo. S stekla odstranite tudi vse druge ostanke, npr. vosek, ostanke mrčesa in podobno.

Ostanki ledu in umazanije ter drgnjenje po steklu brez tekočine lahko metlice brisalcev poškodujejo ali uničijo.

Kolesa in pnevmatike

Za čiščenje ne uporabljajte visokotlačnih vodnih curkov.

Za nego platišč uporabljajte pH-nevtralno sredstvo za čiščenje platišč.

Lakirana platišča negujte s sredstvi za nego karoserije.

Poškodba laka

Manjše poškodbe laka popravite s korekturnim barvnim svinčnikom še pred pojavom rje. Večje poškodbe laka ali zarjavela mesta dajte popraviti v servisni delavnici.

Podvozje

Nekatere površine podvozja so premazane s PVC-jem, ostale pa so zaščitene s slojem trajnega voska.

Po pranju zato obvezno preverite celotno podvozje pod dnom karoserije in po potrebi dajte voskati.

Bitumen ali gumijasti materiali utegnejo poškodovati zaščitni sloj PVC-ja. Dela na podvozju naj opravijo strokovnjaki v servisni delavnici.

Pred pričetkom zime in po zimi operite podvozje in preverite zaščitni sloj voska.

Oprema za vleko

Vlečne kljuke ne čistite s parnimi čistilniki ali z drugimi visokotlačnimi čistilniki.

Nega notranjosti vozila

Potniški prostor in prevleke

Potniški prostor vključno z armaturno ploščo in oblogami čistite s suho krpo ali s sredstvom za čiščenje potniškega prostora.

Usnjene prevleke očistite s čisto vodo in mehko krpo. Če so močno umazane, uporabite pripomočke za nego usnja.

Instrumentno ploščo in zaslone čistite samo z mehko, vlažno krpo. Po potrebi uporabite blago milnico.

Blazinjenje iz blaga boste najbolje očistili s sesalnikom in ščetko.

Madeže lahko odstranite s sredstvom za čiščenje potniškega prostora.

Blago prevlek morda ni pralno. To lahko povzroči vidno razbarvanje, še posebej na oblazinjenju svetlejših

barv. Odstranljive madeže in razbarvanost je treba čim prej odstraniti.

Za čiščenje varnostnih pasov zadošča mlačna voda ali sredstvo za čiščenje potniškega prostora.

Svarilo

Ježki (sponke s kaveljčki, ki se prilepijo na tkanino) lahko poškodujejo notranjo prevleko.

Isto velja za oblačila z ostrimi predmeti kot npr. zadrge, pasovi ali zakovice.

Plastični in gumijasti deli

Plastične in gumijaste dele lahko čistite z istim čistilnim sredstvom, ki je namenjeno za čiščenje karoserije. Po potrebi uporabite sredstvo za čiščenje potniškega prostora. V nobenem primeru ne uporabite drugih čistil! Ne uporabljajte bencina ali topila. Za čiščenje ne uporabljajte visokotlačnih vodnih curkov.

Vzdrževanje in servisiranje

Splošne informacije	208
Servisne informacije	208
Priporočene tekočine, maziva in deli	210
Priporočene tekočine in maziva	210

Splošne informacije

Servisne informacije

Da bo zagotovljeno varčno in varno delovanje vozila in da bo vozilo obdržalo svojo ceno, morajo biti vsa vzdrževalna dela opravljena v predpisanih intervalih.

Podrobni najsodobnejši servisni načrt za Vaše vozilo je na voljo v servisni delavnici.

Prikazovalnik servisnih intervalov
 ⇨ 95.

Identifikacijska številka motorja
 ⇨ 213.

Evropski servisni intervali

Redni servis (vzdrževanje) vašega vozila je predpisan na vsakih 40.000 km ali vsaki 2 leti; odvisno, kaj nastopi prej. Naslednji redni servis sicer prikazuje informacijski zaslon.

V primeru zahtevnejših pogojev uporabe vozila, npr. taksi in policijska vozila, lahko veljajo krajši servisni intervali.

Evropski servisni načrt velja za naslednje države:

Andora, Avstrija, Belgija, Češka republika, Danska, Estonija, Finska, Francija, Grčija, Hrvaška, Madžarska, Islandija, Republika Irska, Italija, Latvija, Liechtenstein, Litva, Luksemburg, Nemčija, Nizozemska, Norveška, Poljska, Portugalska, Slovaška, Slovenija, Španija, Švedska, Švica, Velika Britanija.

Prikazovalnik servisnih intervalov
 ⇨ 95.

Mednarodni servisni intervali

Izrael:

Redni servis (vzdrževanje) vašega vozila je predpisan na vsakih 40.000 km ali vsaki 2 leti; odvisno, kaj nastopi prej. Naslednji redni servis sicer prikazuje informacijski zaslon.

Albanija, Bosna in Hercegovina, Kosovo, Makedonija, Črna gora, Srbija:

Redni servis (vzdrževanje) vašega vozila je predpisan na vsakih 30.000 km ali vsaki 2 leti; odvisno, kaj nastopi prej. Naslednji redni servis sicer prikazuje informacijski zaslon.

Romunija, Bolgarija, Moldavija, Ciper:

Redni servis (vzdrževanje) vašega vozila je predpisan na vsakih 30.000 km ali po enem letu; odvisno, kaj nastopi prej. Naslednji redni servis sicer prikazuje informacijski zaslon.

Turčija:

Redni servis (vzdrževanje) vašega vozila je predpisan na vsakih 20.000 km ali po enem letu; odvisno, kaj nastopi prej. Naslednji redni servis sicer prikazuje informacijski zaslon.

Maroko, Južna Afrika, Rusija, Ukrajina, Belorusija, Kazahstan:

Redni servis (vzdrževanje) vašega vozila je predpisan na vsakih 15.000 km ali po enem letu; odvisno, kaj nastopi prej. Naslednji redni servis sicer prikazuje informacijski zaslon.

Alžirija, Tunizija, Malta, Singapur:

Redni servis (vzdrževanje) vašega vozila je predpisan na vsakih 10.000 km ali po enem letu; odvisno, kaj nastopi prej. Naslednji redni servis sicer prikazuje informacijski zaslon.

Egipt:

Redni servis (vzdrževanje) vašega vozila je predpisan na vsakih 8.000 km ali po enem letu; odvisno, kaj nastopi prej. Naslednji redni servis sicer prikazuje informacijski zaslon.

Kot težki obratovalni pogoji se štejejo kateri koli spodnji pogoji, če se pogosto ponavljajo: Hladen zagon, pogosto zaustavljanje in speljevanje, vleka prikolice, vožnja po hribovitem svetu, slabih ali peščenih cestah, zelo onesnažen zrak, pesek v zraku ali visoka prašnost, visoka nadmorska višina in velika nihanja temperature.

Pri teh težkih obratovalnih pogojih je treba določena vzdrževalna dela izvajati pogosteje od servisnega intervala.

Prikazovalnik servisnih intervalov ↻ 95.

Potrdila

Potrdila o opravljenih vzdrževalnih delih se beležijo v servisni in garancijski knjižici. Datum in prevoženi kilometri ob servisnem opravilu so potrjeni z žigom in podpisom serviserja.

Evidenca, da so bili vsi pregledi in vzdrževalna dela opravljena v skladu s specifikacijami proizvajalca, je predpogoj za vsak garancijski zahtevek ter pride v poštev tudi, ko/če je vozilo ponovno prodano, zato se prepričajte, da je servisna in garancijska knjižica pravilno izpolnjena.

Prikazovalnik servisnih intervalov

Dolžina servisnih intervalov je odvisna od različnih dejavnikov in pogojev uporabe vozila.

Prikazovalnik servisnih intervalov, ki je na voznikovem informacijskem zaslonu, prikazuje čas naslednjega servisnega pregleda. Poiščite strokovno pomoč v servisni delavnici.

Prikazovalnik servisnih intervalov

↪ 95.

Priporočene tekočine, maziva in deli

Priporočene tekočine in maziva

Uporabljajte samo izdelke, ki izpolnjujejo priporočene specifikacije.

Opozorilo

Delovni potrošni materiali so zdravju škodljivi in celo strupeni. Z njimi ravnajte previdno. Preberite si navodila na embalaži sredstva.

Motorno olje

Motorno olje je označeno po kakovosti in viskoznosti. Kakovost je prvotnega pomena pri izbiri pravega motornega olja. Kakovost olja je zagotovilo za čistost motorja ter zaščito pred obrabo in staranjem, medtem ko je viskoznostna oznaka informacija o pretočnosti olja v temperaturnih območjih.

Dexos je najnovejša kakovost motornega olja, ki zagotavlja optimalno zaščito dizelskih motorjev. Če le-to ni na voljo, je potrebno uporabiti motorno olje druge navedene kakovosti.

Izberite ustrezno motorno olje na osnovi količine in najmanjše temperature okolja ↪ 214.

Dolivanje motornega olja

Svarilo

Če pride do razlitja olja, ga pobrišite in ustrezno odstranite.

Dovoljeno je mešanje olj različnih znamk, če ustrezajo specifikacijam (kakovost in viskoznost motornega olja).

Izberite ustrezno motorno olje na osnovi količine in najmanjše temperature okolja ↪ 214.

Dodatki k motornimi olji

Uporaba aditivov utegne povzročiti poškodbe in razveljaviti garancijo.

Viskoznostne stopnje motornega olja
SAE viskoznostna klasifikacija podaja informacijo o pretočnosti olja.

Večnamensko olje je označeno z dvema podatkom, npr. SAE 5W-30. Prvi podatek pred črko W označuje viskoznost pri nizki temperaturi, drugi podatek pa viskoznost pri visoki temperaturi.

Izberite ustrezno viskoznostno stopnjo glede na minimalno temperaturo okolja ⇨ 214.

Vse priporočene viskoznosti olj so primerne za okolja z visokimi temperaturami.

Hladilna tekočina in sredstvo proti zamrznitvi

Uporabite samo dolgotrajno hladilno tekočino (LLC) brez silikatov in sredstvo proti zamrznitvi, ki sta homologirana za vozila. Poiščite servisno delavnico.

Hladilni sistem je tovarniško napolnjen s hladilno tekočino, ki štiti pred rjo in zamrznitvijo do -28 °C. To koncentracijo vzdržujete preko celega leta. Hladilni aditivi, ki dodatno

ščitijo pred rjavenjem ali tesnijo manjša puščanja, utegnejo povzročiti težave pri delovanju. Zaradi okvar ali težav pri delovanju, vzročno povezanih z uporabo hladilnih aditivov, je garancijski zahtevek zavržen.

Tekočina za pranje

Uporabite izključno tekočino za pranje, odobreno za vozilo, saj boste tako preprečili poškodbe metlic brisalcev, laka, plastičnih in gumijastih delov. Poiščite servisno delavnico.

Zavorna tekočina

Zavorna tekočina je hidroskopična, zato sčasoma absorbira vlago, ki zniža njeno točko vrelišča in zmanjša njen učinek. Zato morate upoštevati intervale menjave zavorne tekočine.

AdBlue

Za zmanjšanje dušikovih oksidov v izpušnih plinih uporabljajte izključno tekočino AdBlue ⇨ 143.

Tehnični podatki

Identifikacija vozila	212
Identifikacijska številka vozila (številka šasije)	212
Tipska ploščica	213
Identifikacijska koda motorja ...	213
Podatki vozila	214
Priporočene tekočine in maziva	214
Mere vozila	215
Prostornine	218
Tlak v pnevmatikah	219

Identifikacija vozila

Identifikacijska številka vozila (številka šasije)



Identifikacijska številka vozila je vidna skozi vetrobransko steklo.

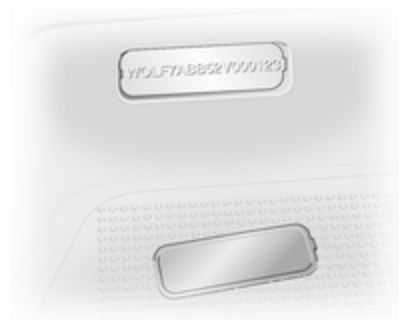

Identifikacijska številka vozila (številka šasije) je vtisnjena tudi na desnem pragu vozila pod talno oblogo (pod plastičnim pokrovom) med sovoznikovimi vrati in sedežem.

Tipska ploščica



Tipska ploščica je na desnem stebri vrat.



Informacije na tipski ploščici:

- 1 : Proizvajalec
- 2 : Številka dovoljenja
- 3 : Identifikacijska številka vozila (številka šasije)
- 4 : Deklarirana dovoljena skupna masa vozila v kg
- 5 : Deklarirana dovoljena skupna masa vlačilca in priklopnika v kg
- 6 : Največja dovoljena obremenitev sprednje preme v kg
- 7 : Največja dovoljena obremenitev zadnje preme v kg
- 8 : Kodiran motor
- 9 : Specifični podatki vozila ali specifični podatki glede na državo

Opomba

Tipska ploščica na vašem vozilu se lahko razlikuje od tukaj prikazane.

Kombinirana obremenitev sprednje in zadnje osi ne sme presegati dovoljene skupne mase.

Masa neobremenjenega vozila je odvisna od specifikacij, npr. izbirne in dodatne opreme. Glejte

homologacijsko potrdilo za EGS, ki je priloženo vozilu, ali druge nacionalne registracijske dokumente.

Tehnični podatki so izračunani po normativih Evropske skupnosti. Pridržujemo si pravico do sprememb. V primeru odstopanja imajo podatki v dokumentih vozila prednost pred podatki v teh Navodilih za uporabo.

Identifikacijska koda motorja

Vivaro ima štirivaljne motorje z delovno prostornino 1598 cm³. Identifikacijska koda motorje se začne z R9M ter navaja moč motorja in kategorijo izpustov. Ta podatek je naveden na tipski ploščici, ki je odtisnjena na blok motorja.

Podrobne tehnične podatke najdete v homologacijskem potrdilu za EGS, ki je priloženo vozilu, ali druge nacionalne registracijske dokumente.

Z uporabo identifikacijske številke vozila (številka šasije - VIN) je možno tudi ugotoviti, kateri motor je vgrajen v Vaše vozilo. Za več informacij se obrnite na servisno delavnico.

Podatki vozila

Priporočene tekočine in maziva

Zahtevana kakovost motornega olja

Kakovost motornih olj: Evropa

dexos 2 ✓

V državah, kjer velja mednarodni interval za servisiranje ⇨ 208, lahko uporabite olje, ki ustreza spodaj navedeni kakovosti:

Kakovost motornih olj: Mednarodni

dexos 2 ✓

ACEA C3 ✓

motorji s filtrom sajastih delcev

ACEA A3/B4 ✓

motorji brez filtra sajastih delcev

Viskoznostne stopnje motornega olja

Temperatura okolice

do -25 °C SAE 0W-30 ali

SAE 0W-40

SAE 5W-30 ali

SAE 5W-40

pod SAE 0W-30 ali

-25 °C SAE 0W-40

Mere vozila

Tip Medosna razdalja	Dostavni Van		Combi		Dvojna kabina		Platform cab
	L1	L2	L1	L2	L1	L2	L2
Dolžina [mm]	4999	5399	4999	5399	4999	5399	5248
Širina brez ogledal [mm]	1956	1956	1956	1956	1956	1956	1955
Širina vključno z zunanji ogledali [mm]	2283	2283	2283	2283	2283	2283	2283
Višina - neobremenjeno (brez antene) [mm]							
H1	1971	1967	1970	1970	1971	1967	1971
H2	2493	2493	–	–	–	–	–
Medosna razdalja [mm]	3098	3498	3098	3498	3098	3498	3498

Mere tovornega prostora

Dostavni Van Višina strehe	L1		L2	
	H1	H2	H1	H2
Maksimalna višina zadnjih vrat [mm]	1295	1818	1295	1818
Širina zadnjih vrat (merjeno pri tleh) [mm]	1391	1391	1391	1391
Maksimalna višina tovornega prostora [mm]	1387	1913	1387	1913
Maksimalna širina tovornega prostora [mm]	1662	1662	1662	1662
Širina med kolotekoma [mm]	1268	1268	1268	1268

216 Tehnični podatki

Dostavni Van	L1		L2	
	H1	H2	H1	H2
Maksimalna dolžina tal tovornega prostora [mm]	2537	2537	2937	2937
Največja dolžina tal tovornega prostora - do sovoznikovega prostora za noge (z odmikom pregradnih delov) [mm]	3815	3815	4150	4150
Širina odprtine stranskih drsnih vrat [mm]	1229	1229	1229	1229
Širina odprtine drsnih stranskih vrat - 100 mm od tal [mm]	1030	1030	1030	1030
Višina odprtine stranskih drsnih vrat [mm]	1284	1284	1284	1284

Combi	L1	L2
Maksimalna višina zadnjih vrat [mm]	1295	1295
Širina zadnjih vrat (merjeno pri tleh) [mm]	1391	1391
Maksimalna višina tovornega prostora [mm]	1369	1369
Maksimalna širina tovornega prostora [mm]	1662	1662
Širina med kolotekoma [mm]	1268	1268
Največja dolžina tal tovornega prostora z vrati prtljažnika - [mm]	736 / 1620 ¹⁾	1136 / 2020 ¹⁾
Največja dolžina tal tovornega prostora z zadnjimi vrati - [mm]	765 / 1679 ¹⁾	1165 / 2079 ¹⁾
Širina odprtine stranskih drsnih vrat [mm]	1229	1229

Combi	L1	L2
Širina odprtine drsnih stranskih vrat - 100 mm od tal [mm]	1030	1030
Višina odprtine stranskih drsnih vrat [mm]	1284	1284

1) Odvisno od vrste sedežev.

Dvojna kabina	L1	L2
Maksimalna višina zadnjih vrat [mm]	1320	1320
Širina zadnjih vrat (merjeno pri tleh) [mm]	1391	1391
Maksimalna višina tovornega prostora [mm]	1387	1387
Maksimalna širina tovornega prostora [mm]	1662	1662
Širina med kolotekoma [mm]	1268	1268
Maksimalna dolžina tal tovornega prostora [mm]	2000	2400
Največja dolžina tal tovornega prostora - za zadnjimi sedeži [mm]	1370	1770
Širina odprtine stranskih drsnih vrat [mm]	1229	1229
Širina odprtine drsnih stranskih vrat - 100 mm od tal [mm]	1030	1030
Višina odprtine stranskih drsnih vrat [mm]	1284	1284

Prostornine

Rezervoar za gorivo

Rezervoar goriva, nazivna vrednost [l] 80

Rezervoar za tekočino AdBlue

AdBlue, nazivna kapaciteta [l] 22,5

Tlak v pnevmatikah

Pnevmatika	Spredaj [kPa/bar] (psi)	Zadaj [kPa/bar] (psi)
195/75 R16 C 107/105T, 205/65 R16 C 107/105T	380/3,8 (55)	420/4,2 (61)
215/65 R16 C 106/104T, 215/65 R16 C 107/105T	310/3,1 (45)	340/3,4 (49)
215/60 R17 C 109/107T	350/3,5 (51) ²⁾	390/3,9 (57) ³⁾

2) Combi: 320/3,2 (46) pri vožnji drugje kot na avtocesti.

3) Combi: 350/3,5 (51) pri vožnji drugje kot na avtocesti.

Informacija za stranko

Informacije za kupce	220
Izjava o skladnosti	220
REACH	224
Registrirane blagovne znamke	224
Beleženje podatkov vozila in zasebnost	224
Pomnenje delovanja	224
Prepoznavanje radijske frekvence (RFID)	227

Informacije za kupce

Izjava o skladnosti

Sistemi radijskega prenosa

To vozilo ima vgrajene sisteme, ki oddajajo in/ali sprejemajo radijsko valovanje, ki je predmet direktive 2014/53/EU. Proizvajalci sistemov, ki so navedeni spodaj, potrjujejo skladnost z direktivo 2014/53/ES. Celotno besedilo ES izjave o skladnosti za posamezne sisteme je dostopno na spletnem naslovu: www.opel.com/conformity.

Uvoznik je
Opel / Vauxhall, Bahnhofspatz,
65423 Ruesselsheim am Main,
Germany.

Oddajnik elektronskega ključa

Continental Automotive
1 Rue de Clairefontaine, 78120
Rambouillet, France
Delovna frekvenca: 433 MHz
Največja moč: 10 mW ERP

Zapora zagona motorja

Visteon Electronics
04 Rue Nelson Mandela, Zone
Industrielle Borj Cedria, 2055 Bir El
Bey, Tunisia

Delovna frekvenca: 125 kHz
Največja moč oddajanja:
42 dBμA/m na razdalji 10 m

Zapora zagona motorja

Continental Automotive
1 Rue de Clairefontaine, 78120
Rambouillet, France
Delovna frekvenca: 125 kHz
Največja moč oddajanja:
42 dBμA/m na razdalji 10 m

IntelliLink Touch

Continental Automotive
1 Rue de Clairefontaine, 78120
Rambouillet, France
Delovna frekvenca: ni podatka
Največja moč oddajanja: ni podatka

NAVI 50 IntelliLink / NAVI 80

IntelliLink
LG Electronics

LG Electronics European Shared
Service Center B.V., Krijgsman 1,
1186 DM Amstelveen, The
Netherlands

Delovna frekvenca: 2,4 GHz

Največja moč: 100 mW EIRP

Navigacijski modul

TomTom Int'l BV

De Ruijterkade 154, 1011 AC
Amsterdam, The Netherlands

Delovna frekvenca: 2,4 GHz

Največja moč: 100 mW EIRP

Sprejemnik daljinskega upravljalnika ogrevanja parkiranega vozila

Eberspaecher Climate Control
Systems GmbH & Co. KG

Eberspaecherstrasse 24, 73730
Esslingen, Germany

Delovna frekvenca: ni podatka

Največja moč oddajanja: ni podatka

Oddajnik daljinskega upravljalnika ogrevanja parkiranega vozila

Eberspaecher Climate Control
Systems GmbH & Co. KG

Eberspaecherstrasse 24, 73730
Esslingen, Germany

Delovna frekvenca: 434,6 MHz

Največja moč oddajanja: 10 dBm

Upravljalna enota telematike

Continental Automotive

1 Rue de Clairefontaine, 78120
Rambouillet, France

Delovna frekvenca:
2400–2483,5 MHz

Največja moč: 100 mW EIRP

R16 / R16 BT USB / CD18 BT USB

Visteon Electronics

04 Rue Nelson Mandela, Zone
Industrielle Borj Cedria, 2055 Bir El
Bey, Tunisia

Delovna frekvenca: 2,4 GHz

Največja moč: 100 mW EIRP

Oddajnik radijskega daljinskega upravljalnika

Visteon Electronics

04 Rue Nelson Mandela, Zone
Industrielle Borj Cedria, 2055 Bir El
Bey, Tunisia

Delovna frekvenca: 433 MHz

Največja moč: 10 mW ERP

Sprejemnik radijskega daljinskega upravljalnika

Visteon Electronics

04 Rue Nelson Mandela, Zone
Industrielle Borj Cedria, 2055 Bir El
Bey, Tunisia

Delovna frekvenca: 433 MHz

Največja moč: 10 mW ERP

Zaslón vzratne kamere

Ficosa International

Gran Via de Carles III, 98, 08028
Barcelona, Spain

Delovna frekvenca (MHz)	Največja moč oddajanja (dBm)
824 - 894	39
880 - 960	39
1710 - 1880	36
1850 - 1890	33

Modul telematike

Masternaut International

4 Rue Charles Cros, 27400 Louviers,
France

Delovna frekvenca (MHz)	Največja moč oddajanja (dBm)
----------------------------	---------------------------------

900	33
-----	----

1800	30
------	----

Nadzor tlaka v pnevmatikah

Schrader Electronics

Trooperslane Industrial Estate, 2
Meadowbank Rd, Carrickfergus
BT38 8YF, United Kingdom

Delovna frekvenca: 433 MHz

Največja moč: 10 mW ERP

Radarski sistemi

Na naslednji strani so navedene
izjave o skladnosti radarskih sistemov
za posamezne države:

European Union

EC Directive: 1999/5/EC
 Manufacturer: Delphi Electronics & Safety
 Model / Type Designation: L2C0038TR
 Description / Intended Use:
 Electronically Scanned Radar (ESR),
 a 76.5GHz adaptive cruise control system
 radar fitted to motor vehicles at vehicle
 manufacture
 Applied Standards:
 47 CFR Part 15
 CEPT ERC Recommendation 70-03
 EN 60950
 EN 301 091
 European Commission Directive
 2006/28/EC

I declare that the product referenced
 above is in compliance with the essential
 requirements and other relevant
 provisions of Directive 1999/5/EC, on the
 approximation of the laws of the member
 states relating to Directive 1999/5/EC.

Brazil

Modelo: L2C0038TR



1071-10-3451



0107897843800248

Este equipamento
 opera em caráter
 secundário, isto é,
 não tem direito a
 proteção contra
 interferência
 prejudicial, mesmo de estações do
 mesmo tipo, e não pode causar
 interferência a sistemas operando em
 caráter primário

Indonesia

14785/POSTEL/2010
 1982

Jordan

Type Approval No.: TRC/LPD/2009/87
 Equipment Type: Low Power Device (LPD)

Malaysia

Approval #: B 05358

Moldova

8526

Morocco

AGREE PAR L'ANRT MAROC
 Numéro d'agrément :
 MR 4838 ANRT 2009
 Date d'agrément : 22/5/2009

Singapore

Complies with
 IDA Standards
 DA105753

South Africa

TA-2009/163
 APPROVED

South Korea

방송통신위원회
 인가번호 : KCC-0809R12008TR

Taiwan

● CCAB09LP4590T3

UAE

TRA
 REGISTERED No:
 0018923/09
 DEALER No:
 DA0047809/10

United States of America and Canada

Model / FCC ID: L2C0038TR IC: 3432A-0038TR

This device complies with Part 15 of the FCC Rules
 and with Industry Canada license-exempt RSS
 standard(s). Operation is subject to the following
 two conditions: (1) This device may not cause
 harmful interference, and (2) This device must
 accept any interference received, including
 interference that may cause undesired operation.

Le présent appareil est conforme aux CNR
 d'industrie Canada applicables aux appareils
 radio exempts de licence. L'exploitation est
 autorisée aux deux conditions suivantes: (1)
 l'appareil ne doit pas produire de brouillage, et
 (2) l'utilisateur de l'appareil doit accepter tout
 brouillage radioélectrique subi, même si le
 brouillage est susceptible d'en compromettre le
 fonctionnement.

Note: Changes or modifications not expressly
 approved by the party responsible for compliance
 could void the user's authority to operate the
 equipment. The term "IC:" before the radio
 certification number only signifies that Industry
 Canada technical specifications were met.

Note: This equipment complies with radiation
 exposure limits set forth for an uncontrolled
 environment. This equipment should be installed
 and operated with minimum distance of 20 cm
 between the radiator and your body.

REACH

Registration, Evaluation, Authorisation and Restriction of Chemicals (REACH) je uredba Evropske unije, ki je bila sprejeta zaradi boljšega varovanja zdravja ljudi in okolja pred nevarnim vplivom kemikalij. Podrobnejše informacije in izjavo o 33. členu najdete na www.opel.com/reach.

Registrirane blagovne znamke

Apple Inc.

Apple CarPlay™ je blagovna znamka družbe Apple Inc.

App Store® in iTunes Store® sta registrirani blagovni znamki družbe Apple Inc.

iPhone®, iPod®, iPod touch®, iPod nano®, iPad® in Siri® so registrirane blagovne znamke družbe Apple Inc.

Bluetooth SIG, Inc.

Bluetooth® je registrirana blagovna znamka družbe Bluetooth SIG, Inc.

DivX, LLC

DivX® in DivX Certified® so registrirane blagovne znamke družbe DivX, LLC.

EnGIS Technologies, Inc.

BringGo® je registrirana blagovna znamka družbe EnGIS Technologies, Inc.

Google Inc.

Android™ in Google Play™ sta blagovni znamki družbe Google Inc.

Stitcher Inc.

Stitcher™ je blagovna znamka družbe Stitcher, Inc.

Verband der Automobilindustrie e.V.

AdBlue® je registrirana blagovna znamka družbe VDA.

Beleženje podatkov vozila in zasebnost

Pomnenje delovanja

Elektronske krmilne enote so nameščene v vašem vozilu. Krmilne enote obdelujejo podatke, ki jih na primer prejmejo senzorji vozila, ali ki jih sami ustvarijo oziroma ki si jih medsebojno izmenjujejo. Nekatere krmilne enote so potrebne za varno delovanje vašega vozila, druge vam pomagajo pri vožnji (sistemi za pomoč vozniku) in zagotavljajo udobje ali funkcije sistema Infotainment.

Spodaj so navedene splošne informacije o obdelavi podatkov v vozilu. Zagotovljene vam bodo informacije o tem, kateri specifični podatki so naloženi, shranjeni in posredovani tretjim osebam in za kakšne namene, in sicer pod ključno besedo "Zaščita podatkov", ki je tesno povezana z navedbami za obravnavane funkcionalne značilnosti v ustreznem

uporabniškem priročniku ali v splošnih pogojih prodaje. Te informacije so na voljo tudi na spletu.

Podatki o delovanju vozila

Krmilne enote obdelujejo podatke o delovanju vozila.

Ti podatki npr. vključujejo:

- informacije o stanju vozila npr. hitrost, zamik pri premikanju, bočno pospeševanje, hitrost vrtenja koles, zaslon "varnostni pasovi so pripeti")
- pogoji okolice (npr. temperatura, senzor za dež, senzor za razdaljo)

Ti podatki so pravilom prehodni, in sicer se ne shranjujejo za več kot cikel obratovanja ter se obdelujejo samo v samem vozilu. Krmilne enote pogosto vključujejo shranjevanje podatkov (vključno s ključem vozila). To se uporablja zato, da se omogoči začasno ali stalno zapisovanje podatkov o stanju vozila, obremenitvi sestavnih delov, zahtevah za vzdrževanje ter tehničnih dogodkih in napakah.

Glede na tehnično stopnjo opremljenosti so shranjeni podatki naslednji:

- stanja delovanja sistemskih sestavnih delov (npr. raven napolnjenosti z gorivom, tlak v pnevmatikah, stanje akumulatorja)
- napake in okvare v pomembnih sistemskih sestavnih delih (npr. luči, zavore)
- odzivi sistema v posebnih vozniških razmerah (npr. sproženje zračne blazine, vklop sistemov za nadzor stabilnosti)
- informacije o dogodkih, ki lahko poškodujejo vozilo
- pri električnih vozilih je to količina napolnjenosti visokonapetostnega akumulatorja, ocenjeni doseg

V posebnih primerih (npr. če je vozilo zaznalo okvaro) je morda treba shraniti podatki, ki bi se lahko drugače spremenili.

Če se poslužujete servisnih služb (npr. popravila, vzdrževanje), je shranjene podatke o delovanju

mogoče prebrati skupaj z identifikacijsko številko vozila in jih po potrebi uporabiti. Osebe, ki dela za omrežje služb (npr. garaže, proizvajalci) ali tretje osebe (npr. službe za pomoč na cestah), lahko podatke odčita iz vozila. Enako velja za garancijske dejavnosti in ukrepe za zagotavljanje kakovosti.

Podatke se običajno pridobi prek vhoda OBD (diagnostični sistem v vozilu), ki ga predvideva zakonodaja. Prebrani podatki o delovanju navajajo tehnično stanje vozila ali posameznih sestavnih delov in zagotavljajo podporo pri diagnostiki napak, skladnost z garancijskimi obveznostmi in izboljšanjem kakovosti. Ti podatki, zlasti informacije o obremenitvi sestavnih delov, tehničnih dogodkov, napak upravljavca in drugih okvar, se skupaj z identifikacijsko številko vozila prenesejo proizvajalcu, kadar je to primerno. Proizvajalec je poleg tega odgovoren za izdelek. Proizvajalec lahko uporablja podatke o delovanju vozila v primeru vpoklica izdelkov. Ti

podatki se lahko uporabljajo tudi za preverjanje strankinih garancijskih zahtevkov.

Pomnilnike napak v vozilu lahko ponastavi servisna služba pri servisiranju ali izvajanju popravil ali pa na vašo zahtevo.

Funkcije udobja in sistema Infotainment

Nastavitve udobja in nastavitve po meri je mogoče shraniti v vozilo in kadar koli spremeniti ali ponastaviti.

Glede na zadevno stopnjo opremljenosti te nastavitve vključujejo

- nastavitve položaja sedeža in volana
- nastavitve šasije in klimatske naprave
- nastavitve po meri, kot je notranja osvetlitev

V funkcije sistema Infotainment lahko vnesete lastne podatke za svoje vozilo, in sicer v sklopu izbranih funkcij.

Glede na zadevno stopnjo opremljenosti te nastavitve vključujejo

- večpredstavnostni podatki, ko so glasba, video posnetki ali fotografije, za predvajanje v vgrajenem večpredstavnostnem sistemu
- podatki imenika za uporabo z vgrajenim prostoročnim sistemom ali vgrajenim navigacijskim sistemom
- vnos ciljev
- podatki o uporabi spletnih storitev

Te podatke za funkcije udobja in sistema Infotainment je mogoče shraniti lokalno v vozilo ali na napravo, ki ste jo priključili na vozilo (npr. pametni telefon, USB-naprava ali MP3-predvajalnik). Podatke, ki ste jih sami vnesli, je mogoče kadar koli izbrisati.

Te podatke je mogoče prenesti izven vozila, samo na vašo zahtevo, zlasti pri uporabi spletnih storitev v skladu z nastavitvami, ki ste jih vi izbrali.

Integracija pametnega telefona, npr. Android Auto ali Apple CarPlay

Če je vaše vozilo ustrezno opremljeno, lahko svoj pametni telefon ali drugo mobilno napravo povežete z vozilom, tako da ga lahko upravljate z upravnimi elementi, vgrajenimi v vozilo. Sliko in zvok pametnega telefona je mogoče v tem primeru iznašati prek večpredstavnostnega sistema. Hkrati so specifične informacije prenesena na vaš pametni telefon. Glede na vrsto integracije, to vključuje podatke, kot so podatki o položaju, načinu za vožnjo podnevi/ponoči in drugi splošni podatki o vozilu. Za več informacij si oglejte navodila za delovanje vozila/sistema Infotainment.

Integracija omogoča uporabo izbranih aplikacij za pametne telefone, kot je navigacija ali predvajanje glasbe. Med pametnim telefonom in vozilom ni mogoča dodatna integracija, zlasti aktivni dostop do podatkov vozila. Naravno dodatne obdelave podatkov določi

ponudnik uporabljene aplikacije. Možnost določanja nastavitve je odvisna od zadevne aplikacije in operacijskega sistema vašega pametnega telefona.

Spletne storitve

Če ima vaše vozilo možnost povezave z radijskim omrežjem, to omogoča izmenjavo podatkov med vašim vozilom in drugimi sistemi. Povezavo z radijskim omrežjem zagotavlja oddajnik v vašem vozilu ali vaša mobilna naprava (npr. pametni telefon). Spletne funkcije je mogoče uporabljati prek te povezave z radijskim omrežjem. Te vključujejo spletne storitve in aplikacije, ki vam jih zagotovi proizvajalec ali drugi ponudniki.

Lastniške storitve

V primeru spletnih storitev proizvajalca so ustrezne funkcije opisane s strani proizvajalca na primernem mestu (npr. v uporabniškem priročniku, na spletni strani proizvajalca) in povezane informacije o zaščiti podatkov so

zagotovljene. Osební podatki se morda uporabljajo za zagotavljanje spletnih storitev. Izmenjava podatkov v ta namen se izvede prek zaščitene povezave, npr. z uporabo IT sistemov proizvajalca, ki so zagotovljeni za ta namen. Zbiranje, obdelava in uporaba podatkov za namene priprave storitev se izvaja izključno na podlagi pravnega dovoljenja, npr. v primeru komunikacijskega sistema za primere zakonsko predpisanega komunikacijskega sistema za pomoč v nujnih primerih, ali pogodbenega sporazuma, ali na osnovi soglasja.

Aktivirate ali deaktivirate lahko storitve in funkcije (za katere je do neke mere treba plačati), v nekaterih primerih pa celotno povezavo z radijskem omrežjem vozila. To ne vključuje zakonskih funkcij in storitev, kot je komunikacijski sistem za pomoč v nujnih primerih.

Storitve drugih ponudnikov

Če uporabljate spletne storitve drugih ponudnikov (tretje osebe), so te storitve predmet odgovornosti in zaščitite podatkov ter pogojev uporabe

zadevnega ponudnika. Proizvajalec velikokrat nima vpliva na vsebino, ki je bila tako izmenjana.

Zato upoštevajte naravo, obseg in namen zbiranja in uporabe osebnih podatkov znotraj obsega storitev, ki jih zagotavlja zadevni ponudnik storitev.

Prepoznavanje radijske frekvence (RFID)

Tehnologija RFID se uporablja v nekaterih vozilih za funkcije, kot je nadzor tlaka pnevmatik in imobilizator. Uporablja se lahko v kombinaciji s sistemi za udobje, kot so daljinski upravljalniki za odklepanje/zaklepanje vrat in zagon. Tehnologija RFID v vozilih Opel ne uporablja in ne beleži osebnih podatkov ter se ne povezuje z drugimi sistemi Opel, ki vsebujejo osebne podatke.

Kazalo

A

AdBlue.....	102, 107, 143, 210
Akumulator.....	21, 22, 124, 174
Akumulator AGM.....	174
Akumulator vozila	174, 201
Akumulator, zagon s premostitvenimi kabli.....	201
Akumulator z vpojno stekleno volno (AGM).....	174
Alarmna naprava	38
Armaturna plošča.....	11
Autostop.....	136, 138

B

Beleženje podatkov vozila in zasebnost.....	224
Bralne luči	116
Brisalci in naprava za pranje vetrobranskega stekla	87
Brisanje in pranje zadnjega stekla	88

C

Car Pass	21
Centralno zaklepanje	26

Č

Čiščenje vozila.....	205
----------------------	-----

D

Daljinski upravljalnik.....	21
Deaktiviranje sovoznikovih varnostnih blazin	65, 99
DEF.....	143
Delovanje klimatske naprave	131
Dimenzije pnevmatik in platišč, zamenjava.....	194
Dizelsko gorivo.....	163
Dodatki k motornimi olji.....	210
Dodatna oprema in preureditve vozila	168
Dodatni grelec.....	124
Dolge luči	104, 112
Dotakanje goriva	164
DPF (filter trdnih delcev).....	142
Drсна stranska vrata.....	32
Drčna vrata	32
Držala za pijačo	76
Držala za steklenice.....	77
Držalo za kovance.....	74
Držalo za tablični računalnik.....	74
Držalo za telefon.....	74
Dvigalka.....	189
Dvojna kabina.....	77

E

ecoScoring.....	107
Električna dodatna oprema.....	90
Električna nastavitev	40

- Električne vtičnice 90
 Električno pomična stekla 43
 Elektronska klimatska naprava .. 120
 Elektronski sistem..... 184
 Elektronski stabilnostni nadzor .
 101, 153
 Elektronski stabilnostni nadzor
 izklopljen..... 102
 Elektronski stabilnostni
 program..... 153, 166
 Elektronsko beleženje podatkov... 42
- F**
 Filter dizelskega goriva 176
 Filter sajastih delcev 142
 Funkcije osvetlitve..... 117
- G**
 Globina profila 194
 Goriva za dizelske motorje 163
 Gospodarna vožnja..... 132
 Grelec hladilne tekočine..... 124
 Grelnik parkiranega vozila..... 124
 Gumb za vklop..... 18, 134
- H**
 Hladilna tekočina in sredstvo
 proti zamrznitvi..... 210
 Hladilna tekočina motorja 172
 Hlajenje (klimatska naprava)..... 119
- Hlajenje sovoznikovega predala 130
 Hupa 15, 86
- I**
 Identifikacijska koda motorja..... 213
 Identifikacijska številka vozila
 (številka šasije) 212
 Imobilizator 39
 Indikatorji..... 92
 Indikator pretoka zraka..... 171
 Indikator sloga vožnje..... 94
 Informacije o natovarjanju 83
 Informacijski prikazovalnik..... 105
 Informacijski prikazovalniki..... 105
 Infotainment sistem..... 105
 Instrumentna plošča 92
 ISOFIX..... 66
 Izjava o skladnosti..... 220
 Izključitev vozila 137
 Izpušni plini..... 142, 203
- K**
 Katalizator 143
 Kavelj za kolesne pokrove..... 189
 Klimatska naprava 119
 Ključi 20
 Ključi, ključavnice..... 20
 Ključ za kolesne vijake..... 189
 Kljukice za plašče..... 76
 Kolesa in pnevmatike 190
 Kolesni pokrovi 194
- Komplet za popravilo pnevmatik 195
 Kontrolna lučka elektronike
 motorja 100
 Kontrolna lučka emisije motorja 100
 Kontrolne lučke..... 92, 96
 Konveksna oblika 40
- L**
 Luči zadnjih sedežev..... 115
 Lučka registrske tablice 182
 Luč za vzvratno vožnjo 182
- M**
 Menjalnik 17
 Mere vozila 215
 Merilnik hitrosti 92
 Merilniki..... 92
 Merilnik količine goriva 93
 Merilnik porabe goriva..... 94
 Merilnik vrtljajev motorja 93
 Mesta namestitve otroškega
 sedeža 69
 Motorno olje 170, 210, 214
- N**
 Način ECO..... 132
 Nadzor prostega teka..... 137
 Nadzor vlečne sile motorja..... 153
 Nalepka za zračno blazino..... 60, 65
 Nalepke na vetrobranskem steklu 42

Napredna funkcija sistema proti zdrsni koles.....	152, 153
Naslon za roko	50
Nastavitev ogledal	9
Nastavitev sedeža	7, 48
Nastavitev volana	10, 86
Nastavitev vzglavnika	8
Nastavljive prezračevalne šobe .	129
Nasveti za vožnjo.....	132, 133
Nega notranjosti vozila	207
Nega za zunanji izgled.....	205
Nega zunanosti vozila	205
Nenastavljive prezračevalne šobe	130
Nevarnosti, opozorila in svarila	4
Nivo motornega olja	107
Nizek nivo goriva	103
Notranja osvetlitev.....	115
Notranje luči	183
Notranje luči spredaj.....	115
Notranje ogledalo.....	41
O	
Oblast nad vozilom	133
Oblazinjenje.....	207
Obremenitev strehe.....	83
Obvestila.....	106
Odklepanje vozila	6
Odlaganje izrabljenih vozil	169
Odperta vrata	104

Odzračevanje sistema za dizelsko gorivo	176
Ogledala.....	40, 41
Ogrevana ogledala	41
Ogrevana zunanja ogledala.....	16
Ogrevanje	51
Ogrevanje motorja s turbinskim polnilnikom.....	136
Ogrevanje, prezračevanje, hlajenje	16
Ogrevanje sedeža.....	51
Ogrevanje zadnjega dela potniškega prostora	122
Ogrevano zadnje okno	44
Ogrevano zadnje steklo.....	16
Okvara.....	203
Olje.....	170
Olje, motorno.....	170, 210, 214
Olje za servo volan.....	172
Oljni tlak.....	103
Omejevalnik hitrosti.....	92, 104, 156
Omejevalnik največje hitrosti.....	156
Opozorila in obvestila o vozilu ...	106
Opozorila o napakah.....	106
Opozorilna lučka za pripenjanje varnostnega pasu	99
Opozorilni trikotnik	83
Opozorilno utripanje smernikov .	113
Opozorilo.....	106
Oprijemni ročaji.....	79

Orodje	189
Orodje vozila.....	189, 203
Orodje za rezervno kolo.....	189
Osvetlitev.....	111
Osvetlitev armaturne plošče	184
Osvetlitev ob dobrodošlici.....	117
Osvetlitev ob izhodu	117
Osvetlitev predala za rokavice..	116
Osvetlitev predela nog.....	115
Osvetlitev prtljažnika.....	116
Osvetlitev zavojev.....	113
Otroški varnostni sedeži	66
Otroški varovalni zaklepi	31
Oznake na pnevmatikah	190

P

Parkiranje	19, 141
Parkirna zavora - glejte Ročna zavora.....	151
Parkirni pomočnik	158
Pasovi.....	55
Pedali.....	133
Pepelniki	91
Pnevmatike	190
Pnevmatike z določeno smerjo vrtenja.....	190, 200
Podatki o vožnji.....	107
Podatki vozila.....	214
Pokrov motorja	169
Polica instrumentne plošče.....	74

Polica za dokumente.....	76
Položaji kontaktnega stikala	134
Položaj sedeža	47
Pomnenje delovanja.....	224
Pomoč pri speljevanju na vzponu	151
Potovalni računalnik	107
Potrebno delo	169
Pranje vozila.....	205
Predal pod sedežem	77
Predgretje	102, 136
Prednje meglenke	104, 114, 179
Prednji sedeži.....	47
Prednji smerniki	179
Predrtje pnevmatike.....	198
Pregled armaturne plošče	11
Prekinitev napajanja z gorivom v potisnem hodu	138
Preklop naslonjala sredinskega sedeža.....	76
Preklop sedeža	50
Preklop sprednjega sredinskega sedeža.....	50
Prekrivalo tovornega prostora	80
Prenehanje uporabe vozila. 168, 174	
Prepoznavanje radijske frekvence (RFID).....	227
Prestavljanje.....	101
Preverjanja na vozilu.....	169
Prezračevalne šobe.....	129

Prezračevanje.....	118
Pribor za prvo pomoč	83
Prikazovalnik servisnih intervalov	95
Priključek USB.....	90
Priključniški Stabilnostni Program	166
Priklop prikolice.....	165
Prilagoditev osvetlitve instrumentov	115
Priporočene tekočine in maziva	210, 214
Pritrdilna ušesca	80
Pritrdilni jermeni.....	80
Prostori za spravljanje.....	74
Prostornine	218
Prostor za spravljanje.....	76, 77
Prostor za spravljanje nad glavo .	79
Prostor za spravljanje v vratih.....	77
Protivlomni vijaki.....	198
Prtljažnik	35, 79

R

Radijski daljinski upravljalnik	21
Razdalja do servisa.....	95
REACH.....	224
Registrirane blagovne znamke... 224	
Regulator hitrosti	104, 154
Rezervno kolo	200
Rezervoar za gorivo.....	218
Rezervoar za tekočino AdBlue... 218	

Ročna nastavitvev	40
Ročna zatemnitev	41
Ročna zavora.....	150, 151
Ročni menjalnik	149
Ročni zaklep zadnjih vrat.....	25

S

Samodejna prekinitev dovoda goriva.....	137
Samodejna zatemnitev	42
Samodejni vklop kratkih luči	113
Samodejni vklop kratkih luči za dnevno vožnjo.....	112
Samodejni vklop luči	112
Samodejno zaklepanje	31
Sedeži.....	77
Sedežna klop.....	77
Selektivna katalitična redukcija. .	143
Senčniki	44
Servisiranje	131, 208
Servisne informacije	208
Shranjevanje dolgih predmetov... 77	
Shranjevanje v armaturni plošči... 74	
Shranjevanje vozila.....	168
Simboli	4
Sistem elektronskega oddajnika... 22	
Sistemi brisanja in pranja	15
Sistemi klimatske naprave.....	118
Sistemi za pomoč vozniku.....	154
Sistemi zaznavanja ovir.....	158

Sistem krmiljenja klime zadaj	123
Sistem notranjega kroženja zraka.....	119, 203
Sistem ogrevanja in prezračevanja	118
Sistem polnjenja	100
Sistem proti blokiranju koles	150
Sistem proti blokiranju koles (ABS)	101
Sistem proti zdrsni pogonskih koles	152
Sistem sprednjih varnostnih blazin	63
Sistem Stop-start.....	18, 104, 138
Sistem stranskih varnostnih blazin	64
Sistem varnostnih blazin	60
Sistem varnostnih blazin in zategovalnikov varnostnih pasov	99
Sistem za nadzor tlaka v pnevmatikah.....	102, 192
Sistem za prekinitve dovoda goriva.....	137
Smerniki	98, 114
Snežne verige	195
Sovoznikov predal	75
Specifični podatki vozila	3
Speljevanje	18
Splošna opozorila.....	106
Splošne informacije	165

Sprednja bralna luč.....	116
Sprednji shranjevalni prostori.....	76
Sprostitev vrat prtljažnika v sili.....	35
Sredstvo proti zamrzovanju.....	172
Stekla.....	42, 43
Stikalo luči	111
Stranske luči.....	111
Stranski smerniki	180
Strešni prtljažnik	83
Stropne luči	115
Sušenje in odmrzovanje stekel.....	16
Svetlobni blisk	112

Š

Širokokotno ogledalo.....	41
Škatla varovalk.....	186
Škatla z varovalkami na armaturni plošči	186
Števec dnevno prevoženih kilometrov	93
Števec prevoženih kilometrov	93

T

Tahograf.....	104, 110
Talna mreža prtljažnika.....	80
Tekočina za izpušne pline dizelskih motorjev.....	143
Tekočina za pranje	173
Temperatura hladilne tekočine motorja	102

Termo-odbojno vetrobransko steklo.....	42
Tipska ploščica	213
Tlak motornega olja	103
Tlak v pnevmatikah	190, 219
Top-Tether.....	66
Torx ključ.....	189
Tretja zavorna luč	181
Trotočkovni varnostni pasovi	56

U

Učinkovitost porabe goriva.	106, 107
Ultrazvočni parkirni pomočnik.....	158
Uporaba pnevmatik in koles drugih dimenzij	194
Uporaba teh navodil	3
Upravljanje razdalje parkiranja... ..	158
Upravljanje z volanom.....	133
Upravna stikala na volanu.....	86
Upravni elementi.....	86
Upravni elementi za telefon.....	86
Ura	89
Usmerjene luči LED.....	115
Ustavite motor.....	100
Uvod	3
Uvodne informacije glede uporabe.	6

V

Varčni način vožnje.....	103
Varnostna ključavnica proti kraji... ..	25
Varnostna mreža	81

Varnostna mreža prtljažnika.....	82
Varnostne zavese	64
Varnostni pas	8
Varnostni pasovi	55
Varnost vozila.....	36
Varovala za otroke.....	66
Varovalke	184
Varovalni zaklep proti kraji (zapah)	36
Vetrobransko steklo.....	42
Vhod zraka	131
Vinjete.....	42
Viskoznostne stopnje motornega olja.....	210
Višinska nastavitve svetlobnega snopa žarometov	112
Vlečni drog.....	165
Vlečno ušesce.....	189, 203
Vleka.....	165, 203
Vleka drugega vozila	204
Vleka prikolice.....	166
Vleka vozila	203
Vozne lastnosti, nasveti za vleko	165
Vozni kontrolni sistemi.....	152
Voznikov informacijski zaslon....	105
Vpeljavanje novega vozila	134
Vrata.....	32
Vrata prtljažnika.....	35
Vstopna osvetlitev	117
Vzglavniki	46

Vzvratna kamera	160
Vzvratne luči	114
Vžigalnik	91

Z

Začasno rezervno kolo.....	200
Zadnja meglenka	104, 114, 183
Zadnja okna	44
Zadnja polica.....	80
Zadnja vrata.....	25, 32
Zadnje luči	179
Zadnje stropne luči.....	115
Zadnji sedeži	51
2. sedežna vrsta.....	51
3. sedežna vrsta.....	51
Dostop do zadnje vrste sedežev	51
Namestitev.....	51
Nastavitve sedežne blazine.....	51
Odstranitev.....	51
Preklapljanje.....	51
Zadrževalna mreža.....	82
Zagon in upravljanje.....	134
Zagon motorja.....	18, 136
Zagon z zunanjim akumulatorjem	201
Zaklepi vrat.....	25
Zamenjava kolesa	198
Zamenjava metlice brisalca	177
Zamenjava pnevmatik.....	198
Zamenjava žarnice	178

Zarosene zaslone žarometov ..	114
Zaslone žarometov.....	114
Zaslon na dotik.....	105
Zaščita akumulatorja pred izpraznitvijo	117
Zavore	150, 173
Zavorna pomoč	151
Zavorna tekočina	173
Zavorna tekočina in tekočina sklopke.....	210
Zavorni sistem	101
Zimske pnevmatike	190
Zložljiva ogledala	41
Zračni filter motorja.....	171
Zunanja ogledala.....	40
Zunanja osvetlitev	13, 111
Zunanja temperatura	88
Zunanje luči	104
Zvočna opozorila	106

Ž

Žarometi.....	111, 112, 178
Žarometi za vožnjo v tujini	113
Žepi v sprednjih vratih.....	77

www.opel.com

Copyright by Opel Automobile GmbH, Rüsselsheim, Germany.

Vse informacije, ki jih vsebuje ta priročnik, so veljavne na spodaj navedeni datum. Podjetje Opel Automobile GmbH si pridržuje pravico do sprememb v tehničnih specifikacijah, lastnostih in oblikovanju vozil, ki odstopajo od informacij v tem priročniku, kakor tudi pravico, da spremeni sam priročnik.

Izdaja: avgust 2018, Opel Automobile GmbH, Rüsselsheim.

Natisnjeno na papirju, beljenemu brez klora.

ID-OVIBOLSE1808-sI

