

CROSSLAND X

Instruktionsbok



Innehåll

Inledning	2
Kort sagt	6
Nycklar, dörrar och fönster	20
Stolar, säkerhetsfunktioner	40
Förvaring	61
Instrument och reglage	70
Belysning	108
Klimatreglering	117
Körning och hantering	129
Bilvård	184
Service och underhåll	223
Tekniska data	229
Kundinformation	241
Alfabetiskt register	252

Inledning

Bränsle	Beteckning	<input type="text"/>		
Motorolja	Kvalitet	<input type="text"/>		
	Viskositet	<input type="text"/>		
Ringtryck	Däckdimension		fram	bak
	Sommardäck	<input type="text"/>	<input type="text"/>	<input type="text"/>
	Vinterdäck	<input type="text"/>	<input type="text"/>	<input type="text"/>
Vikter	Tillåten totalvikt	<input type="text"/>		
	- Tjänstevikt basmodell	<input type="text"/>		
	= Last	<input type="text"/>		

Fordonsspecifika data

Fyll i de data som gäller för din bil på föregående sida så att du har dem lätt åtkomliga. Denna information finns i kapitlen "Service och underhåll" och "Tekniska data" samt på typskylten.

Inledning

Din bil är en intelligent kombination av avancerad teknik, säkerhet, miljövänlighet och ekonomi.

Denna instruktionsbok ger dig all den information som behövs för att du ska kunna köra din bil på ett säkert och effektivt sätt.

Informera alla passagerare om risker för olyckshändelser och personskador vid felaktig användning av bilen.

Du måste alltid följa de lagar och regler som gäller i det land där du befinner dig. Dessa lagar kan avvika från informationen i denna instruktionsbok.

Garantin kan påverkas om du ignorerar den beskrivning som finns i den här handboken.

Om du i instruktionsboken uppmanas att anlita en verkstad rekommenderar vi att du uppsöker en auktoriserad Opel-verkstad. För gasdrivna bilar rekommenderar vi att du uppsöker en Opel-verkstad som är auktoriserad för service av sådana bilar.

Alla auktoriserade Opel-verkstäder erbjuder förstklassig service till rimliga priser. Erfarna experter som har fått utbildning av Opel arbetar enligt speciella föreskrifter från Opel.

Instruktionsboken och övriga handlingar ska alltid förvaras lätt åtkomliga i bilen.

Använda denna handbok

- I instruktionsboken beskrivs alla alternativ och funktioner för den här modellen. **Det är möjligt att vissa beskrivningar, inklusive de för display- och menyfunktioner, inte gäller för din bils modellvariant, landsspecifikation, specialutrustning eller tillbehör.**
- Du får en första överblick i kapitlet "Kort sagt".

- Innehållsförteckningen i början av instruktionsboken och i varje kapitel visar var informationen finns.
- I det alfabetiska registret kan du söka efter specifik information.
- I denna instruktionsbok visas bilar med ratten på vänster sida. Bilar med ratten på höger sida fungerar på samma sätt.
- Instruktionsboken använder motoridentifieringskod. Motsvarande marknadsbeteckning och teknikkod finns i kapitlet "Tekniska data".
- Riktningssanvisningar, t.ex. vänster eller höger, framåt eller bakåt anges alltid med färdriktningen som utgångspunkt.
- Det kan hända att ditt språk inte visas på displayerna.
- Visningsmeddelanden och invändiga dekaleringar är skrivna med stora bokstäver.

Fara, Varning och Se upp

Fara

Text markerad med  **Fara** ger information om risker som kan leda till livshotande skador. Underlåtenhet att ta hänsyn till denna information kan leda till livsfara.



Varning

Text markerad med  **Varning** ger information om olycks- eller skaderisker. Underlåtenhet att ta hänsyn till denna information kan leda till personskador.

Se upp

Text markerad med **Se upp** ger information om möjliga skador på bilen. Underlåtenhet att ta hänsyn till denna information kan leda till skador på bilen.

Symboler

Sidhänvisningar markeras med .
 betyder "se sidan".

Kronologisk ordningsföljd för att välja menyposter i bilens personliga inställningar visas med .

Sidhänvisningar och indexposter hänvisar till de avsedda rubriker som finns i innehållsförteckningen.

Trevlig resa önskar.

Ditt Opelteam

Kort sagt

Grundläggande körinformation

Låsa upp bilen



Tryck på  för att låsa upp dörrarna och bagagerummet. Öppna dörrarna genom att dra i handtagen.

Tryck på  för att enbart låsa upp bakluckan.

Baklucka

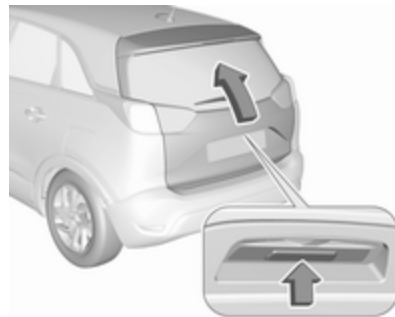

Efter upplåsning trycker du på tryckplattan ovanför nummerskylten och öppnar bakluckan.

Fjärrkontroll ⇨ 21.

Centrallås ⇨ 23.

Elektroniskt nyckelsystem ⇨ 22.

Bagageutrymme ⇨ 29.

Ställa in stol

Längdinställning



Dra i handtaget, flytta sätet, släpp handtaget. Försök att flytta sätet bakåt och framåt för att kontrollera att det är låst på plats.

Sätesposition ⇨ 41.

Inställning av säten ⇨ 42.

Ryggstödslutning



Vrid ratten. Avlasta ryggstödet vid inställningen.

Sätesposition ⇨ 41.

Inställning av säten ⇨ 42.

Sitshöjd

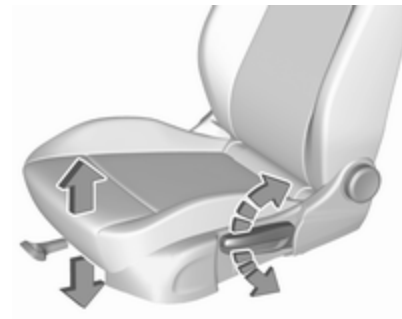

Pumpa med spaken

uppåt : sätet hamnar högre

neråt : sätet hamnar lägre

Sätesposition ⇨ 41.

Inställning av säten ⇨ 42.

Sätets lutning



Tryck på strömställaren
 upptill : framändan högre
 nertill : framändan lägre

Sätesposition ⇨ 41.

Inställning av säten ⇨ 42.

Ställa in nackskydd



Tryck på knappen, ställ in höjden,
 spärra nackskyddet.
 Nackskydd ⇨ 40.

Säkerhetsbälte



Dra ut säkerhetsbältet och fäst det i
 bälteslåset. Säkerhetsbältet får inte
 vara vridet och måste sitta tätt mot
 kroppen. Ryggstödet får inte vara
 lutat för långt bakåt (högst cirka 25°).
 För att lossa bältet: Tryck på den röda
 knappen på bälteslåset.

Sätesposition ⇨ 41.

Säkerhetsbälten ⇨ 45.

Airbagsystem ⇨ 48.

Ställa in spegel

Innerbackspegel



Flytta spegelhuset i önskad riktning för att ställa in spegeln.

Manuell avbländning innerbackspegel ↻ 34.

Automatisk avbländning innerbackspegel ↻ 34.

Ytterbackspeglar

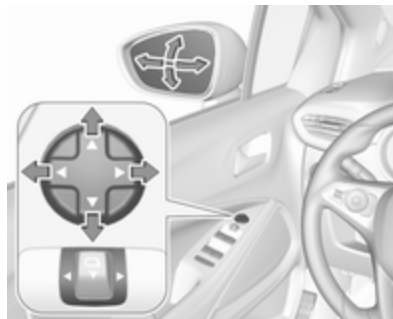

Välj ytterbackspegel genom att trycka på spegelknappen åt vänster eller höger. Ställ in respektive spegel med fyrvägsreglaget.

Konvexa speglar ↻ 33.

Elektrisk inställning ↻ 33.

Infällning av speglar ↻ 33.

Elbackspeglar ↻ 34.

Ställa in ratt



Frigör spaken, ställ in ratten, spärra sedan spaken och se till att den är ordentligt låst. Ratten får endast ställas in när bilen står still och rattlåset är upplåst.

Sättesposition ↻ 41.

Tändlåsets lägen ↻ 130.

Översikt instrumentpanel

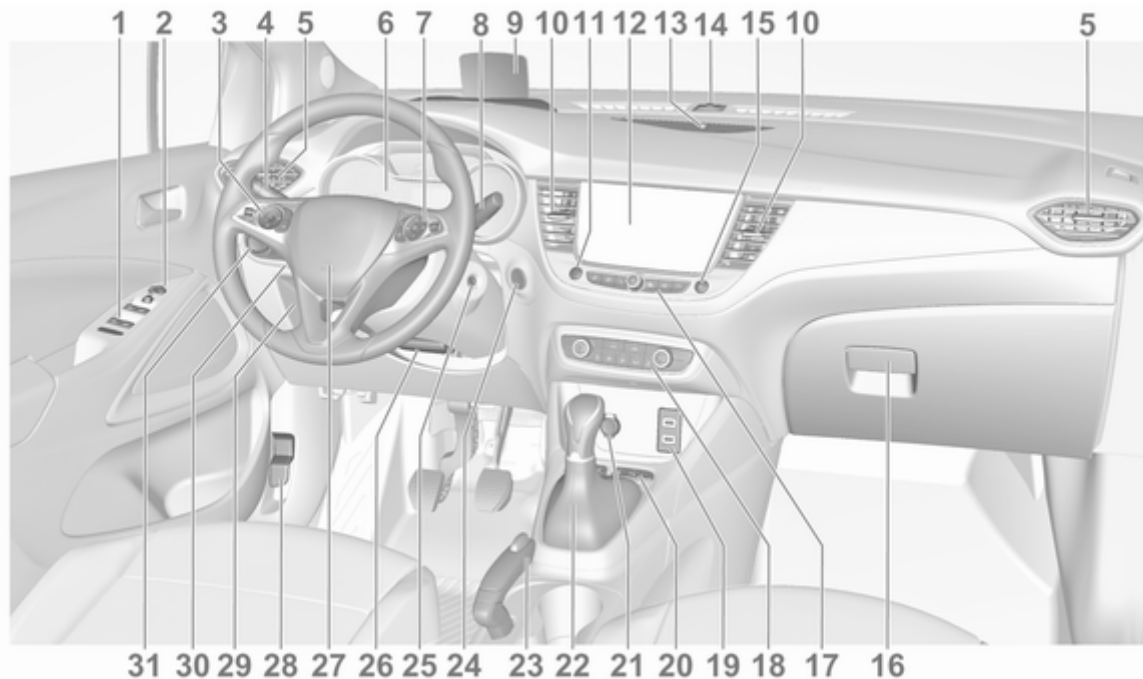

1	Elektriska fönsterhissar	35	11	Varningsblinkers	111	24	Strömbrytare	131
2	Ytterbackspeglar	33	12	Infodisplay	95	25	Tändningslås	130
3	Farthållare	148	13	Mittre luftmunstycke	95	26	Rattinställning	71
	Hastighetsbegränsare	151	14	Statuslysdiod stödlarm	30	27	Signalhorn	72
4	Blinkers	112	15	Centrallås	23	28	Upplåsningshandtag för motorhuv	186
	Ljustuta	109	16	Handskfack	61	29	Förvaring	61
	Helljus	109		Säkringscentral	201		Säkringscentral	201
	Helljusassistent	110	17	Reglage för manövrering av infodisplay	95	30	Head-up-display	97
	Fördröjd belysning	115	18	Klimatiseringsautomatik	118	31	Belysningsströmställare	108
	Parkeringsljus	113	19	USB-laddningsport	75		Strålkastarinställning	110
	Knappar för förarinformationscentral	92	20	Parkeringshjälp / avancerad parkeringshjälp	158		Dimljus fram / bak	112
5	Sidoluftmunstycken	125		Filbytesvarning	172		Instrumentbelysning	114
6	Instrument	82		Eco-knapp för stopp-start-system	134			
	Föarinformationscentral	92		Elektronisk stabilitetsreglering och drivkraftsreglering	147			
7	Infotainmentreglage		21	Eluttag	75			
8	Vindrutetorkare och vindrutespolare, bakrutetorkare och bakrutespolare	72	22	Manuell växellåda	144			
9	Head-up-display	97		Automatisk växellåda	141			
10	Mittre luftmunstycken	125	23	Manuell parkeringsbroms	146			

Ytterbelysning



AUTO : den automatiska belysningsregleringen växlar automatiskt mellan varsel-ljus och strålkastare

☞☞ : sidobelysning
 ☞D : halvljus eller helljus

Automatisk belysningsreglering
 ⇨ 109.

Dimljus

Tryck på knappen i belysningsströmställaren:

☞D : dimljus fram
 ☞# : dimbakljus

Ljustuta och helljus



dra spaken mot : ljustuta dig
 tryck spaken : helljus från dig

Helljus ⇨ 109.
 Helljusassistent ⇨ 110.
 Ljustuta ⇨ 109.
 Adaptive Forward Lighting ⇨ 110.

Blinkers

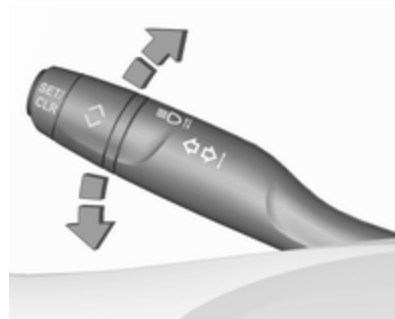

spak upp : höger blinker
 spak ner : vänster blinker

Blinkers ⇨ 112.
 Parkeringsljus ⇨ 113.

Varningsblinkers



Tryck på  för manövrering.
Varningsblinkers ⇨ 111.

Tuta



Tryck på .

Spolar- och torkarsystem

Vindrutetorkare

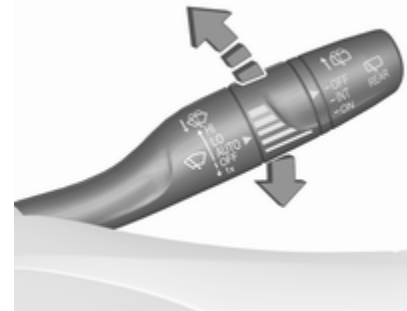

- HI** : snabb
- LO** : långsam
- INT** : intervalltorkning
eller
- AUTO** : torkautomatik med regn-
sensor
- OFF** : av

För ett enkelt torkarslag när torkaren är avstängd trycker du spaken nedåt till positionen **1x**.

Vindrutetorkare ⇨ 72.

Vindrutespolare



Dra i spaken.
Vindrutespolarsystem ⇨ 72.
Spolarvätska ⇨ 188.
Byte av torkarblad ⇨ 191.

Bakrutetorkare



Vrid den yttre kåpan för att aktivera
bakrutetorkaren:
OFF : av
INT : intervallfunktion
ON : kontinuerlig funktion

Bakrutespolare



Tryck på spaken.
Spolarvätska spolras på bakrutan och
torkaren sveper några gånger.
Bakrutetorkare / bakrutespolare
⇨ 74.

Klimatreglering

Bakruteuppvärmning







Aktivera värmen genom att trycka på .

Bakruteuppvärmning ⇨ 37.

Uppvärmbara ytterbackspeglar ⇨ 34.

Avfuktning och avisning av rutorna



- Tryck på : luftfördelningen riktas mot vindrutan.
- Ställ in temperaturreglaget  på den varmaste nivån.
- Aktivera luftkonditioneringen **A/C** vid behov.
- Ställ in fläkthastigheten  på den högsta nivån.
- Koppla in bakruteuppvärmningen .

- Aktivera uppvärmd vindruta .
- Öppna sidomunstycken efter behov och rikta dessa mot sidorutorna.

Elektronisk klimatiseringsautomatik ⇨ 121.

Värme- och ventilationssystem ⇨ 117.

Luftkonditionering ⇨ 118.

Uppvärmd vindruta ⇨ 37.

Växellåda

Manuell växellåda

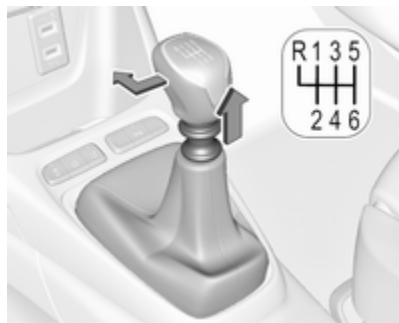

För att lägga i backen på en 6-växlad växellåda trampar du ner kopplingspedalen, dra sedan i ringen under växelväljaren och för växelväljaren åt vänster och sedan framåt.

Manuell växellåda ⇨ 144.

Automatisk växellåda



P : parkeringsläge

R : backväxel

N : neutralläge

D : automatikdrift

M : manuellt läge

+ : uppväxling

- : nedväxling

Automatisk växellåda ⇨ 141.

Starta

Kontrollera före körning

- däcktryck ⇨ 205 och däckskick ⇨ 240
- motoroljenivå och vätskenivåer ⇨ 187
- att alla rutor, speglar, ytterbelysning och registreringsskyltar fungerar och är fria från smuts, snö och is
- att speglar ⇨ 33, säten ⇨ 41 och säkerhetsbälten ⇨ 46 är i rätt position
- att bromssystemet fungerar som det ska i låg hastighet, i synnerhet när bromsarna är fuktiga

Starta motorn

Tändningslås

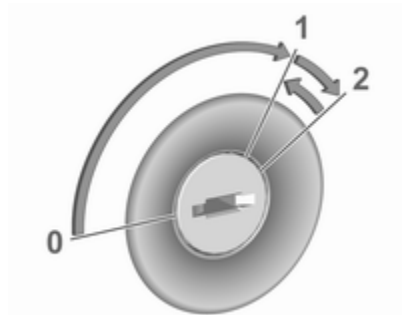

- Vrid nyckeln till läge **1**.
- Vrid lätt på ratten för att lossa rattlåset.
- Manuell växellåda: trampa ned kopplings- och bromspedalen.
Automatisk växellåda: trampa ned bromspedalen och för växelväljaren till **P** eller **N**.
- Använd inte gaspedalen.

- Dieselmotor: vänta tills kontrollampan  för förglödning slocknar.
- Vrid nyckeln till läge **2** och släpp den efter att motorn startats.

Starta motorn ⇨ 133.

Strömbrytare



- Manuell växellåda: trampa ned kopplings- och bromspedalen.
- Automatisk växellåda: trampa ned bromspedalen och för växelväljaren till **P** eller **N**.
- Använd inte gaspedalen.
- Tryck in knappen **Start/Stop**.
- Släpp knappen efter att startförloppet börjat.

Stopp/start-system



Om bilen körs i låg hastighet eller står stilla och vissa förhållanden är uppfyllda aktiveras ett Autostop.

Ett Autostop indikeras av kontrollampan (A).

Manuell växellåda: För att starta motorn igen trampar du ner kopplingspedalen. Kontrollampan (A) släcks.

Automatisk växellåda: släpp broms-pedalen för att starta motorn. Kontrollampan (A) släcks.

Stopp/start-system ⇨ 134.

Parkera

⚠ Varning

- Parkera inte bilen på en lätt antändlig yta. Avgassystemets höga temperatur kan antända ytan.
- Dra alltid åt parkeringsbromsen. Dra åt den manuella parkeringsbromsen utan att trycka in frigöringsknappen. Dra åt så hårt som möjligt i nedförs- eller uppförslutning. Trampa ner broms-pedalen samtidigt så att arbetstrycket reduceras.
- Stäng av motorn.
- Om bilen befinner sig på en plan yta eller i en uppförsbacke ska du först lägga i ettan eller placera växelväljaren i läget **P** innan du tar ut tändningsnyckeln eller slår av tändningen i bilar med en strömbrytare. I uppförslutning ska dessutom framhjulen vridas bort från kantstenen.

Om bilen befinner sig på en plan yta eller i en nedförsbacke ska du först lägga i backen eller placera växelväljaren i läget **P** innan du tar ut tändningsnyckeln eller slår av tändningen i bilar med en strömbrytare. Vrid dessutom framdäcken mot kantstenen.

- Stäng fönstren.
- Ta ut tändningsnyckeln ur tändningslåset eller slår av tändningen i bilar med en strömbrytare. Vrid ratten tills rattlåset spärras.
- Lås bilen med  på radiofjärrkontrollen.
Aktivera stöldlarmet ⇨ 30.
- Motorkylfläkten kan vara igång en stund när motorn har stängts av ⇨ 186.

Se upp

Efter körning med höga motorvarvtal eller hög motorbelastning låter du motorn gå en kort stund

med låg belastning eller ca 30 sekunder på tomgång innan den stängs av, för att undvika skador på turboaggregatet.

Nycklar, lås ⇨ 20.

Parkering av bilen under längre tid
⇨ 185.

Nycklar, dörrar och fönster

Nycklar, lås	20
Nycklar	20
Radiofjärrkontroll	21
Elektroniskt nyckelsystem	22
Centrallås	23
Automatisk låsning	28
Barnspärrar	28
Dörrar	29
Lastrum	29
Bilsäkerhet	30
Stöldskyddslåsning	30
Stöldlarm	30
Startspärr	32
Ytterbackspeglar	33
Konvex form	33
Elektrisk inställning	33
Infällning av speglar	33
Uppvärmda speglar	34
Innerbackspeglar	34
Manuell avbländning	34
Automatisk avbländning	34
Fönster	35
Vindruta	35

Elektriska fönsterhissar	35
Uppvärmd bakruta	37
Uppvärmd vindruta	37
Solskydd	38
Tak	38
Glastak	38

Nycklar, lås

Nycklar

Se upp

Fäst inte tunga eller skrymmande föremål på tändningsnyckeln.

Reservnycklar

Nyckelnumret anges på en losstagbar flik.

Nyckelnumret måste anges vid beställning av reservnycklar eftersom nyckeln är en komponent i startspärren.

Lås ⇨ 220.

Centrallås ⇨ 23.

Starta motorn ⇨ 133.

Fjärrkontroll ⇨ 21.

Elektronisk nyckel ⇨ 22.

Kodnumret för adaptorn till de läsbara hjulmuttrarna anges på kortet. Det måste anges vid beställning av en reservdelsadapter.

Hjulbyte ⇨ 211.

Nycklar med fällbart nyckelax



Tryck på knappen för att fälla ut axet.
Tryck på knappen för att fälla in axet.

Radiofjärrkontroll



Medger manövrering av följande funktioner med hjälp av fjärrkontrollknapparna:

- centrallås ⇨ 23
- stöldskydd ⇨ 30
- stöldlarm ⇨ 30
- upplåsning av baklucka ⇨ 23
- elektriska fönsterhissar ⇨ 35
- infällning av speglar

Fjärrkontrollen har en räckvidd på upp till 100 m men den kan också vara mycket kortare på grund av yttre påverkan. Varningsblinkersn tänds när fjärrkontrollen används.

Hantera fjärrkontrollen varsamt och skydda den mot fukt och höga temperaturer. Undvik onödig användning.

Byte av batteri i radiofjärrkontroll

Byt batteriet omgående när räckvidden minskar.



Batterierna får inte slängas i hushållssoporna. De måste lämnas till återvinning på lämpliga återvinningsstationer.



1. Lossa locket hjälp av en liten skruvmejsel mellan bakstycket och fjärrkontrollen.
2. Ta bort locket på baksidan.
3. Ta ut det urladdade batteriet.
4. Byt batteriet mot ett av samma typ. Var uppmärksam på monteringsläget.
5. Snäpp fast locket igen.

Fel

Om centrallåset inte kan manövreras med radiofjärrkontrollen kan det bero på något av följande:

- Störning i fjärrkontrollen.
- Räckvidden har överskridits.
- Batterispänningen är för låg.
- Frekvent, upprepad användning utanför fjärrkontrollen räckvidd kräver omsynkronisering av fjärrkontrollen.
- Överbelastning av centrallåset genom många aktiveringar på kort tid leder till att strömförsörjningen bryts en kort stund.
- Störning från externa radiosändare med högre effekt.

Manuell upplåsning ⇨ 23.

Elektroniskt nyckelsystem



Möjliggör nyckelfri styrning av följande funktioner:

- centrallås ⇨ 23
- tändning på och starta motorn ⇨ 133

Föraren måste dock ha med sig den elektroniska nyckeln.

Dessutom har den elektroniska nyckeln radiofjärrkontrollfunktion ⇨ 21.

Hantera fjärrkontrollen varsamt och skydda den mot fukt och höga temperaturer. Undvik onödig användning.

Byte av den elektroniska nyckelns batteri

Byt batteriet omedelbart om systemet inte längre fungerar problemfritt eller om räckvidden minskar. Att batteriet behöver bytas indikeras genom ett meddelande i förarinformationscentralen ⇨ 98.



Batterierna får inte slängas i hushålls-soporna. De måste lämnas till återvinning på lämpliga återvinningsstationer.



1. Lossa locket med hjälp av en liten skruvmejsel.
2. Ta bort locket.
3. Ta ut det urladdade batteriet.
4. Byt batteriet mot ett av samma typ. Var uppmärksam på monteringsläget.
5. Snäpp fast locket igen.

Fel

Om centrallåset inte fungerar eller om det inte går att starta motorn kan det bero på något av följande:

- Fel på elektronisk nyckel.
- Den elektroniska nyckeln är utanför mottagningsområdet.
- Batterispänningen är för låg.
- Överbelastning av centrallåset genom många aktiveringar på kort tid leder till att strömförsörjningen bryts en kort stund.
- Störning från externa radiosändare med hög effekt.

För att åtgärda orsaken till störningen, ändra den elektroniska nyckelns position.

Manuell upplåsning ⇨ 23.

Centrallås

Upplåsning och låsning av dörrar, baklucka och tanklucka.

Dra så långt det går i det invändiga dörrhandtaget för att låsa upp och öppna dörren.

Observera!

Vid en olycka där airbags eller bältesträckare löst ut låses bilen upp automatiskt.

Observera!

En kort stund efter upplåsning med fjärrkontrollen låses dörrarna automatiskt igen om ingen dörr har öppnats.



Fjärrkontrollmanövrering

Upplåsning



Tryck på .

Upplåsningläget kan ställas in på menyn för personliga inställningar på infodisplayen. Två inställningar kan väljas:

- Alla dörrar, bakluckan och tankluckan låses upp genom att du trycker på  en gång.
- Endast förardörren och tankluckan låses upp genom att du trycker på  en gång. För att låsa upp alla dörrar, bagagerummet och tankluckan, tryck två gånger på .

Välj relevant inställning i Personliga inställningar.

Personliga inställningar ⇨ 100.

Upplåsning av bakluckan

Håll in  för att enbart låsa upp bakluckan.

Personliga inställningar ⇨ 100.

Låsa upp och öppna bakluckan ⇨ 29.

Låsning

Stäng dörrar, baklucka och tanklucka.



Tryck på .

Om en dörr inte är helt stängd fungerar inte centrallåset.

Bekräftelse

Manövrering av centrallåset bekräftas via varningsblinkers.

Elektroniskt nyckelsystem, manövrering



Den elektroniska nyckeln måste finnas utanför bilen inom ett avstånd på cirka 1 m från den aktuella dörrsidan.

Upplåsning



För handen bakom ett av framdörrshandtagen för att låsa upp bilen eller tryck på bakluckans knapp.

Upplåsningläget kan ställas in i menyn Personliga inställningar. Tre inställningar kan väljas:

- Endast förardörren och tankluckan låses upp om du för handen bakom förardörrens handtag.

- Alla dörrar, bakluckan och tankluckan låses upp om du för handen bakom ett av de främre dörrhandtagen eller trycker på bakluckans knapp.
- Om du trycker på bakluckans knapp låses endast bakluckan upp.

Personliga inställningar ↪ 100

Låsning



Tryck med ett finger på ett av de främre dörrhandtagen (vid markeringen).

Alla dörrar, bakluckan och tankluckan låses.

Systemet låses om någon av dörrarna har öppnats och alla dörrar nu är stängda.

Om förardörren inte är ordentligt stängd eller den elektroniska nyckeln är kvar i bilen eller om tändningen inte är avstängd tillåts inte låsning och ett varningsljud hörs.

Om det har funnits två eller fler elektroniska nycklar i bilen och tändningen varit på en gång så låses dörrarna även om endast en av de elektroniska nycklarna tas ut från bilen.

Låsa upp och öppna bakluckan

Bakluckan kan låsas upp och öppnas genom att du trycker på tryckplattan under bakluckans dekorlist när den elektroniska nyckeln är inom räckhåll. Dörrarna förblir låsta beroende på configurationen i Personliga inställningar.

Bagageutrymme ⇨ 29

Personliga inställningar ⇨ 100

Användning med knappar på den elektroniska nyckeln



Centrallåset kan också användas med knapparna på den elektroniska nyckeln.

Tryck på  för att låsa upp förardörren och tankluckan eller alla dörrar, tankluckan och bakluckan.

Tryck på  för att låsa förardörren och tankluckan eller alla dörrar, tankluckan och bakluckan.

Håll  intryckt för att låsa upp och öppna enbart bakluckan eller alla dörrar, tankluckan och bakluckan.

Fjärrkontrollmanövrering ⇨ 23.

Bekräftelse

Manövrering av centrallåset bekräftas via varningsblinkerssen.

Centrallåsknappar

Låser och låser upp alla dörrar, bakluckan och tankluckan från kupén via en strömställare.



Tryck på  för att låsa. Lampan i knappen tänds.

Tryck på  igen för att låsa upp. Lampan i knappen släcks.

Användning med nyckeln vid ett fel på centrallåset

Vid ett fel, t.ex. om bilbatteriet eller fjärrkontrollens / den elektroniska nyckels batteri är urladdat, går det att låsa eller låsa upp förardörren med den mekaniska nyckeln.

Manuell upplåsning

Elektronisk nyckel: Håll in spärren för att ta ut den nyckeln som finns inuti.



Lås upp förardörren manuellt genom att sätta in nyckeln och vrida om den i låset.

De övriga dörrarna kan öppnas med det inre handtaget. Bagageutrymmet och bränslepåfyllningsluckan kanske inte låses upp.

När du slår på tändningen inaktiveras stöldskyddslåsningen.

Manuell låsning

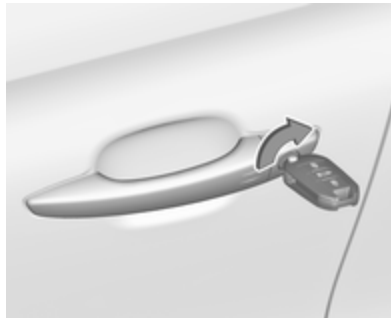

Lås förardörren manuellt genom att sätta in nyckeln och vrida om den i låset.

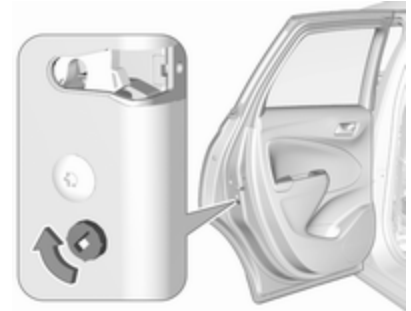

För att låsa de andra dörrarna tar du först bort den svarta kåpan genom att sätta in en nyckel och vrida den medurs.

Sätt i nyckeln i fördjupningen och flytta spärren i sidled.

Ta ut nyckeln och sätt tillbaka den svarta kåpan.

Bränslepåfyllningsluckan och bakluckan låses möjligen inte.

Automatisk låsning

Automatisk låsning efter start

Detta system möjliggör automatisk låsning av dörrarna så snart bilens hastighet överstiger 10 km/h.

Om en av dörrarna eller bakluckan är öppen fungerar inte det automatiska centrallåset. Detta indikeras av att låsen klickar till, att  på instrumentpanelen tänds, en ljudsignal hörs och ett varningsmeddelande visas.



Du kan aktivera eller inaktivera den här funktionen permanent. Med tändningen på trycker du på  tills en ljudsignal startar och ett meddelande visas.

Inställningen sparas i minnet när tändningen slås av.

Automatisk återlåsning efter upplåsning

Denna funktion gör så att alla dörrar, bakluckan och tankluckan låses automatiskt en kort tid efter att bilen låsts upp med fjärrkontrollen eller den elektroniska nyckeln, förutsatt att ingen dörr öppnats.

Barnspärrar

Varning

Använd alltid barnsäkringen när barn färdas i baksätet.

Mekaniska barnspärrar



Vrid den röda barnspärren i bakdörrarna till horisontellt läge med hjälp av en nyckel. Dörren kan inte öppnas inifrån.

För inaktivering vrider du barnspärren till vertikalt läge.

Elektriska barnspärrar



Fjärrstyrt system för att förhindra att bakdörrarna öppnas med hjälp av deras reglage.

Aktivering

Tryck på . Lampan i knappen tänds och ett bekräftelsemeddelande visas. Lampan är tänd så länge barnspärren är aktiverad.

Inaktivering

Tryck på  igen. Knappens lampa släcks och ett bekräftelsemeddelande visas. Lampan är släckt så länge barnspärren är inaktiverad.

Dörrar

Lastrum

Baklucka

Öppna

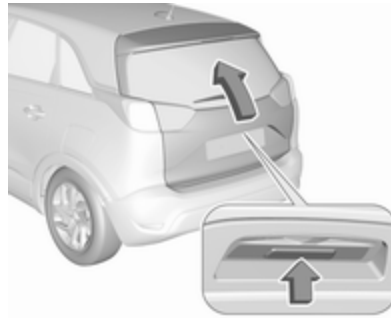

Efter upplåsning trycker du på bakluckans knapp och öppnar bakluckan.

Stänga



Använd handtaget på insidan.

Tryck inte på touchpad-omkopplaren vid stängning eftersom bakluckan då låsas upp igen.

Centrallås ⇄ 23.

Allmänna tips för användning av bakluckan

Fara

Kör inte med helt eller delvis öppen baklucka, t.ex. vid transport av skrymmande föremål. Giftiga

avgaser, som varken syns eller luktar, kan tränga in i bilen. Detta kan leda till medvetlöshet och till och med döden.

Se upp

Innan du öppnar bakluckan, se efter så att inga ovanförliggande föremål som kan skada luckan, t.ex. en garageport, är i vägen. Kontrollera alltid rörelseområdet ovanför och bakom bakluckan.

Observera!

Montering av tunga tillbehör på bakluckan kan göra att den inte hålls kvar i öppet läge.

Observera!

Vid låga yttertemperaturer öppnas bakluckan kanske inte till fullo av sig självt. Lyft i så fall bakluckan till dess normala ändläge för hand.

Bilsäkerhet

Stöldskyddslåsning

⚠ Varning

Aktivera inte systemet om personer finns kvar i bilen!
Dörrarna kan inte låsas upp inifrån.

Alla dörrar säkras mot upplåsning. Alla dörrar måste vara stängda, i annat fall kan systemet inte aktiveras.

Vid upplåsning av bilen stängs det mekaniska stöldskyddet av. Detta kan inte göras med centrallåsningssknyten.

Aktivering



Tryck på  på radiofjärrkontrollen två gånger inom 5 sekunder.

Stöldlarm

Stöldlarmet är kombinerat med stöldskyddslåsningen.

Det övervakar:

- dörrar, baklucka, motorhuv
- kupén inklusive det angränsande bagageutrymmet
- bilens lutning, t.ex. vid lyft
- tändsystem

Inkoppling

Alla dörrar måste vara stängda och nyckeln till det elektroniska nyckelsystemet får inte vara kvar i bilen. Annars kan systemet inte aktiveras.

- Radiofjärrkontroll: självaktiverad 30 sekunder efter att bilen låsts genom att trycka på  en gång.
- Elektroniskt nyckelsystem: aktiveras automatiskt 30 sekunder efter att bilen låses om du trycker med ett finger vid markeringarna på en av de främre dörrhandtagen.



- Radiofjärrkontroll eller elektronisk nyckel: direkt genom att trycka på  två gånger inom 5 sekunder.
- Elektroniskt nyckelsystem med passiv låsning aktiverad: aktiveras helt kort efter att passiv låsning sker.



Observera!

Förändringar i interiören, t.ex. påsättning av stolsöverdrag och öppna fönster, kan störa kupéövervakningsfunktionen.

Inkoppling utan övervakning av bilens interiör och lutning



Stäng av övervakningen av bilens interiör och lutning om djur lämnas kvar i bilen. Ultraljudssignaler med hög volym och rörelser kan utlösa larmet. Stäng även av de funktionerna om bilen fraktas på färja eller tåg.

1. Stäng bakluckan, motorhuven och fönstren.
2. Tryck på . Lysdioden i knappen  tänds under maximalt 10 minuter.
3. Stäng dörrarna.
4. Slå på stöldlarmet.

Statusmeddelandet visas i förarinformationscentrets display.

Indikering

Lampan i -knappen blinkar om stöldlarmet aktiveras.

Uppsök en verkstad för att få hjälp vid störningar.

Frånkoppling

Fjärrkontroll: När du låser upp bilen genom att trycka på  inaktiveras stöldlarmet.



Elektroniskt nyckelsystem: Om du låser upp bilen genom att trycka på markeringarna på ett av de främre dörrhandtagen inaktiveras stöldlarmet.

Den elektroniska nyckeln måste finnas utanför bilen inom ett avstånd på cirka 1 m från den aktuella dörrsidan.

Systemet inaktiveras inte genom upplåsning av förardörren med nyckeln eller med centrallåsknappen i kupén.

Larm

När larmet utlöses, aktiveras larmsignalen och bilens varningsblinkers tänds. Larmsignalernas antal och varaktighet stipuleras i lagstiftningen.

Stöldlarmet kan endast inaktiveras genom att du trycker på  eller på markeringarna på ett av de främre dörrhandtagen (om bilen har elektroniskt nyckelsystem), eller genom att du slår på tändningen.

Ett utlöst larm, vilket inte avbrutits av föraren, indikeras genom att varningsblinkers blinkar. Den blinkar snabbt fyra gånger nästa gång som bilen låses upp med radiofjärrkontrollen.

Bilmeddelanden ⇨ 98.

Om bilens batteri ska kopplas från (t.ex. för underhåll) måste larmets siren inaktiveras på följande sätt: slå på tändningen och slå sedan av den igen, koppla sedan från bilbatteriet inom 15 sekunder.

Startspärr

Systemet är integrerat i tändningslåset och kontrollerar om bilen får startas med den nyckel som används. Startspärren aktiveras automatiskt när nyckeln tas ut ur tändningslåset.

Observera!

RFID-taggar (Radio Frequency Identification) kan orsaka störningar som påverkar nyckeln. Ha dem inte placerad nära nyckeln när du startar bilen.

Observera!

Startspärren låser inte dörrarna. Lås därför alltid bilen när du lämnar den och koppla in stöldlarmet ⇨ 23, ⇨ 30.

Ytterbackspeglar

Konvex form

På grund av den konvexa formen ser föremålen mindre ut och därmed är det svårare att uppskatta avstånd.

Varning för döda vinkeln ↻ 166.

Elektrisk inställning



Välj ytterbackspegel genom att trycka på spegelknappen åt vänster eller höger.

Vrid sedan kontrollen för att ställa in spegeln.

Infällning av speglar

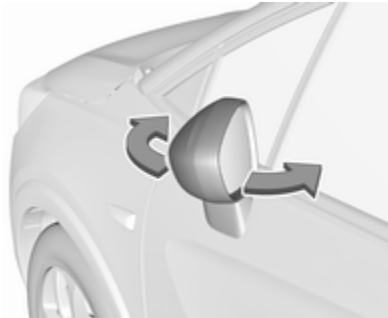

För fotgängares säkerhet viks ytterbackspeglarna framåt eller bakåt vid en stötpåkänning. Återställning sker med ett lätt tryck på spegelhuset.

Elektrisk infällning



Dra spegelknappen bakåt. Båda ytterbackspeglarna fälls in.

Dra spegelknappen bakåt igen för att återställa båda ytterbackspeglarna till ursprungsläget.

Om en spegel som har fällts in elektriskt fälls ut manuellt, fälls endast den andra spegeln ut om du drar spegelknappen bakåt.

Uppvärmda speglar



Tryck på  för manövrering.

Uppvärmningen fungerar när motorn är igång och stängs av automatiskt efter en kort stund.

Bakruteuppvärmning ⇨ 37.

Innerbackspeglar

Manuell avbländning



Justera spaken på spegelhusets undersida för att minska bländningen.

Automatisk avbländning



Bländning från efterföljande fordon reduceras automatiskt när du kör i mörkret.

Fönster

Vindruta

Vindruteetiketter

Sätt inte dit klistermärken på vindrutan i närheten av innerbackspegeln. Detta kan begränsa registreringsområdet för sensorn och visningsområdet för kameran i spegelhuset.

Byte av vindruta

Se upp

Om bilen har en främre kamera-sensor för förarassistanssystemen är det mycket viktigt att eventuella byten av vindrutor utförs korrekt enligt Opels specifikationer. Annars kan det hända att dessa system inte fungerar korrekt och det finns en risk för oväntat beteende och / eller oväntade meddelanden från dessa system.

Elektriska fönsterhissar

⚠ Varning

Var försiktig vid användning av de elektriska fönsterhissarna. Risk för personskador, särskilt för barn.

Om barn åker i baksätena kopplar du in barnsäkringen för de elektriska fönsterhissarna.

Håll rutor under uppsikt när de stängs. Se till att inget kan klämmas fast.

Slå på tändningen för att kunna manövrera de elektriska fönsterhissarna.



Använd strömställaren för respektive fönster genom att trycka för att öppna eller dra för att stänga.

Om du trycker eller drar försiktigt till det första spärrläget: fönstret öppnas eller stängs så länge du trycker på eller drar i strömställaren.

Om du trycker eller drar hårdare till det andra spärrläget och sedan släpper: fönstret öppnas eller stängs automatiskt med säkerhetsfunktionen aktiverad. För att stoppa rörelsen aktiverar du strömställaren en gång till i samma riktning.

Skyddsfunktion



Om rutan möter motstånd inom området ovanför fönstrets mitt stoppas den omedelbart och öppnas helt igen.

Överbrygga säkerhetsfunktion

Vid stängningssvårigheter på grund av frost eller liknande, slå på tändningen, dra sedan strömställaren till det första stoppet och håll den där. Fönstret stängs utan att säkerhetsfunktionen är aktiverad. För att stoppa rörelsen släpper du strömställaren.

Barnsäkring för bakhörrutorna



Tryck på  för att inaktivera dörrens elektriska fönsterhissar. Lampan tänds. För att aktivera trycker du på  igen.

Manövrering av fönster utifrån

Fönstren kan fjärrstyras utifrån.

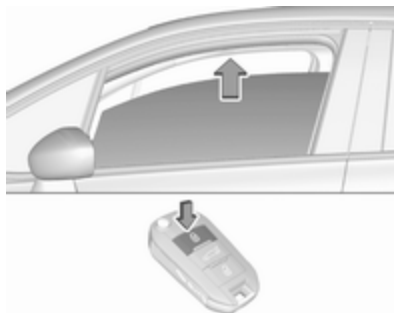

Tryck på  och håll den intryckt för att stänga fönstret.

Släpp knappen för att stoppa fönstrets rörelse.

Om rutorna är helt stängda kommer varningsblinkersen att blinka två gånger.

Överbelastning

Om fönstren öppnas eller stängs upprepat inom korta intervall inaktiveras fönsterfunktionen under en tid.

Initialisering av de elektriska fönsterhissarna

Om det inte går att stänga fönstren automatiskt (t.ex. efter bortkoppling av bilens batteri) visas ett meddelande eller en varningskod i förarinformationscentralens display.

Bilmeddelanden ⇨ 98.

Aktivera fönsterelektroniken på följande sätt:

1. Stäng dörrarna.
2. Slå på tändningen.
3. Dra i strömställaren tills fönstret är stängt och håll kvar den ytterligare 2 sekunder.
4. Tryck på strömställaren tills fönstret är helt öppet och fortsätt trycka ytterligare 2 sekunder.
5. Upprepa detta för varje fönster.

Uppvärmd bakruta

Aktiveras genom att trycka in  tillsammans med uppvärmda ytterback-spegelr.

Uppvärmningen fungerar när motorn är igång och stängs av automatiskt efter en kort stund.

Beroende på klimatregleringssystem kan  vara placerad på olika ställen.

Klimatregleringssystem ⇨ 117.

Bilar med värme- och ventilationssystem eller luftkonditionering



Bilar med elektronisk klimatreglering



Uppvärmd vindruta

Aktiveras genom att trycka på . Knappens lampa tänds.

Uppvärmningen fungerar när motorn är igång och stängs av automatiskt efter en kort stund.

Beroende på klimatregleringssystem kan  vara placerad på olika ställen.

Bilar med elektronisk klimatreglering



Bilar med luftkonditionering



Solskydd

Solskydden kan vid behov fällas ner och också svängas åt sidan.

Speglarnas kåpor ska vara stängda under färd.

En biljetthållare sitter på baksidan av solskyddet.

Tak

Glastak

Fäst inga dekaler på taket. Täck inte bilen med en presenning.

Solskydd

Solskyddet är el-manövrerat.



Tryck  försiktigt nedåt till det första läget: solskyddet öppnas så länge knappen är intryckt.

Tryck  ordentligt nedåt till det andra läget och släpp sedan knappen: solskyddet öppnas så länge knappen är intryckt.

Tryck  försiktigt uppåt till det första läget: solskyddet stängs så länge knappen är intryckt.

Tryck  ordentligt uppåt till det andra läget och släpp sedan knappen: solskyddet stängs så länge knappen är intryckt.

Skyddsfunktion

Om solskyddet stöter på motstånd under den automatiska stängningen stoppas det omedelbart och öppnas igen.



Driftsberedskap

När tändningslåset är i läge 1 går solskyddet att använda ⇨ 130.

Återställning efter strömavbrott

Efter ett strömavbrott har solskyddet eventuellt begränsad funktion. Initiera systemet på följande sätt:

1. Vrid nyckeln i tändningen till läge 1.
2. Tryck på  bakåt två gånger försiktigt till det första läget för att öppna solskyddet något.

3. Tryck omedelbart på  framåt två gånger försiktigt till det första läget för att stänga solskyddet något.
Efter steg 3 befinner sig solskyddet i sitt initieringsläge utan säkerhetsfunktionen.
4. Tryck på  försiktigt bakåt till det första tills solskyddet är helt öppet.
5. Tryck på  försiktigt framåt till det första tills solskyddet är helt stängt.

Efter denna procedur är solskyddet initierat med aktiverad säkerhetsfunktion.

När  trycks hårdare till det andra läget under initieringen avbryts proceduren.

Stolar, säkerhetsfunktioner

Nackskydd	40
Framstolar	41
Stolsposition	41
Ställa in stol	42
Armstöd	44
Värme	44
Baksäten	44
Armstöd	45
Säkerhetsbälten	45
Trepunktsbälte	46
Airbagsystem	48
Frontairbagsystem	52
Sidoairbagsystem	52
Krockskyddsgardiner	53
Deaktivering av airbag	53
Barnsäkerhet	55
Barnsäkerhetssystem	55
Monteringsplatser för barnsäkerhetssystem	58

Nackskydd

Position

⚠ Varning

Nackskydden måste vara rätt inställda vid körning.



Nackstödetets övre kant ska vara i höjd med huvudets övre del. Om detta inte är möjligt bör nackskyddet ställas i det högsta läget för mycket långa personer och i det lägsta läget för mycket korta personer.

Nackstöd på framsätena

Höjdinställning



Tryck på knappen, ställ in höjden, spärra nackskyddet.

Nackstöd på baksätena

Höjdinställning



Dra nackskyddet uppåt eller lås upp spärrfjädrarna genom att trycka och skjuta nackskyddet neråt.

Framstolar

Stolsposition

⚠ Varning

Sätena måste vara rätt inställda vid körning.

⚠ Fara

Sitt inte närmare ratten än 25 cm för att möjliggöra säker utlösning av airbagen.

⚠ Varning

Ställ aldrig in sätena under körning. De kan röra sig okontrollerat.



- Sätt dig så långt in mot ryggstödet som möjligt. Ställ in sätets avstånd till pedalerna så att benen är lätt vinklade när pedalerna trampas ner helt. Skut passagerarsätet fram så långt bakåt som möjligt.
- Ställ in säteshöjden på lämplig höjd, så att du har fri sikt åt alla håll och ser alla mätare. Det bör finnas ett fritt utrymme på minst en handbredd mellan huvudet och innertaket. Låren ska vila lätt mot sätet utan tryck.
- Sätt dig med axlarna så långt in mot ryggstödet som möjligt. Ställ in ryggstödet lutning så att det

går lätt att nå ratten med armarna något böjda. När du vrider på ratten måste axlarna behålla kontakten med sätet. Ryggstödet får inte vara lutat för långt bakåt. Rekommenderad maximal lutningsvinkel är ca 25°.

- Justera sätet och ratten så att handlederna vilar på ratten när armen är helt utsträckt och axlarna är på ryggstödet.
- Ställ in ratten ↻ 71.
- Ställ in nackskyddet ↻ 40.
- Ställ in lårstödet så att det blir ett avstånd på ungefär två fingrars bredd mellan sätets kant och knävecket.
- Ställ in svankstödet så att det stöder ryggradens naturliga form.

Ställa in stol

Använd alltid säkerhetsbältena och se till att ryggstöden är spärrade vid körning.

Längdställning



Dra i handtaget, flytta sätet, släpp handtaget. Försök att flytta sätet bakåt och framåt för att kontrollera att det är låst på plats.

Ryggstödslutning



Vrid ratten. Avlasta ryggstödet vid inställningen.

Sitshöjd



Pumpa med spaken

uppåt : sätet hamnar högre

neråt : sätet hamnar lägre

Sätets lutning



Tryck på strömställaren

upptill : framändan högre

ner till : framändan lägre

Svankstöd



Ställ in svankstödet med fyrvägsreglaget så att det passar de personliga önskemålen.

Flytta stödet uppåt och neråt: tryck knappen uppåt eller neråt.

Öka och minska stödet: tryck knappen framåt eller bakåt.

Inställbart lårstöd



Dra i spaken och skjut lårstödet.

Armstöd



Armstödet kan fällas upp.

Värme



Ställ in önskad värme genom att trycka en eller flera gånger på ☀️ för respektive säte. Statuskontroll via kontrollampor i knappen.

Personer med känslig hud rekommenderas att inte använda den högsta inställningen under lång tid. Uppvärmningen av sätena sker när motorn är igång.

Sättesvärmen kan användas även under ett Autostop.

Stopp/start-system ⇨ 134.

Baksäten

Längdinställning

I bilar med skjutbara baksäten kan båda delarna av baksätet flyttas framåt eller bakåt var för sig.

⚠️ Varning

Ryggstödet måste vara fullständigt upp- eller nedfällt för att sätena ska kunna haka i styrskenorna.

Sätena måste vara sitta fast ordentligt i styrskenorna när du kör.

Fälla ner ryggstöd ⇨ 62.

⚠️ Varning

Ställ aldrig in sätena under körning. De kan röra sig okontrollerat.



Dra i handtaget, skjut sätet till önskat läge, släpp handtaget och kontrollera att sätet spärras.

Sätena kan spärras i mellanlägen.

Armstöd

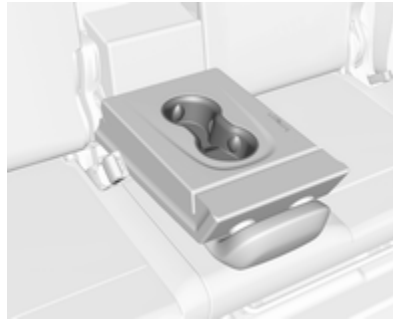

Det finns mugghållare på armstödet.

Fäll ner armstödet ↪ 62.

Säkerhetsbälten



Säkerhetsbältena är låsta vid kraftig acceleration eller fartminskning så att de sittande hålls fast i sin stolsposition. Därigenom minskas skaderisken avsevärt.

⚠ Varning

Spänn fast säkerhetsbältet före varje körning.

Personer som inte är fastspända utgör en fara för både sig själva och övriga passagerare vid en eventuell olyckshändelse.

Säkerhetsbältena är konstruerade för användning av en person i taget.

Barnsäkerhetssystem ⇨ 55.

Kontrollera regelbundet alla delar av bältesystemet beträffande skador, nedsmutsning och korrekt funktion.

Byt ut skadade delar. Låt en verkstad byta bälten och utlösta bältessträckare efter en olycka.

Observera!

Se till att bältena inte skadas av skor eller vassa föremål eller blockeras. Låt inte smuts komma in i bältenas upprullningsautomatik.

Bältespåminnare

Varje säte är utrustat med en bältespåminnare och har en kontrollampa  för respektive säte i takkonsolen ⇨ 87.

Bälteskraftbegränsare

Belastningen på kroppen minskas genom gradvis frisläppning av bältet under en kollision.

Bältessträckare

Vid frontalkollisioner, påkörning bakifrån eller från sidan med en viss intensitet dras fram- och baksäkerhetsbältena åt. Framsäkerhetsbältena dras åt av två försträckare per säte. De yttre säkerhetsbältena bak dras åt av en försträckare per säte.

Varning

Felaktig hantering (t.ex. borttagning eller montering av bälten) kan lösa ut bältessträckarna.

Utlösta bältessträckare indikeras av att kontrollampen  ⇨ 87 lyser konstant.

Utlösta bältessträckare måste bytas av en verkstad. Bältessträckarna kan bara lösas ut en gång.

Observera!

Fäst eller montera inga tillbehör eller andra föremål som kan påverka bältessträckarnas funktion. Utför inga ändringar på bältessträckarnas komponenter eftersom bilens typgodkännande i så fall upphör att gälla.

Trepunktsbälte

Spänna fast



Dra ut bältet ur rullautomaten, för det över kroppen utan att det vrids och sätt i låstungan i låset. Dra åt höftbältet ofta under körningen genom att dra i axelbältet.

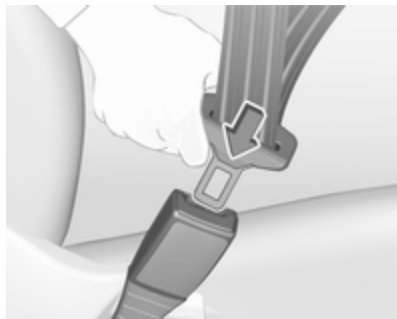

Tjocka kläder påverkar bältets anliggning mot kroppen. Lägg inga föremål, t.ex. handväskor eller mobiltelefoner, mellan bältet och kroppen.

Varning

Bältet får inte löpa över hårda eller ömtåliga föremål i klädernas fickor.

Bältespåminnare  87.

Lossa



För att lossa bältet: Tryck på den röda knappen på bälteslåset.

Mittre säkerhetsbälte på andra sätesraden

Det mittre sätet är utrustat med ett speciellt trepunktsbälte.

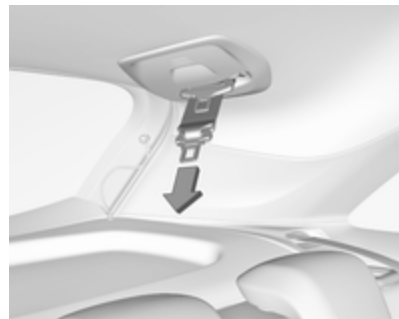

Dra ut låstungorna med bältet från bälteshållaren i taket.



Sätt in den nedre låstungan i vänster bälteslås (1) vid mittensätet. Styr den övre låstungan med bältet över höfterna och axeln (vrid det inte) och sätt fast den i höger spänne (2) vid mittensätet.

För att lossa säkerhetsbältet trycker du först på knappen på höger bälteslås (2) och tar av den övre låstungan. Tryck sedan på knappen på vänster bälteslås (1) och lossa den undre låstungan. Säkerhetsbältet rullas upp automatiskt.

Användning av säkerhetsbältet under graviditet



⚠ Varning

Höftbältet måste löpa så lågt över bäckenet som möjligt för att undvika tryck mot underlivet.

Airbagsystem

Airbagsystemet består av ett antal individuella system, med olika uppbyggnad beroende på utrustningsnivån.

Vid utlösning fylls airbags inom några millisekunder. Den töms också så snabbt att det ofta inte märks vid en olycka.

⚠ Varning

Airbagsystemet utlöses på ett explosivt sätt, reparationer får därför endast utföras av utbildad personal.

⚠ Varning

Tillbehör som ändrar bilens ram, stötfångarsystem, höjd, paneler fram eller på sidan kan göra att airbagsystemet inte fungerar som det ska. Airbagsystemets funktion kan också påverkas av ändringar

på delar av framstolar, säkerhetsbälten, airbagsystemets avkännings- och diagnosmodul, ratt, instrumentpanel, inre dörrtätningar inklusive högtalare, någon av airbagmodulerna, tak- eller stolplädsel, sensorer fram, sidokollisionsgivare eller airbagkabelsatser.

Observera!

Airbagsystemets och bältessträckarnas styrelektronik finns i mittkonsolen. Placera inga magnetiska föremål där.

Sätt inte fast några föremål på airbagkåporna och täck dem inte med andra material. Se till att skadade kåpor byts ut på en verkstad.

Varje airbag utlöses bara en gång. Låt en verkstad byta en utlöst airbag. Det kan dessutom vara nödvändigt att byta ut ratten, instrumentpanelen, delar av klädseln, dörrtätningarna, handtagen och sätena.

Utför inga ändringar på airbagsystemet eftersom bilens typgodkännande i så fall upphör att gälla.

Kontrolllampa  för airbagsystem
 ⇨ 87.

Barnsäkerhetssystem på främre passagerarsätet med airbagsystem

Varning enligt ECE R94.02:



EN: NEVER use a rearward-facing child restraint on a seat protected by an ACTIVE AIRBAG in front of it; DEATH or SERIOUS INJURY to the CHILD can occur.

DE: Nach hinten gerichtete Kindersitze NIEMALS auf einem Sitz verwenden, der durch einen davor befindlichen AKTIVEN AIRBAG

geschützt ist, da dies den TOD oder SCHWERE VERLETZUNGEN DES KINDES zur Folge haben kann.

FR: NE JAMAIS utiliser un siège d'enfant orienté vers l'arrière sur un siège protégé par un COUSSIN GONFLABLE ACTIF placé devant lui, sous peine d'infliger des BLESSURES GRAVES, voire MORTELLES à l'ENFANT.

ES: NUNCA utilice un sistema de retención infantil orientado hacia atrás en un asiento protegido por un AIRBAG FRONTAL ACTIVO. Peligro de MUERTE o LESIONES GRAVES para el NIÑO.

RU: ЗАПРЕЩАЕТСЯ устанавливать детское удерживающее устройство лицом назад на сиденье автомобиля, оборудованном фронтальной подушкой безопасности, если ПОДУШКА НЕ ОТКЛЮЧЕНА! Это может привести к СМЕРТИ или СЕРЬЕЗНЫМ ТРАВМАМ РЕБЕНКА.

NL: Gebruik NOOIT een achterwaarts gericht kinderzitje op een stoel met een ACTIEVE AIRBAG ervoor, om DODELIJK of ERNSTIG LETSEL van het KIND te voorkomen.

DA: Brug ALDRIG en bagudvendt autostol på et forsæde med AKTIV AIRBAG, BARNET kan komme i LIVSFARE eller komme ALVORLIGT TIL SKADE.

SV: Använd ALDRIG en bakåtvänd barnstol på ett säte som skyddas med en framförvarande AKTIV AIRBAG. DÖDSFALL eller ALLVARLIGA SKADOR kan drabba BARNET.

FI: ÄLÄ KOSKAAN sijoita taaksepäin suunnattua lasten turvaistuinta istuimelle, jonka edessä on AKTIIVINEN TURVATYYNY, LAPSI VOI KUOLLA tai VAMMAUTUA VAKAVASTI.

NO: Bakovervendt barnesikringsutstyr må ALDRI brukes på et sete med AKTIV KOLLISJONSPUTE foran, da det kan føre til at BARNET utsettes for LIVSFARE og fare for ALVORLIGE SKADER.

PT: NUNCA use um sistema de retenção para crianças voltado para trás num banco protegido com um

AIRBAG ACTIVO na frente do mesmo, poderá ocorrer a PERDA DE VIDA ou FERIMENTOS GRAVES na CRIANÇA.

IT: Non usare mai un sistema di sicurezza per bambini rivolto all'indietro su un sedile protetto da AIRBAG ATTIVO di fronte ad esso: pericolo di MORTE o LESIONI GRAVI per il BAMBINO!

EL: ΠΟΤΕ μη χρησιμοποιείτε παιδικό κάθισμα ασφαλείας με φορά προς τα πίσω σε κάθισμα που προστατεύεται από μετωπικό ΕΝΕΡΓΟ ΑΕΡΟΣΑΚΟ, διότι το παιδί μπορεί να υποστεί ΘΑΝΑΣΙΜΟ ή ΣΟΒΑΡΟ ΤΡΑΥΜΑΤΙΣΜΟ.

PL: NIE WOLNO montować fotelika dziecięcego zwróconego tyłem do kierunku jazdy na fotelu, przed którym znajduje się WŁĄCZONA PODUSZKA POWIETRZNA. Niezas-tosowanie się do tego zalecenia może być przyczyną ŚMIERCI lub POWAZNYCH OBRAŻEŃ u DZIECKA.

TR: Arkaya bakan bir çocuk emniyet sistemini KESİNLİKLE önünde bir AKTİF HAVA YASTIĞI ile korun-

makta olan bir koltukta kullanmayınız. ÇOCUK ÖLEBİLİR veya AĞIR ŞEKİLDE YARALANABİLİR.

UK: НІКОЛІ не використовуйте систему безпеки для дітей, що встановлюється обличчям назад, на сидінні з УВІМКНЕНОЮ ПОДУШКОЮ БЕЗПЕКИ, інакше це може призвести до СМЕРТІ чи СЕРЬОЗНОГО ТРАВМУВАННЯ ДИТИНИ.

HU: SOHA ne használjon hátrafelé néző biztonsági gyereklést előlről AKTÍV LÉGZSÁKKAL védett ülésen, mert a GYERMEK HALÁLÁT vagy KOMOLY SÉRÜLÉSÉT okozhatja.

HR: NIKADA nemojte koristiti sustav zadržavanja za djecu okrenut prema natrag na sjedalu s AKTIVNIM ZRAČNIM JASTUKOM ispred njega, to bi moglo dovesti do SMRTI ili OZBILJNIH OZLJEDA za DIJETE.

SL: NIKOLI ne nameščajte otroškega varnostnega sedeža, obrnjenega v nasprotni smeri vožnje, na sedež z AKTIVNO ČELNO ZRAČNO BLAZINO, saj pri tem obstaja nevarnost RESNIH ali SMRTNIH POŠKODB za OTROKA.

SR: NIKADA ne koristiti bezbednosni sistem za decu u kome su deca okrenuta unazad na sedištu sa AKTIVNIM VAZDUŠNIM JASTUKOM ispred sedišta zato što DETE može da NASTRADA ili da se TEŠKO POVREDI.

МК: НИКОГАШ не користете детско седиште свртено наназад на седиште заштитено со АКТИВНО ВОЗДУШНО ПЕРНИЧЕ пред него, зато што детето може ДА ЗАГИНЕ или да биде ТЕШКО ПОВРЕДЕНО.

BG: НИКОГА не използвайте детска седалка, гледаща назад, върху седалка, която е защитена чрез АКТИВНА ВЪЗДУШНА ВЪЗГЛАВНИЦА пред нея - може да се стигне до СМЪРТ или СЕРИОЗНО НАРАНЯВАНЕ на ДЕТЕТО.

RO: Nu utilizați NICIODATĂ un scaun pentru copil îndreptat spre partea din spate a mașinii pe un scaun protejat de un AIRBAG ACTIV în fața sa; acest lucru poate duce la DECESUL sau VĂTĂMAREA GRAVĂ a COPILULUI.

CS: NIKDY nepoužívejte dětský zádržný systém instalovaný proti směru jízdy na sedadle, které je chráněno před sedadlem AKTIVNÍM AIRBAGEM. Mohlo by dojít k VÁŽNĚMU PORANĚNÍ nebo ÚMRTÍ DÍTĚTE.

SK: NIKDY nepoužívajte detskú sedačku otočenú vzad na sedadle chránenom AKTÍVNYM AIRBAGOM, pretože môže dôjsť k SMRTI alebo VÁŽNYM ZRANENIAM DIEŤAŤA.

LT: JOKIU BŪDU nemontuokite atgal atgręžtos vaiko tvirtinimo sistemos sėdynęje, prieš kurią įrengta AKTYVI ORO PAGALVĖ, nes VAIKAS GALI ŽŪTI arba RIMTAI SUSIŽALOTI.

LV: NEKĀDĀ GADĪJUMĀ neizmantojiet uz aizmuguri vērstu bērnu sēdekli sēdvietā, kas tiek aizsargāta ar tās priekšā uzstādītu AKTĪVU DROŠĪBAS SPILVENU, jo pretējā gadījumā BĒRNS var gūt SMAGAS TRAUMAS vai IET BOJĀ.

ET: ÄRGE kasutage tahapoole suunatud lapseturvaistet istmel, mille ees on AKTIIVSE TURVAPADJAGA

kaitstud iste, sest see võib põhjustada LAPSE SURMA või TÕSISE VIGASTUSE.

MT: QATT tuża trażżin għat-ftal li jgħares lejn in-naħa ta' wara fuq sit protett b'AIRBAG ATTIV quddiemu; dan jista' jikkawża l-MEWT jew ĠRIEHI SERJI lit-ftal.

GA: Ná húsáid srian sábháilteachta linbh cúil RIAMH ar shuíochán a bhfuil mála aeir ag feidhmiú os a chomhair. Tá baol BÁIS nó GORTÚ DONA don PHÁISTE ag baint leis.

Utöver den varning som krävs av ECE R94.02 får ett bakåtriktat barnsäkerhetssystem av säkerhetsskäl endast användas enligt instruktionerna och begränsningarna i tabellen ⇨ 58.

Airbagetiketten är placerad på båda sidor av framsätesspassagerarens solskydd.

Avstängning av passagerarairbag ⇨ 53.

Frontairbagsystem

Frontairbagsystemet består av en airbag i ratten och en i instrumentpanelen på passagerarsidan fram. De identifieras med ordet **AIRBAG**.

Frontairbagsystemet aktiveras vid påkörning framifrån med en viss kraft. Tändningen måste vara på.

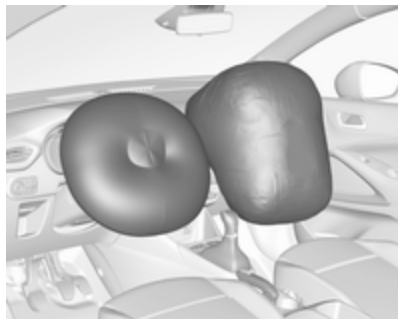

En upplåst airbag dämpar kollisionen så att risken för skada på överkroppen och huvudet minskar avsevärt för de åkande i framsätena.

⚠ Varning

Ett optimalt skydd uppnås endast om stolen är i korrekt position.

Stolsposition ⇨ 41.

Placera inga kroppsdelar eller föremål i expansionsområdet för airbags.

Placera säkerhetsbältet korrekt och fäst det ordentligt. Endast då kan airbagen ge skydd.

Sidoairbagsystem



Sidoairbagsystemet består av en airbag i varje framsätets ryggstöd. De identifieras med märkningen **AIRBAG**.

Sidoairbagsystemet utlöses vid påkörning från sidan med en viss kraft. Tändningen måste vara på.



En upplåst airbag dämpar kollisionskraften så att risken för skada på överkropp och bäcken minskar avsevärt vid en påkörning från sidan.

⚠ Varning

Placera inga kroppsdelar eller föremål i expansionsområdet för airbags.

Observera!

På framsätena får endast sådan skyddsklädsel användas som är godkänd för bilen. Täck inte över airbags.

Krockskyddsgardiner

Krockskyddsgardinerna består av en airbag i respektive takram. De identifieras med märkningen **AIRBAG** på takstolparna.

Krockskyddsgardinerna löses ut vid påkörning från sidan med en viss kraft. Tändningen måste vara på.

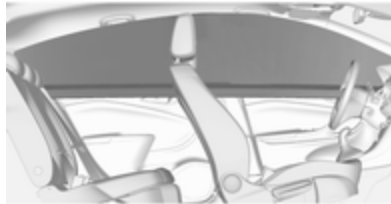

En upplåst airbag dämpar kollisionen så att risken för skada på huvudet minskar avsevärt vid påkörning från sidan.

⚠ Varning

Placera inga kroppsdelar eller föremål i expansionsområdet för airbags.

Krokarna på handtagen i takramen är endast avsedda för upphängning av lätta kläder utan galge. Lämna inte kvar några föremål i kläderna.

Deaktivering av airbag

Passagerarairbagsystemet fram måste inaktiveras för ett barnsäkerhetssystem på passagerarsätet enligt instruktionerna i tabellen ⇨ 58.

Sidoairbag och krockskyddsgardiner, bältessträckare och förarplatsens alla airbags förblir aktiva.



Passagerarplatsens främre airbag kan inaktiveras med en nyckelstyrd omkopplare på instrumentpanelens passagerarsida.

Använd tändningsnyckeln för att välja position:

- ☒ OFF : passagerarplatsens främre airbag inaktiveras och blåses inte upp vid en kollision. Kontrolllampan ☒ OFF i mittkonsolen lyser konstant
- ☑ ON : passagerarplatsens främre airbag är aktiv

⚠ Fara

Deaktivera passagerarsätets airbag endast i kombination med användning av ett barnsäkerhets-system i enlighet med instruktionerna och begränsningarna i tabellen ⇨ 58.

I annat fall finns det risk för livshotande skador för en person som sitter på den främre passagerarplatsen om airbagen där är deaktiverad.



Om kontrolllampan ☑ ON tänds i cirka 60 sekunder efter att du har slagit på tändningen kommer passagerarplatsens främre airbag att utlösas i händelse av kollision.

Om kontrolllampan ☒ OFF tänds när tändningen slås på är den främre passagerarkrockkudden inaktiverad. Den kommer att vara tänd så länge krockkudden är inaktiverad.

Om båda kontrolllamporna lyser samtidigt föreligger ett systemfel. Systemets status kan inte fastslås och därför får ingen person sitta i det främre passagerarsätet. Kontakta genast en verkstad.

Kontakta genast en verkstad om ingen av de två kontrolllamporna lyser.

Ändra status endast när bilen stoppas med tändningen av.

Denna status är kvar till nästa ändring.

Kontrollampa för deaktivering av airbag ⇨ 87.

Barnsäkerhet

Barnsäkerhetssystem

⚠ Fara

Om du använder ett bakåtriktat barnsäkerhetssystem på passagerarsätet fram måste airbag-systemet för passagerarsätet fram deaktiveras. Detta gäller även för vissa framåtriktade barnsäkerhetssystem i enlighet med vad som anges i tabellerna ⇨ 58.

Avstängning av passagerarairbag ⇨ 53.

Airbagetikett ⇨ 48.

Vi rekommenderar ett barnsäkerhetssystem som är särskilt anpassat till bilen. Önskas ytterligare information, kontakta din verkstad.

När ett barnsäkerhetssystem används skall du ta del av följande instruktioner för användning och montering samt även ta del av de instruktioner som följer med barnsäkerhetssystemet.

Följ alltid lokala och nationella föreskrifter. I en del länder är användning av barnsäkerhetssystem förbjuden på vissa sittplatser.

Barnsäkerhetssystem kan fästas med:

- Trepunktsbälte
- ISOFIX-fästen
- Top-Tether-förankring

Trepunktsbälte

Barnsäkerhetssystem kan fästas med hjälp av ett trepunktsbälte. När barnsäkerhetssystemet har fästas måste säkerhetsbältet dras åt ⇨ 58.

ISOFIX-fästen



Fäst ISOFIX barnsäkerhetssystem som är godkända för bilen i ISOFIX-fästena. Bilspecifika lägen för ISOFIX barnsäkerhetssystem är markerade i ISOFIX-tabellen ⇨ 58.

ISOFIX-fästena indikeras med en dekal på ryggstöden.

Ett i-size-barnsäkerhetssystem är ett universellt ISOFIX-barnsäkerhetssystem enligt FN-bestämmelse nr 129.

Alla i-size-barnsäkerhetssystem kan användas i valfritt bilsäte som är lämpligt för i-size, i-size-tabell ⇨ 58.

Antingen måste en Top-tether-rem eller ett stödben användas utöver ISOFIX-fästena.



i-size-barnstolar och bilsäten godkända för i-size är märkta med i-size-symbolen, se figur.

Top-Tether-förankringar

Top-Tether-förankringar är markerade med symbolen  för en barnstol.



Förutom ISOFIX-fästena fäster du också Top-tether-remmen i Top-tether-förankringarna.

Lägen för ISOFIX barnsäkerhetssystem i kategorin universell är markerade med IUF i tabellen  58.

Val av rätt system

Baksätet är den bästa platsen för barnsäkerhetssystem.

Barnen ska så länge som möjligt färdas bakåtvända i bilen. Det ger mindre påfrestning på barnets ryggrad, som fortfarande är mycket svag, om en olycka skulle inträffa.

Lämpliga airbagsystem är sådana system som överensstämmer med gällande bestämmelser enligt UN ECE. Konsultera lokal lagstiftning och bestämmelser om obligatorisk användning av barnsäkerhetssystem.

Följande barnsäkerhet rekommenderas för följande viktklasser:

- Maxi Cosi Cabriofix för grupp 0 och grupp 0+
- Duo Plus för grupp I
- Kidfix XP för grupp II/III
- Graco Junior för grupp III

Se till att det barnsäkerhetssystem som skall monteras är kompatibelt med bilens typ.

Se till att barnsäkerhetssystemets monteringsplats i bilen är korrekt. Se tabellerna nedan.

Låt barn kliva i och ur bilen endast på den sida som är riktad bort från trafiken.

När barnsäkerhetssystemet inte används fäster du stolen med ett säkerhetsbälte eller också tar du ut det ur bilen.

Observera!

Klistra inget på barnsäkerhetssystemen och täck dem inte med främmande material.

Efter en olyckshändelse måste det påverkade barnsäkerhetssystemet bytas ut.

Monteringsplatser för barnsäkerhetssystem

Tillåtna alternativ fört fastsättning av ett barnsäkerhetssystem med ett trepunktsbälte

Viktclass	På det främre passagerarsätet		På ytterplatserna bak	På mittplatsen bak
	aktiverad airbag	inaktiverad airbag		
Grupp 0: upp till 10 kg	X	U/L ^{1,2}	U/L ³	X
Grupp 0+: upp till 13 kg	X	U/L ^{1,2}	U/L ³	X
Grupp I: 9 till 18 kg	X	U/L ^{1,2}	U/L ^{3,4}	X
Grupp II: 15 till 25 kg	U/L ^{1,2}	X	U/L ^{3,4}	X
Grupp III: 22 till 36 kg	U/L ^{1,2}	X	U/L ^{3,4}	X

U : universellt användbart med trepunktsbälte

L : lämplig för vissa barnsäkerhetssystem i kategorierna 'bilspecifikt', 'begränsat' eller 'semi-universal'. Barnsäkerhetssystemet måste vara godkänt för den specifika biltypen (se biltyplistan för barnsäkerhetssystem)

X : inget barnsäkerhetssystem är tillåtet i denna viktclass

¹ : flytta sätet framåt så långt som behövs och ställ in ryggstödet lutning så nära vertikalt läge som behövs för att säkerställa att bältet löper framåt från den övre förankringspunkten

² : flytta sätets höjdställning uppåt så långt som behövs och ställ in ryggstödet lutning så nära vertikalt läge som behövs för att säkerställa att bältet löper nära på bälteslässidan

³ : flytta framsätet framför barnsäkerhetssystemet framåt och skjut baksätet bakåt så långt det är nödvändigt

⁴ : ställ in respektive nackstöd vid behov eller ta bort det vid behov

Godkända alternativ för montering av ett ISOFIX barnsäkerhetssystem med ISOFIX-fästen

Viktclass	Storleksklass	Fäste	På det främre passagerarsätet		På ytterplatserna bak	På mittplatsen bak
			aktiverad airbag	inaktiverad airbag		
Grupp 0: upp till 10 kg	G	ISO/L2	X	X	X	X
	F	ISO/L1	X	X	X	X
	E	ISO/R1	X	X	IL ¹	X
Grupp 0+: upp till 13 kg	E	ISO/R1	X	X	IL ¹	X
	D	ISO/R2	X	X	IL ¹	X
	C	ISO/R3	X	X	IL ¹	X
Grupp I: 9 till 18 kg	D	ISO/R2	X	X	IL ^{1,2}	X
	C	ISO/R3	X	X	IL ^{1,2}	X
	B	ISO/F2	X	X	IL, IUF ^{1,2}	X
	B1	ISO/F2X	X	X	IL, IUF ^{1,2}	X
	A	ISO/F3	X	X	IL, IUF ^{1,2}	X
Grupp II: 15 till 25 kg			X	X	IL ^{1,2}	X
Grupp III: 22 till 36 kg			X	X	IL ^{1,2}	X

- IL : lämplig för vissa ISOFIX säkerhetssystem i kategorierna "specific-vehicle", "restricted" eller "semi-universal".
ISOFIX-säkerhetssystemet måste vara godkänt för den specifika biltypen (se biltyplistan för barnsäkerhetssystem)
- IUF : lämplig för ISOFIX framåtriktade barnsäkerhetssystem i kategorin universal som är godkända för användning i denna viktgrupp
- X : inget ISOFIX barnsäkerhetssystem är godkänt i denna viktklass
- 1 : flytta framsätet framför barnsäkerhetssystemet framåt och skjut baksätet bakåt så långt det är nödvändigt
- 2 : ställ in respektive nackstöd vid behov eller ta bort det vid behov

ISOFIX storleksklass och barnstol

- A - ISO/F3 : framåtriktat barnsäkerhetssystem för barn med maximal storlek i viktklassen 9 till 18 kg
- B - ISO/F2 : framåtriktat barnsäkerhetssystem för mindre barn i viktklassen 9 till 18 kg
- B1 - ISO/F2X : framåtriktat barnsäkerhetssystem för mindre barn i viktklassen 9 till 18 kg
- C - ISO/F3 : bakåtriktat barnsäkerhetssystem för barn med maximal storlek i viktklassen upp till 18 kg
- D - ISO/R2 : bakåtriktat barnsäkerhetssystem för mindre barn i viktklassen upp till 18 kg
- E - ISO/R1 : bakåtriktat barnsäkerhetssystem för unga barn i viktklassen upp till 13 kg
- F - ISO/L1 : barnsäkerhetssystem riktat åt vänster sida (bärbar babystol)
- G - ISO/L2 : barnsäkerhetssystem riktat åt höger sida (bärbar babystol)

Godkända alternativ för montering av ett i-Size barnsäkerhetssystem med ISOFIX-fästen

På det främre passagerarsätet

	aktiverad airbag	inaktiverad airbag	På ytterplatserna bak	På mittplatsen bak
i-Size barnsäkerhetssystem	X	X	i - U	X

i - U : lämplig för i-Size "universal" framåt- och bakåtriktade barnsäkerhetssystem

X : stolspositionen inte lämplig för i-Size "universal" barnsäkerhetssystem

Förvaring

Förvaringsfack	61
Handskfack	61
Mugghållare	61
Förvaringsutrymme i mittkonsol	62
Lastrum	62
Insynsskydd lastrum	65
Lucka till förvaringsutrymme under bagageutrymmets golv ...	65
Lastsäkringsöglor	66
Varningstriangel	67
Första hjälpen-sats	67
Lasthållare	68
Lastningsinformation	68

Förvaringsfack

⚠ Varning

Förvara inte tunga eller vassa föremål i förvaringsfacken. I så fall kan förvaringsfackens lock öppnas och personerna i bilen kan skadas av föremål som kastas omkring vid hård inbromsning, plötslig riktningförändring eller en olycka.

Handskfack

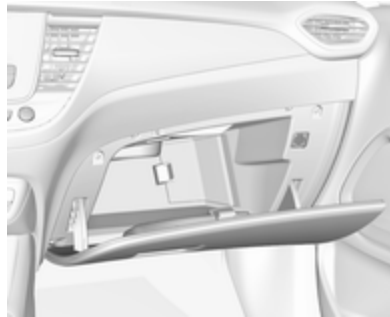

På vissa versioner är handskfacket ventilerat. Ventilation och temperatur beror på klimatsystemets inställningar. Luftventilen i handskfacket kan stängas ⇨ 125.

På andra versioner kan det finnas en CD-spelare i handskfacket.

Handskfacket ska vara stängt under körning.

Mugghållare

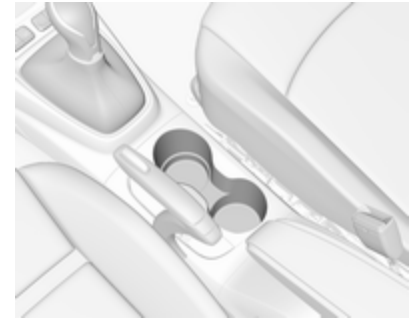

Mugghållarna är placerade i mittkonsolen.

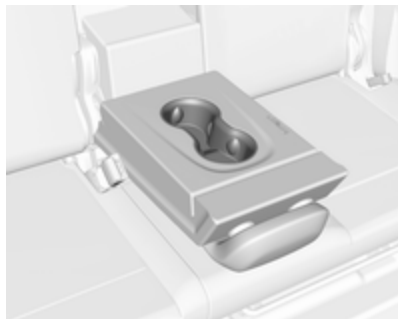

Det finns också mugghållare i det bakre armstödet. Fäll ner armstödet.

Förvaringsutrymme i mittkonsol

Förvaringsutrymmet kan användas för förvaring av små föremål.



På vissa versioner finns förvaringsutrymmet under en lucka.

Lastrum

Baksätets ryggstöd är uppdelat i två delar. Båda delarna kan fällas ner.

Gör vid behov följande innan du fäller ned baksätets ryggstöd:

- Ta bort bagagerummets insynsskydd ⇨ 65.
- Tryck in och håll spärren intryckt för att trycka ner nackstöden ⇨ 40.

Bagageutrymmesförlängning (version med fasta baksäten)



- Dra i frigöringsspaken på en eller båda de yttre sidorna och fäll ner ryggstöden på sätesdynan.



När du fäller ner ryggstödet placerar du säkerhetsbältena i styrningen och drar ner säkerhetsbältena tillsammans med ryggstödet.

- För att fälla upp ryggstöden lyfter du dem och riktar in dem i upprätt läge tills de fäster hörbart.



Ryggstöden har inte fäst ordentligt förrän det röda märket nära frigöringsspaken inte längre syns.

⚠ Varning

När du fäller upp ryggstödet, se till att det spärras ordentligt innan du kör. Om detta inte sker kan personsador eller skador på last eller fordon uppkomma vid häftig inbromsning eller en kollision.

Bagageutrymmesförlängning (version med skjutbara baksäten)

Utan att fälla ner ryggstöden

Flytta båda baksätena så långt fram det går ⇨ 44.

Genom att fälla ner ryggstöden

- Flytta båda baksätena så långt bak det går ⇨ 44.



- Dra i öglan och fäll ned ryggstödet på sätesdynan.



För att fälla ner ryggstödet från bagageutrymmet lyfter du upp frigöringsspaken.

Observera!

Fäll upp armstödet innan du fäller ner den aktuella delen av ryggstödet. Annars kan inte denna del av ryggstödet fällas ner.



När du fäller ner ryggstödet placerar du säkerhetsbältena i styrningen och drar ner säkerhetsbältena tillsammans med ryggstödet.

- För att fälla upp ryggstöden lyfter du dem och riktar in dem i upprätt läge tills de fäster hörbart.

Fälla ner armstödet i det bakre mittryggstödet



Dra i öglan för att fälla ner armstödet.



Du kan även fälla ner armstödet bakifrån genom att dra i öglan.

Lämplig för lastning av långa, smala föremål.

Se till att armstödet fäster när du fäller upp det.

Insynsskydd lastrum

Lägg inga föremål på skyddet.

Ta bort skyddet

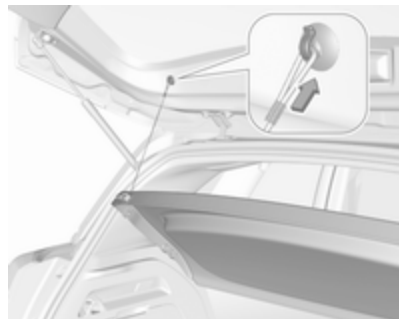

Lossa fästremmarna från bakluckan.

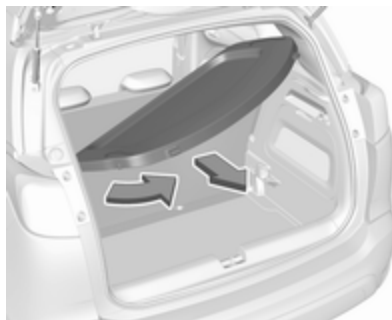

Lyft locket, vinkla det något och vrid runt det.

Ta bort locket.

Förvaring



Insynsskyddet kan förvaras bakom baksätets ryggstöd.

Haka loss spännband och lyft skyddet bakåt tills det lossnar. Skjut sedan ner det i styrningarna bakom ryggstöden.

Sätta tillbaka skyddet

Lägg i skyddet i sidostyrningarna och fäll det neråt. Fäst fästremmarna vid bakluckan.

Lucka till förvaringsutrymme under bagageutrymmets golv

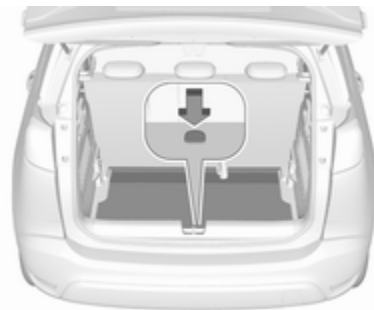

Golvskyddet i bagageutrymmet går att ta bort. Lyft skyddet i fördjupningen och ta bort det.

Skyddet kan också förvaras bakom baksätena.

Dubbelt lastgolv

Det dubbla lastgolvet kan sättas in i bagageutrymmet i två lägen:



- nedre läge: ovanför reservhjulsluckan
- övre läge: sammankopplad med handtaget i den bakre dekorpanelen



För att ta bort det trycker du på handtaget för att låsa upp lastgolvet och lyfter upp det med hjälp av handtaget.

Om golvet monteras i det övre läget kan utrymmet mellan lastgolvet och reservhjulsluckan användas som förvaringsutrymme.

I det här läget kan ett i princip helt plant lastutrymme skapas om baksätens ryggstöd fälls framåt.

I det övre läget håller det dubbla lastgolvet för en belastning på högst 100 kg. I det nedre läget håller det dubbla lastgolvet för den högsta tillåtna belastningen.

Lastsäkringsöglor



Lastsäkringsöglorna är till för att förhindra att föremål glider, t.ex. med spännband eller bagagenät.

Varningstriangel



Förvara varningstriangeln i utrymmet längst bak i bagageutrymmet och fäst den med kardborreband.

Första hjälpen-sats

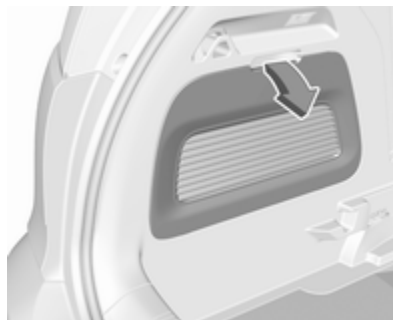

Fäll ner skyddet på vänster sida av bagageutrymmet.



Förvara första hjälpen-satsen i förvaringsutrymmet.

Lasthållare

Av säkerhetsskäl och för att undvika skador på taket rekommenderas en lasthållare som är godkänd för bilen.

Följ monteringsanvisningarna och ta bort lasthållaren när den inte används.

Montering av lasthållare

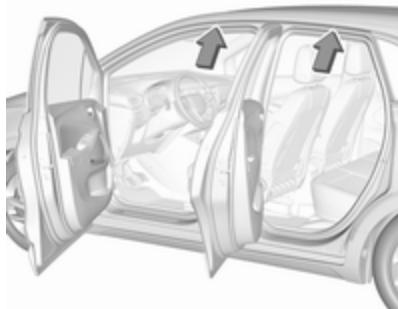

Öppna alla dörrar.

Fästpunkterna är placerade i varje dörram i bilens kaross.

Lossa skyddet för varje fästpunkt och fäst lasthållaren med de bifogade skruvarna.

Lastningsinformation



- Tunga föremål i bagagerummet ska placeras mot ryggstöden. Kontrollera att ryggstöden sitter säkert fast, dvs. de röda markeringarna på sidan nära frigörings-spaken eller på öglan ska inte synas. Om föremål kan staplas ska de tyngre föremålen placeras underst.
- Förhindra att lösa föremål glider omkring genom att säkra dem med spännband i lastsäkrings-öglorna ⇨ 66.

- Låt inte lasten skjuta upp över ryggstödens överkant.
- Placera inte några föremål på bagagerummets insynsskydd eller instrumentpanelen och täck inte över sensorn längst upp på instrumentpanelen.
- Lasten får inte hindra användningen av pedaler, parkeringsbromsen och växelväljaren eller begränsa förarens rörelsefrihet. Förvara inga lösa föremål i kupén.
- Kör inte med öppet bagagerum.

⚠ Varning

Kontrollera alltid att lasten i bilen är säkert fäst. I annat fall kan föremål slungas runt inuti bilen och orsaka personskada eller skada på last eller bil.

- Lastförmågan är skillnaden mellan den tillåtna totalvikten (se typskylt ⇨ 229) och tjänstevikten enligt EG-norm.

För att beräkna lastförmågan skriver du in informationen för din

bil i vikttabellen längst fram i denna instruktionsbok.

EU-tjänstevikten inkluderar förarens vikt (68 kg), bagagets vikt (7 kg) och vikten för alla vätskor (bränsletanken fylld till 90 %).

Specialutrustning och tillbehör ökar tomvikten.

- Körning med taklast ökar bilens sidvinds känslighet och försämrar bilens köregenskaper eftersom tyngdpunkten ligger högre. Fördela lasten jämnt och säkra den ordentligt med spännband. Anpassa ringtrycket och bilens hastighet till lastförhållandena. Kontrollera och dra åt spännbanden ofta.
Kör inte fortare än 120 km/h.
Den tillåtna taklasten är 60 kg. Taklasten utgörs av taklasthållarens och lastens vikt.

Instrument och reglage

Reglage	71
Rattinställning	71
Rattreglage	71
Rattvärme	71
Tuta	72
Vindrutetorkare och vindrutespolare	72
Bakrutetorkare och bakrutespolare	74
Yttertemperatur	74
Klocka	75
Eluttag	75
Induktiv laddning	76
Cigarettändare	77
Askfat	77
Varningslampor, mätare och indikatorer	78
Instrumentgrupp	78
Hastighetsmätare	82
Vägmätare	82
Trippmätare	82
Varvräknare	82
Bränslemätare	83
Bränslevalsreglage	83

Temperaturmätare	
motorkylvätska	84
Nivåövervakning motorolja	85
Service display	85
Kontrollampor	86
Blinkers	86
Bältespåminnare	87
Airbag och bältessträckare	87
Deaktivering av airbag	87
Laddningssystem	87
Felindikeringslampa	88
Bilen behöver service snart	88
Stoppa motorn	88
Systemkontroll	88
Broms- och kopplingssystem	88
Parkeringsbroms	89
Låsningfritt bromssystem (ABS)	89
Växling	89
Filbytesvarning	89
Elektronisk stabilitetsreglering och drivkraftsreglering	89
Elektronisk stabilitetskontroll och antispinnreglering av	89
Kylvätsketemperatur	90
Förlödning	90
Avgasfilter	90
AdBlue	90
Varningssystem för tryckförlust	90

Motoroljetryck	90
Låg bränslenivå	91
Autostop	91
Ytterbelysning	91
Halvljus	91
Helljus	91
Helljusassistent	91
Dimljus fram	91
Dimbakljus	91
Regnsensor	91
Farthållare	92
Varning för döda vinkeln	92
Aktiv nödbromsning	92
Hastighetsbegränsare	92
Dörr öppen	92
Displayer	92
Förarinformationscentral	92
Infodisplay	95
Head-up-display	97
Bilmeddelanden	98
Varningsljud	99
Batterispänning	99
Personliga inställningar	100
Telematikjänster	103
OnStar	103

Reglage

Rattinställning



Frigör spaken, ställ in ratten, spärra sedan spaken och se till att den är ordentligt låst.

Ratten får endast ställas in när bilen står still och rattlåset är upplåst.

Rattreglage



Farthållaren och hastighetsbegränsaren styrs via reglagen till vänster om ratten.

Infotainmentsystemet kan styras via reglagen till höger om ratten.

Förarassistanssystem [↪ 148](#).

Mer information finns i användarhandledningen till infotainmentsystemet.

Rattvärme



Slå på värmen genom att trycka på . Aktiveringen indikeras av lysdioden i knappen.



Rattens rekommenderade greppytor värms snabbare och till en högre temperatur än resten av ratten.

Värmen är på när motorn är igång och under ett Autostop.

Stopp/start-system ↪ 134.

Tuta



Tryck på .

Vindrutetorkare och vindrutespolare

Vindrutetorkare med justerbart torkintervall



HI : snabb
LO : långsam
INT : intervalltorkning
OFF : av

För ett enkelt torkarslag när vindrutetorkaren är avstängd trycker du spaken nedåt till positionen **1x**.

Slå inte på torkarna om det är is på rutorna.

Slå av i biltvättar.

För att aktivera intervalltorkarläget nästa gång tändningen slås på, tryck spaken nedåt till läget **OFF** och sedan tillbaka till **INT**.

Inställbart torkningsintervall



Torkarspaken i läget **INT**.

Vrid inställningsratten för att ställa in torkfrekvensen.

Vindrutetorkare med regnsensor

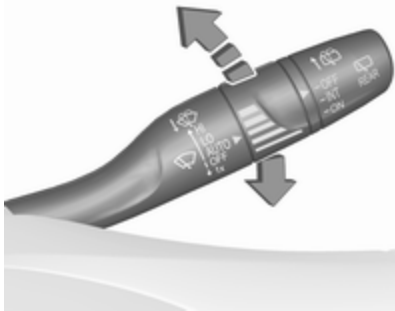

- HI** : snabb
LO : långsam
AUTO : torkautomatik med regnsensor
OFF : av

I läget **AUTO** känner regnsensorn av vattenmängden på rutan och styr vindrutetorkarens intervall automatiskt. Om slås av inaktiveras det automatiska torkarläget. För att aktivera det automatiska torkarläget nästa gång tändningen slås på, tryck spaken nedåt till läget **OFF** och sedan tillbaka till **AUTO**.

För ett enkelt torkarslag när vindrutetorkaren är avstängd trycker du spaken nedåt till positionen **1x**.

Slå inte på torkarna om det är is på rutorna.

Slå av i biltvättar.

Inställbar känslighet för regnsensorn



Torkarspaken i läget **AUTO**.

Vrid inställningsratten för att ställa in regnsensorns känslighet.



Håll sensorn fri från damm, smuts och is.

Kontrolllampa   72.

Vindrutespolare



Dra i spaken. Spolarvätska spolars på vindrutan och torkaren sveper några slag.

Spolarvätska ↻ 188.

Bakrutetorkare och bakrutespolare

Bakrutetorkare



Vrid den yttre kåpan för att aktivera bakrutetorkaren:

- OFF** : av
- INT** : intervallfunktion
- ON** : kontinuerlig funktion

Slå inte på torkarna om det är is på bakrutan.

Slå av i biltvättar.

Bakrutetorkaren kopplas in automatiskt när backen läggs i om vindrutetorkarna är inkopplade.

Aktivering eller frånkoppling av den här funktionen kan ändras i menyn Personliga inställningar ↻ 100.

Bakrutespolare



Tryck på spaken.

Spolarvätska spolars på bakrutan och torkaren sveper några gånger.

Bakrutespolaren inaktiveras när vätskenivån är låg.

Spolarvätska ↻ 188.

Yttertemperatur

Sjunkande temperatur visas omedelbart, stigande med fördröjning.



Illustrationen visar ett exempel.

Om yttertemperaturen sjunker ner till 3 °C kommer ett varningsmeddelande att visas i förarinformationscentralen.

⚠ Varning

Vägbanan kan redan vara isbelagd trots att displayen visar några grader över 0 °C.

Klocka

Tid och datum visas på infodisplayen
⇨ 95.

Se handboken för infotainment-systemet för information om hur du ställer in datum och tid.

Eluttag



Ett 12 V eluttag finns i mittkonsolen.

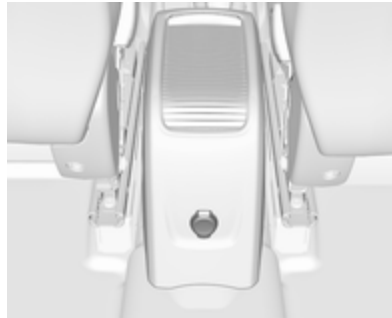

Ytterligare ett eluttag finns i konsolen mellan framsätena.

Den högsta effektförbrukningen får inte överstiga 120 W.

Eluttaget är avstängt när tändningen är avslagen. Dessutom stängs eluttaget av vid låg bilbatterispänning.

De anslutna elektriska tillbehören måste uppfylla DIN VDE 40 839 avseende elektromagnetisk kompatibilitet.

Anslut inga strömavgivande tillbehör, t.ex. laddare eller batterier.

Skada inte anslutningarna genom användning av olämpliga kontakter.

Stopp/start-system ⇨ 134.

USB-laddningsport



En eller två USB-portar finns i mittkonsolen. Båda USB-portarna är förberedda för laddare.

När två USB-portar är tillgängliga kan den övre USB-porten användas för att ansluta en telefon till telefonprojicering.

Observera!

Anslutningarna måste alltid vara rena och torra.

Induktiv laddning

⚠ Varning

Induktiv laddning kan påverka driften hos implanterade pacemakers eller annan medicinsk utrustning. I förekommande fall bör du kontakta läkare innan du använder den induktiva laddaren.

⚠ Varning

Ta bort eventuella metallföremål från laddaren innan du laddar en mobil enhet eftersom dessa objekt kan bli mycket varma.



För att du ska kunna ladda en enhet måste tändningen vara på.

Om lampan på laddaren (se pilen):

- Lyser grönt:

En mobil enhet med induktiv laddningsfunktion har identifierats.

- Lyser gult:

Det finns metallföremål i laddningsområdet. Ta bort föremålen för att möjliggöra laddningen.

Den mobila enheten har inte placerats korrekt.

PMA- eller Qi-kompatibla enheter kan laddas trådlöst.

Ett bakstycke med en integrerad spole (t.ex. Samsung 4 och 5) eller ett laddningsskal (t.ex. vissa iPhone-modeller) kan behövas för att ladda vissa mobila enheter.

Den mobila enheten får inte vara bredare än 8 cm och inte längre än 15 cm för att passa in i laddaren.

Om den mobila enheten har ett fodral kan det påverka den induktiva laddningen.

Så här gör du för att ladda en mobil enhet:

1. Ta bort alla föremål från laddaren.
2. Placera den mobila enheten med displayen uppåt på laddaren.
3. Kontrollera att den mobila enheten är placerad i laddningsenhetens nedre högra hörn.

Om den gula lampan lyser:

1. Ta bort den mobila enheten från laddaren.
2. Vrid den mobila enheten 180°.

3. Vänta 3 sekunder efter att lampan har släckts och placera den mobila enheten i laddaren igen.
4. Kontrollera att den mobila enheten är placerad i laddningsenhetens nedre högra hörn.

Cigarettändare



Cigarettändaren är placerad bakom förvaringsfackets lock under A/C-reglagen. Tryck på locket för att öppna det.

Tryck in cigarettändaren. Den koppas automatiskt från när spiralen glöder. Dra ut cigarettändaren.

Askfat

Se upp

Endast för aska, inte för brännbart avfall.



En bärbar askkopp kan placeras i mugghallarna.

Varningslampor, mätare och indikatorer

Instrumentgrupp

Beroende på version finns två instrumentgrupper tillgängliga:



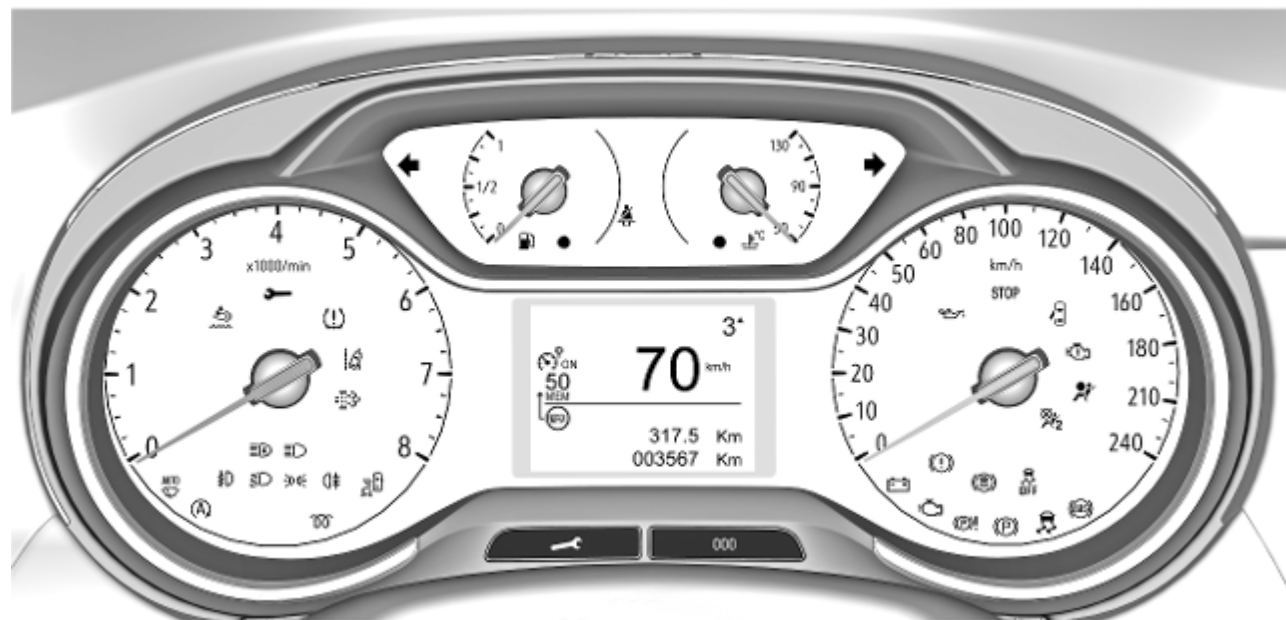



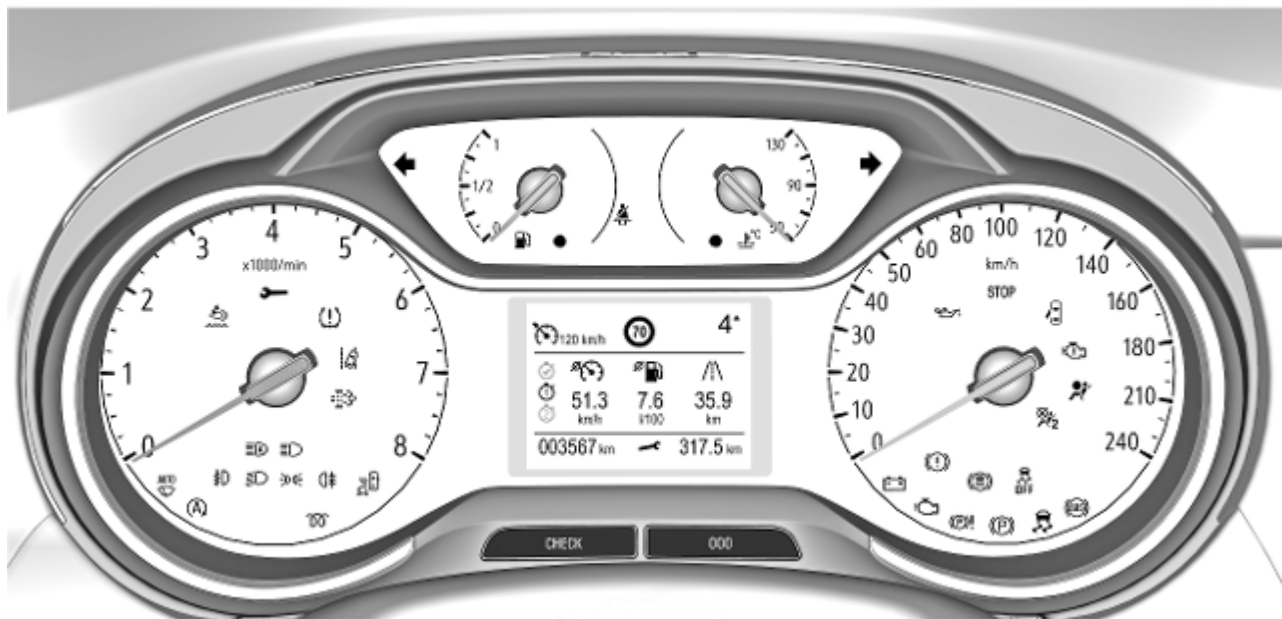





Basnivåinstrumentgrupp

























Mellannivåinstrumentgrupp



Översikt

-  Blinkers ⇨ 86
-  Bältespåminnare ⇨ 87
-  Airbag och bältessträckare ⇨ 87
-  Avstängning av passagerarairbag ⇨ 87
-  Laddningssystem ⇨ 87
-  Felindikeringslampa ⇨ 88
-  Bilen behöver service snart ⇨ 88
- STANNA** Stoppa motorn ⇨ 88
-  Systemkontroll ⇨ 88
-  Bromssystem och kopplingsystem ⇨ 88
-  Handbroms ⇨ 89
-  Låsningssystem (ABS) ⇨ 89
-  Växling ⇨ 89
-  Filbytesvarning ⇨ 89

-  Elektronisk stabilitetsreglering och drivkraftsreglering ⇨ 89
-  Elektronisk stabilitetsreglering och drivkraftsreglering av ⇨ 89
-  Kylvätsketemperatur hög ⇨ 90
-  Förglödning ⇨ 90
-  Avgasfilter ⇨ 90
-  AdBlue ⇨ 90
-  Varningssystem för tryckförlust ⇨ 90
-  Motoroljetryck ⇨ 90
-  Nivåövervakning motorolja ⇨ 85
-  Låg bränslenivå ⇨ 91
-  Autostop ⇨ 91
-  Ytterbelysning ⇨ 91
-  Halvljus ⇨ 91
-  Helljus ⇨ 91

-  Helljusassistent ⇨ 91
-  Dimljus fram ⇨ 91
-  Dimbakljus ⇨ 91
-  Regnsensor ⇨ 91
-  Farthållare ⇨ 92
-  Varning för döda vinkeln ⇨ 92
-  Aktiv nödbromsning ⇨ 92
-  Hastighetsbegränsare ⇨ 92
-  Dörr öppen ⇨ 92

Hastighetsmätare



Visar bilens hastighet.

Vägmätare

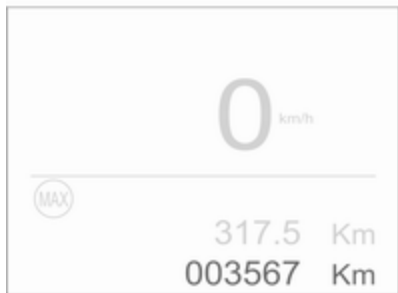

Den totala registrerade sträckan visas i km.

Trippmätare

Den registrerade sträckan sedan den senaste nollställningen visas i förarinformationscentralen.

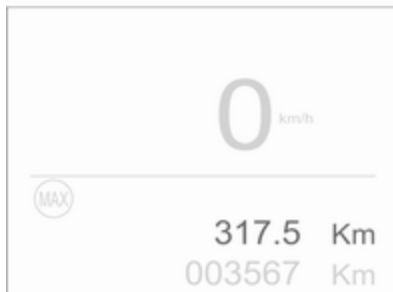

Trippmätaren räknar upp till 9 999 km och börjar därefter om på 0. Håll in **000** i 2 sekunder för att nollställa trippmätaren.

Två trippmätarsidor kan väljas i tripp-/bränsleinformationsmenyn för olika resor ⇨ 92.

Varvräknare



Visar motorvarvtalen.

Kör, om möjligt, i det lägre varvtalsområdet för varje växel.

Se upp

Om visaren befinner sig i det röda varningsfältet har det högsta tillåtna varvtalet överskridits. Detta innebär fara för motorn.

Bränslemätare



Visar bränslenivån i tanken.

Kontrolllampan ● lyser om nivån i tanken är låg.

Låt aldrig bränsletanken bli tom.

På grund av det bränsle som finns kvar i tanken kan påfyllningsvolymen vara mindre än den specificerade bränsletankvolymen.

Bränslevalsreglage

Drift med flytande gas, gasol



När du trycker på **LPG** växlar systemet mellan bensin- och gasdrift så snart som de nödvändiga parametrarna (kylvätsketemperatur, gastemperatur och minsta motorvarvtal) uppfylls. Dessa parametrar uppfylls vanligen efter cirka 60 sekunder (beroende på utetemperaturen) och den första hårda tryckningen på gaspedalen. Lampans status visar aktuellt driftläge när motorn körs.

- Lampan är släckt : bensindrift
- Lampan blinkar : kontrollerar villkoren för övergång till gasdrift. Tänds om villkoren är uppfyllda.
- Lampan lyser : gasdrift
- Lampan blinkar snabbt : tanken med motorgas är tom eller fel i systemet för motorgas. Ett meddelande visas dessutom i förarinformationscentralen. Bilen drivs nu på bensin.

Det valda bränsleläget sparas och återaktiveras vid nästa tändningscykel om förhållandena medger detta.

Så snart motorgastanken är tom visas ett varningsmeddelande i förarinformationscentralen och knappens lampa blinkar snabbt. Bensindriften kopplas automatiskt in.

När bilen växlar automatiskt mellan bensin- och motorgasdrift kan en kort fördröjning av motorns dragkraft märkas.

Om bensintanken är tom kan motorn inte startas.

Var sjätte månad ska bensintanken köras tills kontrolllampan  tänds och sedan fyllas på. På så sätt behåller du bränslekväliteten och funktionen för bensinsystemet.

Tanka bilen full med jämna mellanrum för att undvika korrosion i tanken.

Fel och åtgärder

Om gasläget inte går att aktivera, kontrollera om det finns tillräckligt med motorgas eller bensin för att starta.

Extrema temperaturer i kombination med gassammansättningen kan göra att det tar något längre tid innan systemet kopplar om från bensin- till gasläge.

I extrema situationer kan systemet också växla tillbaka till bensinläge igen om de grundläggande kraven inte uppfylls. Om förhållandena medger detta kan det vara möjligt att manuellt växla tillbaka till gasdrift.

Uppsök en verkstad för att få hjälp vid alla andra störningar.

Se upp

Reparationer och anpassningar får endast utföras av utbildade specialister för att inte påverka gasolsystemets säkerhet och garanti.

Flytande gas har försetts med en särskild lukt så att eventuella läckor omedelbart upptäcks.

⚠ Varning

Om du känner gaslukter i eller omkring bilen, växla genast till bensinläge. Rök inte! Använd inga öppna lågor eller antändningskällor.

Om gaslukten kvarstår får motorn inte startas. Låt en verkstad åtgärda orsaken till störningen.

Följ alltid anvisningarna från operatören och lokala föreskrifter när du använder ett underjordiskt parkeringsgarage.

Observera!

Vid en olycka, slå av tändningen.

Bränsle för gasdrift ⇨ 176.

Temperaturmätare motorkylvätska



Visar kylväsketemperaturen.

- 50 : motorns drifttemperatur har ännu inte uppnåtts
- 90 : normal drifttemperatur
- 130 : temperaturen för hög

Kontrolllampan  lyser om kylväsketemperaturen är för hög.

Se upp

Om motorns kylvätsketemperatur är för hög stannar du bilen och stänger av motorn. Fara för motorn. Kontrollera kylvätskenivån.

Nivåövervakning motorolja

Motoroljenivåns tillstånd visas i förarinformationscentralen under några sekunder efter serviceinformationen sedan tändningen slagits på.

En korrekt oljenivå anges med meddelandet **Oljenivån korrekt**.

Om oljenivån är låg blinkar  och **Oljenivån felaktig** visas, tillsammans med indikeringslampan .

Kontrollera oljenivån med mätstickan och fyll på motorolja vid behov.

Motorolja ⇨ 187.

Ett fel vid mätningen visas med meddelandet **Oljenivåmätningen ogiltig**. Kontrollera oljenivån manuellt med hjälp av mätstickan.

Service display

Servicesystemet informerar om när du ska byta motorolja och filter eller när bilen behöver service. Beroende på körförhållandena kan det intervall när ett olje- och filterbyte erfordras variera avsevärt.

Serviceinformation ⇨ 224.

Om bilen behöver service visas detta i förarinformationscentralen i 7 sekunder efter att tändningen har slagits på.

Om ingen service krävs under de närmaste 3000 km eller mer visas ingen serviceinformation på skärmen.

Om service krävs inom de närmaste 3 000 km visas det återstående avståndet eller den återstående tiden i flera sekunder. Samtidigt lyser symbolen **↑** permanent som påminnelse.

Om service krävs inom mindre än 1 000 km blinkar **↑** och tänds sedan permanent. Återstående avstånd eller tid visas i flera sekunder.

Service som måste utföras omedelbart indikeras av ett meddelande i förarinformationscentralen som

anger för hur länge sedan service borde ha genomförts. **↑** blinkar och tänds sedan permanent tills servicen har utförts.

Återställning av serviceintervall

Efter varje service måste serviceindikatorn återställas för att säkerställa korrekt funktion. Vi rekommenderar att du uppsöker en verkstad för detta ändamål.

Om servicen har utförts på egen hand gör du på följande sätt:

- slå av tändningen
- håll knappen  eller **CHECK** intryckt
- Slå på tändningen, avståndsindikeringen börjar då räkna ner.
- Släpp knappen när displayen visar **=0**.

Symbolen **↑** försvinner.

Hämta serviceinformation



Du kan när som helst hämta serviceinformation genom att trycka på knappen . Serviceinformationen visas i några sekunder.



På vissa versioner kan du trycka på knappen **CHECK** för att visa status för serviceinformationen.

Serviceinformation ⇨ 224.

Kontrollampor

Kontrollamporna som beskrivs finns inte i alla bilar. Beskrivningen gäller för alla instrumentvarianter. Kontrollampornas placering kan variera beroende på utrustningen. När tändningen är på tänds de flesta kontrollamporna kort som ett funktionstest.

Kontrollampornas färger betyder:

röd : fara, viktig påminnelse

gul : varning, hänvisning, störning

grön : aktiveringsbekräftelse
blå : aktiveringsbekräftelse
vit : aktiveringsbekräftelse

Se alla kontrollampor på olika instrumentgrupper ⇨ 78.

Blinkers

⇨ lyser eller blinkar grönt.

Tänds under en kort tid

Parkeringsljusen är tända.

Blinkar

En blinker eller varningsblinkersen är aktiva.

Snabb blinkning: en blinkerslampa eller en tillhörande säkring fungerar inte, en blinkerslampa på släpet fungerar inte.

Lampbyte ⇨ 191.

Säkringar ⇨ 199.

Blinkers ⇨ 112.

Bältespåminnare

Bältespåminnare för alla säten

☹ lyser eller blinkar rött i instrumentgruppen tillsammans med indikatorn i takkonsolen för varje säkerhetsbälte.



- När tändningen slås på tänds ☹ i instrumentgruppen och symbolen för respektive säte i takkonsolen om säkerhetsbältet vid ett säte där någon sitter inte har fästs.
- När bilen kör iväg blinkar ☹ i instrumentgruppen och symbolen för respektive säte i takkonsolen en viss tid samtidigt

som en ljudsignal hörs. När bilen har kört ett tag lyser ☹ hela tiden tills säkerhetsbältena vid de aktuella sätena har fästs.

Säkerhetsbälten ⇨ 45.

Airbag och bältessträckare

☹ lyser rött.

När tändningen slås på lyser kontrollampen i cirka 4 sekunder. Om den inte tänds, inte släcks efter fyra sekunder eller tänds under körning är det fel på airbagsystemet. Uppsök en verkstad för att få hjälp. Airbags och bältessträckarna kanske inte utlöses vid en olycka.

Utlösta bältessträckare eller airbags visas genom att kontrollampen ☹ lyser konstant.

⚠ Varning

Låt omedelbart en verkstad åtgärda orsaken till störningen.

Bältessträckare ⇨ 45.

Airbagsystem ⇨ 48.

Deaktivering av airbag



☹ ON lyser gult.

Passagerarplatsens främre airbag är aktiverad.

☹ OFF lyser gult.

Passagerarplatsens främre airbag är inaktiverad.

Avstängning av passagerairbag ⇨ 53.

Laddningssystem

☹ lyser rött.

Tänds när tändningen slås på och släcks kort efter det att motorn har startats.

Om lampan lyser när motorn är igång

Stanna, stäng av motorn. Bilbatteriet laddas inte. Motorkylningen kan vara skadad. Bromsservoenheten kan sluta att ge effekt. Uppsök en verkstad för att få hjälp.

Felindikeringslampa

 lyser eller blinkar gult.

Tänds när tändningen slås på och släcks kort efter det att motorn har startats.

Om lampan lyser när motorn är igång

Störning i avgasreningssystemet. De tillåtna utsläppsvärdena kan överskridas.

Uppsök omedelbart en verkstad för att få hjälp.

Om lampan blinkar när motorn är igång

Motorstyrssystemet har ett fel som kan leda till skador på katalysatorn. Minska gaspådraget tills blinkningen slutar. Uppsök omedelbart en verkstad för att få hjälp.

Bilen behöver service snart

 lyser gult.

Tänds kort när tändningen har slagits på.

Kan tändas tillsammans med andra kontrollampor och ett motsvarande meddelande i förarinformationscentralen.

Uppsök omedelbart en verkstad för att få hjälp.

Stoppa motorn

STOP lyser rött.

Tänds kort när tändningen har slagits på.

Lyser tillsammans med andra kontrollampor, samtidigt som en ljudsignal hörs och ett meddelande visas i förarinformationscentralen.

Stäng genast av motorn och kontakta en verkstad.

Systemkontroll

 lyser gult eller rött.

Lyser gult

En mindre motorfel har upptäckts.

Lyser rött

En allvarligt motorfel har upptäckts.

Stanna motorn så snart som möjligt och sök hjälp hos en verkstad.

Broms- och kopplingssystem

 lyser rött.

Broms- eller kopplingsvätskenivån är för låg när den manuella parkeringsbromsen inte är åtdragen  189.

⚠ Varning

Stanna. Avbryt körningen omedelbart. Uppsök en verkstad för att få hjälp.

Lyser när den manuella parkeringsbromsen dras åt och tändningen är av
⇨ 146.

Bromsvätska ⇨ 189.

Parkeringsbroms

Ⓟ lyser rött.

Lyser när den manuella parkeringsbromsen dras åt och tändningen är av
⇨ 146.

Låsningfritt bromssystem (ABS)

Ⓜ lyser gult.

Lyser under några sekunder när tändningen har slagits på. Systemet är driftklart när kontrollampan släcks.

Om kontrollampan inte slocknar efter några sekunder, eller om den lyser under körning, finns det en störning i

ABS-systemet. Bromssystemet fungerar fortfarande, men utan ABS-reglering.

Låsningfritt bromssystem ⇨ 145.

Växling



▲ visas tillsammans med numret på en högre växel när uppväxling rekommenderas för bättre bränsleekonomi.

Filbytesvarning

Ⓛ blinkar gult när systemet känner av ett oavsiktligt filbyte.

Filbytesvarning ⇨ 172.

Elektronisk stabilitetsreglering och drivkraftsreglering

Ⓢ lyser eller blinkar gult.

Lyser

Det finns ett fel i systemet. Det är möjligt att köra vidare. Körstabiliteten kan försämrans beroende på vägbanans beskaffenhet.

Låt en verkstad åtgärda orsaken till störningen.

Blinkar

Systemet är aktiverat och aktivt. Motoreffekten kan minskas och bilen kan automatiskt bromsas in något.

Elektronisk stabilitetsreglering och drivkraftsreglering ⇨ 147.

Elektronisk stabilitetskontroll och antispinnreglering av

Ⓢ lyser gult.

Systemen är inaktiverade.

Kylvätsketemperatur

● lyser rött.

Om lampan lyser när motorn är igång

Stanna, stäng av motorn.

Se upp

Kylvätsketemperaturen är för hög.

Kontrollera kylvätskenivån omedelbart ⇨ 188.

Om kylvätskenivån är tillräcklig, uppsök en verkstad för att få hjälp.

Förglödning

☹ lyser gult.

Förglödning av dieselmotorn är aktiverad. Den kopplas endast in vid låga utomhustemperaturer. Starta motorn när kontrollampen slocknar.

Starta motorn ⇨ 133.

Avgasfilter

☞ eller ☞ lyser gult.

Avgasfiltret kräver rengöring.

Fortsätt köra tills kontrollampen slocknar.

Tänds tillfälligt

Avgasfiltret börjar bli mättat. Påbörja rengöringsprocessen så snart som möjligt genom att köra i minst 60 km/h.

Lyser konstant

Tyder på låg tillsatsnivå. Uppsök en verkstad för att få hjälp.

Avgasfilter ⇨ 137.

AdBlue

☹ blinkar eller lyser gult.

Lyser gult

Den återstående räckvidden är mellan 600 och 2 400 km.

Blinkar gult

Den återstående räckvidden är mellan 0 och 600 km.

AdBlue-nivån är låg. Fyll på AdBlue snart för att undvika att motorn hindras från att starta. Upp till 10 l AdBlue kan läggas till.

AdBlue ⇨ 138.

Varningssystem för tryckförlust

☹ lyser eller blinkar gult.

Lyser

Lågt däcktryck i ett eller flera hjul. Stanna omedelbart och kontrollera ringtrycket.

Blinkar

Störning i systemet. Uppsök en verkstad för att få hjälp.

Varningssystem för tryckförlust ⇨ 206.

Motoroljetryck

☹ lyser rött.

Tänds när tändningen slås på och släcks kort efter det att motorn har startats.

Om lampan lyser när motorn är igång

Se upp

Motorsmörjningen kan vara avbruten. Risk för motorskador eller blockering av drivhjulen.

1. Tryck ner kopplingspedalen.
2. Välj neutral växel.
3. Försök att komma ut ur trafikströmmen så fort som möjligt utan att hindra andra bilar.
4. Slå av tändningen.

Varning

När motor är avstängd krävs betydligt större kraft för bromsning och styrning.

Under ett Autostop, fortsätter bromsservon att fungera som normalt.

Ta inte ut nyckeln förrän bilen står still. Om du ändå gör detta kan rattlåset låsas oväntat.

Låt motorn vara avstängd och få bilen bogserad till en verkstad ⇨ 187.

Låg bränslenivå

● lyser gult.

Bränslenivån i tanken är för låg.

Tankning ⇨ 176.

Luftning av dieselbränslesystem ⇨ 190.

Autostop

(A) lyser eller blinkar grönt.

Lyser grönt

Motorn är i ett Autostopp.

Blinkar grönt

Autostop är inte tillgängligt för tillfället, eller Autostop-läget aktiveras automatiskt.

Stopp/start-system ⇨ 134.

Ytterbelysning

➤⇐ lyser grönt.

Ytterbelysningen är på ⇨ 108.

Halvljus

⇨⇨ lyser grönt.

Lyser när halvljuset är på.

Helljus

⇨⇨⇨ lyser blått.

Lyser när helljuset är på eller vid användning av ljusstutan ⇨ 109.

Helljusassistent

⇨⇨⇨ lyser grönt.

Helljusassistenten är aktiverad, se Kurvbelysning ⇨ 110.

Dimljus fram

⇨⇨⇨ lyser grönt.

Dimljusen fram är tända ⇨ 112.

Dimbakljus

⇨⇨ lyser gult.

Dimbakljuset är på ⇨ 113.

Regnsensor

 lyser grönt.

Tänds när regnsensorposition på vindrutetorkarspaken väljs.

Vindrutetorkare och spolare ⇨ 72.

Farthållare

 tänds i förarinformationscentralen.

Farthållare ⇨ 148.

Varning för döda vinkeln

 lyser grönt.

Systemet är aktivt ⇨ 166.

Aktiv nödbromsning

 lyser eller blinkar gult.

Lyser

Systemet har inaktiverats eller ett fel har detekterats.

En varning visas dessutom i förarinformationscentralen.

Kontrollera orsaken till inaktiveringen ⇨ 155 och sök hjälp hos en verkstad om det är ett systemfel.

Blinkar

Systemet är aktiverat och aktivt.

Beroende på situationen kan bilen bromsas måttligt eller hårt automatiskt.

Kollisionsvarning ⇨ 153.

Främre fotgängarskydd ⇨ 157.

Hastighetsbegränsare

 tänds i förarinformationscentralen.

Hastighetsbegränsare ⇨ 151.

Dörr öppen

 lyser rött.

En dörr eller bakluckan är öppen.

Displayer

Förrarinformationscentral

Förrarinformationscentralen sitter i instrumentpanelen.

Beroende på version och instrumentgrupp finns förrarinformationscentralen tillgänglig som basnivådisplay eller mellannivådisplay.

Förrarinformationscentralen visar:

- vägmätare och trippmätare
- digital hastighetsmätare
- tripp- / bränsleinformationsmeny
- växlingsindikering
- serviceinformation
- bil- och varningsmeddelanden
- förarassistansmeddelanden
- popup-meddelanden
- AdBlue-information

Välja menyer och funktioner

Menyerna och funktionerna kan väljas med knapparna på vänster blinkersspak.



Vrid inställningsratten för att välja en sida i tripp-/bränsleinformationsmenyn.

Tryck på **SET/CLR** för att bekräfta eller återställa en funktion.

Bil- och servicemeddelanden visas som popupfönster i förarinformationscentralen vid behov. Bläddra mellan meddelanden genom att vrida på inställningsratten. Bekräfta meddelanden genom att trycka på **SET/CLR**.

Dessutom kan vissa menyer väljas via - eller **CHECK**-knappen.



Tryck på  eller **CHECK** för att växla mellan menyerna.



Bilmeddelanden ⇨ 98.

Tripp- / bränsleinformationsmeny, basnivådisplay



Vrid inställningsratten för att välja en sida:

Trippmätare

Visar den registrerade körsträckan sedan återställningen.

Håll in **000** i 2 sekunder för att nollställa trippmätaren.

Bränsleförbrukning i genomsnitt

Visning av den genomsnittliga förbrukningen. Mätningen kan återställas när som helst och startar med

ett standardvärde. För att återställa trycker du på **SET/CLR** under några sekunder.

Genomsnittshastighet

Visning av den genomsnittliga hastigheten. Mätningen kan startas om när som helst.

För att återställa trycker du på **SET/CLR** under några sekunder.

Kvarvarande körsträcka

Räckvidden beräknas med utgångspunkt från den aktuella nivån i tanken och den momentana förbrukningen. Visningen utgörs av medelvärden.

Efter tankning ställs rätt räckvidd automatiskt in efter en kort stund.

När nivån i bränsletanken är låg, visas ett meddelande på displayen och kontrollampan ● i bränslemätaren tänds ⇨ 91.

Momentan förbrukning

Visning av momentan förbrukning.

Digital hastighetsvisning

Digital visning av den aktuella hastigheten.

Tripp- / bränsleinformativmeny, mellannivådisplay



Olika sidor med kombinerad information kan väljas.

Vrid inställningsratten för att välja en sida.

Informationssida:

Kvarvarande körsträcka

Räckvidden beräknas med utgångspunkt från den aktuella nivån i tanken och den momentana förbrukningen. Visningen utgörs av medelvärden.

Efter tankning ställs rätt räckvidd automatiskt in efter en kort stund.

När nivån i bränsletanken är låg, visas ett meddelande på displayen och kontrollampan ● i bränslemätaren tänds ⇨ 91.

Momentan bränsleförbrukning

Visning av momentan förbrukning.

Sida för resa 1:

Genomsnittshastighet

Visning av den genomsnittliga hastigheten. Mätningen kan startas om när som helst.

Bränsleförbrukning i genomsnitt

Visning av den genomsnittliga förbrukningen. Mätningen kan återställas när som helst och startar med ett standardvärde.

Vägsträcka

Visar det aktuella avståndet för resa 1 från återställningspunkten.

Du kan återställa värdena för denna sida kan genom att hålla in **SET/CLR** i några sekunder.

Sida för resa 2:

Genomsnittshastighet

Visning av den genomsnittliga hastigheten. Mätningen kan startas om när som helst.

Bränsleförbrukning i genomsnitt

Visning av den genomsnittliga förbrukningen. Mätningen kan återställas när som helst och startar med ett standardvärde.

Vägsträcka

Visar det aktuella avståndet för resa 2 från en viss återställningspunkt.

Du kan återställa värdena för denna sida kan genom att hålla in **SET/CLR** i några sekunder.

Digital hastighetsmätare

Digital visning av den aktuella hastigheten.

Räknare för stopp- och starttid

En tidräknare beräknar tiden i STOP-läge under en resa. Den nollställs varje gång tändningen slås på.

Kompass

Visar den geografiska körriktningen.

Tom sida

Ingen tripp-/bränsleinformation visas.

AdBlue

Tryck på  eller **CHECK** upprepade gånger tills AdBlue-menyn visas.

AdBlue-räckvidd

Anger en uppskattning av AdBlue-nivån. Ett meddelande anger om nivån är tillräcklig eller för låg.
⇨ 138.

Infodisplay

Infodisplayen sitter i instrumentpanelen, bredvid instrumentgruppen.

Beroende på bilens utrustning kan den ha en

- **Graphic Info Display** eller
- **7" Colour Info Display** med pekskärmfunktion eller
- **8" Colour Info Display** med pekskärmfunktion

Infodisplayerna kan visa:

- tid ⇨ 75
- utomhustemperatur ⇨ 74



- datum ⇨ 75
- Infotainmentsystem, se beskrivningen i infotainmentsystemets instruktionsbok
- indikering av backkameran ⇨ 170
- indikation för panoramavysystem ⇨ 167
- indikering av instruktioner för parkeringshjälp ⇨ 158
- navigation, se beskrivningen i infotainmentsystemets instruktionsbok
- bil- och systemmeddelanden ⇨ 98
- personliga bilinställningar ⇨ 100

Graphic Info Display



Tryck på  för att slå på displayen.

Tryck på **MENU** för att välja huvudmenysidan.

Tryck på   för att välja en meny-sida.

Tryck på **OK** för att bekräfta ett val.

Tryck på **BACK** för att gå ur en meny utan att ändra en inställning.

7" Colour Info Display

Välja menyer och inställningar

Menyer och inställningar nås via displayen.





Tryck på  för att slå på displayen.

Tryck på  för att visa startsidan.

Peka på önskad menyikon med fingret.

Peka på respektive ikon för att bekräfta ett val.

Peka på  för att återgå till nästa högre menynivå.

Tryck på  för att gå tillbaka till hemsidan.

Ytterligare information finns i handboken för infotainmentsystemet.

Personliga inställningar  100.

8" Colour Info Display

Välja menyer och inställningar

Det finns tre alternativ för att manövrera displayen:

- via knappar nedanför displayen
- genom att trycka på pekskärmen med fingret
- via taligenkänning

Knappar och pekskärm



Tryck på  för att slå på displayen.

Tryck på **SET** för att välja systeminställningar (enheter, språk, tid och datum).

Tryck på  för att välja fordonstillningar eller körfunktioner.

Peka på önskad menyikon eller funktion med fingret.

Bekräfta önskad funktion eller val genom att peka.

Peka på  på displayen för att gå ur en meny utan att ändra en inställning.

Ytterligare information finns i handboken för infotainmentsystemet.

Röstigenkänning

Se handboken för infotainment-systemet för närmare beskrivning.

Personliga inställningar  100.

Head-up-display

Head-up-displayen visar förarinformation om instrumentgruppen på ett projektionsplan på förarsidan.

Informationen visas som en bild som projiceras från en lins i instrumentpanelen på projektionsplanet framför föraren. Bilden är fokuserad mot bilens framände.





Head-up-displayen visar:

- bilens hastighet
- hastighetsgränser genom igenkänning av trafikskyltar
- hastighetsbegränsarens inställda hastighet
- farthållarens inställda hastighet
- navigationsinformation.



Justera positionen för head-up-displayens bild

1. Justera förarsätet.
2. Starta motorn.
3. Tryck på  eller  för att centrera bilden. Den kan bara justeras uppåt och nedåt, inte i sidled.

Varning

Om HUD-bilden är för stark eller placerad för högt i ditt synfält kan den hindra fri sikt när det är mörkt

ute. Se till att hålla HUD-bilden dämpad och placera den lågt i ditt synfält.

Justera ljusstyrkan

HUD-bildens ljusstyrka justeras automatiskt för att kompensera för ytterbelysningen. Ljusstyrkan kan också justeras manuellt vid behov:

Tryck på ☀ för att öka displayens belysning. Tryck på ☾ för att dämpa displayens belysning.

Ljusstyrkan kan ökas tillfälligt beroende på solljusets vinkel och position.

Inaktivering

Håll ☾ nedtryckt för att stänga av head-up-displayen.

Språk

Önskat språk kan ställas in under Personliga inställningar ⇨ 100.

Enheter

Enheter kan ändras i menyn Personliga inställningar ⇨ 100.

Skötsel av head-up-displayen

Rengör Head-up-displayens skärm med en mjuk trasa som sprejats med fönsterputs. Rengör linsen försiktigt och torka sedan av den.

Systemets begränsningar

Head-up-displayen kanske inte fungerar som den ska om:

- Linsen i instrumentpanelen är täckt av föremål eller är smutsig.
- Displayens ljusstyrka är för stark eller svag.
- Bilden inte är anpassad till rätt höjd.
- Föraren bär polariserade solglasögon.

Kontakta en verkstad om HUD-bilden inte visas korrekt av andra skäl.

Bilmeddelanden

Meddelanden indikeras i förarinformationscentralen, i vissa fall tillsammans med en varningssignal.



Tryck på **SET/CLR** för att bekräfta ett meddelande.

Bil- och servicemeddelanden

Bilmeddelandena visas som text. Följ instruktionerna i meddelandena.

Meddelanden på bilens Colour Info Display

Vissa viktiga meddelanden kan också visas på infodisplayen. En del meddelanden visas bara i några sekunder.

Varningsljud

Om flera varningar visas samtidigt kommer endast ett varningsljud att höras.

Vid start av motorn eller under körning

Varningsljudet för säkerhetsbälten som inte är fastspända har prioritet över alla andra varningsljud.

- Om ett säkerhetsbälte inte har tagits på.
- Vid start om dörrarna eller bakluckan inte är riktigt stängda.
- Om en viss hastighet överskrids med parkeringsbromsen åtdragen.
- Om farthållaren automatiskt inaktiveras.

- Om en programmerad hastighet eller hastighetsgräns överskrids.
- Om ett varningsmeddelande visas i förarinformationscentralen.
- Om den elektroniska nyckeln inte är i kupén.
- Om parkeringshjälpen upptäcker ett föremål.
- Om ett oavsiktligt filbyte inträffar.
- Om avgasfiltret är fullt.

Om bilen är parkerad och/eller förardörren öppnas

- Vid tänd ytterbelysning.

Under ett Autostop

- Om förardörren öppnas.
- Om ett villkor för autostart inte är uppfyllt.

Batterispänning

När bilbatteriets spänning är låg visas ett varningsmeddelande i förarinformationscentralen.

När bilen körs inaktiverar funktion för lastreduktion tillfälligt vissa funktioner, till exempel luftkonditionering, uppvärmd bakruta, uppvärmd ratt, etc.

De inaktiverade funktioner aktiveras igen automatiskt så snart det är möjligt.

Personliga inställningar

Du kan göra bilens funktioner personliga genom att ändra inställningarna på infodisplayen.

Beroende på bilens utrustning och nationella bestämmelser kanske en del av de funktioner som beskrivs nedan inte är tillgängliga.

En del funktioner visas bara eller är bara aktiva då motorn är igång.

Graphic Info Display



Tryck på **MENU** för att öppna meny-sidan.

Använd styrknappen för att manövrera på skärmen:

Välj **Personliga inställningar** ➔ OK.

Enhetsinställningar

Välj **Displaykonfiguration** ➔ OK.

Välj **Val av enheter** ➔ OK.

Välj önskade inställningar ➔ OK.

Språkinställningar

Välj **Displaykonfiguration** ➔ OK.

Välj **Val av språk** ➔ OK.

Välj önskat språk ➔ OK.

Fordonsinställningar

Välj **Ange fordonsparametrar** ➔ OK.

På motsvarande undermenyer kan följande inställningar ändras:

- **Belysning.**

Follow me home-belysning: Aktivering och inställning av varaktighet.

Välkomstbelysning: Aktivering och inställning av varaktighet.

- **Komfort**

Bakgrundsbelysning: Aktivering/inaktivering.

Bakrutetorkare vid backning: Aktivering/inaktivering.

- **Fordon**

Enbart upplåsning av baklucka: Aktivering/inaktivering.

Selektiv upplåsning: Förardörr / alla dörrar.

- **Körassistans**

Trötthetsvarning: Aktivering/inaktivering.

Hastighetsrekommendation: Aktivering/inaktivering.

7" Colour Info Display



Tryck på för att öppna hemsidan.

Använd touchknapparna för att manövrera på displayen:

Välj **Inställningar**.

Enhetsinställningar

Välj **Enheter**

Ändra enheter för **Förbrukning och avstånd** och **Temperatur**.

Peka på  upprepade gånger för att återgå till hemsidan.

Språkinställningar

Välj **Språk(Language)**.

Peka på önskat språk.

Peka på  upprepade gånger för att återgå till hemsidan.

Fordonsinställningar

Välj **Bil**.

På motsvarande undermenyer kan följande inställningar ändras:

- **Kollisions- / detekteringsystem**
Varning döda vinkeln: Aktiverar eller inaktiverar dödvinkelvarning.
Trötthetsvarning: Aktiverar eller inaktiverar trötthetsvarningen.

Information om hastighetsgräns: Aktiverar eller inaktiverar information om hastighetsgränser genom igenkänning av trafikskyltar.

Rutnät för backkamera: Aktiverar eller inaktiverar hjälplinjer för backkameran på infodisplayen.

- **Komfort och bekvämlighet**

Automatisk torkning vid backväxel: Aktiverar eller inaktiverar automatisk inkoppling av bakrutetorkaren när backen läggs i.

- **Belysning**

Interiörbelysning: Aktiverar eller inaktiverar bakgrundsbelysningen och justerar ljusstyrkan.

Instegsbelysning: Aktiverar eller inaktiverar och ändrar tiden för välkomstbelysningen.

Urstigningsbelysning: Aktiverar eller inaktiverar och ändrar tiden för urstigningsbelysningen.

- **Fjärrlåsning, upplåsning, start**

Fjärrupplåsning av dörrar: Ändrar huruvida förardörren eller alla

dörrar låses upp när du trycker  på fjärrkontrollen.

Upplåsning av enbart baklucka: Aktiverar eller inaktiverar upplåsning av enbart bakluckan när du trycker på  på fjärrkontrollen.

Peka på  upprepade gånger för att återgå till hemsidan.

8" Colour Info Display



Tryck på **SET** för att öppna inställningsmenyn.

Använd touchknapparna för att manövrera på displayen.

Enhetsinställningar

Välj **Systeminställningar**.

Ändra enheter för **Förbrukning och avstånd** samt **Temperatur**.

Bekräfta med ✓.

Peka på ← flera gånger för att stänga menyn.

Språkinställningar

Välj **Språk**.

Peka på önskat språk.

Bekräfta med ✓.

Peka på ← flera gånger för att stänga menyn.

Fordonsinställningar



Tryck på 🚗.

Välj **Fordonsinställningar**.

På motsvarande undermenyer kan följande inställningar ändras:

- **Halvljus eller helljus**

Välkomstbelysning: Aktiverar eller inaktiverar funktionen och justerar dess längd.

Guide-me-home-belysning: Aktiverar eller inaktiverar funktionen och justerar dess längd.

- **Komfort**

Stämningsbelysning: Justerar ljusstyrkan på bakgrundsbelysningen.

Bakrutetorkare vid backning: Aktiverar eller inaktiverar automatisk inkoppling av bakrutetorkaren när backen läggs i.

- **Fordonsåtkomst**

Dörrupplåsning: endast baklucka: Aktiverar eller inaktiverar upplåsning av enbart bakluckan när du trycker på 🚗 på fjärrkontrollen.

Dörrupplåsning: endast förardörr: Ändrar huruvida

endast förardörren och tankluckan eller alla dörrar, bakluckan och tankluckan låses upp när du trycker på 🚗 på fjärrkontrollen.

- **Säkerhet**

Uppmärksamhetsvarning: Aktiverar eller inaktiverar trötthetsvarningen.

Körfunktioner



Tryck på 🚗.

Välj **Körfunktioner**.

På motsvarande undermenyer kan följande inställningar ändras:

- **Parkeringsassistans:** Aktiverar avancerad parkeringshjälp, en parkeringsmanöver kan väljas.
- **Dödsvinkelgivare:** Aktiverar eller inaktiverar dödsvinkelvarning.
- **Panoramavysystem:** Aktivering / fränkoppling av funktionen.

Telematiktjänster

OnStar

OnStar är en personlig anslutningsbarhets- och serviceassistent med integrerad Wifi-hotspot. OnStar-servicen är tillgänglig 24 timmar per dygn, sju dagar i veckan.

Observera!

OnStar är inte tillgängligt på alla marknader. Önskas ytterligare information, kontakta din verkstad.

Observera!

För att OnStar ska kunna användas behövs ett giltigt OnStar-abonnemang, fungerande fordonset, att tändningen är påslagen, mobila tjänster och GPS-satellitlänk.

Observera!

Under ett Autostop har OnStar begränsad funktionalitet.

Tryck på  och tala med en representant för att aktivera OnStar-servicen och skapa ett konto.

Beroende på bilens utrustning är följande service tillgänglig:

- Nödsituationsservice och stöd vid ett bilhaveri
- Wifi-hotspot
- App för smarttelefoner
- Fjärrfunktioner, t.ex. lokalisering av bilen, aktivering av tuta och belysning, kontroll av centrallåset
- Assistans vid fordonstöd
- Fordonsdiagnostik

Observera!

Fordonets Onstar-modul inaktiveras efter tio dagar utan tändcykel. Funktioner som kräver en dataanslutning kommer att bli tillgängliga igen när tändningen slås på.

OnStar-knappar



Knappen Sekretess

Tryck på  och håll den intryckt tills ett meddelande hörs för att aktivera och inaktivera överföringen av fordonets plats.

Tryck på  för att besvara eller avsluta ett samtal med en representant.

Tryck på  för att komma åt Wifi-inställningarna.

Knappen Tjänster

Tryck på  för att upprätta en anslutning till en representant.

Knappen SOS

Tryck på  för att upprätta en prioriterad nödanslutning till en specialutbildad nödsituationsrepresentant.

Statuslysdiod

Grön: Systemet är redo med aktiverad överföring av fordonets plats.

Blinkar grönt: Systemet är upptaget med ett samtal.

Röd: Ett problem har uppstått.

Av: Systemet är redo med inaktiverad överföring av fordonets plats eller systemet är i standby-läge.

Blinkar rött/grönt under en kort tid: Överföringen av fordonets plats har inaktiverats.

OnStar-tjänster

Allmänna tjänster

Om du behöver information om t.ex. öppettider, sevärdheter och resmål eller om du behöver stöd till exempel vid ett motorstopp, en punktering eller en tom bränsletank kan du trycka på  för att upprätta en anslutning till en representant.

Service vid nödsituation

I en nödsituation kan du trycka på  för att tala med en representant. Representanten kontaktar sedan de företag som tillhandahåller nödsituations- eller assistansservice och skickar dem till din bil.

Vid en olycka med aktivering av airbags eller bältessträckare kopplas ett automatiskt nödsituationsamtal. Rådgivaren kopplas till din bil omedelbart för att se om det behövs hjälp.

Observera!

Det kan hända att det inte går att ringa nödsamtal i områden som saknar nätverkstäckning eller om maskinvaran har skadats under en olycka.

Wifi-hotspot

Bilens Wifi-hotspot ger en internetanslutning med en maximal hastighet på 4G/LTE.

Observera!

Wifi-hotspot är inte tillgängligt på alla marknader.

Observera!

Vissa mobila enheter ansluter automatiskt till Wi-Fi-hotspots och använder mobildata i bakgrunden, även om de inte används aktivt. Det kan t.ex. röra sig om automatiska uppdateringar, nedladdningar samt synkronisering av program eller appar. Den datamängd som köps via OnStar kan gå åt snabbt. Stäng av automatiska synkroniseringar i inställningarna på dina enheter.

Upp till sju enheter kan anslutas.

Gör så här för att ansluta en mobil enhet till bilens Wifi-hotspot:

1. Tryck på  och välj sedan Wi-Fi-inställningar på infodisplayen. Bland annat visas Wi-Fi-hotspots namn (SSID), lösenord och anslutningstyp.
2. Starta en sökning efter ett Wi-Fi-nätverk på din mobila enhet.
3. Välj din bil-hotspot (SSID) när den listas.
4. Skriv in ett lösenord på din mobila enhet när du uppmanas till detta.

Observera!

Om du vill ändra SSID eller lösenord trycker du ner  och pratar med en representant eller loggar in på ditt konto.

Tryck på  för att ringa en representant om du vill inaktivera bilens Wifi hotspot.

Smarttelefon-app

Med smarttelefon-appen myOpel går det att sköta en del bilfunktioner på distans.

Följande funktioner är tillgängliga:

- Låsa eller låsa upp bilen.
- Tuta eller blinka med ljusen.
- Kontrollera bränslenivån.
- Lokalisera bilen på en karta.
- Hantera Wi-Fi-inställningar.

För att kunna använda dessa funktioner måste du först ladda ner appen från App Store[®] eller Google Play[™] Store.

Fjärrkontroll

Använd valfri telefon för att ringa till en representant som kan fjärrmanövrera specifika bilfunktioner om så önskas. Hitta respektive OnStar-telefonnummer på vår landsspecifika webbplats.

Följande funktioner är tillgängliga:

- Låsa eller låsa upp bilen.
- Tillhandahålla information om fordonets plats.
- Tuta eller blinka med ljusen.

Assistans vid fordonstöld

Om bilen blir stulen ska du rapportera detta till myndigheterna och begära OnStar Assistans vid fordonstöld. Använd valfri telefon för att ringa till en representant. Hitta respektive OnStar-telefonnummer på vår landsspecifika webbplats.

OnStar kan ge stöd för att lokalisera och få tillbaka bilen.

Stöldmeddelande

Om stöldlarmet utlöses skickas ett meddelande till OnStar. Du informeras då om denna händelse med ett textmeddelande eller ett e-brev.

Förhindra omstart

OnStar kan förhindra att bilen startar om när den väl har stängts av genom att skicka fjärrsignaler.

Diagnostik direkt

Du kan när som helst, t.ex. om ett bilmeddelande visas, trycka på  för att kontakta en representant och be denne utföra en fullständig diagnostisk kontroll i realtid för att ringa in problemet direkt. Beroende på resultaten ger representanten mer stöd.

Diagnosrapport

Bilen skickar diagnostikdata automatiskt till OnStar som skickar en månadsrapport via e-post till dig och den verkstad som du föredrar.

Observera!

Funktionen för meddelanden till verkstaden kan inaktiveras i ditt konto.

Rapporten innehåller statusen för de viktigaste drivsystemen, till exempel motorn, växellådan, krockkuddarna, ABS-systemet och andra viktiga system. Den tillhandahåller dessutom

information om möjliga underhållspunkter och däcktrycket (endast med däcktrycksövervakningssystem).

Välj länken i e-brevet och logga in på ditt konto för att se mer detaljerad information.

OnStar-inställningar

OnStar-PIN-kod

Det krävs en fyrsiffrig PIN-kod för att få fullständig åtkomst till OnStar-tjänsterna. PIN-koden måste göras personlig när du talar med en representant för första gången.

Tryck på  för att ringa en representant om du vill ändra PIN-koden.

Kontodata

En OnStar-abonnent har ett konto där alla data sparas. Tryck på  och tala med en representant eller logga in på kontot för att begära en ändring av kontoinformationen.

Tryck på  och begär att kontot överförs till den nya bilen om OnStar-tjänsterna används i en annan bil.

Observera!

Om bilen av någon anledning avyttras, säljs eller på annat sätt överförs till en annan ägare bör du omedelbart underrätta OnStar om detta och avsluta OnStar-tjänsten för denna bil.

Fordonets plats

Fordonets plats överförs till OnStar när tjänsten begärs eller utlöses. Ett meddelande på infodisplayen informerar om denna överföring.

Tryck på  och håll den intryckt tills ett ljudmeddelande hörs för att aktivera eller inaktivera överföringen av fordonets plats.

Deaktiveringen indikeras av att statuslampan blinkar rött och grönt under en kort tid och varje gång bilen startas.

Observera!

Om sändningen av bilens position inaktiveras blir vissa tjänster inte längre tillgängliga.

Observera!

Bilens position är alltid tillgänglig för OnStar i händelse av en nödsituation.

Hitta sekretesspolicyn i ditt konto.

Programvaruuppdateringar

OnStar kan fjärrutföra programvaruuppdateringar utan ytterligare meddelande eller samtycke. Dessa uppdateringar är avsedda att öka eller bibehålla bilens säkerhet och trygghet eller funktion.

Dessa uppdateringar kan beröra sekretessfrågor. Hitta sekretesspolicyn i ditt konto.

Belysning

Ytterbelysning	108
Belysningsströmställare	108
Automatisk belysningsreglering	109
Helljus	109
Ljustuta	109
Räckviddsinställning för strålkastare	110
Strålkastare vid körning i utlandet	110
Varselljus	110
Kurvbelysning	110
Varningsblinkers	111
Blinkers	112
Dimljus fram	112
Dimbakljus	113
Parkeringsljus	113
Backljus	113
Immiga lampglas	113
Kupébelysning	114
Belysningsreglering instrumentpanel	114
Läslampor	114
Solskyddslampor	115

Belysningsegenskaper	115
Mittkonsolbelysning	115
Instegsbelysning	115
Urstigningsbelysning	115
Skydd mot batteriurladdning	115

Ytterbelysning

Belysningsströmställare



Vrid belysningsströmställaren till:

- AUTO** : den automatiska belysningsregleringen växlar automatiskt mellan varsel-
ljus och strålkastare
- D** : sidobelysning
- D** : halvljus eller helljus

Kontrollampa **D** ⇨ 91.

Bakljus

Bakljusen tänds tillsammans med halv- / helljusen och sidobelysningen.

Automatisk belysningsreglering



När den automatiska belysningsfunktionen slås på med motorn igång växlar systemet automatiskt mellan varselljus och strålkastare beroende på de externa ljusförhållandena och informationen från regnsensorsystemet.

Halvljusautomatik ⇨ 110.

Automatisk strålkastaraktivering

Under dåliga ljusförhållanden tänds strålkastarna.

Strålkastarna tänds dessutom om vindrutetorkarna har varit aktiverade i flera torkarslag.

Adaptive Forward Lighting ⇨ 110.

Tunnelidentifiering

När du kör in i en tunnel tänds strålkastarna omedelbart.

Helljus



Tryck på spaken för att växla från halv- till helljus.

Dra i spaken för att inaktivera helljuset.

Helljusassistent ⇨ 110.

Ljustuta



Dra i spaken för att aktivera ljustutan.

Helljuset inaktiveras om du drar i spaken.

Räckviddsinställning för strålkastare

Manuell strålkastarinställning



För att anpassa strålkastarnas räckvidd efter bilens last för att förhindra bländning: vrid inställningsratten  till önskad position.

- 0 : framsätena belastade
- 1 : alla säten belastade
- 2 : alla säten belastade och last i bagagerummet
- 3 : förarsätet belastat och bagagerummet lastat

Strålkastare vid körning i utlandet

Vid körning i länder med vänstertrafik behöver strålkastarna inte justeras.

Varselljus

Varselljus ökar bilens synlighet i dagsljus.

De tänds automatiskt under dagtid när motorn är igång.

Systemet växlar mellan varselljus och halvljus automatiskt beroende på ljusförhållandena.

Kurvbelysning

Kurvbelysning finns bara för LED-strålkastare.

LED-strålkastare för halv- och helljus ger bättre sikt under alla förhållanden.

Funktionen är den samma som för halogenstrålkastare.

Kurvbelysningsfunktionerna aktiveras automatiskt när belysningsströmställaren är i läget **AUTO**. Kurvbelysningen består av följande funktioner:

- kurvlyjus
- helljusassistent
- automatisk strålkastarnivåinställning

Kurvlyjus



Vid en sväng tänds vissa lampor (beroende på styrvinkeln och vilken blinker som har valts) som lyser upp körriktningen. Den aktiveras i en hastighet på upp till 40 km/h.

Helljusassistent

Denna funktion aktiverar automatiskt strålkastaren på natten när bilens hastighet är högre än 25 km/h.

Halvljuset aktiveras automatiskt igen när:



- Kameran eller en sensor i vindrutan upptäcker ljuset på mötande eller framförvarande bilar.
- Bilens hastighet sjunker under 15 km/h.
- Det är dimmigt eller snöar.
- Du kör i stadsområden.

Om inga hinder upptäcks växlar systemet tillbaka till helljus.

Inkoppling



Aktivera den här funktionen genom att trycka på knappen på spaken. Lampan på knappen tänds om helljusassistenten aktiveras. Helljuset tänds automatiskt vid en hastighet över 25 km/h.

Den gröna kontrollampen  lyser kontinuerligt när assistenten är aktiverad, den blå lampan  lyser när helljus är på.

Kontrollampa  ↪ 91.

Frånkoppling

Inaktivera den här funktionen genom att trycka på en knapp på spaken.

Vid användning av ljusstuta när helljusassistenten är aktiverad och halvljuset är på stängs helljusassistenten av. Systemet ändras till helljus.

Vid användning av ljusstuta när helljusassistenten är aktiverad och helljuset är på stängs helljusassistenten av. Systemet ändras till halvljus.

För att aktivera helljusassistenten blinkar du med strålkastarna igen.

Automatisk strålkastarnivåinställning

För att förhindra att mötande förare blir bländade justeras strålkastarnivån automatiskt baserat på bilens last.

Fel på kurvbelysningssystemet

När systemet upptäcker ett fel i kurvbelysningssystemet visas en varning i förarinformatiönscentralen.

Varningsblinkers

Tryck på  för manövrering.



Bilens varningsblinkers aktiveras automatiskt i följande situationer:

- Bromsning i en nödsituation (beroende på retardationskraften).
- Vid olycka.

De stängs av när bilen accelererar igen eller om du trycker på .

Blinkers

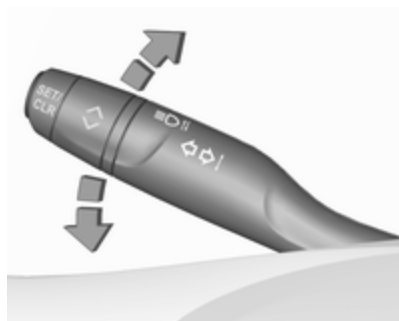

spak upp : höger blinker
spak ner : vänster blinker

Ett motstånd kan kännas när spaken rörs.

Konstant blinkning aktiveras när spaken flyttas förbi motståndspunkten. Den inaktiveras när ratten flyttas i motsatt riktning eller spaken flyttas manuellt tillbaka till neutralläget.

Du aktiverar tillfällig blinkning genom att hålla spaken precis före motståndspunkten. Blinkerslampan blinkar då tills spaken släpps.

För att aktivera tre blinkningar trycker du snabbt på spaken utan röra spaken förbi motståndspunkten.

Om du glömmer att stänga av bilens blinkers i mer än 20 sekunder ökar ljudsignalens volym om hastigheten är över 60 km/h.

Dimljus fram



Tryck på  för manövrering.

Belysningsströmställaren i läget **AUTO**: om dimljuset fram tänds slås strålkastarna på automatiskt.

Dimbaktljus



Tryck på för manövrering.

Belysningsströmställaren i läget **AUTO**: om dimbaktljuset tänds slås strålkastarna på automatiskt.

Belysningsströmställaren i läget : dimbaktljuset kan endast tändas tillsammans med dimljuset fram.

Bilens dimbaktljus släcks vid körning med släpvagn eller om en kontakt är insatt i uttaget, t.ex. om en cykelhållare används.

Parkeringsljus

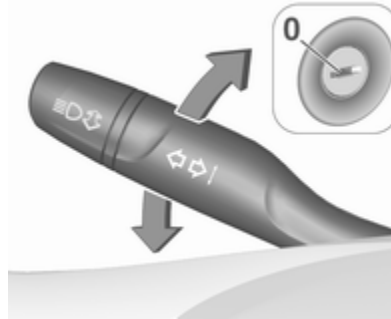

När bilen är parkerad går det att slå på parkeringsljuset på en sida:

1. Slå av tändningen.
2. Flytta blinkersspaken helt uppåt (parkeringsljus höger sida) respektive neråt (parkeringsljus vänster sida).

Bekräftelse genom signalton och motsvarande blinkerskontrollampa.

Backljus

Backljuset lyser när tändningen är på och backen har lagts i.

Immiga lampglas

Insidan av lampglasen kan imma igen kortvarigt vid förhållanden med dåligt, blött och kallt väder, vid kraftiga regnskurar eller efter tvätt. Imman försvinner snabbt av sig själv. Om du tänder strålkastarna går det fortare att få bort dimman.

Kupébelysning

Belysningsreglering instrumentpanel



Följande lampors ljusstyrka kan justeras i läget **AUTO** när ljussensorn upptäcker nattförhållanden eller i läget ☀ respektive ☾ :

- instrumentpanelbelysning
- Infodisplay
- knapp- och reglagebelysning

Vrid inställningsratten ⚙ och håll kvar tills önskad ljusstyrka uppnåtts.

Kupébelysning

Den främre och bakre innerbelysningen tänds och släcks automatiskt med fördröjning vid in- och urstigning.

Observera!

Vid en kollision där airbags utlöses tänds innerbelysningen automatiskt.

Främre innerbelysning



☀ : automatisk tändning
och släckning

tryck på ☀ : på

tryck på ☾ : av

Kupébelysning bak

Tänds tillsammans med den främre innerbelysningen.

Läslampor



Du tänder och släcker dessa genom att trycka på ☀ och ☾ i innerbelysningen.



Bilden visar den bakre innerbelysning.

Solskyddslampor

Tänds när skyddet öppnas.

Belysningsegenskaper

Mittkonsolbelysning

En spotlight i takkonsolen lyser upp mittkonsolen när strålkastarna är på.

Instegsbelysning

Välkomstbelysning

Vissa eller samtliga av följande lampor tänds en kort stund när bilen öppnas med radiofjärrkontrollen:

- halvljus eller helljus
- bakljus
- registreringsskyltbelysningen
- instrumentpanelbelysning
- innerbelysning

Antalet lampor som aktiveras beror på omgivande ljusförhållanden.

Belysningen släcks omedelbart när tändningen slås på.

Start ⇨ 16.

Denna funktion kan aktiveras eller inaktiveras i Personliga inställningar.

Personliga inställningar ⇨ 100.

Dessutom tänds följande lampor när förardörren öppnas:

- belysning av vissa strömställare
- Förarinformationscentral
- dörrfacklås

Urstigningsbelysning

Följande lampor tänds om nyckeln tas ut ur tändningslåset:

- innerbelysning
- instrumentpanelbelysning

Den slås av automatisk efter en fördröjning. Denna funktion fungerar bara i mörker.

Skydd mot batteriurladdning

Funktion för bilbatteriets laddningsnivå

Funktionen garanterar längsta tänkbara livslängd för bilbatteriet med en generator med reglerbar elutmatning och optimerad eldistribution.

För att förhindra urladdning av bilbatteriet vid körning reduceras följande system automatiskt i två steg och stängs slutligen av:

- parkeringsvärmare
- uppvärmd bakruta och uppvärmda backspeglar
- uppvärmda säten
- fläkt

I det andra steget, visas ett meddelande som bekräftar aktiveringen av bilbatteriets urladdningsskydd i förarinformationscentralen.

Avstängning av elektriska lampor

För att förhindra urladdning av bilbatteriet när tändningen slås av släcks en del av kupébelysningen automatiskt efter en stund.

Klimatreglering







Klimatregleringssystem	117
Värme- och ventilationssystem	117
Luftkonditionering	118
Elektronisk klimatreglering	121
Parkeringsvärmare	125
Luftmunstycken	125
Inställbara luftmunstycken	125
Fasta luftmunstycken	127
Underhåll	127
Luftintag	127
Luftkonditionering, normal drift	127
Service	127

Klimatregleringssystem

Värme- och ventilationssystem



Reglage för:

- temperatur / \
- luftfördelning ,  och 
- fläkthastighet 
- avfuktning och avfrostning  MAX
- uppvärmning av bakruta och ytterbackspeglar 
- uppvärmda säten 

Temperatur / \



Ställ in temperaturen genom att vrida / \ till önskad temperatur.

rött område : varmare
blått område : kallare

Värmen uppnår inte full effekt förrän motorn har nått normal drifttemperatur.

Luftfördelning

Tryck på:

-  : till vindrutan och de främre sidorutorna
-  : till huvudområde och baksäten via inställbara främre luftintag
-  : till främre och bakre fotutrymmet och vindrutan

Kombinationer är möjliga.



Fläkthastighet

Ställ in luftflödet genom att vrida  till önskad hastighet.

åt höger : hastighetsökning
åt vänster : hastighetsminskning

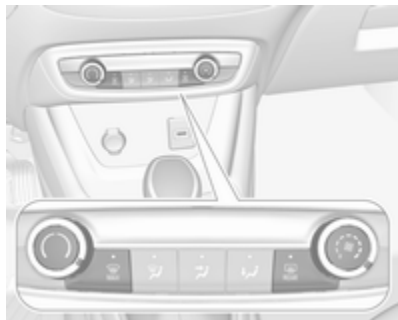
Avfuktning och avisning av rutorna FRONT



- Tryck på  : luftfördelningen riktas mot vindrutan.
- Ställ in temperaturreglaget / \ på den varmaste nivån.
- Ställ in fläkthastigheten  på den högsta nivån.
- Koppla in bakruteuppvärmningen  .
- Öppna sidomunstycken efter behov och rikta dessa mot sidorutorna.

Uppvärmning av bakruta, vindruta och ytterbackspeglar  ↗ 37.







Uppvärmda säten  ↗ 44.



Luftkonditionering



Bilden visar funktioner som kanske inte är tillgängliga för just din bil.

Reglage för:

- temperatur / \
- luftfördelning ,  och 
- fläkthastighet 
- avfuktning och avfrostning 
- luftkonditionering **A/C**
- innercirkulation 
- uppvärmning av bakruta och ytterbackspeglar 

- uppvärmd vindruta 
- uppvärmda säten 

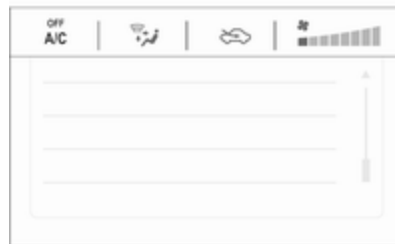

Vissa förändringar av inställningar visas kort på infodisplayen. Aktiverade funktioner indikeras genom lampan på respektive knapp.

Temperatur / \



Ställ in temperaturen genom att vrida / \ till önskad temperatur.

rött område : varmare
blått område : kallare

Värmen uppnår inte full effekt förrän motorn har nått normal drifttemperatur.

Luftfördelning

Tryck på:

-  : till vindrutan och de främre sidorutorna
-  : till huvudområde och baksäten via inställbara främre luftintag
-  : till främre och bakre fotutrymmet och vindrutan

Kombinationer är möjliga.

Fläkthastighet

Ställ in luftflödet genom att vrida  till önskad hastighet.

- åt höger : hastighetsökning
- åt vänster : hastighetsminskning

Luftkonditionering A/C



Tryck på **A/C** för att slå på kylning. Aktiveringen indikeras av lampan i knappen. Kylningen fungerar endast när motorn är igång och klimatregleringens fläkt är på.

Tryck på **A/C** igen för att stänga av kylning.

Luftkonditioneringen kyler och fuktar av (torkar) så snart utomhustemperaturen når strax över nollpunkten. Därför kan condens bildas och droppa från bilens underrede.



Om ingen kylning eller torkning önskas ska du slå av kylningen för att spara bränsle.



Om kylningen är aktiverad kan Autostop hindras.

Stopp/start-system  134.



Avfuktning och avvisning av rutorna



- Tryck på : luftfördelningen riktas mot vindrutan.
- Ställ in temperaturreglaget  på den varmaste nivån.
- Aktivera luftkonditioneringen **A/C** vid behov.
- Ställ in fläkthastigheten  på den högsta nivån.

- Koppla in bakruteuppvärmningen .
- Aktivera uppvärmd vindruta .
- Öppna sidomunstycken efter behov och rikta dessa mot sidorutorna.

Observera!

Om  trycks in när motorn är igång blockeras ett Autostop tills knappen  trycks in igen.

Om knappen  trycks in när motorn är i ett Autostop-läge, startas motorn automatiskt igen.

Stopp/start-system  134.

Innercirkulation



Tryck på  för att aktivera innercirkulationsläget, knappens lampa tänds.

Välj innercirkulation för att bidra till att kyla kupén respektive hindra lukter eller avgaser utanför från att komma in.

Tryck på  igen för att inaktivera luftcirkulationsläget.

Varning





När innercirkulationen är inkopplad minskas luftutbytet. Vid användning utan kylning ökar luftfuktigheten vilket leder till att rutorna kan bli immiga på insidan. Kupéluftens kvalitet försämras med tiden, vilket kan leda till att passagerarna känner sig trötta.



Är luften varm och luftfuktigheten hög kan vindrutan immas igen på utsidan om kall luft riktas mot den. Immar vindrutan igen på utsidan, aktivera vindrutetorkarna och inaktivera .

Maximal kylning



Öppna fönstren en kort stund så att den varma luften vädras ut snabbt.

- Slå på luftkonditioneringen **A/C**.
- Tryck på  för att aktivera innercirkulationssystemet.
- Tryck på  för luftfördelning.
- Ställ in temperaturreglaget  på den kallaste nivån.
- Ställ in fläkthastigheten  på den högsta nivån.
- Öppna alla munstycken.

Uppvärmning av bakruta, vindruta och ytterbackspegel   37.

Uppvärmda säten  ↗ 44.

Elektronisk klimatreglering

Klimatkontrollen i dubbla zoner möjliggör olika temperaturer för förar- och passagerarsidan fram.







I automatläget regleras temperatur, fläkthastighet och luftfördelning automatiskt.



Bilden visar funktioner som kanske inte är tillgängliga för just din bil.

Reglage för:

- temperatur på förarsidan / \
- **MENU** öppnar klimatinställningsmenyn på infodisplayen

- fläkthastighet 
- automatisk drift **AUTO**
- temperatur på passagerarsidan fram / \
- kylning **A/C**
- manuell innercirkulation 
- avfuktning och avfrostning 
- uppvärmning av bakruta och ytterbackspeglar 
- uppvärmd vindruta 
- uppvärmda säten 

Aktiverade funktioner indikeras genom lampan på respektive reglage.

Den elektroniska klimatiseringsautomatiken fungerar endast när motorn är igång.

Klimatinställningsmenyn (MENU-knappen)



Inställningar för

- luftfördelning 
- fläkthastighet 
- temperatur för förar- och passagerarsidan **19°/21°**
- temperatursynkronisering i dubbla zoner **MONO**
- luftkonditionering **ON/OFF**
- automatisk drift **AUTO**

kan utlösas manuellt i klimatinställningsmenyn. Tryck på **MENU** för att öppna menyn och använd touchknapparna.

Du kan också visa klimatinställningsmenyn

- genom att välja **Klimat** om bilen har en 7" Colour Info Display eller
- genom att trycka på  och sedan välja **Klimat** från menyn om bilen har en 8" Colour Info Display.

Automatikdrift AUTO

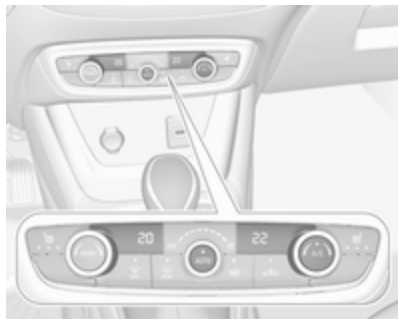

Grundinställningar för automatisk styrning med maximal komfort:

- Tryck på **AUTO** för att starta luftkonditioneringen automatiskt.
- Öppna alla luftutsläpp för att tillåta optimal luftfördelning i autmatläget.

- Ställ in de förvalda temperaturerna för förar- och passagerarsidan fram med det vänstra och högra reglaget. Rekommenderad temperatur är 22 °C. Temperaturen anges på displayer bredvid kontrollreglagen och i klimatinställningsmenyn.
- Inncirkulationsläget  bör inaktiveras. När detta läge är inaktiverat är knappens lampa släckt.

Manuella inställningar

Klimatregleringssystemets inställningar kan ändras genom aktivering av följande funktioner:

Fläkthastighet



Ställ in luftflödet genom att vrida vredet  till önskad hastighet. Vrid reglaget åt vänster för att minska eller åt höger för att öka hastigheten. Fläkthastigheten kan också ändras med touchknapparna i klimatinställningsmenyn. Tryck på **MENU** för att öppna menyn.

Vrid vredet  moturs: fläkt och kylning stängs av.



Tryck på **AUTO** för att återgå till automatiskt läge.

Lufffördelning



Tryck på **MENU** för att öppna menyn.

Peka på (på bilens Colour-Info-Display):

-  : till vindrutan och de främre sidorutorna
-  : till huvudområde och baksäten via inställbara luftintag
-  : till främre och bakre fotutrymmet och vindrutan

Tryck på **AUTO** för att återgå till automatisk lufffördelning.

Val av temperatur

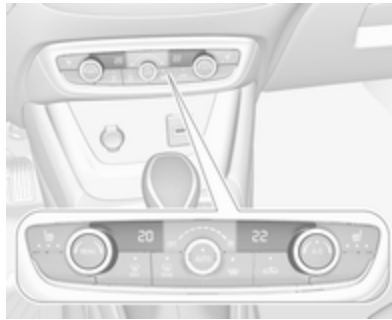

Ställ in de förvalda temperaturerna separat för förar- och passagerarsidan fram till önskat värde med det vänstra och högra reglaget. Reglaget på passagerarsidan ändrar temperaturen på passagerarsidan. Reglaget på förarsidan ändrar temperaturen på förarsidan eller båda sidorna beroende på aktivering av synkroniseringen **MONO** i klimatinställningsmenyn. Tryck på **MENU** för att öppna menyn.

Rekommenderad temperatur är 22 °C. Temperaturen anges på displayer bredvid kontrollreglagen och i klimatinställningsmenyn.

Om minimitemperaturen **Lo** har ställts in arbetar klimatregleringen med maximal kylning när kylning **A/C** slås på.

Om maxtemperaturen **Hi** ställs in arbetar klimatkontrollsystemet med maximal värme.

Observera!

Om **A/C** slås på kan en sänkning av den inställda kupétemperaturen få motorn att starta om från ett automatiskt stopp eller förhindra ett automatiskt stopp.

Stopp/start-system ⇨ 134.

Temperatursynkronisering i dubbla zoner **MONO** eller **SYNC**

Tryck på **MENU** för att öppna menyn. Peka på **MONO** eller **SYNC** för att länka passagerarsidans temperatur till förarsidan.

Om någon vrider på passagerarsidan reglage inaktiveras synkroniseringen.

Luftkonditionering A/C

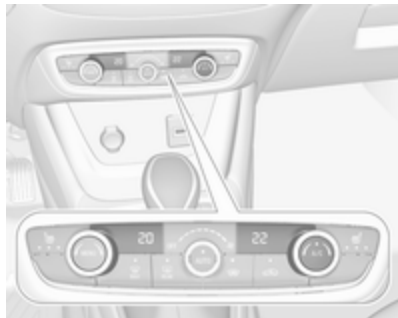

Tryck på **A/C** för att slå på kylning. Knappens lampa lyser för att indikera aktivering. Kylningen fungerar endast när motorn är igång och klimatregleringens fläkt är på.

Tryck på **A/C** igen för att stänga av kylning.

Luftkonditioneringen kyler och avfuktar (torkar) luften från och med en viss yttre temperatur. Därför kan kondens bildas och droppa från bilens underrede.

Om ingen kylning eller torkning önskas ska du slå av kylningen för att spara bränsle.

Manuell inncirkulation 

Tryck på  för att aktivera inncirkulationsläget. Knappens lampa lyser för att indikera aktivering.

Tryck på  igen för att inaktivera inncirkulationsläge.

 Varning



När inncirkulationen är inkopplad minskas luftutbytet. Vid användning utan kylning ökar luftfuktigheten vilket leder till att rutorna kan bli immiga på insidan.

Kupéluftens kvalitet försämras med tiden, vilket kan leda till att passagerarna känner sig trötta.



Är luften varm och luftfuktigheten hög kan vindrutan imma igen på utsidan om kall luft riktas mot den. Immar vindrutan igen på utsidan, aktivera vindrutetorkarna och inaktivera .

Avfuktning och avisning av rutorna 

- Tryck på . Knappens lampa lyser för att indikera aktivering.
- Temperaturen och luftfördelningen ställs in automatiskt och fläkten går med hög hastighet.

- Aktivera luftkonditioneringen genom att trycka på **A/C** vid behov.
- Koppla in bakruteuppvärmningen .
- Aktivera uppvärmd vindruta .
- För att återgå till föregående läge trycker du på  igen. För att återgå till automatikdrift trycker du på **AUTO**.

Observera!

Om  trycks in när motorn är igång blockerar ett Autostop tills knappen  trycks in igen.



Om knappen  trycks in när motorn är i ett Autostop-läge, startas motorn automatiskt igen.



Stopp/start-system  134.

Frånkoppling av elektronisk klimatreglering

Du kan stänga av kylning, fläkt och automatläget genom att vrida reglaget  moturs.

Du aktiverar systemet igen genom att slå på fläkten eller trycka på **AUTO**.

Uppvärmning av bakruta, vindruta och ytterbackspeglar   37.

Uppvärmda säten   44.

Parkeringsvärmare

Luftvärmare

Quickheat är en elektrisk extravärmare som automatiskt värmer upp kupén snabbare.

Luftmunstycken

Inställbara luftmunstycken

Mittre luftintag i instrumentpanelen



Ställ in luftflödets riktning genom att vrida och svänga på lamellerna.

Vrid lamellen inåt för att stänga luftintaget.

Yttre luftintag i instrumentpanelen



Ställ in luftflödets riktning genom att vrida och svänga på lamellerna. Vrid lamellen utåt för att stänga luftintaget.

Mittre luftintag ovanpå instrumentpanelen



Stäng luftflödet genom att vrida tumhjulet framåt.

Luftintag i handskfacket

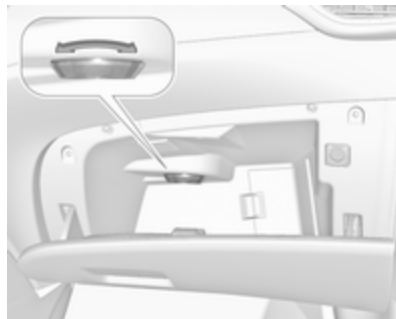

Du kan öppna eller stänga luftintaget genom att vrida det.

Minst två luftintag måste vara öppna om kylning är aktiverat.

⚠ Varning

Fäst inga föremål på luftmunstyckenas lameller. Risk för skador och personskador i händelse av en olycka.

Fasta luftmunstycken

Det finns flera luftmunstycken under vindrutan och sidorutorna samt i fotutrymmena.

Underhåll

Luftintag

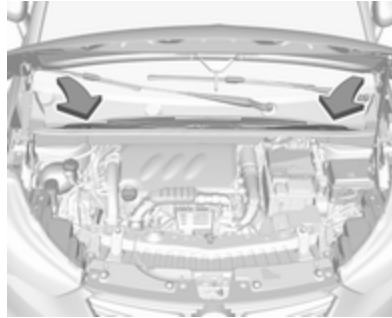

Luftintaget framför vindrutan i motorrummet måste vara fritt från sådant som hindrar lufttillförseln. Vid behov, avlägsna löv, smuts eller snö.

Kupéluftfilter

Byt filter regelbundet för maximal effekt.

Kupéluftfiltret kan behöva bytas oftare om du kör i områden med tung trafik, dålig luftkvalitet, höga dammnivåer eller mycket allergener.

Kupéluftfiltret kan också behöva bytas om luftflödet minskar, om det bildas imma på rutorna eller om det förekommer dålig lukt.

Din återförsäljare kan hjälpa dig att avgöra när det är dags att byta filter.

Luftkonditionering, normal drift

För att garantera en fortsatt god funktion måste kylningen aktiveras under några minuter en gång i månaden, oberoende av väderlek och årstid. Kylning är inte möjlig när ytttemperaturen är för låg.

Service

För optimala kylningsprestanda är det lämpligt att kontrollera klimatkontrollsystemet årligen med början tre år efter bilens första registrering med avseende på följande:

- funktions- och trycktest
- värmens funktion
- täthetskontroll
- kontroll av drivremmarna

- rengöring av kondensorn och förångarens dränering
- effektkontroll
- kontroll av kupélufffilter

Körning och hantering

Körningstips	130	Manuell växellåda	144	Dragkrok	180
Kontroll av bil	130	Bromsar	145	Allmän information	180
Styrning	130	Låsningssfritt bromssystem	145	Köregenskaper och tips för	
Start och hantering	130	Parkeringsbroms	146	körning med släp	180
Inkörning av ny bil	130	Bromshjälp	146	Köra med släp	180
Tändningsslås lägen	130	Backstarthjälp	146	Draganordning	181
Strömbrytare	131	Körkontrollsystem	147		
Strömspark	132	Elektronisk stabilitetsreglering			
Starta motor	133	och drivkraftsreglering	147		
Rullningsavstängning	134	Förarassistanssystem	148		
Stopp-start-system	134	Farthållare	148		
Parkeringshjälp	136	Hastighetsbegränsare	151		
Motoravgaser	137	Kollisionsvarning	153		
Avgasfilter	137	Aktiv nödbromsning	155		
Katalysator	138	Främre fotgängarskydd	157		
AdBlue	138	Parkeringshjälp	158		
Automatisk växellåda	141	Avancerad parkeringshjälp	161		
Växellådsdisplay	141	Varning döda vinkeln	166		
Växelväljare	142	Panoramavysystem	167		
Manuellt läge	142	Backkamera	170		
Elektroniska körprogram	143	Filbytesvarning	172		
Fel	143	Förarvarning	173		
Strömavbrott	143	Bränsle	174		
		Bränsle till bensinmotorer	174		
		Bränsle till dieselmotorer	174		
		Bränsle för drift med flytande			
		gas	176		
		Tankning	176		

Körningstips

Kontroll av bil

Låt inte bilen rulla med avstängd motor

Många system fungerar inte i denna situation (t.ex. bromsvoenheten, servostyrningen). Körning på detta sätt utgör en fara för dig själv och andra.

Alla system fungerar vid autostopp. Stopp/start-system ⇨ 134.

Förhöjd tomgång

Om bilbatteriet behöver laddas på grund av dess skick måste generatorns uteffekt ökas. Det åstadkoms med förhöjt tomgångsvarvtal, vilket kan höras.

Ett meddelande visas i förarinformationscentralen.

Pedaler

För att kunna utnyttja hela pedalrörelsevägen, lägg inga golvmattor under pedalerna.

Använd endast golvmattor som passar och som fästs med hållarna på förarsidan.

Styrning

Om servostyrningseffekten går förlorad på grund av att motorn stannar eller på grund av ett systemfel kan bilen styras men kan kräva högre styrkraft.

Start och hantering

Inkörning av ny bil

Gör inga onödiga hårda inbromsningar under de första resorna.

Vid den första färden kan det uppstå rökutveckling på grund av att vax och olja på avgassystemet förbränns. Efter den första färden ska bilen stå utomhus ett tag. Undvik att andas in ångorna.

Under inkörningsperioden kan bränsle- och motoroljeförbrukningen vara högre.

Dessutom kan avgaspartikelfiltrets rengöringsprocess äga rum oftare.

Avgasfilter ⇨ 137.

Autostop kan blockeras om bilbatteriet behöver laddas.

Tändningslås lägen

Vrid nyckeln:

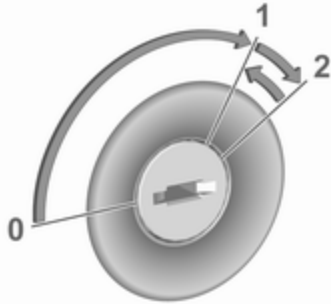

- 0** : tändning fränkopplad: Vissa funktioner förblir aktiva tills nyckeln tas bort eller förardörren öppnas, förutsatt att tändningen varit på tidigare
- 1** : strömläget tändning på: Tändningen är på, dieselmotorn förvärms. Kontrolllamporna lyser och de flesta elektriska funktioner kan användas
- 2** : motorstart: Släpp nyckeln efter att motorn har startats

Rattlås

Ta ur nyckeln från tändningslåset och vrid ratten tills den går i ingrepp.

⚠ Fara

Ta aldrig ut nyckeln ur tändningslåset under körning eftersom detta gör att rattlåset aktiveras.

Strömbrytare



Den elektroniska nyckeln måste finnas i bilen.

Motorstart

Trampa ner kopplingspedalen (om bilen har manuell växellåda) och bromspedalen och tryck sedan på **Start/Stop**. Släpp knappen när startproceduren börjar.

Läget Tändning på utan att starta motorn

Tryck på **Start/Stop** utan att trampa på kopplings- eller bromspedalen. Kontrolllamporna lyser och de flesta elektriska funktioner kan användas.

Motor och tändning av

Tryck kortvarigt på **Start/Stop** i varje läge eller när motorn är igång och bilen står stilla. Vissa funktioner förblir aktiva tills förardörren öppnas, förutsatt att tändningen varit på tidigare.

Nödavstängning under körning

Håll in **Start/Stop** i 5 sekunder
 ⇨ 133. Ratten låses så snart bilen står stilla.

Rattlås

Rattlåset aktiveras automatiskt när:

- Bilen står stilla.
- Tändningen har slagits av.

Lås upp rattlåset genom att öppna och stänga förardörren och vrida tändningen till strömläge eller starta motorn direkt.

⚠ Varning

När bilbatteriet är urladdat får bilen inte startas genom påskjutning eller bogsering eftersom rattlåset då inte går att låsa upp.

Om bilens elektroniska nyckelsystem inte fungerar

Om den elektroniska nyckeln inte fungerar eller dess batteri är svagt kan förarinformationscentralen visa **Hittar ingen fjärrkontroll** eller **Byt batteri i fjärrkontrollen** när du försöker starta bilen.



Håll den elektroniska nyckeln med knapparna utåt vid märkningen på rattstångsskyddet enligt bilden.

Trampa ner kopplingspedalen (om bilen har manuell växellåda) och bromspedalen och tryck sedan på **Start/Stop**. Släpp knappen när startproceduren börjar.

Denna möjlighet är endast avsedd för nödfall. Byt batteriet i den elektroniska nyckeln snarast möjligt ⇨ 22.

För upplåsning eller låsning av dörrarna, se Fel på radiofjärrkontrollenheten eller det elektroniska nyckelsystemet ⇨ 23.

Strömsparläge

I detta läge inaktiveras elförbrukare för att undvika att bilbatteriet laddas ur. Dessa elförbrukare, t.ex. infotainmentsystemet, vindrutetorkarna, halvljusstrålkastarna, innerbelysningen etc. kan användas i max ca 40 minuter efter att tändningen har slagits av.

Växling till strömsparläge

När strömsparläget aktiveras visas meddelandet **Strömsparläge** i förarinformationscentralen.

Ett aktivt telefonsamtal där hands-free-alternativet används kan bibehållas ca 10 minuter längre.

Inaktivering av strömsparläge

Strömsparläget inaktiveras automatiskt när motorn startas om. För att ladda batteriet kan du hålla motorn igång:

- i mindre än 10 minuter för att kunna använda elförbrukarna i ca. 5 minuter
- i mer än 10 minuter för att kunna använda elförbrukarna upp till ca. 30 minuter

Starta motor

Bilar med tändningslås

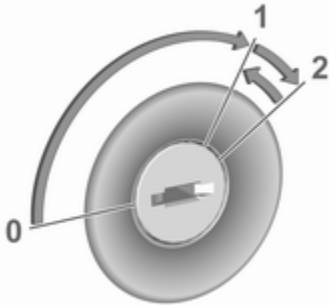

- Vrid nyckeln till läge 1.
- Vrid lätt på ratten för att lossa rattlåset.
- Manuell växellåda: trampa ned kopplings- och bromspedalen.
- Automatisk växellåda: trampa ned bromspedalen och för växelväljaren till **P** eller **N**.
- Använd inte gaspedalen.

- Dieselmotorer: vänta tills kontrollampen  slocknar.
- Vrid nyckeln till läge 2 och släpp den efter att motorn startats.

Manuell växellåda: Under ett Auto-stop kan du starta motorn genom att trampa ner kopplingspedalen ⇨ 134.

Automatisk växellåda: under ett Auto-stop kan du starta motorn genom att släppa bromspedalen ⇨ 134.

Bilar med startknapp



- Manuell växellåda: trampa ned kopplings- och bromspedalen.
- Automatisk växellåda: trampa ned bromspedalen och för växelväljaren till **P** eller **N**.
- Använd inte gaspedalen.
- Tryck in knappen **Start/Stop**.
- Släpp knappen efter att startförloppet börjat. Dieselmotor: startar efter att kontrollampen  för förglödning slocknar.
- Innan du startar om motorn eller om du vill stänga av motorn när bilen står stilla, tryck en gång till kort på **Start/Stop**.

Så här startar du motorn under ett autostop:

- Manuell växellåda: Under ett Autostop kan du starta motorn genom att trampa ner kopplingspedalen ⇨ 134.
- Automatisk växellåda: under ett Autostop kan du starta motorn genom att släppa bromspedalen ⇨ 134.

Nödavstängning under körning

Om motorn behöver stängas av i en nödsituation håller du in **Start/Stop** i 5 sekunder.

Fara

Om motorn stängs av under körning kan det leda till att broms- och styrsystemet inte får någon strömförsörjning. Stödsystemen och airbagsystemen inaktiveras. Belysning och bromsljus släcks. Därför bör motorn och tändningen endast stängas av under körning i nödläge om det är absolut nödvändigt.

Starta bilen vid låga temperaturer

Motorn kan startas utan extravärmare ned till temperaturer på -25 °C för dieselmotorer och -30 °C för bensinmotorer. För att detta ska vara möjligt behövs motorolja med rätt viskositet, rätt bränsle, regelbunden service och ett bilbatteri med tillräcklig laddning. Vid temperaturer under -30 °C kräver den automatiska växellådan en uppvärmningstid på ungefär 5 minuter. Växelväljaren måste vara i läge **P**.

Värmefunktioner

Observera!

Individuella värmefunktioner som sätesvärme eller rattvärme kan tillfälligt vara otillgängliga vid elektriska belastningsbegränsningar. Funktionerna återupptas efter några minuter.

Uppvärmning turbomotor

Vid start kan motorns vridmoment vara begränsat en kort tid, särskilt när motorn är kall. Detta sker för att smörjsystemet ska kunna skydda motorn ordentligt.

Rullningsavstängning

Vid rullning, dvs. vid körning med ilagd växel utan aktivering av gaspedalen, stängs bränslematningen av.

Beroende på körförhållandena kan rullningsavstängningen inaktiveras.

Stopp-start-system

Stopp/start-systemet hjälper dig att spara bränsle och minska avgasutsläppen. När förhållandena tillåter detta stänger systemet av motorn när bilens hastighet är låg eller när bilen står still, t.ex. vid ett trafikljus eller i bilköer.

Inkoppling

Stopp/start-systemet är tillgängligt så snart motorn har startats, bilen kör iväg och de förhållanden som anges nedan uppfylls.

Frånkoppling

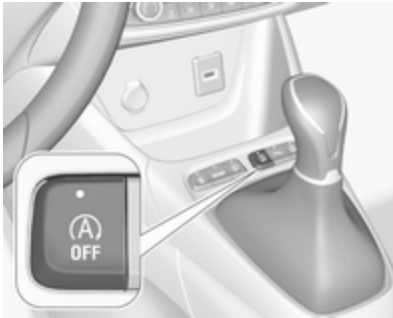

Du kan inaktivera stopp/start-systemet manuellt genom att trycka på . Inaktiveringen indikeras när lampan i knappen tänds.

Autostop

Bilar med manuell växellåda

Autostop kan aktiveras vid stillastående.

Så här aktiverar du ett Autostop:

- Trampa ner kopplingspedalen.
- För växelspaken till neutralläget.
- Släpp upp kopplingspedalen.

Motorn stängs av samtidigt som tändningen är på.

Bilar med automatisk växellåda

Om bilen står stilla med nedtryckt bromspedal, aktiveras autostopp automatiskt.

Motorn stängs av samtidigt som tändningen är på.

Stopp-start-systemet inaktiveras i lutningar på 12 % eller mer.

Indikering



Ett Autostop indikeras av kontrollampan .

Under ett Autostop fungerar värmen och bromsarna normalt.

Förutsättningar för ett Autostop

Stopp/start-systemet kontrollerar att vart och ett av nedanstående förhållanden uppfylls.

- Stopp/start-systemet har inte inaktiverats manuellt.
- Förardörren är stängd eller förarens säkerhetsbälte är fastspänt.
- Bilbatteriet har tillräcklig laddning och är i gott skick.
- Motorn är uppvärmd.
- Motorkylvätsketemperaturen är inte för hög.
- Motorns avgastemperatur är inte för hög, t.ex. efter körning med hög motorlast.
- Omgivningstemperaturen är varken för låg eller för hög.
- Klimatregleringssystemet tillåter ett Autostop.
- Bromsvakuumet är tillräckligt.
- Avgasfiltrets självrengöringsfunktion är inte aktiv.
- Bilen har körts minst i gånghastighet sedan senaste Autostop.

I annat fall kommer ett Autostop att blockeras.

Observera!

Autostopfunktionen kan inaktiveras i flera timmar efter ett batteribyte eller återanslutning.

Vissa av klimatkontrollsystemets inställningar kan blockera ett Autostop. Se avsnittet om klimatreglering för mer information ⇨ 118.

Om autostop för tillfället inte är tillgängligt (A) blinkar ⇨ 91 grönt.

Omedelbart efter körning med högre hastighet kan ett Autostop inaktiveras.

Inkörning av ny bil ⇨ 130.

Skydd mot urladdning av bilbatteri

För att garantera motorstart har stopp/start-systemet försetts med flera skyddsfunktioner för att undvika urladdning av bilbatteriet.

Batterisparande åtgärder

Vid ett Autostop stängs flera elektriska funktioner som extravärmare eller uppvärmning av bakruta av eller kopplas om till ett strömsparkläge. Fläkthastigheten för klimatkontrollsystemet minskas för att spara ström.

Motorstart av förare**Bilar med manuell växellåda
Konventionell omstart**

Alla motorer har konventionell omstart.

Tryck ned kopplingspedalen utan att trycka ned bromspedalen när du vill starta om motorn.

På motorer med sen omstart går det bara att göra en konventionell omstart utan att bromspedalen trycks ned.

Motorstart av stopp/start-system

Växelväljaren måste vara i neutral-läget för en automatisk omstart.

Om något av följande inträffar under ett Autostop startas motorn automatiskt av stopp/start-systemet:

- Stopp/start-systemet inaktiveras manuellt.
- Förarens säkerhetsbälte lossas eller förardörren öppnas.
- Motortemperaturen är för låg.
- Bilbatteriets laddningsnivå är under en angiven nivå.

- Bromsvakuumet är inte tillräckligt.
- Klimatregleringssystemet begär en motorstart.
- Luftkonditioneringen slås på manuellt.

Om ett elektriskt tillbehör, t.ex. en bärbar CD-spelare, är anslutet till eluttaget kan ett kort spänningsfall märkas under omstarten.

Parkering**⚠ Varning**

- Parkera inte bilen på en lätt antändlig yta. Avgassystemets höga temperatur kan antända ytan.
- Dra alltid åt parkeringsbromsen. Dra åt den manuella parkeringsbromsen utan att trycka in frigöringsknappen. Dra åt så hårt som möjligt i nedförs- eller uppförslutning. Trampa ner bromspedalen samtidigt så att arbetstrycket reduceras.

- Stäng av motorn.
- Om bilen befinner sig på en plan yta eller i en uppförsbacke ska du först lägga i ettan eller placera växelväljaren i läget **P** innan du tar ut tändningsnyckeln eller slår av tändningen i bilar med en strömbrytare. I uppförslutning ska dessutom framhjulen vridas bort från kantstenen.

Om bilen befinner sig på en plan yta eller i en nedförsbacke ska du först lägga i backen eller placera växelväljaren i läget **P** innan du tar ut tändningsnyckeln eller slår av tändningen i bilar med en strömbrytare. Vrid dessutom framdäcken mot kantstenen.

- Stäng fönstren.
- Ta ut tändningsnyckeln ur tändningslåset eller slår av tändningen i bilar med en strömbrytare. Vrid ratten tills rattlåset spärras.

- Lås bilen.
- Slå på stöldlarmet.
- Motorkylfläkten kan vara igång en stund när motorn har stängts av ➔ 186.

Se upp

Efter körning med höga motorvarvtal eller hög motorbelastning låter du motorn gå en kort stund med låg belastning eller ca 30 sekunder på tomgång innan den stängs av, för att undvika skador på turboaggregatet.

Observera!

Vid en olycka där airbags utlöses stängs motorn av automatiskt om bilen stannar inom en viss tid.

Motoravgaser

⚠ Fara

Motoravgaser innehåller giftig, men färg- och luktlös, koloxid (CO). Undvik inandning, det kan vara livsfarligt.



Om avgaser kommer in i bilen, öppna fönstren. Låt en verkstad åtgärda orsaken till störningen.

Undvik att köra med öppet bagageutrymme eftersom avgaser kan tränga in i bilens kupé.

Avgasfilter

Automatisk rengöringsprocess

Avgasfilterssystemet filtrerar bort sotpartiklar från motoravgaserna.

Om avgasfiltret börjar bli mättat indikeras detta av att  eller  tänds tillfälligt och ett meddelande visas i förarinformationscentralen.

Så snart trafikförhållandena medger bör du regenerera filtret genom att köra 60 km/h tills kontrollampan slocknar.

Observera!

I en ny bil kan det lukta bränt första gången avgaspartikelfiltret regenereras. Detta är helt normalt. Efter att bilen har körts en lång tid med mycket låg hastighet eller på tomgång kan det hända att vattenånga släpps ut ur avgasröret när bilen accelererar. Detta påverkar inte bilens beteende eller miljön.

Rengöringsprocess inte möjlig



Om  eller , en ljudsignal hörs och ett meddelande visas indikerar detta att avgasfiltrets tillsattnivå är för låg.

Behållaren måste fyllas på omedelbart. Uppsök en verkstad för att få hjälp.

Katalysator

Tack vare katalysatorn reduceras mängden skadliga ämnen i avgaserna.

Se upp

Andra bränslekvaliteter än de som nämns på sidorna  174,  234 kan skada katalysatorn och delar av elektroniken.

Oförbränt bränsle kan leda till överhettning och till skador på katalysatorn. Därför bör du undvika att använda startmotorn för mycket, att köra tills bränsletanken är tom och att starta motorn genom att putta eller bogsera igång den.

Vid misständningar, ojämn motorgång, tydligt minskad motoreffekt eller andra ovanliga driftstörningar, låt omedelbart en verkstad åtgärda orsaken till störningen. Fortsätt i nödfall körningen en kort stund, med låg hastighet och låga varvtal.

AdBlue

Allmän information

Selektiv katalytisk reduktion (BlueInjection) är en metod för att minska kväveoxiderna betydligt i avgasutsläppen. Detta uppnås genom insprutning av en urealösning, "Diesel Exhaust Fluid" (DEF) i avgasystemet. Den ammoniak som frisläpps av vätskan reagerar med nitrosa gaser (NO_x) från avgaserna och omvandlas till kväve och vatten.

Denna vätska kallas AdBlue®. Det är en färglös och luktfri vätska som varken är brandfarlig eller giftig och består av 32 % urea och 68 % vatten.

Varning

Undvik att få AdBlue i ögonen eller på huden.

Vid ögon- eller hudkontakt ska du skölja med vatten.

Se upp

Se till så att inte AdBlue kommer i kontakt med bilens lack.
Om detta sker ska du skölja av med vatten.

AdBlue fryser vid en temperatur av ca. -11 °C. Eftersom bilen är utrustad med en AdBlue-fövärmare kan utsläppsminskningar vid låga temperaturer garanteras. AdBlue-fövärmaren fungerar automatiskt.

Nivåvarningar

AdBlue-förbrukningen är ungefär 1,5 l per 1 000 km. Förbrukningen kan öka beroende på körförhållandena (t.ex. vid hög belastning eller bogsering).

Beroende på den beräknade räckvidden för AdBlue visas olika meddelanden i förarinformationscentralen. Meddelandena och begränsningarna är lagstadgade krav.

Det första varningsmeddelandet visas när den återstående körsträckan för AdBlue är under 2400 km. Meddelandet visas varje gång bilen startar och varje gång räckvidden minskar med 300 km:

Fyll på AdBlue: Bilen kan inte startas efter 2400 km

Dessutom lyser kontrollampan  kontinuerligt och en ljudsignal hörs varje gång meddelandet visas.

När AdBlue-nivån endast räcker till en körsträcka som är under 600 km visas följande varningsmeddelande. Det visas även varje gång bilen startas och varje gång räckvidden minskar med 20 km:

Fyll på AdBlue: Bilen kan inte startas efter 600 km

Dessutom blinkar kontrollampan  kontinuerligt och en ljudsignal hörs varje gång meddelandet visas.

Observera!

Vid hög AdBlue-förbrukning kan förarinformationscentralen visa denna varning utan föregående varningssteg.

Den sista varningsnivån nås när AdBlue-tanken är tom. Det går då inte att starta motorn igen. Följande varningsmeddelande visas och går inte att ta bort:

Fyll på AdBlue: Bilen går inte att starta

Dessutom blinkar kontrollampan  kontinuerligt och motorn kan inte startas igen förrän AdBlue-tanken fylls på med minst 5 l.

Varning om höga utsläpp

Om avgasutsläppen överstiger ett visst värde kommer varningsmeddelanden att visas i förarinformationscentralen.

En begäran om att avgassystemet måste kontrolleras och ett meddelande om att motorn inte kan startas igen visas. Dessa begränsningar måste respekteras enligt lag.

Vänd dig till en verkstad för att få hjälp.

Påfyllning av AdBlue

Se upp

Använd endast AdBlue som uppfyller de europeiska standarderna DIN 70 070 och ISO 22241-1.

Använd inga tillsatser.

Späd inte ut AdBlue.

Om du gör det kan systemet för selektiv katalytisk reduktion skadas.

Observera!

Om det inte finns någon påfyllningspump med munstycke för personbilar på en bensinstation ska du enbart använda AdBlue-flaskor eller behållare med en tätad påfyllningsadapter för påfyllning för att förhindra att vätska skvätter tillbaka eller spills ut och för att säkerställa att ångorna från tanken samlas upp och inte kommer ut. AdBlue i flaskor eller behållare finns på många bensinstationer och kan köpas t.ex. hos Opel-handlare och andra återförsäljare.

Eftersom AdBlue har en begränsad hållbarhet bör du kontrollera utgångsdatumet före påfyllning.

Observera!

Fyll på tanken till en nivå på minst 5 l för att säkerställa att den nya AdBlue-nivån detekteras.

Om påfyllningen av AdBlue inte upptäcks:

1. Kör bilen kontinuerligt i 10 min och se till att hastigheten alltid är högre än 20 km/h.
2. Om påfyllning av AdBlue upptäcks försvinner de varningar eller begränsningar som är kopplade till AdBlue-försörjningen.

Om påfyllning av AdBlue fortfarande inte upptäcks bör du kontakta en verkstad.

Om AdBlue måste fyllas på vid temperaturer under -11 °C kanske inte påfyllningen av AdBlue upptäcks av systemet. I så fall ska du parkera bilen på en plats med högre omgivningstemperatur tills AdBlue blir flytande.

Observera!

När skyddsloket skruvas av från påfyllningsröret kan ammoniakångor uppstå. Undvik att andas in ångorna eftersom de har en stickande lukt. Ångorna är inte farliga att andas in.

Vi rekommenderar att du fyller AdBlue-tanken helt.

Bilen måste vara parkerad på ett plant underlag.

Påfyllningshalsen för AdBlue är placerad bakom bränslepåfyllningsluckan som är placerad på bilens vänstra sida.

Det går endast att öppna tankluckan när bilen är upplåst.

1. Ta ut nyckeln från tändningslåset.
2. Stäng alla dörrar för att förhindra att ammoniakångor kommer in i bilen.
3. Lossa tankluckan genom att trycka på den ↻ 176.



4. Skruva av skyddslocket från påfyllningsröret.
5. Öppna AdBlue-behållaren.
6. Fäst den ena änden av slangen på behållaren och skruva fast den andra änden på påfyllningsröret.
7. Lyft behållaren tills den är tom eller tills det har slutat rinna från behållaren. Detta kan ta upp till 5 minuter.
8. Placera behållaren på marken för att tömma slangen och vänta 15 sekunder.

9. Skruva loss slangen från påfyllningsröret.
10. Montera skyddslocket och vrid medurs tills det hakar fast.

Observera!

Kassera AdBlue-behållaren enligt gällande miljökrav. Slangen kan återanvändas om den spolas ur med rent vatten innan AdBlue-vätskan torkar.

Automatisk växellåda

Med automatisk växellåda är automatisk växling (automatiskt läge) eller manuell växling (manuellt läge) möjligt.

Manuell uppväxling är möjlig i manuellt läge genom att man pekar på växelväljaren mot + eller - ↵ 142.

Växellådsdisplay



Läget eller det valda körsteget visas i förarinformationscentralen.

I automatiskt läge indikeras körprogrammet av **D**.

I manuellt läge, indikeras **M** och numret på den valda växeln.

R indikerar backväxeln.

N indikerar neutralläge.

P indikerar parkeringsläge.

Växelväljare



Flytta växelväljaren enligt bilden ovan.

P : parkeringsläge, hjulen är låsta, skall endast läggas i när bilen står stilla och parkeringsbromsen är åtdragen

R : backväxel, ska endast läggas i när bilen står stilla

N : tomgång

D : automatikdrift

M : manuellt läge

+ : växla upp i manuellt läge

- : växla ner i manuellt läge

Växelväljaren är låst i **P** och kan endast flyttas när tändningen är på och bromspedalen trampas ner.

Motorn kan bara startas med växelväljaren i läget **P** eller **N**. När växelväljaren står i läget **N** trycker du ner bromspedalen eller drar åt parkeringsbromsen före start.

Ge inte gas under växlingen. Trampa aldrig samtidigt på gas- och bromspedalen.

När körsteget är ilagt och bromsen släpps kör bilen långsamt iväg.

Motorbromsverkan

För att utnyttja motorbromsverkan vid körning i nedförslut växlar du i god tid till en lägre växel. Se manuellt läge.

Lossgungning

Lossgungning är endast tillåtet om bilen har kört fast i sand, lera eller snö. Flytta växelväljaren fram och tillbaka mellan **D** och **R**. Håll motorns varvtal så lågt som möjligt och undvik att ge gas ryckigt.

Parkering

Dra åt parkeringsbromsen och lägg i **P**.

Manuellt läge



Flytta växelväljaren från läget **D** åt vänster till läget **M**.

Tryck växelväljaren uppåt + för att växla till en högre växel.

Tryck växelväljaren neråt - för att växla till en lägre växel.

Om en högre växel läggs i vid för låg hastighet eller en lägre växel vid för hög hastighet sker ingen växling. Det kan orsaka ett meddelande i förarinformationscentralen.

I manuellt läge görs ingen automatisk uppväxling till högre växel vid höga motorvarvtal.

Växlingsindikering

▲ visas tillsammans med numret på en högre växel när uppväxling rekommenderas för bättre bränsleekonomi.

Växlingsindikeringen visas bara i manuellt läge.

Elektroniska körprogram

- Drifttemperaturprogrammet gör att katalysatorn snabbt uppnår den temperatur som krävs efter kallstart genom att motorvarvtalet ökas.

- Särskilda program anpassar automatiskt växlingsvarvtalen vid körning uppför eller nerför.
- Vid snöiga eller isiga förhållanden eller på andra hala ytor gör den elektroniska växelstyrningen det möjligt för föraren att välja ettan, tvåan eller trean för att köra iväg.

Kickdown

Om gaspedalen trampas ner under kickdown-spärren blir följden maximal acceleration oberoende av valt körsläge. Växellådan växlar ner till en lägre växel beroende på motorvarvtalet.

Fel

Vid ett fel visas ett meddelande i förarinformationscentralen.

Bilmeddelanden ⇨ 98.

Den elektroniska växellådsstyrningen aktiverar endast treans växel. Växellådan växlar inte längre automatiskt.

Kör inte fortare än 100 km/h.

Låt en verkstad åtgärda orsaken till störningen.

Strömavbrott

Vid strömavbrott kan växelväljaren inte flyttas från läget P.

Starta bilen med startkablar om bilbatteriet är urladdat ⇨ 216.

Om bilbatteriet inte är orsaken till felet frigör du växelväljaren.

1. Dra åt parkeringsbromsen.
2. Lossa växelväljarens klädselpanel från mittkonsolen. Peta med fingret i lädersockeln under växelväljaren och tryck klädselpanelen uppåt.

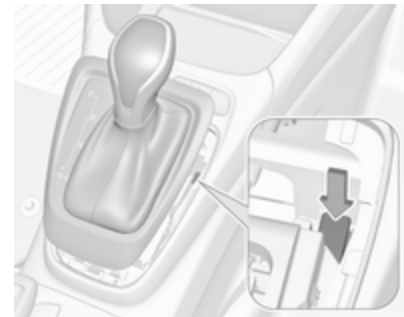

- Tryck ner knappen vertikalt och flytta växelväljaren från P. Låt en verkstad åtgärda orsaken till strömavbrottet.
- Placera växelväljarens panel på mittkonsolen och fäst den igen.

Manuell växellåda



För att lägga i backen på en 5-växlad växellåda trampar du ner kopplingspedalen, för sedan växelväljaren åt höger och bakåt.



För att lägga i backen på en 6-växlad växellåda trampar du ner kopplingspedalen, dra sedan i ringen under växelväljaren och för växelväljaren hela vägen åt vänster och sedan framåt.

Om det inte går att lägga i backväxeln för du växelspaken till friläge, släpper upp kopplingspedalen och trampar ner den igen. Försök sedan lägga i växeln på nytt.

Låt inte kopplingen slira i onödan.

Trampa ner kopplingspedalen helt. Ha inte foten på kopplingspedalen när du inte använder den.

Vid upptäckt av att kopplingen slirar under en viss tid reduceras motorns effekt. En varning visas i förarinformationscentret. Släpp upp kopplingen.

Se upp

Vi rekommenderar att du inte låter handen vila på växelspaken under körning.

Växlingsindikering ⇨ 89.

Stopp/start-system ⇨ 134.

Bromsar

Bromssystemet har två av varandra oberoende bromskretsar.

Vid fel i en bromskrets går det fortfarande att bromsa bilen med den andra bromskretsen. Bromsverkan uppnås emellertid inte förrän bromspedalen trampas ner hårt. Det krävs avsevärt mer kraft för detta. Bromssträckan blir längre. Anlita en verkstad för att få hjälp innan du fortsätter färd.

När motorn är avstängd upphör bromsservons verkan när bromspedalen har trampats ner en eller två gånger. Bromseffekten påverkas inte men det krävs betydligt större kraft för att trampa ner bromspedalen. Detta är särskilt viktigt att tänka på om bilen bogseras.

Kontrollampa (ⓘ) ⇨ 88.

Låsningsfritt bromssystem

ABS förhindrar blockering av hjulen.

Så snart ett hjul har en tendens att blockeras reglerar ABS det aktuella hjulets bromstryck. Bilen kan styras även vid mycket kraftiga inbromsningar.

ABS-funktionen märks genom att bromspedalen pulserar och ett regleringsljud hörs.

För att uppnå maximal bromsverkan ska bromspedalen hållas helt nertrampad under hela inbromsningen, trots att den pulserar. Minska inte kraften.

Vid bromsning i en nödsituation slås varningsblinkers på automatiskt om retardationskraften är tillräckligt stark. De stängs av automatiskt så fort bilen accelererar igen.

Efter starten genomför systemet ett självtest, vilket eventuellt kan höras av föraren.



Kontrollampa (ABS) ⇨ 89.

Fel

⚠ Varning

Om det finns ett fel i ABS-systemet kan hjulen låsa sig vid en kraftig inbromsning. Fördelen med ABS har därmed försvunnit. Det går inte längre att styra bilen vid mycket kraftiga inbromsningar och den kan köra av vägen.

Låt en verkstad åtgärda orsaken till störningen.

Parkeringsbroms

⚠ Varning

Kontrollera parkeringsbromsens status innan du lämnar bilen. Kontrolllampan  måste lysa konstant.

Manuell parkeringsbroms

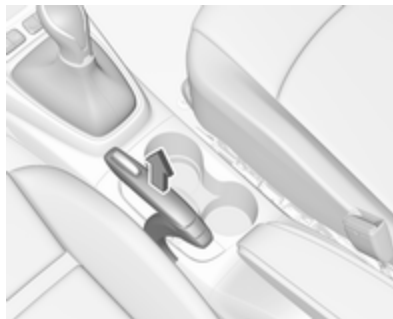
**⚠ Varning**

Dra alltid åt parkeringsbromsen ordentligt utan att trycka på frigöringsknappen. Dra åt bromsen så hårt som möjligt om bilen står i en lutning.

För att lossa parkeringsbromsen lyfter du spaken något, trycker in frigöringsknappen och sänker ner spaken helt.

Trampa samtidigt på fotbromsen för att minska den kraft som behövs för parkeringsbromsen.

Kontrollampa  ↪ 88.

Bromshjälp

Om du trampar ner bromspedalen snabbt och kraftfullt ansätts maximal bromskraft automatiskt.

Bromshjälpens funktion kan kännas genom att bromspedalen pulserar och går tyngre att trampa ner än vanligt.

Håll bromspedalen stadigt nertryckt så länge som full bromskraft behövs. Den maximala bromskraften minskar automatiskt när bromspedalen släpps.

Backstarthjälp

Systemet förhindrar oavsiktlig rörelse när man kör iväg på lutande underlag.

När du släpper upp bromspedalen efter att ha stannat i en lutning håller bromsarna bilen still i ytterligare 2 sekunder. Bromsarna släpper automatiskt så snart bilen börjar accelerera.

Körkontrollsystem

Elektronisk stabilitetsreglering och drivkraftsreglering

Den elektroniska stabilitetskontrollen (ESP) förbättrar körstabiliteten oberoende av vägens beskaffenhet och däckens väggrepp vid alla situationer.

Så snart bilen riskerar att tappa greppet (understyrning, överstyrning) reduceras motoreffekten och hjulen bromsas separat.

ESC arbetar i kombination med drivkraftsregleringen (TC). Systemet förhindrar att drivhjulen slirar.

TC är en del av ESC.

TC förbättrar körstabiliteten vid behov, oberoende av typ av väg bana eller väggrepp, genom att drivhjulen förhindras från att spinna.

Så snart drivhjulen börjar spinna reduceras motoreffekten och det hjul som spinner mest bromsas separat. Detta förbättrar bilens körstabilitet avsevärt vid halt väglag.



ESC och TC är i funktion efter varje motorstart, så snart kontrollampen  släcks.

När ESC och TC aktiveras blinkar .

Varning

Låt inte denna speciella säkerhetsanordning förläda dig till att ta onödiga risker.

Anpassa hastigheten till vägförhållandena.

Kontrollampa  ⇨ 89.

Frånkoppling

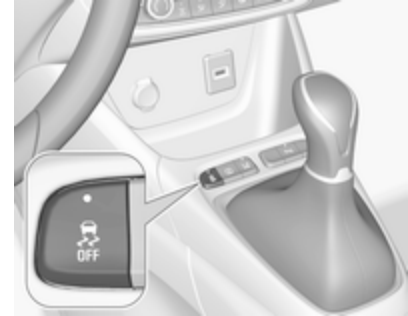



Du kan inaktivera ESC och TC genom att trycka på .

Kontrollampen  lyser.

Kontrollampa  ⇨ 89.

Ett statusmeddelande visas i förarinformationscentralen när ESC och TC inaktiveras.

ESC och TC aktiveras om du trycker på -knappen igen, om du trampar ner bromspedalen eller om bilen kör fortare än 50 km/h.

 slocknar när ESC och TC återaktiveras.

ESC och TC aktiveras dessutom om nästa gång tändningen slås på.

Fel

Om det uppstår ett fel i systemet lyser kontrollampan  kontinuerligt och ett meddelande visas i förarinformationscentralen. Systemet inte fungerar.

Låt en verkstad åtgärda orsaken till störningen.

Förarassistanssystem

Varning

Förarassistanssystemen har utvecklats för att hjälpa föraren och inte för att ersätta dennes uppmärksamhet.

Föraren behåller full kontroll över bilen och tar fullt ansvar när bilen körs.

När du använder förarassistanssystem måste du alltid ta hänsyn till den aktuella trafiksituationen och följa gällande trafikregler.

Farthållare

Farthållaren kan spara och bibehålla hastigheter över 40 km/h. Dessutom måste minst treans växel läggas i om bilen har manuell växellåda. Om bilen har automatisk växellåda måste läge **D** eller minst tvåans växel i läge **M** väljas.

Avvikelser från de sparade hastigheterna kan förekomma vid körning i uppförs- eller nerförslut.

Systemet bibehåller den hastighet som föraren har ställt in utan att gaspedalen behöver trampas ner.

Du kan tillfälligt överskrida den förinställda hastigheten genom att trampa ner gaspedalen ordentligt.



Status och förinställd hastighet visas i förarinformationscentralen.

Använd inte farthållaren om det inte är tillrådligt med en jämn hastighet.

Kontrollampa   92.

Aktivering av systemet



Tryck på  på ratten: symbolerna  och ett meddelande visas i förarinformationscentralen. Systemet är fortfarande inte aktivt.

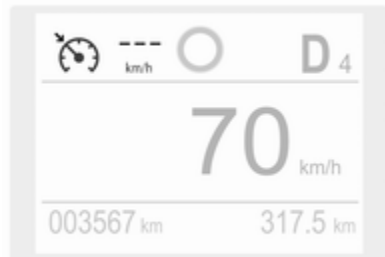

Aktivering av funktionerna

Manuell inställning av hastighet

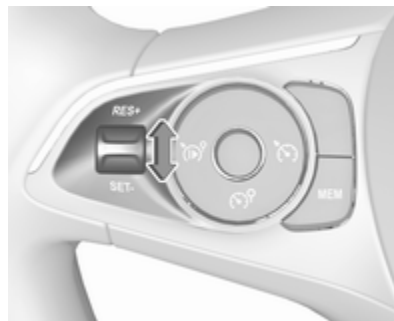

Accelerera till önskad hastighet och för tumhjulet snabbt mot **SET/-**. Den aktuella hastigheten sparas och upprätthålls. Gaspedalen kan lossas.

Du kan sedan ändra hastigheten genom att föra tumhjulet mot **RES/+** för att öka eller **SET/-** för att minska hastigheten. Flytta tumhjulet snabbt flera gånger för att ändra hastigheten i små steg, eller håll in det för att ändra hastigheten i större steg.

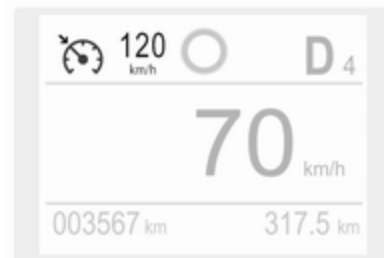

Den inställda hastigheten visas i förarinformationscentralen.

Anpassa hastigheten automatiskt efter hastighetsgränsen

Den intelligenta hastighetsanpassningen informerar föraren när en hastighetsgräns upptäcks av

systemet för hastighetsgränsvärde. Den registrerade hastighetsbegränsningen kan användas som nytt värde för farthållaren.

Det här systemet registrerar och läser av skyltar för hastighetsbegränsning och slut på hastighetsbegränsning med hjälp av kameran upptill i vindrutan.

Om farthållaren är aktiv kommer hastighetsgränsen att visas i förarinformationscentralen och "MEM" tänds.

Tryck på **MEM** på ratten för att begära att den föreslagna hastigheten sparas.

Tryck på **MEM** på ratten en gång till för att bekräfta och spara den nya hastighetsinställningen.

Denna hastighet är farthållarens nya värde.

Denna funktion kan inaktiveras eller aktiveras i menyen Personliga inställningar ⇨ 100.

Överskrida den inställda hastigheten

Hastighetsökning med gaspedalen kan ske. När gaspedalen har släppts återtas den sparade hastigheten.

Inaktivering av funktionerna

Tryck på . Farthållaren hamnar då i pausläge och ett meddelande visas. Bilen körs nu utan farthållare.

Farthållaren är inaktiverad men inte avstängd. Den senast sparade hastigheten blir kvar i minnet för senare återupptagning av hastigheten.

Farthållaren inaktiveras automatiskt om:

- Bromspedalen trampas ner.
- Kopplingspedalen trampas ner.
- Bilens hastighet är lägre än 40 km/h.
- Drivkraftsreglering eller den elektroniska stabilitetsregleringen arbetar.
- Växelväljaren är i läget **N**, ettans eller tvåans växel.

Återuppta sparad hastighet

För tumhjulet till **RES/+** vid en hastighet över 40 km/h. Den sparade hastigheten uppnås.

Inaktivering av systemet

Tryck på . Farthållarläget inaktiveras och farthållarsymbolen slocknar i förarinformationscentralen.

Om du trycker på  för att aktivera hastighetsbegränsaren inaktiveras farthållaren.

Om tändningen slås av nollställs det programmerad hastighetsvärdet.

Fel

Om något fel inträffar på farthållaren raderas den inställda hastigheten, i stället visas blinkande streck.

Det kan hända att systemet för hastighetsgränsvärde inte fungerar korrekt om trafikmärkena inte överensstämmer med Wienkonventionen om vägmärken och trafiksignaler.

Hastighetsbegränsare

Hastighetsbegränsaren hindrar bilen från att överskrida en förinställd högsta hastighet.

Den högsta hastigheten kan ställas in på hastigheter över 30 km/h.

Föraren kan accelerera bilen upp till den förinställda hastigheten.



Avvikelse från den begränsade hastigheten kan förekomma vid körning i nedförsbacke.

Du kan tillfälligt överskrida den förinställda hastigheten genom att trampa ner gaspedalen ordentligt.

Status och förinställd hastighetsgräns visas i förarinformationscentralen.

Aktivering av systemet



Tryck på . Symbolerna  och ett meddelande visas då i förarinformationscentralen. Systemet är fortfarande inte aktivt.

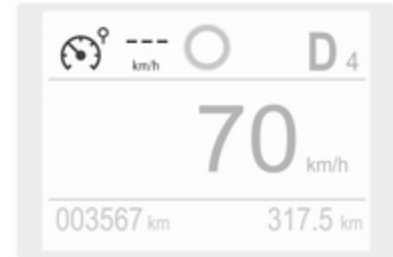

Aktivering av funktionerna

Manuell inställning av hastighet

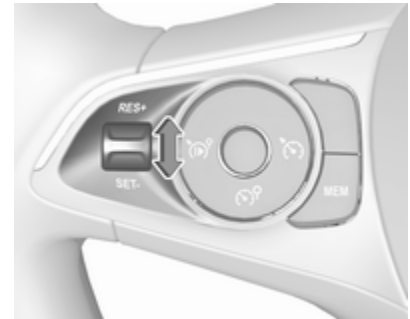

Accelerera till önskad hastighet och för tumhjulet snabbt mot **SET/-**. Den aktuella hastigheten sparas som maxhastighet.

Du kan ändra maxhastigheten genom att föra tumhjulet mot **RES/+** för att öka eller **SET/-** för att minska den önskade maxhastigheten. Flytta tumhjulet snabbt flera gånger för att ändra hastigheten i små steg, eller håll in det för att ändra hastigheten i större steg.



Den inställda hastigheten visas i förarinformationscentralen.



Tryck på  för att aktivera hastighetsbegränsaren.

Anpassa hastigheten automatiskt efter hastighetsgränsen

Den intelligenta hastighetsanpassningen informerar föraren när en hastighetsgräns upptäcks av systemet för hastighetsgränsavkänning. Den registrerade hastighetsbegränsningen kan användas som nytt värde för hastighetsbegränsaren.

Det här systemet registrerar och läser av skyltar för hastighetsbegränsning och slut på hastighetsbegränsning med hjälp av kameran upptill i vindrutan.

Om hastighetsbegränsaren är aktiv kommer hastighetsgränsen att visas i förarinformationscentralen och **MEM** tänds.

Tryck på **MEM** på ratten för att begära att den föreslagna hastighetsgränsen sparas.

Tryck på **MEM** på ratten en gång till för att bekräfta och spara den nya hastighetsinställningen.

Denna hastighet är hastighetsbegränsarens nya värde.

Denna funktion kan inaktiveras eller aktiveras i menyn Personliga inställningar  100.

Överskrida hastighetsgränsen

I en nödsituation går det att överskrida hastighetsgränsen genom att trampa ned gaspedalen kraftigt. I detta fall blinkar det förinställda hastighetsvärdet.

När gaspedalen släpps återaktiveras hastighetsbegränsaren när hastigheten har sjunkit under den inställda maxhastigheten.

Inaktivering av funktionerna

Tryck på . Hastighetsbegränsaren hamnar då i pausläge och ett meddelande visas. Bilen körs nu utan hastighetsbegränsare.

Hastighetsbegränsaren är inaktiverad men inte avstängd. Den sparade hastigheten blir kvar i minnet för senare återupptagning av hastigheten.

Återställa hastighetsgränsen

Tryck på . Den sparade hastighetsbegränsningen återställs.

Inaktivering av systemet

Tryck på . Hastighetsbegränsarläget inaktiveras och hastighetsbegränsarsymbolen slocknar i förarinformationscentralen.

Om du trycker på  för att aktivera farthållaren inaktiveras hastighetsbegränsaren.

Den förinställda hastigheten sparas i minnet när tändningen slås av.

Fel

Om något fel inträffar på hastighetsbegränsaren raderas den inställda hastigheten, i stället visas blinkande streck.

Det kan hända att systemet för hastighetsgränsavkänning inte fungerar korrekt om trafikmärkena inte överensstämmer med Wienkonventionen om vägmärken och trafiksignaler.

Kollisionsvarning

Kollisionsvarningssystemet kan hjälpa till att undvika eller minska skadorna vid frontalkollisioner.

Kollisionsvarningen använder den främre kameran i vindrutan för att detektera fordon som befinner sig framför bilen.

Om du alltför snabbt närmar dig ett fordon rakt framför dig hörs en varningssignal och ett meddelande visas i förarinformationscentralen.

Varning

Kollisionsvarning är enbart ett varningssystem och ansätter inte bromsarna. Om du för snabbt närmar dig ett framförvarande fordon ger det kanske inte dig tillräckligt mycket tid för att undvika en kollision.

Föraren har hela ansvaret för att hålla lämpligt avstånd med hänsyn till trafik-, väder- och siktförhållanden.

Föraren måste alltid ha full uppsikt under körning. Föraren måste alltid vara beredd att vidta åtgärder och bromsa.

Inkoppling

Kollisionsvarningen detekterar fordon och aktiveras automatiskt vid alla hastigheter mellan 5 och 85 km/h. Systemet upptäcker stillastående fordon om hastigheten inte överstiger 80 km/h.

Larma föraren

Föraren varnas på följande sätt:

- Symbolen  tänds och ett varningsmeddelande visas i förarinformationscentralen när avståndet till bilen framför blir för kort.
- Symbolen  tänds, ett varningsmeddelande visas i förarinformationscentralen och ett varningsljud hörs när en kollision är nära förestående och en omedelbar åtgärd från föraren krävs.

Varning

Kollisionsvarning är enbart ett varningssystem och ansätter inte bromsarna. Om du för snabbt närmar dig ett framförvarande fordon ger det kanske inte dig tillräckligt mycket tid för att undvika en kollision.

Föraren har hela ansvaret för att hålla lämpligt avstånd med hänsyn till trafik-, väder- och siktförhållandena.

Föraren måste alltid ha full uppsikt under körning. Föraren måste alltid vara beredd att vidta åtgärder och bromsa.

Se upp

Denna kontrollampas färger överensstämmer inte med lokala trafiklagar om avstånd framåt. Föraren har alltid det fulla ansvaret för att hålla ett säkert avstånd framåt beroende i enlighet med trafikregler, rådande väder och de aktuella vägförhållandena etc.

Ställa in varningens känslighet

Varningskänsligheten måste ställas in på nära, normal eller avlägsen i menyn Personliga inställningar ⇨ 100.

Den valda inställningen blir kvar tills den ändras. Tidsinställningen för varningarna varierar beroende på bilens hastighet. Ju högre bilens hastighet är desto längre ifrån kommer varningen att aktiveras. Tänk

på trafik- och väderförhållandena när du väljer tidsinställningen för varningar.

Fråkoppling

Systemet kan bara inaktiveras genom att inaktivera aktiv nödbromsning i personliga inställningar ⇨ 100.

Systemets begränsningar

Kollisionsvarningen är utformad för att varna enbart för fordon men kan även reagera på andra objekt.

I följande fall kan kollisionsvarningen eventuellt inte detektera ett fordon i färdriktningen eller också kan sensors prestanda vara begränsade:

- vid körning på slingrande eller kuperade vägar
- vid körning på natten
- om vädret begränsar sikten, t.ex. i dimma, regn eller snö

- om sensorn i vindrutan är blockerad av snö, is, slask, lera, smuts etc.
- om vindrutan är skadad eller påverkas av främmande föremål, t.ex. klistermärken.

Aktiv nödbromsning

Aktiv nödbromsning kan hjälpa till att minska skadorna och personskadorna vid kollisioner med fordon, fotgängare eller föremål i färdriktningen, när en kollision inte längre kan undvikas genom manuell bromsning eller styrning. Innan den aktiva nödbromsningen sker varnas föraren av kollisionssvarningssystemet ⇨ 153 eller det främre fotgängarskyddet ⇨ 157.

Funktionen använder olika insignaler (t.ex. kameran sensorn, bromstrycket, bilens hastighet) för att beräkna sannolikheten för en frontalkollision.

Varning

Systemet är inte avsett att ersätta förarens ansvar för att köra fordonet och hålla uppsikt framåt. Dess funktion är begränsad till att endast minska bilens hastighet före in kollision.

Det är inte säkert att systemet reagerar på djur. Efter ett plötsligt filbyte behöver systemet en viss tid för att detektera framförvarande fordon.

Föraren måste alltid vara beredd att vidta åtgärder och att bromsa och styra för att undvika kollisioner.

Förutsättningar

Systemet för aktiv nödbromsning är utrustat med en främre kamera och arbetar när en framåtväxel är ilagd och bilen kör snabbare än gånghastighet och upp till 85 km/h. Systemet upptäcker endast stillastående fordon om hastigheten inte överstiger 80 km/h.

Inkoppling

En förutsättning är att kollisionssvarningssystemet inte har inaktiverats i menyn Personliga inställningar ⇨ 100.

Funktionalitet

Systemet består av:

- automatisk nödbromsning
- bromshjälp med framförhållning
- kollisionssvarning
- fotgängarskydd

Automatisk nödbromsning

Efter aktiveringen av bromsförberedelse-systemet och strax innan kollisionen utför denna funktion en begränsad bromsning för att minska kollisionens anslagskraft eller förhindra en krock. Om aktiv nödbromsning sker blinkar (Ⓢ) i instrumentgruppen. Beroende på situationen kan bilen bromsas måttligt eller hårt automatiskt. Denna främre automatiska bromsning kan bara ske om ett fordon ⇨ 153 eller en fotgängare ⇨ 157 upptäcks framför bilen.

Den automatiska nödbromsningen kan bromsa bilen till fullständigt stopp för att undvika en möjlig kollision.

⚠ Varning

Automatisk nödbromsning är en förberedande nödfunktion för kollisioner och den är inte utformad för att undvika kollisioner. Lita inte på systemet för att bromsa bilen. Den automatiska nödbromsningen bromsar inte utanför sitt arbets- hastighetsområde och reagerar endast på upptäckta fordon och fotgängare.

Bromshjälp med framförhållning

Förutom systemet för automatisk nödbromsning gör bromshjälpfunktionen med framförhållning bromsser- von känsligare. Därför blir det omedelbart en hård inbromsning när bromspedalen trampas ner mindre hårt. Denna funktion hjälper föraren att bromsa snabbare och hårdare innan kollisionen.

⚠ Varning

Aktiv nödbromsning är inte avsedd att på egen hand utlösa hård inbromsning eller att automatiskt undvika en kollision. Den är avsedd att minska fordonets hastighet före en kollision. Det är inte säkert att systemet reagerar på djur. Efter ett plötsligt filbyte behöver systemet en viss tid för att detektera framförvarande fordon.

Föraren måste alltid ha full uppsikt under körning. Föraren måste alltid vara beredd att vidta åtgärder och att bromsa och styra för att undvika kollisioner.

Systemet är avsett att arbeta då alla passagerare bär säkerhetsbälten.

Kollisionsvarning ⇨ 153.

Främre fotgängarskydd ⇨ 157.

Frånkoppling

Aktiv nödbromsning kan inaktiveras i menyn Personliga inställningar ⇨ 100. Om den inaktiveras tänds (☹) i

instrumentgruppen och ett varnings- meddelande visas i förarinforma- tionscentralen.

Vi rekommenderar att du inaktiverar systemet under Personliga inställ- ningar i följande fall:

- när bilen drar en släpvagn eller husvagn
- när du kör med långa föremål på takracket eller lasthållaren
- när bilen bogseras med motorn igång
- när ett reservhjul är monterat som är mindre än de andra hjulen
- innan du använder en automatisk biltvätt med motorn igång
- innan du placerar bilen på en rullande bana i en verkstad
- om vindrutan har skadats i närhe- ten av kameran
- om främre stötfångaren har skadats
- om bromslamporna inte fungerar

Systemets begränsningar

I vissa fall kan aktiv nödbromsning ge en automatisk bromsning i situationer som verkar onödiga, till exempel i parkeringshus, på grund av trafikskyltar i en kurva eller fordon i ett annat körfält. Detta är normalt, bilen behöver inte service. Trampa ner gaspedalen ordentligt för att åsidosätta den automatiska bromsningen om situationen och omgivningen tillåter.

I följande fall är den aktiva nödbromsningens funktion begränsad:

- Vid körning på slingrande eller kuperade vägar.
- Upptäcker alla fordon, i synnerhet fordon med en släpvagn, traktorer, smutsiga fordon etc.
- Upptäcker ett fordon när vädret begränsar sikten, till exempel i dimma, regn eller snö.
- Vid körning på natten.

- Vädret begränsar sikten, t.ex. i dimma, regn eller snö.
- Vindrutan är skadad eller påverkas av främmande föremål, t.ex. klistermärken.

Det krävs alltid fullständig uppmärksamhet under körning och du bör vara beredd att agera och bromsa och / eller styra bilen för att undvika kollisioner.

Fel

Om systemet behöver service visas ett meddelande i förarinformationscentralen.

Om systemet inte fungerar som avsett visas meddelanden i förarinformationscentralen.

Bilmeddelanden ↗ 98.

Främre fotgängarskydd

Det främre fotgängarskyddet kan bidra till att undvika eller minska de skador som orsakas av frontalkrockar med fotgängare vid framåtkörning.

Systemet använder den främre kameran i vindrutan för att detektera fotgängare som befinner sig framför bilen.

Det främre fotgängarskyddet kan upptäcka och varna för fotgängare när en framåtväxel är ilagd vid hastigheter mellan 5 och 60 km/h.

Vid nattkörning fungerar inte systemet lika bra.

Fara

Fotgängarskyddet kan endast varna föraren eller bromsa bilen automatiskt om det upptäcker en fotgängare.

Det kan hända att systemet inte upptäcker fotgängare, inklusive barn, som inte befinner sig rakt framför bilen, inte är fullt synliga, inte står upprätt eller utgör en del av en grupp.

Det främre fotgängarskyddet innefattar:

- detektering av fotgängare framför bilen
- varning för fotgängare framför bilen

Det främre fotgängarskyddet aktiveras samtidigt med kollisionsvarningen.

Kollisionsvarning ⇨ 153.

Detektering av fotgängare framför bilen

En fotgängare som befinner sig framför bilen upp till ett avstånd på ca 40 m indikeras av en symbol i instrumentgruppen.

Varning för fotgängare framför bilen

När bilen närmar sig en registrerad fotgängare för snabbt visas ett varningsmeddelande på förarinformationscentralen. En varningssignal hörs.

Farthållaren eller den adaptiva farthållaren kan kopplas ur när fotgängarvarningen aktiveras.

Systemets begränsningar

I följande fall kan det hända att fotgängarskyddet inte kan detektera en fotgängare framför bilen eller att sensorns prestanda är begränsad:

- bilens hastighet är utanför intervallet 5–60 km/h när en framåtväxel är ilagd
- avståndet till en fotgängare framför bilen är större än 40 m
- vid körning på slingrande eller kuperade vägar
- vid körning på natten
- om vädret begränsar sikten, t.ex. i dimma, regn eller snö
- om sensorn i vindrutan är blockerad av snö, is, slask, lera, smuts etc.
- om vindrutan är skadad eller påverkas av främmande föremål, t.ex. klistermärken.

Parkeringshjälp

Allmän information

När du hakar fast en släpvagn eller cykelhållare på dragkroken inaktiveras parkeringshjälpen.

Varning

Föraren bär det fulla ansvaret för parkeringsmanövern.

Kontrollera alltid omgivningen vid körning bakåt eller framåt när du använder parkeringshjälpsystemet.

Bakre parkeringshjälp

Den bakre parkeringshjälpen underlättar parkering genom att den mäter avståndet mellan bilen och hinder bakom bilen. Den informerar och varnar föraren med akustiska signaler och displayindikering.

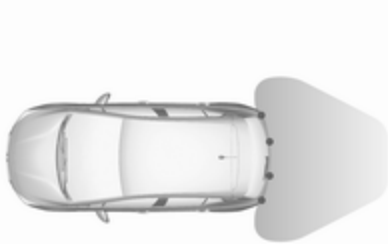

Systemet använder sig av fyra ultraljudsparkeringsensorer i den bakre stötfångaren.

Inkoppling

Den bakre parkeringshjälpen aktiveras när backväxeln läggs i och tändningen är påslagen.



Systemet är redo för användas när lampan i parkeringshjälpens knapp  är släckt.

Indikering

Systemet varnar föraren med ljudsignaler för eventuella hinder bakom bilen inom ett avstånd på upp till 50 cm när backen är ilagd.

Varningssignalerna hörs på den sida av bilen som är närmast hindret. Intervallet mellan signalerna minskar när bilen närmar sig hindret. Om avståndet är mindre än ca. 30 cm hörs en kontinuerlig signal.



Dessutom visas avståndet till hinder bak genom att avståndslinjer ändras på infodisplayen  95. När hindret är mycket nära visas farosymbolen  på skärmen.

Frånkoppling

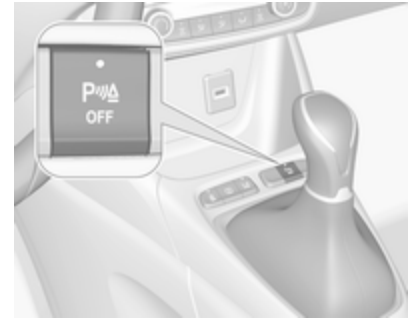

Systemet stängs av när backväxeln läggs ur. Tryck på  för att inaktivera systemet manuellt. Lampan i knappen lyser när systemet är inaktiverat. Om systemet har inaktiverats manuellt aktiveras det inte automatiskt nästa gång tändningen slås på.

Främre och bakre parkeringshjälp

Den främre och bakre parkeringshjälpen mäter avståndet mellan bilen och eventuella hinder framför och bakom bilen. Den informerar och varnar föraren med akustiska signaler och displayindikering.

Två olika varningssignaler används för övervakningsområdet framför respektive bakom bilen – med två olika ljudfrekvens.

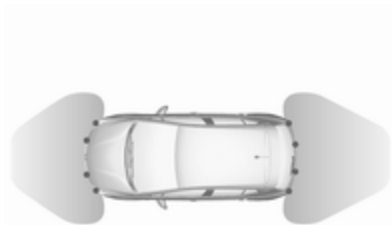

Systemet använder sig av fyra ultraljudsparkeringsensorer i den bakre och främre stötfångaren.

Inkoppling

Förutom den bakre parkeringshjälpen aktiveras den främre parkeringshjälpen när ett hinder detekteras framför bilen och bilens hastighet fortfarande är under 10 km/h.

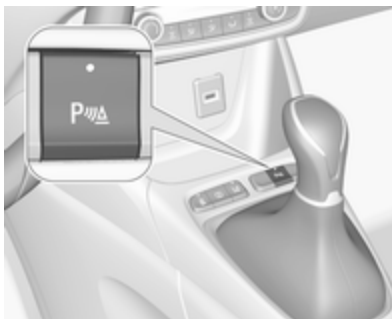

Systemet är redo för användas när lampan i parkeringshjälpens knapp P_{OFF} är släckt.

När systemet är inaktiverat är lampan på knappen tänd.

Indikering

Systemet varnar föraren med ljudsignaler vid potentiellt farliga hinder framför eller bakom bilen.

Varningssignalerna hörs på den sida av bilen som är närmast hindret. Intervall mellan signalerna minskar när bilen närmar sig hindret. Om avståndet är mindre än ca. 30 cm hörs en kontinuerlig signal.



Dessutom visas avståndet till hinder bakom och framför bilen genom att avståndslinjerna ändras på infodisplayen \rightarrow 95.

Frånkoppling

Systemet inaktiveras automatiskt när bilens hastighet överstiger 10 km/h eller om bilen står stilla i mer än 3 sekunder och en framåtväxel är ilagd eller om inga ytterligare hinder upptäcks.

När systemet inaktiveras manuellt tänds lampan i knappen.

Om systemet har inaktiverats manuellt aktiveras det inte automatiskt nästa gång tändningen slås på.

Systemets begränsningar

I händelse av ett fel eller om systemet inte fungerar för tillfället, t.ex. på grund av hög yttre ljudnivå eller andra störande faktorer, tänds **Service-lampan** i instrumentgruppen. Ett statusmeddelande visas i förarinformationscentralen.

⚠ Varning

Ytor på objekt eller kläder som reflekteras på olika sätt samt externa ljudkällor kan under vissa omständigheter leda till att systemet inte upptäcker hinder.

Särskild uppmärksamhet krävs på låga hinder som kan skada stötfångarens nedre del.

Se upp

Systemets prestanda kan minska om sensorerna är täckta av t.ex. is eller snö.

Parkeringshjälpens prestanda kan minska på grund av tung belastning.

Särskilda förutsättningar gäller för höga fordon i närheten (t.ex. terrängfordon, skåpbilar och transportbilar). Identifiering av föremål och korrekt avståndsindikering i övre delen av dessa fordon kan inte garanteras.

Föremål med mycket litet reflekterande tvärsnitt, t.ex. små föremål eller föremål av mjuka material, kanske inte upptäcks av systemet.

Parkeringshjälpsystem upptäcker inte föremål utanför upptäcktsområdet.

Observera!

Se till att den främre registreringsskylten är ordentligt monterad (inte är böjd och inget glapp mot stötfångaren på höger eller vänster sida) och att sensorerna sitter ordentligt på plats.

Avancerad parkeringshjälp

⚠ Varning

Föraren bär det fulla ansvaret för att acceptera den parkeringsficka och den parkeringsmanöver som föreslås av systemet.

Kontrollera alltid omgivningen i alla riktningar när du använder den avancerade parkeringshjälpen.

Den avancerade parkeringshjälpen mäter upp en lämplig parkeringsficka när du kör förbi den, beräknar kursen och styr automatiskt in bilen i parkeringsfickan.

Den avancerade parkeringshjälpen hjälper föraren vid följande manövrer:

- Inkörning vid fickparkering.
- Inkörning vid lodrät parkering.
- Utkörning efter fickparkering.

Föraren måste reglera acceleration, bromsning och växling, men ratten styrs automatiskt. Föraren kan när som helst ta kontroll över bilen genom att ta tag i ratten.

Det kan vara nödvändigt att köra framåt och bakåt mer än en gång.

Instruktioner ges på infodisplayen ⇨ 95.

Avancerad parkeringshjälp kan endast aktiveras när du kör framåt.



Avancerad parkeringshjälp kombineras alltid med främre-bakre parkeringshjälp.

Systemet har sex ultraljudsparkeringsensorer vardera i både den bakre och främre stötfångaren.

Inkörning vid fickparkering

Inkoppling

7" Colour-Info-Display: För att söka efter en parkeringsficka aktiverar du systemet genom att välja

Parkeringshjälp på pekskärmens startsida. Välj sedan **Parkera på parallell plats**.

8" Colour Info Display: för att söka efter en parkeringsficka aktiverar du systemet genom att trycka på . Välj Körfunktioner på pekskärmen och sedan **Parkeringshjälp**. Välj **Inkörning vid fickparkering**.

 tänds i instrumentgruppen för att bekräfta funktionen.

Sänk bilens hastighet till under 20 km/h.

Välj parkeringssida genom att aktivera blinkern på denna sida.

Det tillåtna parallella avståndet mellan den egna bilen och raden av parkerade bilar är 0,5–1,5 meter.

Systemet kommer inte att identifiera fickor som är uppenbart mindre eller större än bilen.



När en ledig plats hittats visas en markering på Colour-Info-Display och en första ljudsignal hörs. Kör sakta framåt. När den andra ljudsignalen hörs: stanna bilen, lägg i backen, släpp ratten och börja köra utan att överskrida 7 km/h.

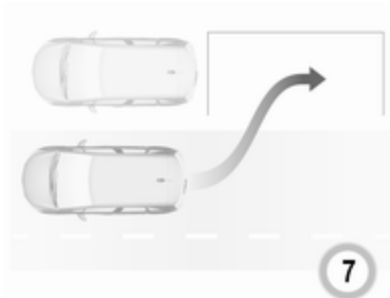

Kör framåt och bakåt enligt instruktionerna samtidigt som du observerar varningarna från parkeringshjälpen tills systemet talar om att manövern är färdig. När manövern är färdig släcks P i instrumentgruppen.

Inkörning vid lodrät parkering

Inkoppling

7" Colour-Info-Display: För att söka efter en parkeringsficka aktiverar du systemet genom att välja **Parkeringshjälp** på pekskärmens startsida. Välj sedan **Parkera på vinkelrät plats**.

8" Colour Info Display: för att söka efter en parkeringsficka aktiverar du systemet genom att trycka på P . Välj Körfunktioner på pekskärmen och sedan **Parkeringshjälp**. Välj **Lodrät parkering**.

P tänds i instrumentgruppen för att bekräfta funktionen.

Sänk bilens hastighet till under 20 km/h.

Välj parkeringssida genom att aktivera blinkern på denna sida.

Det tillåtna parallella avståndet mellan den egna bilen och raden av parkerade bilar är 0,5–1,5 meter.

När flera parkeringsplatser bredvid varandra hittas kommer systemet att rikta in sig på den plats som är längst bort.

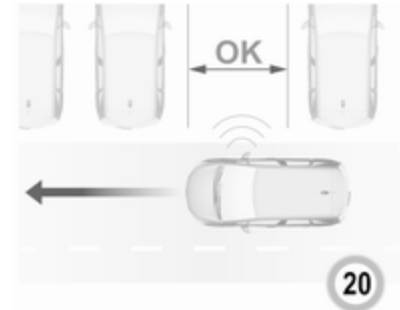

När en ledig plats hittats visas en markering på Colour-Info-Display och en ljudsignal hörs. Stanna bilen, lägg i backen, släpp ratten och börja köra utan att överskrida 7 km/h.

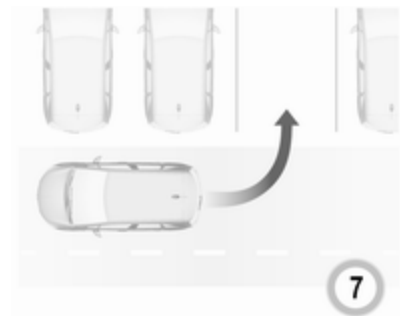

Kör framåt och bakåt enligt instruktionerna genom att observera varningarna från parkeringshjälpen och ljudsignalerna tills systemet talar om att manövern är färdig. När manövern är färdig släcks P_0 i instrumentgruppen.

Under parkeringsmanövern inaktiveras systemet automatiskt om den bakre delen av bilen befinner sig inom 50 cm från ett hinder.

Utkörning efter fickparkering

Inkoppling

7" Colour-Info-Display: När du ska köra ut ur en parkeringsficka aktiverar du systemet genom att välja **Parkeringshjälp** på pekskärmens startsida. Välj sedan **Utkörning efter fickparkering**.

8" Colour Info Display: När du ska köra ut ur en parkeringsficka aktiverar du systemet genom att trycka på ☰ . Välj Körfunktioner på pekskärmen och sedan **Parkeringshjälp**. Välj **Utkörning efter fickparkering**.

Välj åt vilket håll du vill köra ut genom att aktivera blinkern på denna sida.

Lägg i backen eller en framåtväxel, släpp ratten och börja köra utan att överskrida 5 km/h.



Kör framåt och bakåt enligt instruktionerna samtidigt som du observerar varningarna från parkeringshjälpen tills systemet talar om att manövern är färdig. Manövern är klar när bilens framhjul befinner sig utanför parkeringsfickan och P_0 slocknar i instrumentgruppen.

När parkeringshjälpen har inaktiverats måste du försäkra dig om att du har kontroll över bilen.

Displayvisning

Instruktionerna på displayen visar följande:

- Allmänna tips och varningsmeddelanden.
- Behovet att stanna bilen när en parkeringsficka upptäcks.
- Färdriktningen under parkeringsmanövern.
- Behov att växla till backen eller ettan.
- Behov att stanna eller att köra långsamt.
- Att parkeringsmanövern har lyckats genom att en popup-symbol visas och en ljudsignal hörs.
- Om en parkeringsmanöver avbryts.

Frånkoppling

Med hjälp av knappen kan du avbryta den aktuella parkeringshjälpsmanövern och återgå till den föregående skärmen på bilens Colour-Info-Display. För att stänga av systemet helt trycker du på P_0 \blacktriangle **Av** på mittkonsolen.

Systemet inaktiveras automatiskt:

- om tändningen slås av
- vid motorstopp
- om ingen manöver påbörjas inom 5 minuter efter att manövertypen har valts
- när bilen står stilla en längre stund under en manöver
- om den elektroniska stabilitetsregleringen (ESC) aktiveras
- om bilens hastighet överskrider den angivna gränsen
- när föraren avbryter ratt rörelsen
- efter 4 manövercykler
- om förardörren öppnas
- om ett av framhjulen stöter på ett hinder
- när parkeringen avslutas med lyckat resultat

Inaktivering av föraren eller av systemet under manövreringen indikeras av på displayen. Dessutom hörs en ljudsignal.

Systemet stängs av automatiskt vid körning med elektriskt ansluten släpvagn.

Kontakta din återförsäljare om du vill stänga av systemet under en längre tid.

Fel

Om ett fel inträffar blinkar P_{\ominus} i några sekunder och en ljudsignal hörs. Om felet inträffar medan systemet används slocknar P_{\ominus} .

Om ett fel uppstår på servostyrningen blinkar $\ominus!$ på instrumentpanelen och ett meddelande visas.

Varning

Ytor på objekt eller kläder som reflekteras på olika sätt samt externa ljudkällor kan under vissa omständigheter leda till att systemet inte upptäcker hinder. Särskild uppmärksamhet krävs på låga hinder som kan skada stötfångarens nedre del.

Se upp

Systemets prestanda kan minska om sensorerna är täckta av t.ex. is eller snö.

Parkeringshjälpens prestanda kan minska på grund av tung belastning.

Särskilda förutsättningar gäller för höga fordon i närheten (t.ex. terrängfordon, skåpbilar och transportbilar). Identifiering av föremål och korrekt avståndssindikering i övre delen av dessa fordon kan inte garanteras.

Föremål med mycket litet reflekterande tvärsnitt, t.ex. små föremål eller föremål av mjuka material, kanske inte upptäcks av systemet.

Parkeringshjälpsystem upptäcker inte föremål utanför upptäcktsområdet.

Observera!

Det kan hända att sensorerna detekterar föremål trots att det inte finns något i vägen, beroende på ekostörningar från ljud i omgivningen eller p.g.a. mekaniska riktningsfel (spordiska felvarningar kan förekomma).

Se till att den främre registreringskylten är ordentligt monterad (inte är böjd och inget glapp mot stötfångaren på höger eller vänster sida) och att sensorerna sitter ordentligt på plats.

Avancerade parkeringshjälpsystem kanske inte reagerar på ändringar av det tillgängliga parkeringsutrymmet när en parkeringsmanöver redan påbörjats. Systemet kan uppfatta en infart, utfart, gårdsplan eller till och med ett övergångsställe som en parkeringsficka. När du har lagt i backen startar systemet en parkeringsmanöver. Kontrollera att den föreslagna parkeringsfickan är ledig.

Oregelbundenheter i marken, t.ex. i vägarbetesområden, kan inte upptäckas av systemet. Det är föraren som är ansvarig.

Varning döda vinkeln

Varningssystemet för döda vinkeln detekterar och rapporterar föremål på båda sidor om bilen inom en angiven "död vinkel". Systemet varnar visuellt i båda ytterbackspeglarna vid detektering av föremål som kanske inte syns i inner- och ytterbackspeglarna.

För funktionen Varning döda vinkeln används vissa av sensorerna för den avancerade parkeringshjälpen, som sitter i den främre och bakre stötfångaren.

⚠ Varning

Varningssystemet för döda vinkeln ersätter inte förarens uppsikt.

Systemet detekterar inte:

- fordon utanför döda vinkeln som snabbt kan närma sig
- fotgängare, cyklister eller djur

Innan du byter fil ska du alltid kontrollera i alla backspeglar, titta över axeln och använda blinkers.

Inkoppling

7" Colour Info Display: Välj **Dödavinkeln-varnare** på infodisplayen och aktivera funktionen.

8" Colour Info Display: Tryck på . Välj körfunktioner på infodisplayen och sedan **Varningssystem för döda vinkeln**. Aktivera funktionen.

 lyser grönt i instrumentgruppen för att bekräfta funktionen.

Funktionalitet

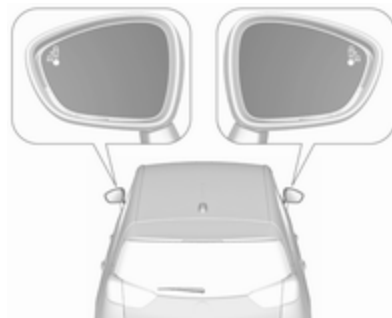

När systemet upptäcker en bil i döda vinkeln under framåtkörning tänds en lampa i den aktuella ytterbackspegeln.

Lampan tänds omedelbart när bilen körs om.

Lampan tänds efter en fördröjning när bilen långsamt passerar en annan bil.

Förutsättningar

Följande villkor måste vara uppfyllda för att systemet ska fungera korrekt:

- Alla bilar rör sig i samma riktning och i angränsande körfält.
- Den egna bilens hastighet är mellan 12 och 140 km/h.
- En bil passerar med en hastighetsskillnad på mindre än 10 km/h.
- En annan bil passerar med en hastighetsskillnad på mindre än 25 km/h.
- Trafikflödet är normalt.
- Bilen körs på en rak eller någorlunda kurvig väg.
- Bilen får inte dra en släpvagn.

Ingen varning ges i följande situationer:

- Om föremål som inte rör sig, t.ex. parkerade bilar, hinder, gatubelysning, vägmärken finns i närheten.
- Bilar som rör sig i motsatt riktning.
- Vid körning på en slingrig väg eller i en skarp kurva.
- Om bilen kör om eller blir omkörd av en mycket lång bil, t.ex. en lastbil eller buss, som upptäcks i döda vinkeln bakom bilen och samtidigt finns i förarens synfält framför bilen.
- Vid mycket tung trafik kan bilar som upptäcks framför och bakom bilen förväxlas med en lastbil eller ett stationärt föremål.
- När omkörningen sker för fort.

Frånkoppling

Du kan stänga av systemet under Personliga inställningar ⇨ 100. ^{A1} slocknar då i instrumentgruppen. Dessutom hörs en ljudsignal

Inställningen sparas i minnet när tändningen slås av.

Systemet inaktiveras automatiskt vid bogsering av en elektriskt ansluten släpvagn.

Vid ogynnsamma väderförhållanden som kraftigt regn kan felaktiga registreringar ske.

Fel

Om ett fel uppstår blinkar ^{A1} en stund på instrumentpanelen,  tänds och ett displaymeddelande visas. Kontakta en återförsäljare eller en kvalificerad verkstad för att kontrollera systemet.

Panoramavysystem

Detta system gör att utsikten över bilens omgivning nästan visas som en 180° bild på infodisplayen, som ett fågelperspektiv.

Systemet använder:

- den bakre kameran, som är monterad i bakluckan
- ultraljudsparkeringssensorer i den bakre stötfångaren

Skärmen på infodisplayen är uppdelad i två delar: till höger visas en vy ovanifrån bilen, och till vänster visas vyn från den bakre kameran. Parkeringsensorerna kompletterar informationen om vyn ovanifrån.

Inkoppling

Panoramavsystemet aktiveras när:

- backväxeln läggs i
- bilen körs med en hastighet upp till 10 km/h

Funktionalitet



Olika vyer kan väljas i skärmens vänstra del. Du kan när som helst ändra vy under en manöver genom att peka på fältet längst ner till vänster på skärmen:

- Bakifrånvy
- Autoläge
- Zoomvy
- 180° vy

Displayen uppdateras omedelbart med den vy som väljs.

Autoläget är aktiverat som standard. I det här läget väljer systemet den bästa vyn (standard eller zoom) enligt informationen från parkeringssensorerna.

Dessa inställningar sparas i minnet när tändningen slås av.

Bakifrånvy



Området bakom bilen visas på skärmen. De vertikala linjerna visar bilens bredd med utfällda speglar. Linjernas riktning ändras i förhållande till rattens position.

Den första horisontella linjen representerar ett avstånd på ca 30 cm från kanten på bilens bakre stötfångare. De övre horisontella linjerna representerar avstånd på cirka 1 och 2 m från kanten på bilens bakre stötfångare.

Denna vy är tillgänglig i autoläget eller i menyn för val av vy.

Autoläge

Detta läge är aktiverat som standard. Med hjälp av sensorer i den bakre stötfångaren ändras den automatiska vyn från en vy bakifrån till en vy ovanifrån när bilen närmar sig ett hinder under en manöver.

Zoomvy



Kameran registrerar bilens närmaste omgivning under manövern och ger en vy från bilens bakre ovansida, så att föraren lättare kan manövrera runt hinder i närheten av bilen. Denna vy är tillgänglig i autoläget eller i menyn för val av vy.

180° vy



180-gradersvyn underlättar backning ut från en parkeringsplats genom att göra det möjligt för föraren att se bilar, fotgängare och cyklister som närmar sig. Det rekommenderas inte att denna vy används under en hel manöver. Den består av tre områden: vänster (1), mitt (2) och höger (3). Denna vy är endast tillgänglig från menyn för val av vy.

Frånkoppling

Panoramavysystemet inaktiveras:

- om du kör över 10 km/h
- 7 sekunder efter att backväxeln läggs ur
- om du trycker på ikonen  i pekskärmens övre vänstra hörn
- bakluckan öppnas

Allmän information

Varning

Panoramavysystemet ersätter inte förarens uppsikt. Det kommer inte att visa barn, fotgängare, cyklister, korsande trafik, djur eller andra föremål utanför kamerornas visningsområde, t.ex. under stötfångaren eller bilen.

Använd inte enbart panoramavysystemet till hjälp när du kör eller parkerar bilen.

Kontrollera alltid omgivningen runt bilen innan du kör.

Visade föremål kan vara längre bort eller närmare än vad de verkar. Det visade området är begränsat och föremål i närheten av någon av stötfångarens kanter eller under stötfångaren visas inte på skärmen.

Systemets begränsningar

Se upp

För att systemet ska fungera optimalt är det viktigt att kameran i bakluckan mellan registrerings- och skyltbelysningens lampor alltid hålls ren. Rengör linsen med vatten och torka med en mjuk trasa.

Rengör inte linsen med ett ångstrålaggregat eller en högtryckstvätt.

Det kan hända att panoramavysystemet inte fungerar som det ska under följande omständigheter:

- Omgivningen är mörk.
- Solen eller helljusstrålkastarna lyser rakt in i kameranlinsen.
- Vid nattkörning.
- Vädret begränsar sikten, t.ex. i dimma, regn eller snö.
- Kameranlinsen är blockerade av snö, is, slask, lera eller smuts.
- En släpvagn är kopplad till bilen.
- Bilen har råkat ut för en olycka.
- Det förekommer extrema temperaturväxlingar.

Backkamera

Backkameran hjälper föraren vid backning genom att visa en bild av området bakom bilen.

Bilden från kameran visas på info-displayen.

⚠ Varning

Backkameran ersätter inte förarens uppsikt. Observera att föremål utanför synfältet för kameran och parkeringshjälps sensorer, t.ex. nedanför stötfångaren eller under fordonet, inte visas.

Använd inte enbart backkameran till hjälp när du backar eller parkerar bilen.

Kontrollera alltid omgivningen runt bilen innan du kör.

Aktivering

Backkameran aktiveras automatiskt när backen läggs i.

Funktionalitet

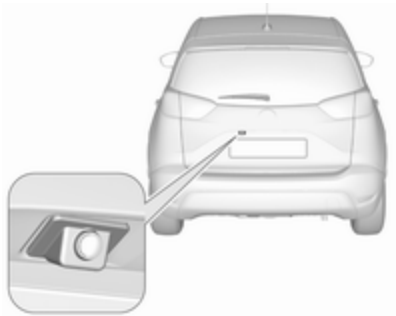

Kameran är monterad ovanför nummerskylten.

Kameran visar ett begränsat område. Avstånden på den bild som visas skiljer sig från de faktiska avstånden.

Hjälplinjer



De vertikala linjerna visar bilens allmänna riktning och avståndet mellan de vertikala linjerna visar bilens bredd utan speglar. Den första horisontella linjen representerar ett avstånd på ca 30 cm från kanten på bilens bakre stötfångare. De övre horisontella linjerna representerar avstånd på cirka 1 och 2 m från kanten på bilens bakre stötfångare. De korsade linjerna visar den maximala vändradien.

Inaktivering av hjälplinjer

Hjälplinjerna kan inaktiveras på infodisplayen. Välj **Inställningar**, **Fordon**, **Kollisionsskydd**, **Backkamerans hjälplinjer**.

Infodisplay \rightarrow 95.

Personliga inställningar \rightarrow 100.

Inaktivering

Kameran stängs av när en viss hastighet framåt överskrids eller när backen inte är i ilagd under ca 10 sekunder.

Systemets begränsningar

Backkameran fungerar eventuellt inte korrekt när:

- Omgivningen är mörk.
- Helljusstrålkastarna lyser rakt in i kameralinserna.
- Vid nattkörning.
- Vädret begränsar sikten, t.ex. i dimma, regn eller snö.

- Kameralinserna är blockerade av snö, is, slask, lera eller smuts. Rengör linserna, skölj dem med vatten och torka med en mjuk trasa.
- Bakluckan öppnas.
- Bilen bogserar en elektriskt ansluten släpvagn.
- Bilen har blivit påkörd bakifrån.
- Det förekommer extrema temperaturväxlingar.

Filbytesvarning

Filbytesvarningssystemet observerar markeringarna för den fil som bilen kör i via frontkameran. Systemet upptäcker filbyten och varnar föraren med visuella och akustiska signaler i händelse av ett oavsiktligt filbyte.

Kriterier för upptäckt av ett oavsiktligt filbyte är:

- Bilens blinkers är inte på.
- Bromspedalen är inte nertrampad.
- Ingen aktiv gaspedalaktivering eller acceleration.

Om föraren är aktiv utfärdas ingen varning.

Inkoppling

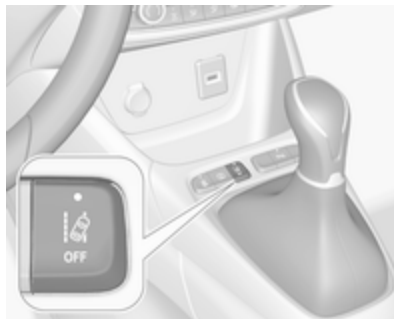

Filbytesvarningssystemet aktiveras genom att du trycker på . Systemet är på när knappens lampa inte lyser.

Systemet fungerar bara vid hastigheter över 60 km/h och om det finns filmarkeringar.

När systemet känner av ett oavsiktligt filbyte lyser kontrollampan  gult och blinkar. Samtidigt aktiveras ett varningsljud.



Frånkoppling

Du kan inaktivera systemet genom att trycka på . Knappens lampa tänds.

Vid hastigheter på under 60 km/h är systemet inaktiverat.

Fel

Om ett fel uppstår tänds  på instrumentpanelen och ett displaymeddelande visas. Kontakta en återförsäljare eller en kvalificerad verkstad för att kontrollera systemet.

Filbytesvarningssystemet kanske inte fungerar korrekt om:

- Vindrutan inte är ren.
- Det råder svåra omgivningsförhållanden som kraftigt regn, snö, direkt solljus eller skuggor.

Systemet fungerar inte om ingen filmarkering registreras.

Systemets begränsningar

Det kan hända att systemet inte fungerar som det ska under följande omständigheter:

- Bilens hastighet är lägre än 60 km/h.
- Vid körning på slingrande eller kuperade vägar.
- Vid nattkörning.
- Vädret begränsar sikten, t.ex. i dimma, regn eller snö.
- Sensorn på vindrutan är blockerad av snö, is, snömodd, lera, smuts eller skador på vindrutan eller när den påverkas av främmande föremål, t.ex. klistermärken.
- Solen skiner rakt in i kameranlinsen.
- Framförvarande bilar som är nära.
- Doserade vägar.
- Vägkanter.
- Vägar med dåliga filmarkeringar.
- Plötsliga ändringar av ljusförhållandena.

Förarvarning

Förarvarningssystemet övervakar körtiden och uppmärksamheten hos föraren. Övervakning av uppmärksamheten hos föraren baseras på kursavvikelse hos bilen i förhållande till körfältsmarkeringarna.

Systemet inkluderar en körtidsvarning kombinerad med förartrötthetsregistrering.

Varning

Systemet kan inte ersätta behovet av vaksamhet hos föraren. Det rekommenderas att du tar en paus så fort du känner dig trött eller åtminstone varannan timme. Kör inte om du är trött.

Aktivering eller avaktivering

Systemet kan aktiveras eller inaktiveras i personliga inställningar ↻ 100.

Systemets status sparas i minnet när tändningen slås av.

Körtidsvarning

Påminnelsesymbolen  visas i förarinformationscentralen och en ljudsignal hörs om inte föraren har tagit en paus efter 2 timmars körning med en hastighet över 65 km/h. Varningen upprepas varje timme tills bilen står stilla, oavsett hur snabbt bilen körs.

Körtidsvarningen nollställs när tändningen har varit avstängd i några minuter.

Förartrötthetsregistrering

Systemet övervakar förarens uppmärksamhetsnivå. En kamera upptill i vindrutan registrerar kursavvikelse i förhållande till körfältsmarkeringarna. Systemet är särskilt lämpat för vägar med höga hastigheter (över 65 km/h).

Om bilens kurs tyder på en viss nivå av trötthet eller ouppmärksamhet hos föraren aktiverar systemet den första varningsnivån. Föraren meddelas med ett meddelande och en ljudsignal.

Efter tre varningar på första nivån aktiverar systemet en ny varning med ett meddelande i kombination med en tydligare ljudsignal.

Under vissa körförhållanden (dålig vägbeläggning eller kraftig vind) kan systemet varna oberoende av förarens uppmärksamhetsnivå.

Föratröthetsregistreringen initieras igen när tändningen har varit av i några minuter eller om hastigheten är under 65 km/h i några minuter.

Systemets begränsningar

I följande situationer kanske systemet inte fungerar korrekt eller inte fungerar alls:

- Dålig sikt på grund av dålig belysning på vägbanan, snöfall, kraftigt regn, tät dimma etc.
- Bländning orsakad av mötande trafik, lågt stående sol, reflektioner på våta vägar, vid körning ut ur en tunnel, omväxlande skugga och ljus etc.
- Vindrutan framför kameran är täckt av smuts, snö, klistermärken etc.

- Inga körfältsmarkeringar registreras eller flera körfältsmarkeringar på grund av vägarbete
- Framförvarande bilar som är nära
- Kurviga eller smala vägar

Bränsle

Bränsle till bensinmotorer

Bensinmotorerna är kompatibla med biobränslen som överensstämmer med gällande och framtida europeiska standarder och kan erhållas från bensinstationer:



Bensin som uppfyller standarden EN228, blandad med ett biobränsle som uppfyller standarden EN15376.

Bränsle till dieselmotorer

Dieselmotorerna är kompatibla med biobränslen som överensstämmer med gällande och framtida europeiska standarder och kan erhållas från bensinstationer:



Dieselbränsle som uppfyller standarden EN590 blandat med ett biobränsle som uppfyller standarden EN14214 (eventuellt innehållande upp till 7 % fettsyrametylester).



Dieselbränsle som uppfyller standarden EN16734 blandat med ett biobränsle som uppfyller standarden EN14214 (eventuellt innehållande upp till 10 % fettsyrametylester).



Paraffiniskt dieselbränsle som uppfyller standarden EN15940 blandat med ett biobränsle som uppfyller standarden EN14214 (eventuellt innehållande upp till 7 % fettsyrametylester).

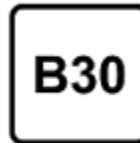
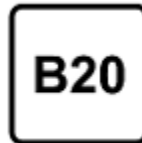

B20- eller B30-bränsle som uppfyller standarden EN16709 kan användas i dieselmotorerna. Detta kräver dock, även om det endast sker vid enstaka tillfällen, strikt tillämpning av de speciella servicevillkor som kallas "svåra förhållanden".

För mer information, kontakta en återförsäljare eller en kvalificerad verkstad.

Se upp

Användningen av andra typer av (bio)bränslen (vegetabiliska eller animaliska oljor, rena eller utspädda, hushållsavfall etc.) är strängt förbjudet (det kan innebära risk för skador på motor och bränslesystem).

Observera!

Endast dieseltillsatser som uppfyller standarden B715001 är godkända för användning.

Körning vid låga temperaturer

Vid temperaturer under 0 °C kan vissa dieselprodukter med biodieselmixtur tärpa till, frysa eller stelna, vilket kan påverka bränsleförsörjningssystemet. Detta kan leda till att det blir svårt att starta bilen och att motorn inte fungerar korrekt. Se till att använda vinterdiesel när utomhus-temperaturen är under 0 °C.

Dieselbränsle för arktiska förhållanden kan användas vid extremt kalla temperaturer under -20 °C. Användning av denna bränslekvalitet i varma

eller heta klimat rekommenderas inte och kan leda till motorstopp, dålig startförmåga eller skador på bränsleinsprutningssystemet.

Bränsle för drift med flytande gas



Flytande gas kallas också LPG (Liquefied Petroleum Gas, dvs. gasol) eller det franska namnet GPL (Gaz de Pétrole Liquéfié). Det kan också kallas Autogas (motorgas).

Gasol består huvudsakligen av propan och butan. Oktantalet är mellan 105 och 115, beroende på andelen butan. Motorgas (gasol) lagras i vätskeform vid ett tryck på ca. 5–10 bar.

Kokpunkten beror på trycket och blandningsförhållandet. Vid atmosfärtryck ligger den mellan -42 °C (rent propan) och $-0,5\text{ °C}$ (rent butan).

Se upp

Systemet kan användas i temperaturer på mellan -8 °C och 100 °C .

Full funktion för motorgassystemet kan endast garanteras vid användning av motorgas som uppfyller minimikraven i DIN EN 589.

Bränslevalsreglage ↻ 83.

Tankning



⚠ Fara

Innan tankningen påbörjas slår du av tändningen och eventuella externa värmare med förbränningskammare.

Vid tankningen måste bensinstationens bruks- och säkerhetsföreskrifter följas.

⚠ Fara

Bränsle är brännbart och explosivt. Rök inte! Undvik öppen eld och gnistbildning!

Om det luktar bränsle i bilen måste du låta en verkstad åtgärda orsaken omedelbart.

En etikett med symboler på tankluckan visar vilka bränsletyper som är tillåtna. I Europa är bensinstationernas pumpmunstycken markerade med dessa symboler. Tanka endast med tillåten bränsletyp.

Se upp

Om du har tankat fel bränsle ska du inte slå på tändningen.

Tankluckan är placerad baktill på bilens vänstra sida.



Det går endast att öppna tankluckan när bilen är upplåst. Öppna tankluckan genom att trycka på den.

Tankning av bensin och diesel

Vrid locket sakta moturs för att öppna.



Fäst tanklocket i kroken på tankluckan vid tankning.

Placera munstycket rakt mot påfyllningsröret och tryck in det lagom hårt.

Aktivera pumpmunstycket för att tanka.

Efter att bränslepåfyllningen stängts av automatiskt kan tanken fyllas på ytterligare med hjälp av pumpmunstycket högst två gånger.

Se upp

Tvätta omedelbart av utrunnet bränsle.

För att stänga vrider du tanklocket medurs.

Stäng luckan och se till att den spärras.

Tankning av flytande gas

Vid tankningen måste bensinstationens bruks- och säkerhetsföreskrifter följas.

Påfyllningsadapter

Eftersom tankningssystemen inte är standardiserade krävs olika adapterar som finns att köpa hos Opel-återförsäljare och Opel servicepartner.

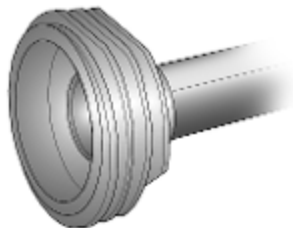

ACME-adapter: Belgien, Tyskland, Irland, Luxemburg, Schweiz

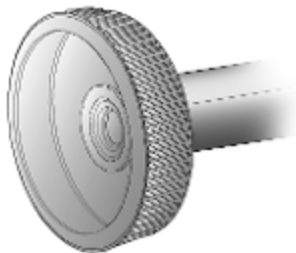

DISH-adapter: Bosnien-Hercegovina, Bulgarien, Danmark, Estland, Frankrike, Grekland, Italien, Kroatien, Lettland, Litauen, Makedonien, Österrike, Polen, Portugal, Rumänien, Sverige, Schweiz, Serbien, Slovakien, Slovenien, Tjeckien, Turkiet, Ukraina, Ungern

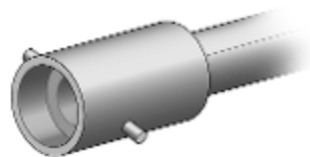

Bajonettadapter: Nederländerna, Norge, Spanien, Storbritannien



EURO-adapter: Spanien

Påfyllningsventilen för flytande gas sitter bakom tanklocket.

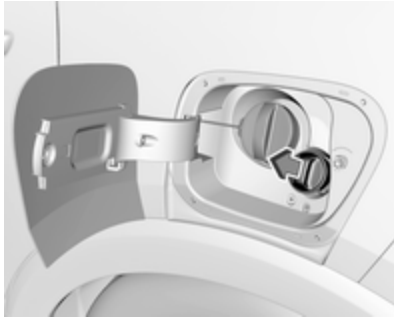

Ta bort locket från påfyllningsröret. Skruva fast den adapter som krävs för hand på påfyllningshalsen.

ACME-adapter: Skruva fast påfyllningsmunstyckets mutter på adaptern. Tryck ner påfyllningsmunstyckets låsspak.

DISH-adapter: Placera påfyllningsmunstycket i adaptern. Tryck ner påfyllningsmunstyckets låsspak.

Bajonettadapter: Placera påfyllningsmunstycket på adaptern och vrid ett kvarts varv. Tryck ner påfyllningsmunstyckets låsspak.

EURO-adapter: Tryck fast påfyllningsmunstycket på adaptern. Tryck ner påfyllningsmunstyckets låsspak.

Tryck på knappen på gaspumpen. Tankningen stoppas eller går långsammare när 80 % av tankens volym har nåtts (maximal påfyllningsnivå).

Släpp knappen på påfyllningssystemet för att avsluta påfyllningen. Lossa låsspaken och ta bort påfyllningsmunstycket. En liten mängd flytande gas kan läcka ut.

Ta bort adaptern och lägg in den i bilen.

Sätt på skyddslocket för att förhindra att främmande föremål kommer in i påfyllningsöppningen och systemet.

⚠ Varning

På grund av systemets konstruktion läcker en liten mängd flytande gas ut efter att låsspaken har lossats. Undvik att andas in denna.

⚠ Varning

Av säkerhetsskäl får gastanken endast fyllas till 80 %.

Flervägsventilen på gastanken begränsar automatiskt påfyllningsmängden. Om en större mängd tankas rekommenderar vi att bilen inte utsätts för solljus förrän överskottet har förbrukats.

12 minuter efter att tändningen har slagits av stängs systemet för bränslepåfyllning av. För att starta om det slår du på tändningen och stänger sedan av den igen.

Tanklock

Använd endast originaltanklock.

Bilar med dieselmotorer har speciella tanklock.

Dragkrok

Allmän information

Den fabriksmonterade draganordningen fälls upp under den bakre kofångarens ytterhölje.

Låt en verkstad utföra en eftermontering. Eventuellt måste ändringar som berör kylningen, värmeskyddsplåten eller andra aggregat utföras. Använd endast en draganordning som är godkänd för bilen.

För att undvika skada på bilen kan den motormanövrerade bakluckan inte manövreras med fjärrkontrollen då ett släp är elektroniskt anslutet.

Funktionen för detektering av trasiga glödlampor för släpvagnens bromsljus kan inte detektera om bara någon lampa är trasig. Om det t.ex rör sig om 4 glödlampor á 5 W detekterar funktionen trasiga lampor endast om en 5 W-lampa eller ingen lampa lyser.

Släpvagnar utrustade med LED-lampor är inte lämpliga för kabelsat- sen på denna dragkrok.

Montering av draganordning kan täcka bogseröglans öppning. Om så är fallet använder du kopplingskilstången för bogsering.

Köregenskaper och tips för körning med släp

Smörj dragkulan innan du kopplar till en släpvagn. Om en krängningshäm- mare används för att minska sling- rande rörelser för släpet ska du dock inte smörja dragkulan.

Kör inte snabbare än 80 km/h med släp. En högsta hastighet om 100 km/h är endast lämplig om en svängningsdämpare används och släpets tillåtna bruttovikt inte överskri- der bilens tjänstevikt.

För släp med låg körstabilitet och husvagnar rekommenderas starkt användning av en svängningsdäm- pare.

Om släpet börjar "slingra", kör lång- sammare, styr inte emot, i nödfall bromsa in hårt.

Vid utförskörning ska samma växel vara i som vid motsvarande uppför- skörning och ungefär samma hastig- het.

Ställ in ringtrycket på värdet för full last ⇨ 240.

Köra med släp

Släpvagnslast

De tillåtna släpvagnsvikterna är bil- och motorberoende maxvärden som inte får överskridas. Den faktiska släpvagnslasten är skillnaden mellan släpvagnens aktuella totalvikt och det aktuella kultrycket i tillkopplat läge.

Den för bilen tillåtna släpvagnsvikten framgår av registreringsbeviset. Om inget annat anges gäller den för körning i stigningar upp till 12 %.

Den tillåtna släpvagnslasten gäller upp till den angivna stigningen och på havsnivå. På höga höjder sjunker motoreffekten och backtagningsför- mågan på grund av den minskande lufttäteten. Den tillåtna tågvikten måste minskas med 10 % för varje

påbörjad 1 000 m höjd över havet. Vid körning på vägar med mindre stigningar (mindre än 8 %, t.ex. motorvägar) behöver tågvikten inte minskas.

Den tillåtna totalvikten får inte överskridas. Den tillåtna tågvikten anges på typskylten ⇨ 229.

Kultryck

Kultrycket är den kraft med vilken släpvagnskopplingen trycker på dragkulan. Trycket ändras beroende på hur släpet lastas och hur lasten är fördelad.

Det maximalt tillåtna kultrycket (50 kg) är angivet på kulstångens typskylt och anges också i bilhandlingarna. Detta tryck ska alltid eftersträvas, särskilt vid tunga släp. Kultrycket får aldrig vara lägre än 25 kg.

Bakaxeltryck

Vid påkopplat släp och full last i dragbilen inklusive alla åkande får det tillåtna bakaxeltrycket (anges på typskylten resp. i bilhandlingarna) överskridas med 60 kg, och den tillåtna totalvikten får inte överskridas. Om det tillåtna bakaxeltrycket överskrids gäller en högsta hastighet på 100 km/h.

Draganordning

Se upp

Vid körning utan släp ska kulstången demonteras.

Förvaring av kopplingskulstången

Påsen med kopplingskulstången förvaras på golvluckan i bagageutrymmet.



Dra remmen genom den bakre högra lastsäkringsöglan, linda den två gånger runt påsen och dra åt så att påsen sitter säkert fast.

Montera kopplingskulstången

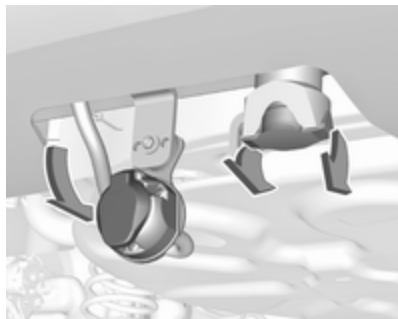



Sväng anslutningssockeln nedåt. Ta bort täckpluggen från öppningen för kulstången och förvara den i förvaringsfacket i bagageutrymmet.

Kontrollera kulstångens inspänningsläge

- Den röda markeringen på ratten måste peka mot den gröna markeringen på kulstången.
- Avståndet mellan vredet och kopplingskulstången ska vara cirka 6 mm.
- Nyckeln ska vara i läget .

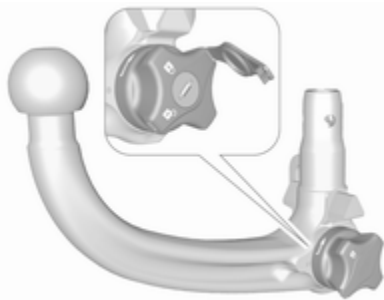
I annat fall måste kulstången spännas före insättningen:



- Lås upp kopplingskulstången genom att vrida nyckeln till läget .

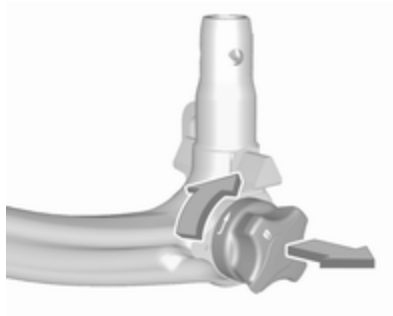

- Dra ut ratten och vrid till anslag åt höger.

Insättning av kulstången

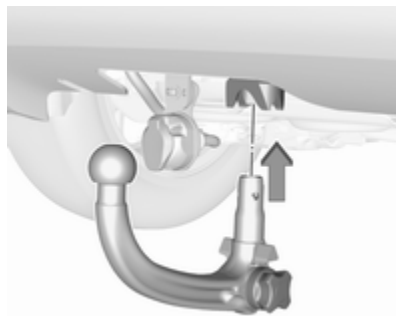

För in den spända kulstången i fästöppningen och tryck den uppåt med kraft tills den spärras på plats.

Ratten återgår automatiskt till utgångsläget och ligger an mot kulstången utan mellanrum.

⚠ Varning

Vidrör inte ratten vid insättningen.

Lås kopplingskulstången genom att vrida nyckeln till läget . Ta ut nyckeln och stäng skyddsluckan.

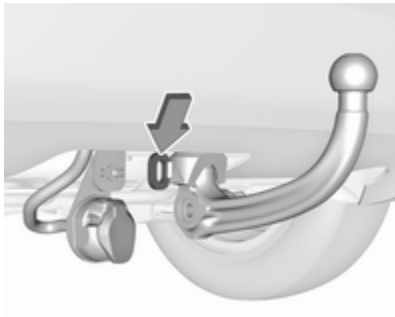
Ögla för säkerhetswire

Vid bromsat släp, häng in säkerhetswiren i ögla.

Kontrollera kulstångens rätta montering

- Den gröna markeringen på ratten måste peka mot den gröna markeringen på kulstången.
- Det får inte finnas något mellanrum mellan ratten och kulstången.
- Kulstången måste ha spärrats ordentligt i fästöppningen.
- Kulstången måste vara låst och nyckeln utdragen.

⚠ Varning

Dragning av släpvagn får endast ske med rätt monterad kulstång. Om kulstången inte kan monteras rätt ska du uppsöka en verkstad för att få hjälp.

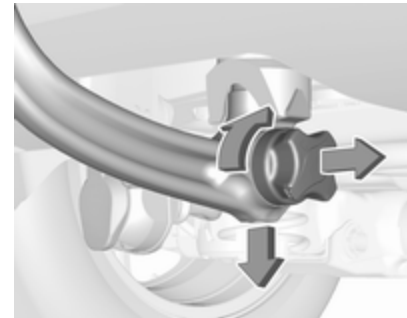
Demontera kopplingskulstången

Lås upp kopplingskulstången genom att öppna skyddsfliken och vrida nyckeln till läget .

Dra ut ratten och vrid till anslag åt höger. Dra ut kulstången neråt.

Sätt in skruvpluggen i fästöppningen. Sväng anslutningssockeln uppåt.

Förvara kopplingskulstången i påsen och sätt fast den genom att dra remmen genom den högra lastsäkringsögla. Linda den två gånger runt påsen och dra åt så att påsen sitter säkert fast.

Bilvård

Allmän information	184
Tillbehör och bilmodifiering	184
Parkering av bilen	185
Återvinning efter bilens livstid ..	185
Bilkontroller	186
Utföra arbete	186
Motorhuv	186
Motorolja	187
Motorkylvätska	188
Spolarvätska	188
Bromsar	189
Bromsvätska	189
Bilbatteri	189
Lufta bränslesystem, diesel	190
Byta torkarblad	191
Glödlampsbyte	191
Byta glödlampor	191
Halogenstrålkastare	192
LED-strålkastare	194
Dimljus fram	194
Bakljus	195
Sidoblinkers	198
Registreringsskyltsbelysning ...	199
Kupébelysning	199

Elsystem	199
Säkringar	199
Säkringscentral, motorrum	200
Säkringscentral, instrumentpanel	201
Bilverktyg	203
Verktyg	203
Fälgar och däck	204
Vinterdäck	204
Däckbeteckningar	204
Däcktryck	205
Varningssystem för tryckförlust	206
Mönsterdjup	207
Byta däck och fälgdimension ...	207
Hjulsidor	207
Snökedjor	208
Däckreparationssats	208
Byta hjul	211
Reservhjul	212
Start med startkablar	216
Bogsering	218
Bogsera bilen	218
Bogsera en annan bil	219
Vård av utseendet	220
Yttre vård	220
Kupévård	222

Allmän information

Tillbehör och bilmodifiering

Vi rekommenderar att du använder reservdelar och tillbehör som är original och reservdelar som uttryckligen är godkända för din typ av bil. Vi kan inte bedöma eller garantera andra produkters tillförlitlighet – även om det finns godkännanden från myndigheter eller andra.

Varje modifiering, konvertering eller annan förändring som görs i förhållande till bilens standardspecifikationer (inklusive men utan begränsning modifieringar av programvara eller elektroniska styrenheter) kan innebära att Opels garanti upphör att gälla. Vidare kan sådana förändringar påverka förarassistanssystem, bränsleförbrukning, CO₂-utsläpp och övriga utsläpp och leda till att bilen inte längre överensstämmer med typgodkännandet, vilket i sin tur påverkar giltigheten hos din fordonsregistrering.

Se upp
Om bilen transporteras på ett tåg eller en bärgningsbil, kan stänkskydden skadas.

Parkering av bilen

Parkering av bilen under en längre tid

Om bilen skall parkeras under flera månader:

- Tvätta och vaxa bilen.
- Kontrollera konserveringen i motorrummet och på karossen.
- Rengör och skydda tätningsgummin.
- Fyll bränsletanken helt.
- Byt motorolja.
- Töm spolärvätskebehållaren.
- Kontrollera kylvätskans frost- och korrosionsskydd.
- Ställ in ringtrycket på värdet för full last.

- Parkera bilen i en torr och väl ventilerad lokal. Lägg i ettan eller backen respektive växelväljaren i läge **P**. Säkra bilen så att den inte kan rulla iväg.
- Dra inte åt parkeringsbromsen.
- Öppna motorhuven, stäng alla dörrar och lås bilen.
- Lossa polklämman från bilbatteriets minuspol. Observera att alla system inte fungerar, t.ex. stöldlarmet.

Ta bilen i drift igen

När bilen skall tas tillbaka till användning igen:

- Anslut polklämman till bilbatteriets minuspol. Aktivera fönsterhissarnas elektronik.
- Kontrollera ringtrycket.
- Fyll på spolärvätskebehållaren.
- Kontrollera motoroljenivån.
- Kontrollera kylvätskenivån.
- Montera eventuellt nummerskyltar.

Återvinning efter bilens livstid

Information om centraler för återvinning av bilar efter deras livstid finns på vår webbplats, där detta krävs enligt lag. Överlåt detta arbete endast till en auktoriserad återvinningscentral.

Motorolja

Kontrollera regelbundet motoroljenivån manuellt för att undvika skada på motorn. Kontrollera att olja med rätt specifikationer används.

Rekommenderade vätskor och smörjmedel ⇨ 227.

Maximal motoroljeförbrukning är 0,6 l per 1 000 km.

Kontrollen får endast utföras när bilen står vågrätt. Motorn måste vara driftvarm och ha varit avstängd minst 5 minuter.

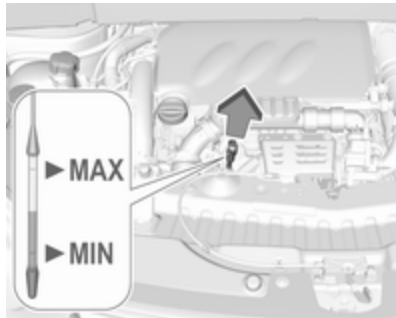

Dra ut oljemätstickan, torka av den, sätt i den helt, dra ut den igen och läs av motoroljenivån.

Om motoroljenivån har sjunkit till påfyllningsmarkeringen **MIN** ska motorolja fyllas på.

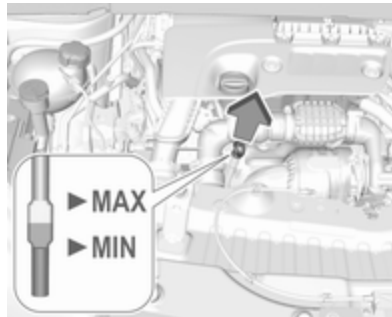

Beroende på motor används olika oljemätstickor.

Vi rekommenderar användning av motorolja av samma klass som den som användes vid det senaste bytet.

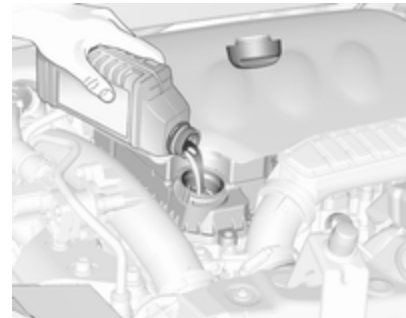

Motoroljenivån får inte överstiga den övre markeringen **MAX** på mätstickan.

Se upp

Om för mycket motorolja har fyllts på måste den tappas av eller sugas ut. Om oljenivån är högre än den högsta tillåtna ska bilen inte startas. Kontakta i stället en verkstad.

Påfyllningsmängder ⇨ 239.

Sätt på och skruva fast locket.

Motorkylvätska

Kylvätskan ger frostskydd ner till ca -37 °C.

Se upp

Använd endast godkänt frostskyddsmedel.

Kylvätska och frostskyddsmedel
↔ 227.

Kylvätskenivå

Se upp

För låg kylvätskenivå kan leda till skador på motorn.

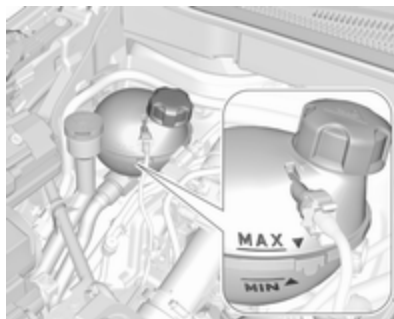

När kylsystemet är kallt ska kylvätskenivån stå något över markeringen **MIN**. Fyll på om nivån är lägre.

⚠ Varning

Låt motorn svalna innan locket öppnas. Öppna locket försiktigt så att övertrycket kan släppas ut långsamt.

Fyll på med en blandning 1:1 av koncentrerad kylvätska och rent kranvatten. Om du inte har någon kylvätska använder du rent kranvatten. Sätt på och skruva fast locket ordent-

ligt. Kontrollera kylvätskans koncentration och låt en verkstad åtgärda orsaken till kylvätskeförlusten.

Spolarvätska

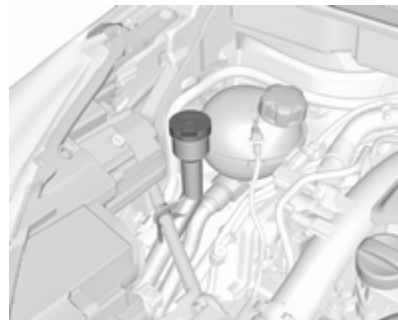

Fyll på rent vatten tillsammans med en lämplig mängd godkänd spolarvätska som innehåller frostskyddsmedel.

Se upp

Endast spolarvätska med tillräckligt frostskydd ger ett bra skydd vid låga temperaturer eller plötsliga temperaturfall.

Spolarvätska ↪ 227.

Bromsar

Har bromsbeläggen slitits ned till mintjocklek, hörs ett gnisslande ljud när man bromsar.

Det går att fortsätta körningen. Byt bromsbeläggen så snart som möjligt. Gör inga onödigt hårda inbromsningar under de första resorna.

Bromsvätska

⚠ Varning

Bromsvätska är giftig och frätande. Se till att den inte kommer i kontakt med ögon, hud, tyg eller lackerade ytor.

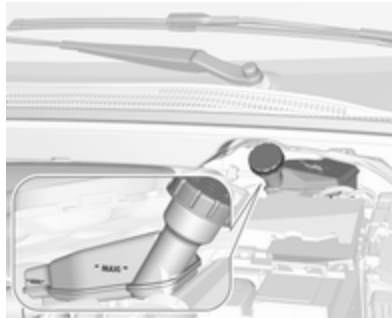

Bromsvätskan måste befinna sig mellan markeringarna **MIN** och **MAX**.

Om vätskenivån är under Om vätskenivån är under **MIN** bör du kontakta en verkstad.

Broms- och kopplingsvätska ↪ 227.

Bilbatteri

Bilens batteri är underhållsfritt under förutsättning att körprofilen ger utrymme åt tillräcklig laddning av batteriet. Körning enbart korta sträckor och många motorstarter kan ladda ur batteriet. Undvik att använda onödiga elförbrukare.



Batterierna får inte slängas i hushålls-soporna. De måste lämnas till återvinning på lämpliga återvinningsstationer.

Om bilen inte ska användas på mer än fyra veckor kan batteriet laddas ur. Lossa polklämman från bilbatteriets minuspol.

Bilens batteri får endast kopplas från och anslutas när tändningen är av.

Skydd mot urladdning av batteriet ↪ 115.

Koppla ur batteriet

Om bilbatteriet ska kopplas ur (t.ex. pga. underhållsarbeten) måste larmsirenen inaktiveras på följande sätt: Slå på tändningen och slå av den igen, koppla sedan från bilbatteriet inom 15 sekunder.

Efter att ha kopplat batteriet till ett fordon utrustat med ett stölskyddssystem, vänta 10 minuter tills du startar motorn.

Byte av bilbatteriet

Observera!

Alla avvikelser från anvisningarna i detta avsnitt kan leda till tillfällig avaktivering av eller störning i stopp/start-systemet.

Vid byte av bilbatteriet, kontrollera att det inte finns några öppna ventilationshål i närheten av pluspolen. Om det finns ett öppet ventilationshål i detta område måste det stängas med en propp och ventilationen vid minuspolen måste öppnas.

Se till att batteriet alltid byts mot ett av samma sort.

Bilbatteriet måste bytas av en verkstad.

Stopp/start-system ⇨ 134.

Laddning av bilbatteriet

⚠ Varning

Se till att laddningsspänningen inte överskrider 14,6 V när en batteriladdare används på fordon med stopp-start-system. Annars kan batteriet skadas.

Start med startkablar ⇨ 216.

Varningsetikett



Symbolernas betydelse:

- Inga gnistor, ingen öppen eld eller rökning.
- Använd alltid skyddsglasögon. Explosiva gaser kan orsaka blindhet eller skador.
- Förvara bilbatteriet oåtkomligt för barn.
- Bilbatteriet innehåller svavelsyra som kan orsaka blindhet eller allvarliga brännskador.
- Se instruktionsboken för mer information.
- Det kan finnas explosiva gaser i närheten av bilbatteriet.

Lufta bränslesystem, diesel

Om tanken körs tom måste dieselbränslesystemet luftas. Slå på tändningen tre gånger under vardera 15 sekunder. Dra sedan runt motorn under maximalt 40 sekunder.

Upprepa detta tidigast efter 5 sekunder. Om motorn inte startar måste du uppsöka en verkstad.

Byta torkarblad

Vindruta

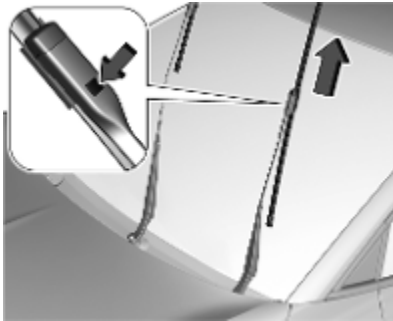

Slå av tändningen.

Inom en minut efter avstängning av tändningen använder du vindrutetorkarspaken för att placera torkarbladen vertikalt på vindrutan.

Lyft torkararmen tills den stannar kvar i lyft läge, tryck på knappen för att lossa torkarbladet och ta sedan bort det.

Sätt fast torkarbladet något vinklat mot torkararmen och tryck tills det fastnar.

Lägg ner torkararmen försiktigt.

Bakruta



Lyft på torkararmen. Frigör torkarbladet på det sätt som visas i bilden och ta bort det.

Sätt fast torkarbladet något vinklat mot torkararmen och tryck tills det fastnar.

Lägg ner torkararmen försiktigt.

Glödlampsbyte

Byta glödlampor

Slå av tändningen och slå från den aktuella strömställaren resp. stäng dörrarna.

Ta enbart i sockeln på den nya glödlampans glaskropp med händerna.

Använd endast samma glödlampstyp för byte.

Byt strålkastarnas glödlampor inifrån motorrummet.

Lampkontroll

Slå till tändningen efter ett glödlampsbyte, tänd och kontrollera att lamporna lyser.

Halogenstrålkastare

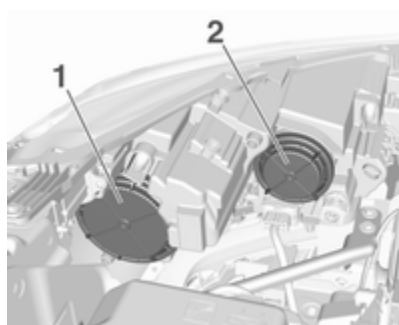

Helljus, blinkers (1)
Halvljus (2)

Helljus

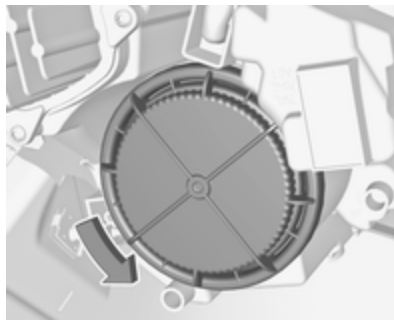

1. Vrid kåpan (1) motsols och ta bort den.

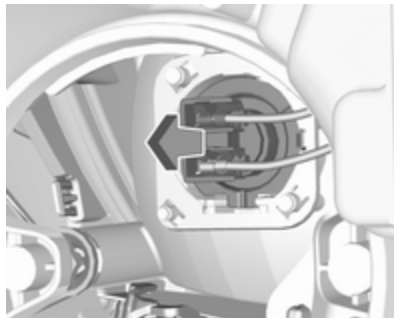

2. Ta ut den övre lamphållaren ur reflektorhuset.

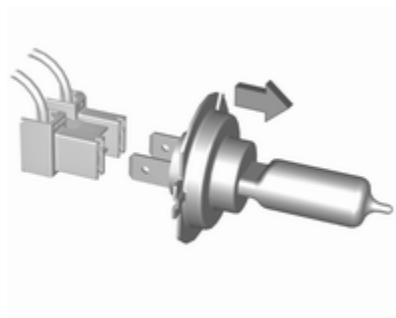

3. Ta bort lampan från kabelkontakten genom att dra den.
4. Byt ut lampan och anslut den till kabelkontakten.
5. Sätt in och tryck in lamphållaren i reflektorhuset genom att sätta klackarna på plats.
6. Montera kåpan och vrid den medsols.

Blinker

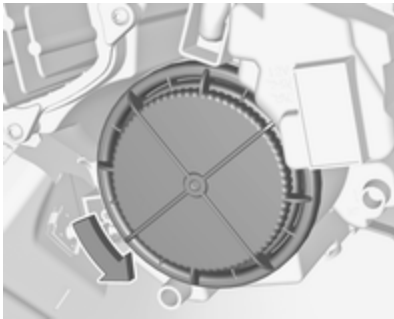

1. Vrid kåpan (1) motsols och ta bort den.

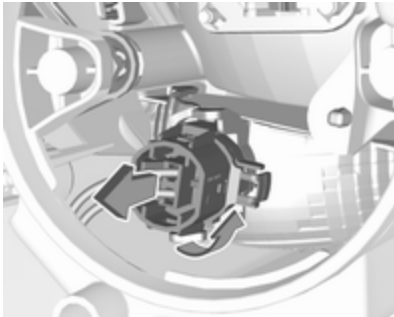

2. Vrid den nedre lamphållaren motsols så att den frigörs. Ta ut lamphållaren ur reflektorhuset.

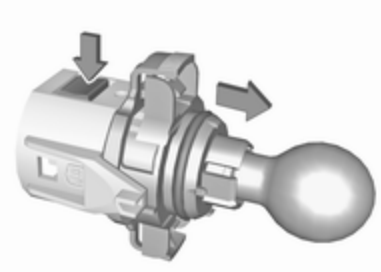

3. Tryck på spärren och ta bort glödlampan från lamphållaren.
4. Byt ut glödlampan och fäst den på lamphållaren.
5. Sätt in lamphållaren i reflektorhuset och vrid medsols.
6. Montera kåpan och vrid den medsols.

Halvljus

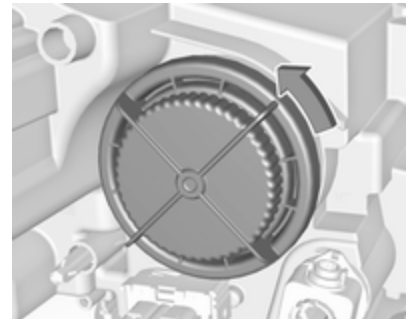

1. Vrid kåpan (2) motsols och ta bort den.

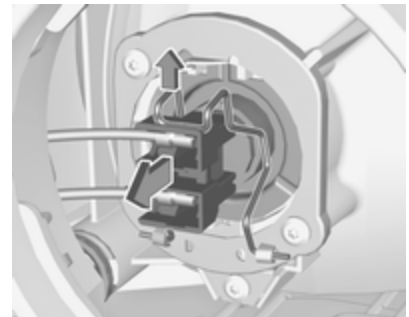

2. Lyft hållaren och dra sedan kontaktdonet bakåt.
3. Fäll ner hållaren och ta bort glödlampan från reflektorn.

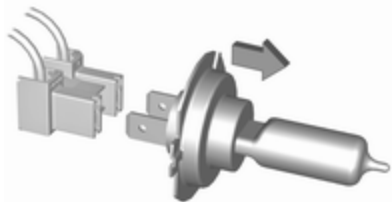

4. Byt ut glödlampan och skjut in reflektorhuset genom att sätta klacken på plats.
5. Fäll upp hållaren och håll den på plats.
6. Fäst kontaktdonet på lampan och fixera det med hållaren.
7. Montera kåpan och vrid den medsols.

Sidoljus / varselljus

Vid felaktiga LED ska de bytas av en verkstad.

LED-strålkastare

Strålkastare för halv- och helljus, sidobelysning, varselljus och blinkers består av lysdioder och går inte att byta.

Låt en verkstad reparera lamporna om de går sönder.

Dimljus fram

Lamporna är åtkomliga från bilens undersida.

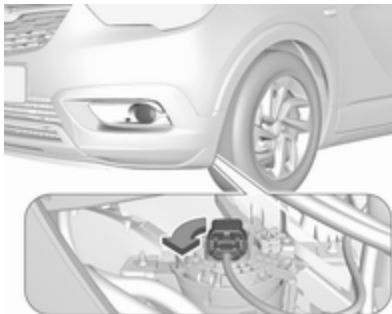

1. Vrid hållaren moturs och ta ut den ur reflektorhuset.

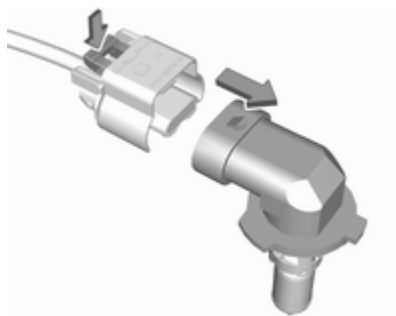

2. Lossa lamphållaren från kabelkontakten genom att trycka på spärren.
3. Ta bort och byt ut lamphållaren med lampa och sätt tillbaka kabelkontakten.
4. Sätt in lamphållaren i reflektorhuset, vrid medurs och sätt fast den.

Bakljus

På vissa versioner är bak- och bromsljusen konstruerade som LED-lampor. Vid ett fel måste dessa bytas av en verkstad.

Lampenheten i karossen

Ta loss lampenheten



1. Skruva loss de två skruvarna som håller fast lampenheten.

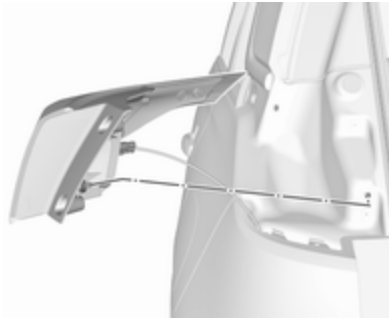

2. Ta bort lampenheten genom att dra den rakt bakåt.

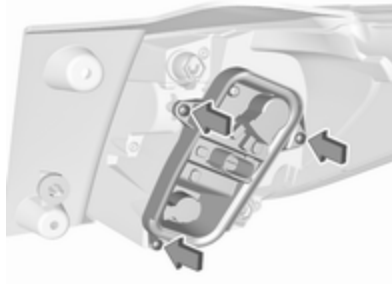

3. Ta bort de tre skruvarna som håller fast lamphållaren.

4. Utförande utan LED

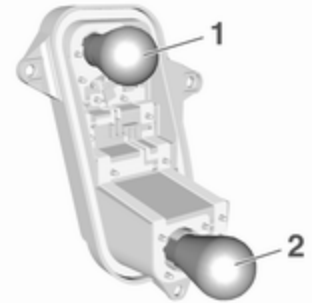

Dra ut glödlampan och sätt i en ny.
Bakljus/bromsljus (1)
Blinker (2)

Utförande med LED

Endast blinkerslampan kan bytas.

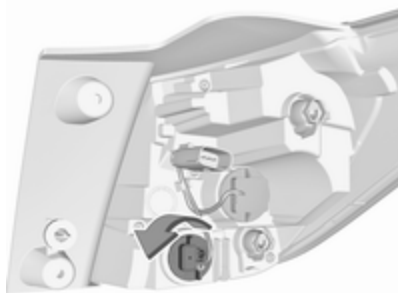

Ta bort glödlampsuttaget från lampenheten genom att vrida det moturs.

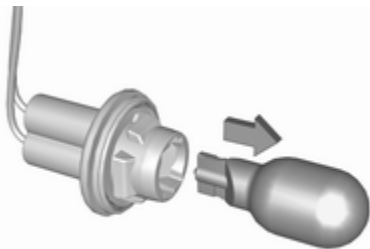

Ta bort blinkerslampan från sockeln genom att dra den rakt ut.

Byt glödlampan.

Sätta fast lampenheten

1. Fäst lamphållaren på lampenheten och säkra med de tre skruvarna.

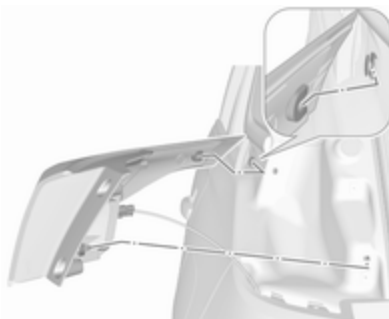

2. Fäst lampenheten på karossen enligt bilden och säkra med de två skruvarna.

Lampenhet i bakluckan

Ta loss lampenheten



1. Lossa kåpan på bakluckan och ta bort den.

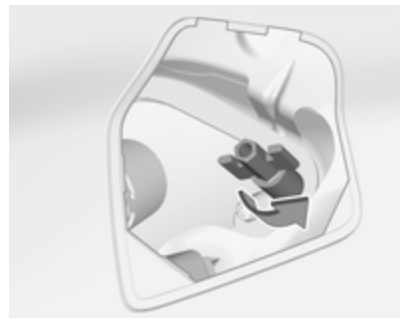

2. Skruva loss låsmuttern av plast för hand.



3. Dra försiktigt bort bakljusenheten från uttagen och ta bort den.

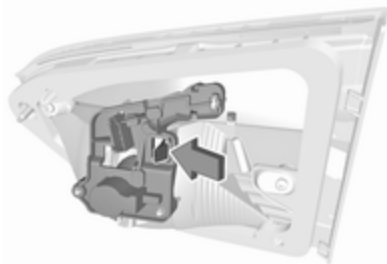

4. Tryck på spärren för att lossa och ta bort lamphållaren.

5. Utförande utan LED

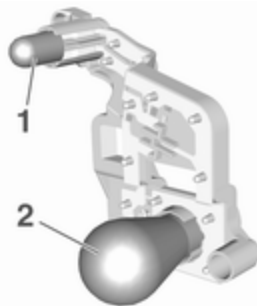

Ta bort och ersätt lampan:

Bakljus (1)

Dimbakljus (vänster), backljus (höger) (2)

Utförande med LED

Endast backljuset kan bytas.



Ta bort glödlampsuttaget från lampenheten genom att vrida det moturs.

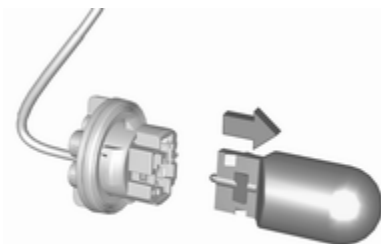

Ta bort lampan från sockeln genom att dra den rakt ut.

Byt glödlampan.

Sätta fast lampenheten

1. Fäst lamphållaren på lampenheten.



2. Fäst lampenheten på bakluckan.
3. Säkra lampenheten med fästmuttern av plast.
4. Sätt fast kåpan på bakluckan.

Sidoblinkers

Ta bort lamphuset när du ska byta glödlampan:



1. För lampan till dess vänstra sida och ta bort den med dess högra ände.



2. Vrid lamphållaren moturs och ta ut den från huset.

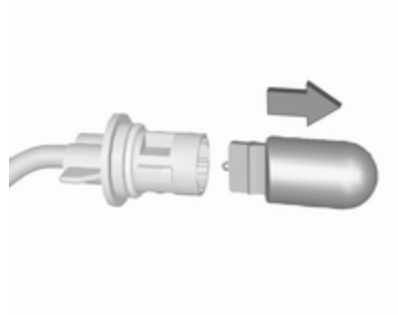

3. Dra ut glödlampan från lamphållaren och byt den.

- Sätt i glödlampshållaren och vrid den medurs.
- Sätt in lampans vänstra ände, för den åt vänster och sätt in den högra änden.

Registreringsskyltsbelysning

Registreringsskyltsbelysningen består av lysdioder och kan inte bytas. Vid felaktiga LED ska de bytas av en verkstad.

Kupébelysning

Låt en verkstad byta följande lampor:

- kupébelysning och läslampor
- bagageutrymmesbelysning
- instrumentpanelbelysning

Elsystem

Säkringar

Utför bytet enligt texten på den defekta säkringen.

Det finns tre säkringshållare i bilen:

- motorrum
- instrumentpanel

Innan en säkring byts ut, koppla från strömkretsen med resp. strömställare resp. koppla från tändningen.

En defekt säkring känns igen på att smältråden har gått av.

Se upp

Byt inte ut säkringen förrän felets orsak har åtgärdats.

Vissa funktioner kan vara säkrade genom flera säkringar.

Säkringar kan också vara insatta utan att funktionen finns.



Utdragningsverktyg för säkringar

Det finns ett utdragningsverktyg för säkringar i säkringshållaren i motorrummet.

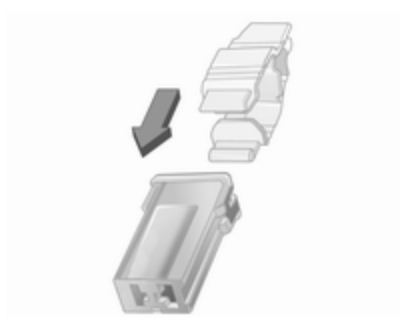
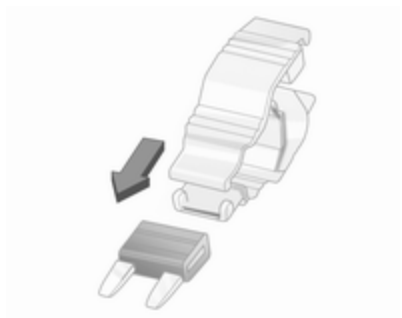

Stick på utdragningsverktyget uppifrån eller från sidan på de olika utförandena av säkringar och dra ut säkringen.

Säkringscentral, motorrum

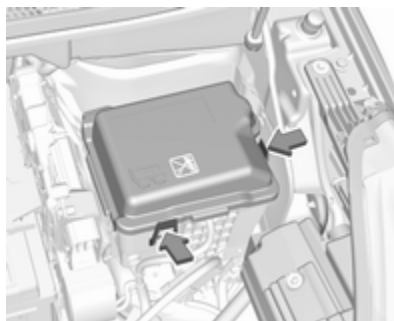

Säkringshållaren är placerad framtill i motorrummet.

Lossa luckan och ta bort den.



Nr Strömkrets

- 1 Klimatregleringssystemets fläkt
- 2 –
- 3 Karossens säkringsdosa
- 4 –
- 5 Säkringscentral, instrumentpanel
- 6 Motorkylaggregat
- 7 Karosstyrenhet
- 8 Motorstyrenhetens bränslepump
- 9 Motorstyrning
- 10 Motorstyrning
- 11 Motorstyrning
- 12 Motorkylaggregat
- 13 Karosstyrenhet
- 14 Intelligent batterigivare
- 15 –
- 16 Dimljus fram
- 17 –

Nr Strömkrets

- 18 Höger helljus
- 19 Vänster helljus
- 20 Motorstyrenhetens bränslepump
- 21 Startmotor
- 22 –
- 23 Startmotor
- 24 Dragkrok
- 25 Säkringscentral, instrumentpanel
- 26 Växellådsstyrenhet
- 27 Karosstyrenhet
- 28 Motorstyrenhet
- 29 Främre torkare
- 30 Karosstyrenhet

När de trasiga säkringarna har bytts stänger du säkringshållarens lock och trycker fast det i låst läge.

Om säkringshållarens lock inte är ordentligt stängt kan funktionsfel inträffa.

Säkringscentral, instrumentpanel**Säkringscentralen på vänster sida av instrumentpanelen**

I vänsterstyrda bilar sitter säkringscentralen bakom en lucka i instrumentpanelen. Lossa luckan på sidan och ta bort den.

**Nr Strömkrets**

- 1 Innerbackspegel/Avgassystem/
Elektrisk servostyrning/Kopplingsgivare/LPG/Yttre spegeljustering/Induktiv laddning
- 2 –
- 3 Dragkrok
- 4 Signalhorn
- 5 Spolarpump fram / bak
- 6 Spolarpump fram / bak
- 7 Rattvärme

Nr Strömkrets

- 8 Bakre torkare
- 9 –
- 10 Centrallås
- 11 Centrallås
- 12 Instrumentgrupp
- 13 Klimatregleringssystem/USB
- 14 OnStar
- 15 Instrumentgrupp/Klimatregleringssystem
- 16 Broms/Startmotor/Kvarhållen ström
- 17 Instrumentgrupp
- 18 Avancerad parkeringshjälp
- 19 Rattstångsmodul (TCM)/släpvagnens styrmodul
- 20 –
- 21 Stöldlarmsystem/Startknapp
- 22 Regnsensor/Kamera

Nr Strömkrets

- 23 Regnsensor/Kamera
- 24 Avancerad parkeringshjälp/Kamera/Infotainment
- 25 Airbag
- 26 Rattstångsmodul (TCM)
- 27 Stöldlarm
- 28 –
- 29 Infotainment
- 30 –
- 31 Infotainment
- 32 Eluttag fram
- 33 –
- 34 Uppvärmda ytterbackspeglar/Dörrmodul
- 35 Instrumentgrupp/Belysningsströmställare/Avancerad parkeringshjälp/Växellådans styrenhet
- 36 Innerbelysning/Solskyddslampor/Handskfacksbelysning

Säkringscentralen på höger sida av instrumentpanelen

I vänsterstyrda bilar är säkringscentralen placerad bakom ett skydd i handskfacket. Öppna handskfacket och ta bort skyddet. Ta bort fästet.

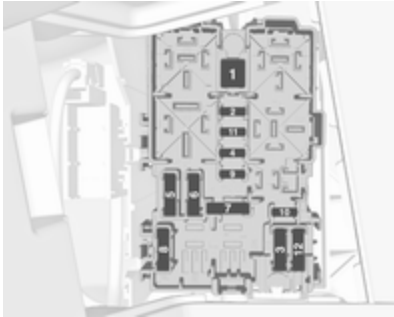

Nr Strömkrets

- 1 Bakruteuppvärmning
- 2 Uppvärmbara ytterbackspeglar
- 3 Fönsterhissar fram
- 4 Förardörrens styrenhet
- 5 Fönsterhissar bak
- 6 Sätetsvärme
- 7 –
- 8 Infotainment
- 9 –

Nr Strömkrets

- 10 Eluttag bak
- 11 –
- 12 –

Bilverktyg

Verktyg

Bilar med reservhjul

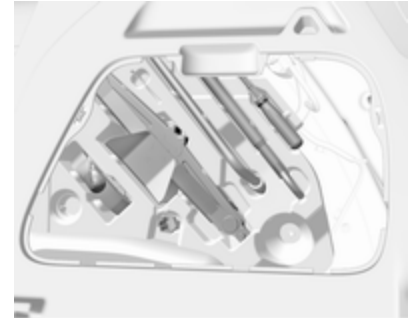

Domkraften, verktygen, en rem för att säkra ett skadat hjul och bogseringsöglan förvaras i verktygslådan i bagageutrymmets högra vägg. Reservhjul ⇨ 212.

Bilar utan reservhjul



Skruvmejseln och bogseröglan finns i en låda under golvluckan i bagageutrymmet.

Däckreparationssats ⇨ 208.

Fälgar och däck

Däckkondition, fälgekondition

Kör över kanter långsamt och i så rät vinkel som möjligt. Att köra över vassa kanter kan leda till skador på däck och fälgar. Kläm inte fast däcken mot kantstenen vid parkering.

Kontrollera regelbundet att hjulen inte är skadade. Vid skador resp. vid ovanligt slitage ska en verkstad uppsökas.

Vinterdäck

Vinterdäck förbättrar körsäkerheten vid temperaturer under 7 °C och ska därför monteras på alla hjulen.

Sätt upp en hastighetsdekal i förarens synfält beroende på nationella föreskrifter.

Alla däckstorlekar är godkända som vinterdäck ⇨ 240.

Däckbeteckningar

t.ex. 195/65 R 15 91 T

- 195** : däckets bredd, mm
- 65** : tvärsnittsförhållande (däckhöjd i relation till däckbredd), %
- R** : stomtyp: Radial
- RF** : typ: RunFlat
- 15** : fälgdiameter, tum
- 91** : kod bärförmåga t.ex. 95 motsvarar 615 kg
- T** : hastighetskodbokstav

Hastighetskod:

- Q** : upp till 160 km/h
- S** : upp till 180 km/h
- T** : upp till 190 km/h
- H** : upp till 210 km/h
- V** : upp till 240 km/h
- W** : upp till 270 km/h

Välj ett däck som är lämpligt för din bils högsta hastighet.

Maxhastigheten uppnås vid tjänstevikt med förare (75 kg) plus 125 kg nyttolast. Eventuell extrautrustning kan minska bilens maxhastighet.

Kördata ⇨ 235.

Däck med föreskriven rotationsriktning

Däck med föreskriven rotationsriktning ska monteras så att de roterar i rätt riktning. Korrekt rotationsriktning finns angiven med en symbol (t.ex. en pil) på däcksidan.

Däcktryck

Kontrollera ringtrycket när däcken är kalla minst var fjortonde dag samt före alla längre resor. Glöm inte reservhjulet. Detta gäller även för bilar med ringtrycksövervakningssystem.



Ringtryck ⇨ 240.

Däcktrycksinformationsetiketten på vänster dörrram anger originaldäcktyp och tillhörande däcktryck.

Uppgifterna om ringtryck avser kalla däck. De gäller för sommar- och vinterdäck.

Reservhjulet ska alltid fyllas med ringtrycket för full last.

ECO-ringtrycket är avsett för att uppnå lägsta möjliga bränsleförbrukning.

Över- eller underskridande av de föreskrivna lufttrycken påverkar säkerheten, köregenskaperna, körkomforten och bränsleförbrukningen, och ökar däckslitaget.

Däcktrycken varierar beroende på olika tillval. Följ proceduren nedan för att få korrekt däcktrycksvärde:

1. Identifiera drivaxel och typ av kaross.
2. Identifiera motorns identifieringskod. Motordata ⇨ 234.
3. Identifiera respektive däck.

Däcktryckstabellerna visar alla möjliga däckkombinationer ⇨ 240.

För information om vilka däck som är godkända för din bil, se EG-intyget om överensstämmelse som medföljer bilen eller övriga nationella registreringshandlingar.

Föraren har ansvaret för att däcktrycket är korrekt.

⚠ Varning

För lågt tryck kan leda till stark uppvärmning av däcken, inre däckskador, att slitbanan lossnar vid höga hastigheter eller däckexplosion.

⚠ Varning

För vissa däck kan det rekommenderade däcktrycket enligt däcktryckstabellen vara högre än det maximala däcktryck som anges på däckets. Överskrid aldrig det maximalt däcktryck som anges på däckets.

Temperaturförhållanden

Däcktrycket är beroende av däckets temperatur. Under körning ökar temperaturen och trycket i däck. De däcktrycksvärden som finns på däckinformationsdekalen och trycktabeln gäller för kalla däck, vilket innebär 20 °C.

Trycket ökar med nästan 10 kPa vid en temperaturökning på 10 °C. Detta måste man beakta när man kontrollerar varma däck.

Varningssystem för tryckförlust

Varningssystemet för tryckförlust kontrollerar kontinuerligt rotations-hastigheten hos alla fyra hjulen och varnar för lågt däcktryck under körning. Detta uppnås genom att däckets rullningsomkrets jämförs med referensvärden och ytterligare signaler.

Vid tryckförlust tänds kontrollampen (⚠) och ett varningsmeddelande visas i förarinformationscentralen.

I detta fall bör du sänka hastigheten samt undvika skarp kurvtagning och hastig inbromsning. Stanna så fort det är säkert att göra det och kontrollera däcktrycket.

Kontrollampa (⚠) ⇨ 90.

När däcktrycket har justerats ska du initiera systemet för att släcka kontrollampen och starta om systemet.

Se upp

Varningssystemet för tryckförlust varnar endast för lågt däcktryck. Detta ersätter inte det regelbundna däckunderhåll som bör utföras av föraren.

Vid ett fel visas ett meddelande om systemfel i förarinformationscentralen. Ställ in korrekt däcktryck och starta om systemet. Kontakta en verkstad om felmeddelandet fortsätter att visas. Systemet fungerar inte vid fel på ABS eller ESC eller om ett tillfälligt reservhjul används. När

däcket har bytts ut mot ett vanligt däck bör du kontrollera däcktrycket med kalla däck och initiera systemet.

Systeminitialisering

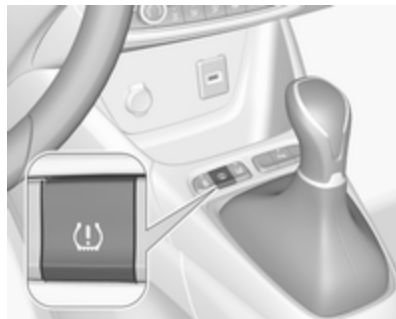

När däcktrycket har korrigerats eller efter ett hjulbyte måste systemet initieras för att lära sig de nya referensvärdena för däckets omkrets:

1. Se alltid till att alla fyra däcken har rätt däcktryck ⇨ 240.
2. Dra åt den manuella parkeringsbromsen.

3. Tryck på  för att återställa varningssystemet för tryckförlust.
4. Återställningen bekräftas av ett meddelande som visas.

Efter initieringen kalibreras systemet automatiskt till de nya däcktrycken under körning. Efter en längre tids körning anpassas systemet till de nya däcktrycken och övervakar dessa.

Kontrollera alltid däcktrycket med kalla däck.

Systemet måste initieras om när:

- Däcktrycket har ändrats
- Lastförhållandena har ändrats
- Ett eller flera hjul har bytts ut

Systemet kommer inte att varna omedelbart vid punktering eller en snabb tryckförlust. Detta beror på beräkningstiden.

Mönsterdjup

Kontrollera mönsterdjupet regelbundet.

Däck ska av säkerhetsskäl kasseras när mönsterdjupet nått ner till 2-3 mm (4 mm för vinterdäck).

Av säkerhetsskäl rekommenderar vi att mönsterdjupet för däcken på samma axel inte skiljer mer än 2 mm.



Det minsta lagliga mönsterdjupet (1,6 mm) har nåtts när mönstret slitits till en slitagevarnare (TWI = Tread Wear Indicator). Deras läge anges av markeringar på däcksidan.

Om slitaget är större fram än bak ska framhjulen under en tid bytas mot bakhjulen. Se till att hjulens rotationsriktning är densamma som tidigare.

Däck åldras även om de inte används alls eller endast lite. Vi rekommenderar att däcken byts efter 6 år.

Byta däck och fälgdimension

Vid användning av andra däckdimensioner än de som monteras i fabriken måste kanske varningssystemet för tryckförlust programmeras om och ändringar göras på bilen.

Varningssystem för tryckförlust
 206.

Byt dekalen med däcktryck.

Varning

Användning av olämpliga däck eller fälgar kan leda till olyckor och till att typgodkännandet upphör.

Hjulsidor

Hjulsidor och däck som godkänts av tillverkaren av respektive bil måste användas om kraven för den aktuella kombinationen av hjul och däck skall uppfyllas.

Om hjulsidor och däck som inte godkänts av tillverkaren används får däcken inte ha någon följskyddsvulst.

Hjulsidorna får inte påverka kylningen av bromsarna.

⚠ Varning

Olämpliga däck eller hjulsidor kan leda till plötslig luftförlust och därigenom till olyckor.

Bilar med stålfälgar: Sätt inte fast hjulsidor om låsbara hjulmuttrar till fälgarna används.

Snökedjor



Snökedjor är endast tillåtna på framhjulen.

Använd snökedjor med fina länkar som på slitbanan och däckens insidor har en maximal länkhöjd på 10 mm med kedjeläs.

⚠ Varning

Skador kan förorsaka däckexplosion.

Snökedjor är endast tillåtna på däck av storleken 195/65 R15 91 och 195/60 R16 89

Kompakthjul

Snökedjor får inte användas på kompakthjulet.

Däckreparationssats

Mindre skador på däckets löpyta kan åtgärdas med däckreparationssatsen.

Ta inte bort det främmande föremålet från däckets.

Däckskador som är större än 4 mm eller som finns på däcksidan kan inte repareras med reparationssatsen.

⚠ Varning

Kör inte fortare än 80 km/h.

Bör inte användas under längre tid.

Bilens styrning och vägegenskaper kan påverkas.

Vid en punktering:

Dra åt parkeringsbromsen, lägg i ettan eller backen resp. **P**.



Däckreparationssatsen finns i bagageutrymmet under golvluckan.

1. Ta bort flaskan med tätningssmedel och kompressorn.

2. Dra bort hastighetsbegränsnings-etiketten från flaskan med tätningsmedel och placera den så att föraren kan se den.



3. Ta ut den elektriska anslutningskabeln och luftslangen från förvaringsutrymmena på undersidan av kompressorn.

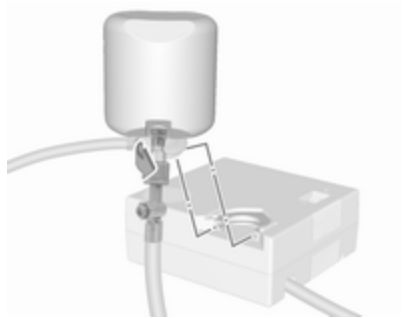

4. Skruva på kompressorns luftslang på anslutningen på tätningsmedelsflaskan.
5. Placera flaskan med tätningsmedel i hållaren på kompressorn. Placera kompressorn nära däckets på ett sådant sätt att tätningsmedelsflaskan är upprätt.
6. Skruva av det defekta däckets ventilhatt.

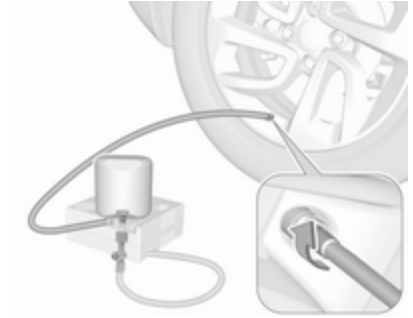

7. Skruva på påfyllningslangen på däckets ventil.
8. Strömställaren på kompressorn måste vara ställd på O.
9. Anslut kompressorns kontakt till tillbehörsuttaget eller cigarettändaruttaget.
- För att undvika att batteriet laddas ur rekommenderar vi att motorn får gå.

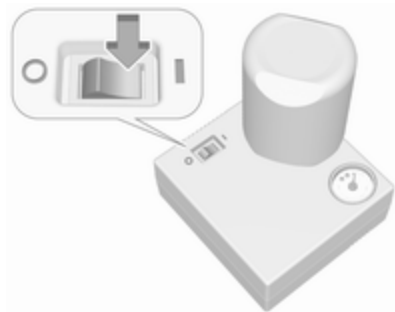

10. Ställ vippströmställaren på kompressorn på I. Däcket fylls med tätningsmedel.
11. Kompressorns tryckmätare visar kortvarigt upp till 6 bar när tätningsmedelsflaskan töms (ungefär 30 sekunder). Sedan börjar trycket sjunka.
12. Allt tätningsmedel pumpas in i däcket. Sedan fylls däcket med luft.
13. Det föreskrivna ringtrycket ska uppnås inom 10 minuter.
Däcktryck ⇨ 240.
När korrekt luftryck har uppnåtts stänger du av kompressorn.

Om det föreskrivna ringtrycket inte uppnås inom 10 minuter ska däckreparationssatsen demonteras. Flytta bilen ett däckvarv. Anslut reparationssatsen igen och fortsätt fyllningen 10 minuter. Om det föreskrivna däcktrycket fortfarande inte uppnås är skadan på däcket för stor. Uppsök en verkstad för att få hjälp.

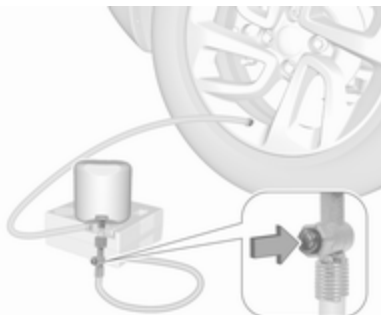

Släpp ut överflödigt däcktryck med hjälp knappen på luftslangen.

Låt inte kompressorn arbeta längre än 10 minuter.

14. Lossa däckreparationssatsen. Ta bort tätningsmedelsflaskan från hållaren. Skruva fast påfyllningsslangen i den fria anslutningen på tätningsmedelsflaskan. Tack vare detta undviker man att tätningsmedel kommer ut. Förvara däckreparationssatsen i bagageutrymmet.
15. Ta bort tätningsmedel som runnit ut med en trasa.

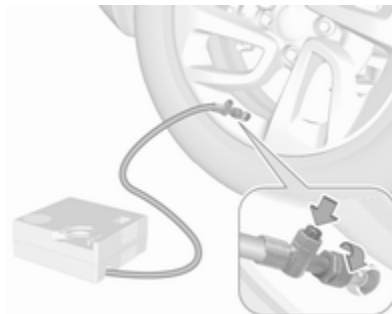

16. Fortsätt körningen omgående så att tätningsmedlet fördelas jämnt i däcket. Efter ca 5 km körning (senast efter 10 min) ska du stanna och kontrollera däcktrycket. Skruva fast luftslangen

direkt på däckventilen. Fyll däcket enligt beskrivningen ovan. Släpp ut överflödigt däcktryck med hjälp knappen på luftslangen.

Ställ in rätt värde om däcktrycket inte har sjunkit under 1,5 bar. Annars får bilen inte användas. Uppsök en verkstad för att få hjälp ⇨ 240.

Upprepa kontrollproceduren en gång efter att ha kört ytterligare 10 km (men inte mer än 10 minuter) för att kontrollera att det inte förekommer någon mer tryckförlust

När däcktrycket fallit under 1,5 bar får bilen inte längre användas. Uppsök en verkstad för att få hjälp.

17. Lägg in däckreparationssatsen i bagageutrymmet.

Observera!

Köregenskaperna för det reparerade däcket är kraftigt försämrade. Byt därför detta däck.

Vid ovanliga ljud eller kraftig uppvärmning av kompressorn ska den lämnas avstängd under minst 30 minuter.

Den inbyggda säkerhetsventilen öppnas vid ett tryck på sju bar. Observera satsens bäst före-datum. Efter detta datum garanteras inte tätningsförmågan längre. Observera informationen om bäst före-datum på tätningsmedelsflaskan.

Byt den använda tätningsmedelsflaskan. Avfallshanteringen ska ske i enlighet med föreskrifterna i lagstiftningen.

Kompressorn och tätningsmedlet kan användas från ca -30 °C.

Byta hjul

Förbered på följande sätt och följ anvisningarna:

- Parkera bilen på en vågrät plan yta med fast och halsäkert underlag. Ställ framhjulen i rakt-framläge.
- Placera ett hjulblock under hjulet diagonalt motsatt mot hjulet som ska bytas.

- Dra åt parkeringsbromsen, lägg i ettan eller backen resp. P.
- På mjukt underlag placerar du en stadig platta (högst 1 cm tjock) under domkraften.
- Ta ut tunga föremål ur bilen innan du hissar upp den.
- I den upplyfta bilen får inga personer eller djur befinna sig.
- Kryp inte under den upplyfta bilen.
- Starta inte motorn när bilen är upplyft.
- Rengör hjulbultarna innan de skruvas i.

⚠ Varning
Smörj inte in hjulbultarna med fett.

Åtdragningsmoment

Se upp
Om bilen har aluminiumfälgar, dra åt hjulbultarna manuellt åtminstone de första fem varven.

Det finns två olika typer av hjul med två olika bultar och åtdragningsmoment.



Åtdragningsmomentet för aluminiumfälgar är 100 Nm.



Åtdragningsmomentet för stålfälgar är 115 Nm.

Använd hjulbultar som är anpassade till den aktuella hjultypen.

Domkraftspositioner

De domkraftspositioner som visas avser användningen av lyftarmar och domkrafter som används för att byta till vinter- eller sommarkäck.



Placeringen av lyftplattformens bakre arm centrerad under tillämplig lyftpunkt.



Placeringen av lyftplattformens främre arm centrerad under tillämplig lyftpunkt.

Reservhjul

Reservhjulet kan vara ett kompakthjul beroende på utförande och nationella föreskrifter. I detta fall gäller en tillåten maxhastighet, även om inget märke på reservhjulet indikerar detta.

Montera endast ett kompakthjul. Kör inte fortare än 80 km/h. Kör långsamt i kurvor. Använd inte kompakthjulet under en längre tid.

Se upp

Om det monterade reservhjulet är mindre än de andra hjulen eller används tillsammans med vinterdäck kan köregenskaperna påverkas. Byt det skadade hjulet så snart som möjligt.

Se upp

Vid körning med tillfälligt reservhjul måste aktiv nödbromsning inaktiveras.



Reservhjulet är placerat i bagageutrymmet under golvskyddet.

Att ta bort:

1. Öppna golvluckan.
2. Reservhjulet låses med en vingmutter. Skruva av muttern och ta ut reservhjulet.

Det finns en låda med verktyg inuti bagageutrymmets högra vägg.

Bilverktyg ⇨ 203.

3. När utrymmet för reservhjulet är tomt efter ett byte ska du dra åt vingmuttern och stänga golvluckan.
4. När du bytt tillbaka till ett hjul med full storlek placerar du reservhjulet med utsidan uppåt i utrymmet och sätter fast det med vingmuttern.

Montera endast ett kompakthjul. Den högsta tillåtna hastigheten på nödhjulets dekal gäller endast för den fabriksmonterade däckstorleken.

Montera reservhjulet

Förbered på följande sätt och följ anvisningarna:

- Parkera bilen på en vågrät plan yta med fast och halksäkert underlag. Ställ framhjulen i rakt-framläge.
- Placera ett hjulblock under hjulet diagonalt motsatt mot hjulet som ska bytas.
- Dra åt parkeringsbromsen, lägg i ettan eller backen resp. **P**.
- Ta bort reservhjulet.

- Byt aldrig flera hjul samtidigt.
- Använd domkraften endast för byte av hjul vid punktering, inte för byte mellan vinter och sommardäck och vice versa.
- Domkraften är underhållsfri.
- På mjukt underlag placerar du en stadig platta (högst 1 cm tjock) under domkraften.
- Ta ut tunga föremål ur bilen innan du hissar upp den.
- I den upplyfta bilen får inga personer eller djur befinna sig.
- Kryp inte under den upplyfta bilen.
- Starta inte motorn när bilen är upplyft.
- Rengör hjulbultarna innan de skruvas i.

⚠ Varning

Smörj inte in hjulbultarna med fett.

⚠ Varning

Se till att alltid använda rätt hjulbultar om du byter däck. Vid montering av reservhjulet kan bultarna för aluminiumfälgar användas.

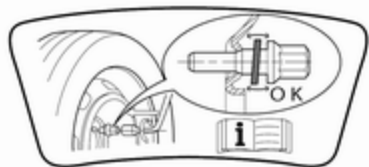

- Observera att reservhjulet är festsatt med den koniska kontakten på varje bult om hjulbultarna för aluminiumfälgar används. I detta fall kommer inte brickorna i kontakt med reservhjulet.
1. Lossa hjulbultarnas kåpor med en skruvmejsel och ta bort dem.

Stålfälgar med hjulsida: Dra av hjulsidan.

Lättmetallfälgar: Lossa hjulbultarnas kåpor med en skruvmejsel och ta bort dem. Lägg en mjuk trasa mellan skruvmejseln och lättmetallfälgan för att skydda fälgan.



2. Fäll ut hjulnyckeln, fäst den och se till att den sitter ordentligt. Lossa sedan varje hjulbult ett halvt varv. Hjulen kan vara skyddade med låsbara hjulbultar. För att lossa dessa bultar sätter du först adaptern för låsning av hjulbultarna på bultens huvud innan du sätter hjulnyckeln på plats. Adaptorn är

placerad i bagageutrymmet under den bakre golvluckan.



3. Kontrollera att domkraften är korrekt placerad under rätt lyftpunkt.

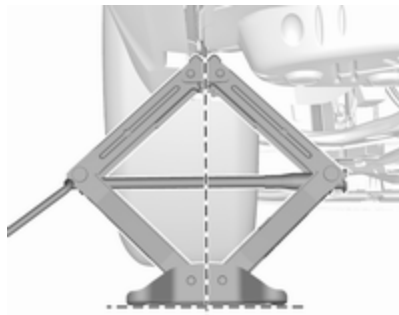

4. Ställ in domkraften på lämplig höjd. Placera den rakt under lyftpunkten på så sätt att den inte kan halka ur läge.



Se till att karossens kant passar in i domkraftens skåra.



Se till att domkraften är rätt inriktad, fäst hjulnyckeln och vrid tills hjulet går fritt från marken.

5. Skruva ut hjulmuttrarna.
6. Byt hjul.
7. Skruva på hjulmuttrarna.
8. Sänk ned bilen och ta bort domkraften.
9. Sätt på hjulbultnyckeln helt och dra åt hjulbultarna korsvis. Åtdragningsmomentet är 100 Nm.

Om bilen är utrustad med aluminiumfälgar, tänk på att hjulbultarna också kan användas för ett reservhjul med stålfälg. I detta fall

säkras reservhjulet med den koniska kontakten på varje bult.

10. Ventilsymbolen på hjulsidans baksida måste peka mot hjulets ventil.
Sätt på hjulmutterkåporna.
11. Stuva undan och skruva fast det utbytta hjulet, bilverktygen ⇨ 203 och adaptern för låsning av hjulmuttrarna.
12. Kontrollera det nymonterade däckets tryck samt hjulmuttrarnas åtdragningsmoment så snart som möjligt.

Förvara ett trasigt fullstort hjul i bagageutrymmet

Reservhjulsutrymmet är inte utformat för andra däckstorlekar än reservhjulets. Ett skadat fullstort hjul måste förvaras i bagageutrymmet och fästas med en rem.

Bilverktyg ⇨ 203.

Sätt fast hjulet så här:

1. Placera hjulet med utsidan uppåt i närheten av bagageutrymmets ena sidovägg.

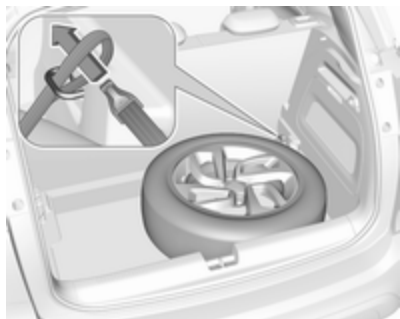

2. För den ända av remmen som har en ögla genom lämplig främre fästögla.
3. För den ända av remmen som har en krok genom remmens egen ögla och dra i den tills remmen sitter stadigt i fästögla.



4. För remmen genom hjulets ekrar på det sätt som visas i bilden.
5. Fäst kroken i den bakre fästögla.
6. Dra åt remmen och lås den med sitt spänne.

⚠ Fara

Kör alltid med uppfällda baksäten som är låsta i läge när du förvarar ett skadat fullstort hjul i lastrummet.

Start med startkablar

Ingen start med snabbbladdningsaggregat.

Om bilbatteriet är urladdat kan motorn startas med hjälp av startkabler och bilbatteriet i en annan bil.

⚠ Varning

Start med startkabler måste ske med stor försiktighet. Varje avvikelse från följande beskrivning kan leda till personsador eller saksador genom batteriexplosion, och till skador på de båda bilarnas elsystem.

⚠ Varning

Låt inte batteriet komma i kontakt med ögon, hud, tyg eller lackerade ytor. Vätskan innehåller svavelsyra som ger skador vid direktkontakt.

- Inga gnistor eller öppen eld i bilbatteriernas närhet.

- Ett urladdat bilbatteri kan frysa redan vid en temperatur på 0 °C. Frosta av det frysta batteriet innan du ansluter startkablarna.
- Använd skyddsglasögon vid arbeten med bilbatterier.
- Använd ett hjälpbatteri med samma spänning (12 V). Dess kapacitet (Ah) får inte vara mycket mindre än det urladdade bilbatteriets kapacitet.
- Använd startkablar med isolerade polklämmor och ett tvärsnitt på minst 16 mm² (på dieselmotorer 25 mm²).
- Koppla inte från det urladdade bilbatteriet från bilens elektriska nät.
- Koppla från onödiga strömförbrukare.
- Stå inte lutad över bilbatteriet under startförloppet.
- Hjälpkablarnas polklämmor får inte beröra varandra.

- Bilarna får inte komma i kontakt med varandra när starthjälp ges.
- Dra åt parkeringsbromsen. Växellådan i friläge. Automatisk växellåda i läget P.

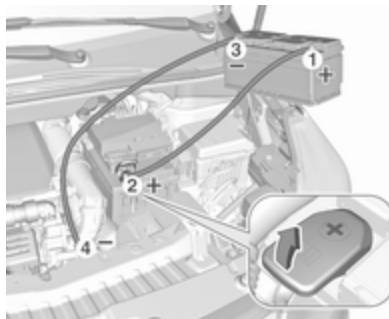

Öppna pluspolens skyddskåpor på båda bilbatterierna.

Ordningsföljd vid anslutningen av kablarna:

1. Anslut den röda kabeln till hjälpbatteriets pluspol.
2. Anslut den röda kabelns andra ända till det urladdade batteriets pluspol.

3. Anslut den svarta kabeln till hjälpbatteriets minuspol.
4. Anslut den svarta ledarens andra ände till en jordningspunkt i bilen i motorrummet.

Lägg kablarna så att de inte kan komma i beröring med roterande delar i motorrummet.

Starta motorn:

1. Starta motorn på den bil som ska ge ström.
2. Starta den andra motorn efter 5 minuter. Startförsöken får inte pågå längre än 15 sekunder med 1 minuts mellanrum.
3. Låt båda motorerna gå på tomgång under ca 3 minuter med anslutna kablar.
4. Slå på elektriska förbrukare på den bil som tar emot ström (t.ex. belysning, bakruteuppvärmning).
5. Ta bort kablarna i exakt omvänd ordning.

Bogsering

Bogsera bilen



Vik ett tyg runt spetsen på en platt skruvmejsel för att förhindra skador på lacken. Sätt in en skruvmejsel i springan längst ner på kåpan. Lossa kåpan genom att försiktigt föra skruvmejseln neråt.

Bogseröglan finns bland bilverktygen ⇨ 203.



Skruva in bogseröglan till anslag i vågrätt läge.

Fäst bogserlinan – bättre är en bogserstång – i öglan.

Bogseröglan får endast användas för bogsering och inte för laddning av bilen.

Koppla in tändningen för att frigöra rattlåset och för att kunna använda bromsljus, tuta och vindrutetorkare.

Se upp

Inaktivera förarassistanssystem såsom aktiv nödbromsning ⇨ 155, annars kanske bilen bromsar automatiskt under bogsering.

För växelväljaren till neutralläge.

Lossa parkeringsbromsen.

Se upp

Kör långsamt. Undvik ryck. Kraftiga ryck och påkänningar kan skada bilarna.

Vid avstängd motor krävs betydligt större kraft för bromsning och styrning.

Koppla in innercirkulationen och stäng alla rutor så att den bogserande bilens avgaser inte kommer in i bilen.

Bilar med automatisk växellåda: Bilen måste bogseras framåt, i högst 80 km/h och inte längre än 100 km. I alla andra fall och om växellådan är felaktig måste framaxeln lyftas upp från marken.

Uppsök en verkstad för att få hjälp.
Efter bogseringen skruvar du av bogseröglan.
Sätt in kåpan med yttre fliken i urtaget och tryck fast den.

Bogsera en annan bil

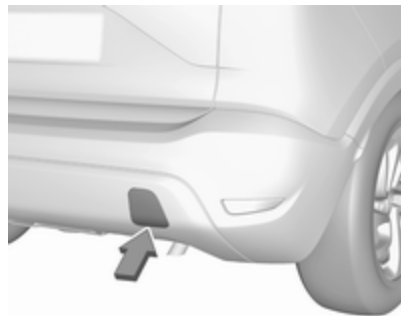

Vik ett tyg runt spetsen på en platt skruvmejsel för att förhindra skador på lacken. Sätt in en skruvmejsel i springan längst ner på kåpan. Lossa kåpan genom att försiktigt föra skruvmejseln neråt.

Bogseröglan finns bland bilverktygen
⇨ 203.



Skruva in bogseröglan till anslag i vågrätt läge.

Lastsäkringsöglan under bilen får under inga omständigheter användas som bogserögla.

Fäst bogserlinan – bättre är en bogserstång – i öglan.

Bogseröglan får endast användas för bogsering och inte för laddning av en bil.

Se upp

Kör långsamt. Undvik ryck. Kraftiga ryck och påkänningar kan skada bilarna.

Efter bogseringen skruvar du av bogseröglan.

Sätt in kåpan med övre fliken i urtaget och tryck fast den.

Vård av utseendet

Yttre vård

Lås

Låsen smörjs med ett högvärdigt låscylinderfett på fabriken. Använd därför ett låsupptningsmedel endast i nödfall, de verkar avfettande och påverkar låsfunktionen ofördelaktigt. Om låsupptningsmedel har använts måste låsen smörjas in på nytt av en verkstad.

Biltvätt

Lacken utsätts för miljöpåverkan. Tvätta och vaxa därför bilen regelbundet. Vid tvättning i en biltvätt ska du välja ett program med vaxtillsats. Fågelspillning, döda insekter, kåda, blompollen e.dyl. ska omgående tvättas bort, då de innehåller aggressiva ämnen som kan ge lackskador. Vid användning av biltvättar ska anvisningarna från biltvättens tillverkare följas. Stäng av vindrute- och

bakrutetorkarna. Skruva av antennen och utvändiga tillbehör som taklasthållare osv.

Vid handtvätt måste hjulhusens insida spolras av ordentligt.

Vaxa bilens lackerade delar regelbundet.

Öppna dörrar och motorhuv och rengör kanter och falsar.

Undvik skador vid rengöring av blanka metallister genom att använda en rengöringslösning som är godkänd för aluminium.

Se upp

Använd alltid rengöringsmedel med ett pH-värde mellan fyra och nio.

Använd inte rengöringsmedel på varma ytor.

Rengör inte motorrummet med ett ångstrålaggregat eller en högtryckstvätt.

Spola av bilen väl och torka med sämskskinn. Skölj sämskskinnet ofta. Använd olika sämskskinn för lackerade ytor och glasytor. Om vax kommer på rutorna försämras sikten.

Låt en verkstad smörja alla dörrarnas gångjärn.

Ta inte bort tjärfläckar med hårda föremål. Använd tjärborttagningsspray på lackerade ytor.

Ytterbelysning

Strålkastar- och lampglasen är tillverkade av plast. Använd inga slipande, frätande eller aggressiva medel, isskrapor eller torra trasor.

Polering och vaxning

Vaxa bilen regelbundet (senast när vatten inte längre bildar pärlor). Om detta inte görs kommer lacken att torka ut.

Polering är endast nödvändig om fasta ämnen har fastnat på lacken, eller om lacken har blivit matt och glanslös.

Bilpolish med silikon bildar en avvisande skyddsfilm, som gör vaxning onödig.

Karossdelar av plast får inte behandlas med vax eller poleringsmedel.

Fönsterrutor och torkarblad

Slå av vindrutetorkarna innan du arbetar i deras områden.

Använd mjuka, luddfria trasor eller ett sämskskinn och glasrengöringsmedel eller insektsborttagare för rengöring.

När du rengör av bakrutan inifrån bör du alltid torka parallellt med värmelementet för att förhindra skador.

För mekanisk borttagning av isbeläggning används en isskrapa utan vassa hörn. Tryck isskrapan hårt mot glaset så att inte smuts kan komma mellan isskrapan och glaset och repa detta.

Rengör torkarblad som gör ränder med en mjuk trasa och fönsterputs.

Ta bort smutsrester från smetande torkarblad med en mjuk trasa och fönstertvätt. Se dessutom till att ta bort rester som vax, insektsrester och liknande från fönstret.

Isrester, föroreningar och torkning på torra rutor kommer att skada eller till och med förstöra torkarbladen.

Glastak

Rengör aldrig med lösnings- eller skurmedel, bränslen, aggressiva medel (t.ex. lackrengöringsmedel, acetonhaltiga lösningar etc.), syrahaltiga eller starkt alkaliska medel resp. skursvampar.

Fälgar och däck

Använd inte högtrycksaggregat för rengöring.

Rengör fälgar med pH-neutralt fälgrengöringsmedel.

Fälgarna är lackerade och kan vårdas med samma medel som karossen.

Lackskador

Åtgärda små lackskador med ett lackstift innan det bildas rost. Låt en verkstad åtgärda större lackskador resp. rost.

Underrede

Underredet har delvis ett underredskydd av PVC resp. ett permanent skyddsvaxlager på utsatta områden.

Kontrollera underredet och vaxa vid behov efter en underredstvätt.

Bitumen-kautschuk-material kan skada PVC-skiktet. Låt en verkstad utföra arbeten på underredet.

Vi rekommenderar att du tvättar underredet och kontrollerar skyddsvaxskiktet före och efter vintern.

Gassystem

⚠ Fara

Flytande gas är tyngre än luft och kan samlas i lågt liggande utrymmen.

Var därför försiktig när du utför arbeten på underredet i en smörjgrop.

Vid lackarbeten och användning av torkboxar med en temperatur som överstiger 60 °C måste gastanken tas bort.

Inga ändringar får göras på gassystemet.

Draganordning

Rengör inte kulstången med ett ångstrålaggregat eller en högtryckstvätt.

Kupévård

Interiör och klädsel

Använd endast torra trasor eller interiörrengöringsmedel för rengöring av interiören inklusive instrumentpanelen och övriga paneler.

Rengör läderklädsel med rent vatten och en mjuk trasa. Om klädseln är mycket smutsig kan du använda lädervårdsmedel.

Rengör glaset framför instrumentgruppen och displayerna med enbart en mjuk fuktig duk. Använd en svag tvållösning vid behov.

Rengör dynor med dammsugare och borste. Ta bort fläckar med interiörrengöringsmedel.

Tyg i kläder är inte alltid färgäkta. De kan orsaka missfärgning, särskilt på ljus tygklädsel. Fläckar och missfärgningar ska rengöras så snart som möjligt.

Rengör säkerhetsbältena med ljummet vatten eller interiörrengöringsmedel.

Se upp

Stäng fästianordningar med kardborrband eftersom öppna kardborrband kan skada sätets klädsel.

Samma gäller för kläder med vassa föremål som dragkedjor eller bälten eller jeans med dekorningar.

Plast- och gummidelar

Plast- och gummidelar kan vårdas med samma medel som karossen. Använd eventuellt interiörrengöringsmedel. Använd inga andra medel. Undvik lösningsmedel och bensin. Använd inte högtrycksaggregat för rengöring.

Service och underhåll

Allmän information	224
Serviceinformation	224
Rekommenderade vätskor, smörjmedel och delar	227
Rekommenderade vätskor och smörjmedel	227

Allmän information

Serviceinformation

För att bibehålla driftsäkerheten, trafiksäkerheten samt bilens värde är det viktigt att alla underhållsarbeten utförs med föreskrivna intervall.

Ett detaljerat och uppdaterat service-schema för din bil finns på verkstaden.

Svåra körförhållanden föreligger om en eller flera av följande omständigheter inträffar ofta: Kallstart, körning med många start och stopp (t.ex taxi- och polisbilar) körning med släp, bergskörning, körning på dåliga och sandiga vägytor, ökade luftföroreningar, förekomst av luftburen sand och hög dammhalt, körning på hög höjd och stora temperaturvariationer.

Under sådana svåra körförhållanden kan vissa servicearbeten krävas oftare än det normala serviceintervallet som visas på servicedisplayen. Kontakta en verkstad för att få anpassade serviceplaner.

Servicedisplay ⇨ 85.

Serviceintervall

Motortyp	D12xE	D12xHL	DV15DT
		D12xHT	DV15DTH
Landgrupp 1	25 000 km /1 år	25 000 km /1 år	30 000 km /1 år ¹⁾
Landgrupp 2	25 000 km /1 år	15 000 km /1 år	30 000 km /1 år ¹⁾
Landgrupp 3	25 000 km /1 år	15 000 km /1 år	15 000 km /1 år
Landgrupp 4	15 000 km /1 år		15 000 km /1 år
Landgrupp 5	10 000 km /1 år		10 000 km /1 år

1) Om inte annat anges på servicedisplayen.

Landgrupp 1:

Andorra, Österrike, Belgien, Cypern, Danmark, Finland, Frankrike, Tyskland, Grekland, Island, Irland, Italien, Liechtenstein, Luxemburg, Malta, Monaco, Nederländerna, Norge, Portugal, San Marino, Spanien, Sverige, Schweiz, Storbritannien.

Landgrupp 2:

Bosnien-Hercegovina, Bulgarien, Kroatien, Tjeckien, Estland, Makedonien, Ungern, Lettland, Litauen, Polen, Rumänien, Slovakien, Slovenien.

Landgrupp 3:

Albanien, Montenegro, Serbien.

Landgrupp 4:

Israel, Sydafrika, Turkiet.

Landgrupp 5:

Alla andra länder som inte finns listade i de tidigare landgrupperna.

Intyg

Genomförande av servicearbeten bekräftas i service- och garantihäftet. Datum och mätarställning förs in tillsammans med verkstadens stämpel och underskrift.

Förvissa dig om att service- och garantihäftet fylls i korrekt eftersom fortlöpande intyg på servicearbeten är en förutsättning för att bevilja eventuella garanti- och goodwillanspråk. Det är dessutom en fördel vid vidareförsäljning av bilen.

Rekommenderade vätskor, smörjmedel och delar

Rekommenderade vätskor och smörjmedel

Använd endast produkter som överensstämmer med de rekommenderade specifikationerna.

⚠ Varning

Drivmedel är farliga ämnen som kan vara giftiga. Hantera varsamt! Observera den information som anges på behållaren.

Motorolja

Motorolja kännetecknas av sin kvalitet och viskositet. Kvaliteten är viktigare än viskositeten vid val av motorolja. Oljekvaliteten garanterar bl.a. att motorn hålls ren och skyddas mot slitage samt att oljan inte åldras för fort, medan viskositetsklassen ger information om hur trögflytande oljan är vid olika temperaturer.

Dexos är den nyaste motoroljekvaliteten som ger optimalt skydd för bensin- och dieselmotorer. Om du inte har tillgång till den måste du använda en annan motorolja med föreskriven kvalitet. Rekommendationer för bensinmotorer gäller även för gasdrivna motorer (CNG och LPG) och etanoldrivna motorer (E85).

Välj lämplig motorolja baserat på dess kvalitet och på lägsta omgivningstemperaturen ⇨ 231.

Fylla på motorolja

Se upp

I händelse av oljespill, torka upp oljan och omhänderta den på rätt sätt.

Motoroljor från olika tillverkare och av olika märken kan blandas så länge de uppfyller kraven för den angivna motorolja kvalitet och viskositet.

Användning av motoroljor med endast ACEA-kvalitet är förbjuden för alla bensinmotorer eftersom det kan orsaka skada på motorn under vissa driftförhållanden.

Välj lämplig motorolja baserat på dess kvalitet och på lägsta omgivningstemperaturen ⇨ 231.

Motoroljetillsatser

Användning av motoroljetillsatser kan leda till skador och till att garantin upphör att gälla.

Motoroljeviskositetsklasser

Viskositetsklassen SAE anger hur trögflytande en olja är.

Multigradeolja har två sifferbeteckningar, t.ex. SAE 5W-30. Den första siffran, följt av ett W, visar viskositeten vid låga temperaturer och den andra siffran visar viskositeten vid höga temperaturer.

Välj lämplig viskositetsklass beroende på den lägsta omgivningstemperaturen ⇨ 231.

Alla rekommenderade viskositetsklasser är lämpliga för höga omgivningstemperaturer.

Kylvätska och frostskyddsmedel

Använd endast organiska frostskyddsmedel (LLC) med lång livslängd som är godkänt för bilen.

Uppsök en verkstad för att få hjälp.

Systemet fylls under tillverkningen på med kylvätska som ger mycket bra korrosionsskydd med ett frostskydd ner till cirka -37 °C. Den koncentrationen ska behållas hela året.

Kylvätsketillsatser som ska ge extra korrosionsskydd eller tätar mindre läckage kan framkalla funktionsstörningar. För problem som uppstår på grund av användning av kylvätsketillsatser avsäger sig tillverkaren allt ansvar.

Spolarvätska

Använd endast spolarvätska som är godkänd för bilen för att förhindra skador på torkarblad, lack, plast och gummidetaljer. Uppsök en verkstad för att få hjälp.

Broms- och kopplingsvätska

Bromsvätska tar med tiden upp fukt, vilket försämrar bromseffekten.

Bromsvätskan ska därför bytas vid de angivna intervallerna.

Tekniska data

Bilidentifikation	229
Chassinummer	229
Typskylt	229
Motoridentifiering	230
Bildata	231
Rekommenderade vätskor och smörjmedel	231
Motordata	234
Prestanda	235
Bilens vikt	237
Bilens mått	238
Volymer	239
Däcktryck	240

Bilidentifikation

Chassinummer

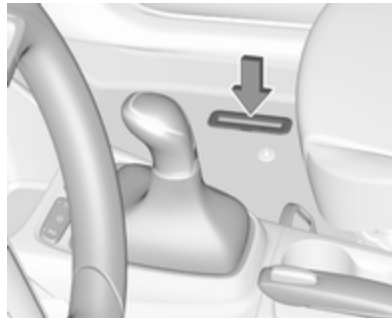

Bilens chassinummer kan finnas instansat på typskylten och på golvplåten, synligt under en flik i golvmatan.

Chassinumret kan varapräglats på instrumentpanelen så att det syns genom vindrutan eller i motorrummet på höger karosspanel.

Typskylt



Typskylten är placerad på den vänstra eller högra framdörrsramen.

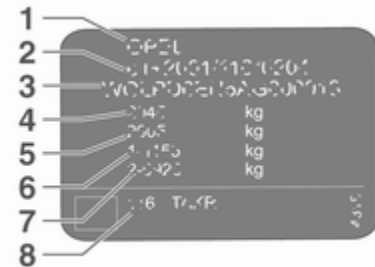

Uppgifter på typetikett:

- 1** : tillverkare
- 2** : tillståndsnummer
- 3** : chassinummer
- 4** : tillåten totalvikt i kg
- 5** : tillåten total tågvikt i kg
- 6** : maximalt tillåtet framaxeltryck i kg
- 7** : maximalt tillåtet bakaxeltryck i kg
- 8** : bilspecifika resp. landsspecifika data

Fram- och bakaxellast får tillsammans inte överskrida den tillåtna totalvikten. Om t.ex. den tillåtna framaxellasten utnyttjas helt får bakaxeln endast belastas med återstående vikt upp till den tillåtna totalvikten.

Tekniska data har fastställts enligt EU-normer. Med reservation för ändringar. Uppgifter i av myndigheter utfärdade handlingar och dokument gäller i första hand, även om de avviker från uppgifterna i denna instruktionsbok.

Motoridentifiering

De tekniska datatabellerna visar motorns identifieringskod.

Motordata ⇨ 234.

För hjälp med att identifiera motorn, se EG-intyget om överensstämmelse som medföljer bilen eller övriga nationella registreringshandlingar.

Bildata

Rekommenderade vätskor och smörjmedel

Europeisk serviceplan

Erforderlig motoroljekvalitet

Alla länder som är listade i grupp 1 till 3 ⇨ 224

Motoroljekvalitet	Bensinmotorer (inkl. CNG, LPG och E85)	Dieselmotorer
dexos1 Gen2	✓	–
dexos 2	–	✓

Endast dieselmotorer: Om dexos-kvaliteten inte är tillgänglig får du använda maximalt 1 l motorolja av kvaliteten ACEA C3 en gång mellan varje oljebyte.

Motoroljeviskositetsklasser

Alla länder som är listade i grupp 1 till 3 ⇨ 224

Omgivningstemperatur	Bensin- och dieselmotorer
ned till –25 °C	SAE 0W-30 eller SAE 0W-40
	SAE 5W-30 eller SAE 5W-40
under –25 °C	SAE 0W-30 eller SAE 0W-40

Serviceintervall för länder i grupp 4

Erforderlig motoroljekvalitet

Länder som ingår i grupp 4 ⇨ 224

Motoroljekvalitet	Bensinmotorer (inkl. CNG, LPG och E85)	Dieselmotorer
dexos1 Gen2	✓	–
dexos 2	–	✓

Om inte dexos-kvalitet går att få tag på kan du använda någon av nedan listade oljekvaliteter:

Länder som ingår i grupp 4 ⇨ 224

Motoroljekvalitet	Bensinmotorer (inkl. CNG, LPG och E85)	Dieselmotorer
ACEA A3/B4	–	✓
ACEA C3	–	✓

Motoroljeviskositetsklasser

Länder som ingår i grupp 4 ⇨ 224

Omgivningstemperatur	Bensin- och dieselmotorer
ned till –25 °C	SAE 0W-30 eller SAE 0W-40
	SAE 5W-30 eller SAE 5W-40

Länder som ingår i grupp 4 ⇨ 224

under -25 °C

SAE 0W-30 eller SAE 0W-40

ned till -20 °C

SAE 10W-30¹⁾ eller SAE 10W-40¹⁾

1) Tillåtet, men användning av oljor med Dexos-kvalitet rekommenderas.

Motordata

Motortyp	D12xE	D12xHL	D12xHT
Marknadsbeteckning	1.2	1.2 Turbo	1.2 Turbo
Teknikkod	EB2FA	EB2ADT	EB2ADTS
Slagvolym [cm ³]	1199	1199	1199
Motoreffekt [kW]	61	81	96
vid varv/min	5750	5500	5500
Vridmoment [Nm]	118	205	230
vid varv/min	2750	1750	1750
Bränsletyp	Bensin	Bensin	Bensin
Oktantal RON ²⁾³⁾			
rekommenderat	95	95	95
möjligt	98	98	98
Ytterligare bränsletyp	–	–	–

2) Om det finns en landsspecifik etikett på tankluckan gäller informationen på denna i stället för de motorspecifika kraven.

3) I vissa länder kan användning av ett särskilt bränsle, t.ex. ett specifikt oktantal, krävas för att säkerställa att motorn fungerar korrekt.

Motortyp	D15DTH	D15DT
Marknadsbeteckning	1,5	1,5
Teknikkod	DV5RC	DV5RD
Slagvolym [cm ³]	1496	1496
Motoreffekt [kW]	88	75
vid varv/min	4)	3500
Vridmoment [Nm]	4)	250
vid varv/min	4)	1750
Bränsletyp	Diesel	Diesel
Ytterligare bränsletyp	–	–

4) Ej tillgängligt vid tryckläggningen.

Prestanda

Motor	D12xE	D12xHL	D12xHT
Maxhastighet [km/h]			
Manuell växellåda	170	4)	4)
Automatisk växellåda	–	4)	–

4) Ej tillgängligt vid tryckläggningen.

236 Tekniska data

Motor	D15DT	D15DTH
Maxhastighet [km/h]		
Manuell växellåda	4)	4)
Automatisk växellåda	–	–

4) Ej tillgängligt vid tryckläggningen.

Bilens vikt

Tjänstevikt, grundmodell utan tillvalsutrustning

	Motor	Manuellt sändning	Automatisk sändning
utan / med luftkonditionering [kg]	D12xE	1163/1174	–
	D12xHL	1234/1245 ⁵⁾	1278/1289
	D12xHT	1248/1259 ⁶⁾	–
	D15DT	1278/1289	–
	D15DTH	1278/1289	–

5) 81 kW

6) 96 kW

Specialutrustning och tillbehör ökar tomvikten.

Lastningsinformation ⇨ 68.

Bilens mått

	Crossland X
Längd [mm]	4212
Bredd utan ytterbackspeglar [mm]	1765
Bredd med två ytterbackspeglar [mm]	1976
Bredd med två infällda ytterbackspeglar [mm]	1825
Höjd [mm]	1597
Bagagerummets längd på golvnivå [mm]	793
Bagagerummets längd med nerfällda baksäten [mm]	1483
Bagagerummets bredd [mm]	947
Bagageutrymmets höjd med kåpa [mm]	584
Bagageutrymmets höjd utan kåpa [mm]	894
Bagagerumsöppningens höjd [mm]	712
Axelavstånd [mm]	2604
Vändradie [m]	11,2

Volymer

Motorolja

Motor	D12xE	D12xHL / D12xHT	D15DTH	D15DT
inklusive filter [l]	3,25	3,5	4)	4)
mellan MIN och MAX [l]	1,0	1,0	4)	4)

4) Ej tillgängligt vid tryckläggningen.

Bränsletankar

Bensin/diesel, påfyllningsvolym [l]	45
Flytande gas, påfyllningsvolym [l]	36

AdBlue-tank

AdBlue, påfyllningsvolym [l]	14,8
------------------------------	------

Däcktryck

Motor	Däck	Komfort vid belastning upp till 3 personer		ECO vid belastning upp till 3 personer		Full last	
		fram	bak	fram	bak	fram	bak
		[kPa/bar] ([psi])	[kPa/bar] ([psi])	[kPa/bar] ([psi])	[kPa/bar] ([psi])	[kPa/bar] ([psi])	[kPa/bar] ([psi])
D12xE	195/65 R15 91T, 195/60 R16 89H	230/2,3 (33)	230/2,3 (33)	250/2,5 (36)	250/2,5 (36)	240/2,4 (35)	290/2,9 (42)
	215/50 R17 91H	230/2,3 (33)	230/2,3 (33)	250/2,5 (36)	250/2,5 (36)	240/2,4 (35)	270/2,7 (39)
	205/60 R16 92H	230/2,3 (33)	230/2,3 (33)	250/2,5 (36)	250/2,5 (36)	240/2,4 (35)	270/2,7 (39)
D12xHT, ^{7) 4)}							
D12xHL							
D15DTH ^{7) 4)}							
D15DT	195/60 R16 89H	230/2,3 (33)	230/2,3 (33)	250/2,5 (36)	250/2,5 (36)	240/2,4 (35)	290/2,9 (42)
	215/50 R17 91H	230/2,3 (33)	230/2,3 (33)	250/2,5 (36)	250/2,5 (36)	240/2,4 (35)	270/2,7 (39)
	205/60 R16 92H	230/2,3 (33)	230/2,3 (33)	250/2,5 (36)	250/2,5 (36)	240/2,4 (35)	270/2,7 (39)
Alla	Kompakthjul 125/80 R16	420/4,2 (60)	420/4,2 (60)	–	–	420/4,2 (60)	420/4,2 (60)

4) Ej tillgängligt vid tryckläggningen.

7) Däcktrycksinformationsetiketten på vänster dörram anger originaldäcktyp och tillhörande däcktryck.

Kundinformation

Kundinformation	241
Deklaration om överensstämmelse	241
REACH	244
Information om programvara ...	244
Uppdatering av programvara ...	248
Registrerade varumärken	248
Bildatinspelning och sekretess	249
Händelsedatainspelare	249
Radio Frequency Identification (RFID)	251

Kundinformation

Deklaration om överensstämmelse

Radiosändningssystem

Denna bil har ett system som sänder och/eller tar emot radiovågor som omfattas av direktiv 2014/53/EU. Tillverkarna av systemen nedan försäkrar överensstämmelse med direktiv 2014/53/EU. Hela texten i EU-försäkran om överensstämmelse för varje system finns att tillgå på följande adress: www.opel.com/conformity.

Importör är
Opel / Vauxhall, Bahnhofplatz,
65423 Ruesselsheim am Main,
Germany.

Navi 5.0 IntelliLink

Continental

LCIE Bureau Veritas-Site de Fontenay aux Roses, 33 avenue du général Leclerc, 92260 Fontenay aux Roses, France

Driftsfrekvens (MHz)	Maximal uteffekt (dBm)
-------------------------	---------------------------

2400,0 - 2483,5	2,2
-----------------	-----

2400,0 - 2483,5	15
-----------------	----

Infotainmentsystem R 4.0 IntelliLink LG Electronics

European Shared Service center B.V.
Krijgsman 1, 1186 DM Amstelveen,
The Netherlands

Driftfrekvens: 2400,0–2483,5 MHz

Maximal uteffekt: 4 dBm

Infotainmentsystem R 4.0

Clarion

244 rue du Pré à Varois, 54670 Custines,
France

Driftfrekvens: 2 400–2 480 MHz

Maximal uteffekt: 4 dBm

OnStar-modul

LG Electronics

European Shared Service center B.V.
Krijgsman 1, 1186 DM Amstelveen,
The Netherlands

Driftsfrekvens (MHz)	Maximal uteffekt (dBm)
2402–2480	4
2412–2462	18
880–915	33
1710–1785	24
1850–1910	24
1920–1980	24
2500–2570	23

Antennmodul

Laird

Daimlerring 31, 31135 Hildesheim, Germany

Driftsfrekvens: ej tillämpligt

Maximal uteffekt: ej tillämpligt

Fjärrkontrollsändare

Hülsbeck & Fürst GmbH & Co. KG

Steeger Str. 17, 42551 Velbert, Germany

Driftsfrekvens: 433,92 MHz

Maximal uteffekt: 10 dBm

Mottagare för radiofjärrkontrollen

Delphi European, Middle Eastern & African Regional Offices Customer Technology

Center Avenue de Luxembourg, L-4940 Bascharage, G.D. of Luxembourg

Driftsfrekvens: 119,0–128,6 kHz

Maximal uteffekt:
16 dB μ A/m vid 10 m

Elektronisk nyckelsändare

Valeo

43 Rue Bayen, 75017 Paris, France

Driftsfrekvens: 433,92 MHz

Maximal uteffekt: 10 dBm

Startspärr

KOSTAL of America, Inc.

350 Stephenson Hwy, Troy MI 48083, USA

Driftsfrekvens: 125 kHz

Maximal uteffekt: 5 dB μ A/m vid 10 m

Domkraft



Wir leben Autos.

Konformitätserklärung

nach EG Richtlinie 2006/42/EG

Hiermit erklären wir, dass das Produkt:

Produktbezeichnung: Wagenheber**Typ/GM-Teilenummer:** 3637376**Typ/PSA-Teilenummer:** 9649243380

den Bestimmungen der Richtlinie 2006/42/EG entspricht.

Angewendete technische Normen:

GMW9737
 Jacking
 GM 14337
 Standard Equipment Jack - Hardware Tests
 GMW15005
 Standard Equipment Jack and Spare Tire, Vehicle Test
 ISO 15 16949
 Qualitätsmanagementsystem

Der Unterzeichner ist Bevollmächtigter für die Zusammenstellung der technischen Unterlagen.

Rüsselsheim, 13. Dezember 2016

André-Alexander Körfer
 Engineering Group Manager Tire and Wheel Systems
 Adem Opel AG

Adem Opel AG
 Rüsselsheim
 Opelstraße 1
 T 091 401-721 38 84 401-7 88 00
 www.opel.de

Vertriebs-
 Dr. Carl Thomas Neumann (Präsident),
 Dr. Gert-Joachim Hees (Vizepräsident),
 Michael Lischke (Dr. Thomas Lubow,
 Peter Thies, Susanna Weidner, John Wilton)

Aufsichtsrat:
 Stephan J. Gray (Vorstandsvize)

Stk der Gesellschaft: 8000000
 Hauptgeschäft:
 Adem Opel GmbH, 688 89 08
 Eintragsnummer des Vereins: 12424

Översättning av den ursprungliga försäkran om överensstämmelse

Försäkran om överensstämmelse i enlighet med direktiv 2006/42/EG

Vi försäkrar att produkten:

Produktbeteckning: Domkraft

Typ/GM-artikelnummer: 3637376

Typ/PSA-artikelnummer:
9649243380

överensstämmer med bestämmelserna i direktiv 2006/42/EG.

Tillämpade tekniska standarder:

- GMN9737 : lyftning
- GM 14337 : standardutrustning domkraft – test
- GMW15005 : standardutrustning domkraft och reservhjul, fordonstest
- ISO TS 16949 : kvalitetshanteringssystem

Undertecknaren är behörig att sammanställa den tekniska dokumentationen.

Rüsselsheim, 13 december 2016
undertecknas av

André-Alexander Konter

Engineering Group Manager Tyre and Wheel Systems

Adam Opel AG

D-65423 Rüsselsheim

ICASA typgodkännandenummer

Förteckning över alla typgodkännandenummer från Independent Communications Authority of South Africa (ICASA):

TA-2016/121, TA-2016/3261,
TA-2017/2387, TA-2017/2745,
TA-2013/430, TA-2017/1106,
TA-2016/929, TA-2017/3180

REACH

Registration, Evaluation, Authorisation and Restriction of Chemicals (REACH) (registrering, utvärdering, godkännande och begränsning av kemikalier) är en EU-förordning som antagits för att skydda människors hälsa och miljön från risker som kemikalier kan innebära. Besök www.opel.com/reach för ytterligare information om Artikel 33-kommunikationen.

Information om programvara

Vissa OnStar-komponenter inkluderar libcurl, programvara för upppackning och annan programvara från tredje part. Nedan finns information och licenser angående libcurl och programvara för upppackning. För annan programvara från tredje part, se <http://www.lg.com/global/support/opensource/index>.

Den översatta texten finns under den ursprungliga texten.

libcurl

Copyright and permission notice
Copyright (c) 1996 - 2010, Daniel
Stenberg, <daniel@haxx.se>.

All rights reserved.

Permission to use, copy, modify, and
distribute this software for any
purpose with or without fee is hereby
granted, provided that the above
copyright notice and this permission
notice appear in all copies.

The software is provided "as is",
without warranty of any kind, express
or implied, including but not limited to
the warranties of merchantability,
fitness for a particular purpose and
noninfringement of third party rights.
In no event shall the authors or copy-
right holders be liable for any claim,
damages or other liability, whether in
an action of contract, tort or other-
wise, arising from, out of or in connec-
tion with the software or the use or
other dealings in the software.

Except as contained in this notice, the
name of a copyright holder shall not
be used in advertising or otherwise to
promote the sale, use or other

dealings in this Software without prior
written authorization of the copyright
holder.

unzip

This is version 2005-Feb-10 of the
Info-ZIP copyright and license. The
definitive version of this document
should be available at [ftp://ftp.info-
zip.org/pub/infozip/license.html](ftp://ftp.info-zip.org/pub/infozip/license.html) inde-
finitely.

Copyright (c) 1990-2005 Info-ZIP. All
rights reserved.

For the purposes of this copyright and
license, "Info-ZIP" is defined as the
following set of individuals:

Mark Adler, John Bush, Karl Davis,
Harald Denker, Jean-Michel Dubois,
Jean-loup Gailly, Hunter Goatley, Ed
Gordon, Ian Gorman, Chris Herborth,
Dirk Haase, Greg Hartwig, Robert
Heath, Jonathan Hudson, Paul
Kienitz, David Kirschbaum, Johnny
Lee, Onno van der Linden, Igor
Mandrichenko, Steve P. Miller, Sergio
Monesi, Keith Owens, George
Petrov, Greg Roelofs, Kai Uwe
Rommel, Steve Salisbury, Dave
Smith, Steven M. Schweda, Christian

Spieler, Cosmin Truta, Antoine
Verheijen, Paul von Behren, Rich
Wales, Mike White.

This software is provided "as is,"
without warranty of any kind, express
or implied. In no event shall Info-ZIP
or its contributors be held liable for
any direct, indirect, incidental, special
or consequential damages arising out
of the use of or inability to use this
software.

Permission is granted to anyone to
use this software for any purpose,
including commercial applications,
and to alter it and redistribute it freely,
subject to the following restrictions:

1. Redistributions of source code
must retain the above copyright
notice, definition, disclaimer, and
this list of conditions.
2. Redistributions in binary form
(compiled executables) must
reproduce the above copyright
notice, definition, disclaimer, and
this list of conditions in documen-
tation and/or other materials
provided with the distribution. The
sole exception to this condition is
redistribution of a standard

UnZipSFX binary (including SFXWiz) as part of a self-extracting archive; that is permitted without inclusion of this license, as long as the normal SFX banner has not been removed from the binary or disabled.

3. Altered versions--including, but not limited to, ports to new operating systems, existing ports with new graphical interfaces, and dynamic, shared, or static library versions--must be plainly marked as such and must not be misrepresented as being the original source. Such altered versions also must not be misrepresented as being Info-ZIP releases--including, but not limited to, labeling of the altered versions with the names "Info-ZIP" (or any variation thereof, including, but not limited to, different capitalizations), "Pocket UnZip," "WiZ" or "MacZip" without the explicit permission of Info-ZIP. Such altered versions are further prohibited from misrepresentative use of the

Zip-Bugs or Info-ZIP e-mail addresses or of the Info-ZIP URL(s).

4. Info-ZIP retains the right to use the names "Info-ZIP," "Zip," "UnZip," "UnZipSFX," "WiZ," "Pocket UnZip," "Pocket Zip," and "MacZip" for its own source and binary releases.

libcurl

Information om upphovsrätt och tillstånd

Copyright (c) 1996 - 2010, Daniel Stenberg, <daniel@haxx.se>.

Med ensamrätt.

Härmed ges tillstånd att användas, kopiera, modifiera och distribuera den här programvaran i valfritt syfte med eller utan avgift under förutsättning att ovanstående upphovsrättsmeddelande finns med i alla kopior.

Programvaran tillhandahålls i "befintligt skick", utan några som helst garantier, uttryckliga eller underförstådda, inklusive men inte begränsat till garantier för säljbarhet, lämplighet för ett visst ändamål och icke-intrång

i tredje parts rättigheter. Under inga omständigheter ska författarna eller upphovsrättsinnehavarna vara ansvariga för eventuella anspråk, skador eller andra ansvar, vare sig i en åtgärd under kontrakt, kränkning eller på annat sätt, som uppstår på grund av eller i anslutning till programvaran, användningen av programvaran eller annat handhavande av programvaran.

Med undantag för de fall som anges i det här meddelandet ska upphovsrättsägarens namn inte användas i marknadsföringssyfte eller för att på något annat vis stöda försäljning, användning eller hantering av Programvaran utan föregående skriftlig tillåtelse från upphovsrättsägaren.

unzip

Det här är version 2005-Feb-10 av Info-ZIP upphovsrätt och licens. Den gällande versionen av det här dokumentet ska finnas på <ftp://ftp.infozip.org/pub/infozip/license.html>.

Copyright (c) 1990-2005 Info-ZIP.
Med ensamrätt.

För det här upphovsrättsmeddelandet och licensen definieras "Info-ZIP" som följande individer:

Mark Adler, John Bush, Karl Davis, Harald Denker, Jean-Michel Dubois, Jean-loup Gailly, Hunter Goatley, Ed Gordon, Ian Gorman, Chris Herborth, Dirk Haase, Greg Hartwig, Robert Heath, Jonathan Hudson, Paul Kienitz, David Kirschbaum, Johnny Lee, Onno van der Linden, Igor Mandrichenko, Steve P. Miller, Sergio Monesi, Keith Owens, George Petrov, Greg Roelofs, Kai Uwe Rommel, Steve Salisbury, Dave Smith, Steven M. Schweda, Christian Spieler, Cosmin Truta, Antoine Verheijen, Paul von Behren, Rich Wales, Mike White.

Programvaran tillhandahålls "i befintligt skick" utan någon typ av garantier, uttryckliga eller underförstådda.

Under inga omständigheter ska Info-ZIP eller dess bidragsgivare hållas ansvariga för några direkta, indirekta, tillfälliga eller särskilda skador eller följdskador som uppstår genom användningen eller oförmågan att använda den här programvaran.

Alla har tillstånd att använda den här programvaran i valfritt syfte, inklusive i kommersiell användning och att ändra den och distribuera den utan kostnad med följande begränsningar:

1. Distribuering av källkod måste åtföljas av ovanstående upphovsrättsmeddelande, definition, friskrivningsmeddelande och den här listan med villkor.
2. Distribuering i binär form (sammanslagna körbara filer) måste åtföljas av ovanstående upphovsrättsmeddelande, definition, friskrivningsmeddelande och den här listan med villkor i dokumentation och/eller annat material som tillhandahålls vid distributionen. Det enda undantaget till det här villkoret är distribuering av en standard UnZipSFX-binärfil (inklusive SFXWiz) som en del av ett självuppackande arkiv. Detta tillåts utan att den här licensen så länge den vanliga SFX-rubriken inte har tagits bort från binärfilen eller inaktiverats.

3. Ändrade versioner, inklusive, men inte begränsat till portar till nya operativsystem, befintliga portar med nya grafiska gränssnitt och dynamiska, delade eller statiska biblioteksversioner måste märkas tydligt som sådana och får inte delaktigt anges som ursprungskällan. Sådana ändrade versioner får inte heller felaktigt anges som Info-ZIP-lanseringar -- inklusive, men inte begränsat till märkning av de ändrade versionerna med namnen "Info-ZIP" (eller någon variation av detta, inklusive, men inte begränsat till, olika användning av versaler), "Pocket UnZip," "WiZ" eller "MacZip" utan uttrycklig tillåtelse från Info-ZIP. Sådana ändrade versioner får inte heller felaktigt använda Zip-Bugs eller Info-ZIP e-postadresser eller Info-ZIP URL(er).
4. Info-ZIP förbehåller sig rätten att använda namnen "Info-ZIP," "Zip," "UnZip," "UnZipSFX," "WiZ," "Pocket UnZip," "Pocket Zip" och "MacZip" för sina egna käll- och binärversioner.

Uppdatering av programvara

Infotainmentsystemet kan hämta och installera vissa programvaruuppdateringar via en trådlös anslutning.

Observera!

Tillgängligheten för dessa trådlösa mjukvaruuppdateringar varierar beroende på bil och land. Mer information finns på vår hemsida.

Internet-anslutning

Trådlös nedladdning av programvaruuppdateringar kräver internetanslutning, t.ex. via bilens inbyggda OnStar-anslutning eller annan lösenordsskyddad wifi-hotspot såsom en mobiltelefon.

För att ansluta infotainmentsystemet till en hotspot väljer du **Inställningar** på startskärmen **WiFi** och sedan **Hantera Wi-Fi-nätverk**. Välj önskat wifi-nätverk och följ anvisningarna på skärmen.

Uppdateringar

Systemet kommer att uppmana dig att hämta och installera vissa uppdateringar. Du kan också söka efter uppdateringar manuellt.

För att söka efter uppdateringar manuellt väljer du **Inställningar** på startskärmen **Mjukvaruinformation** och sedan **Systemuppdatering**. Följ anvisningarna på skärmen.

Observera!

Tillvägagångssättet för att hämta och installera uppdateringar kan variera beroende på bil.

Observera!

Under installationsprocessen kan det hända att bilen inte går att köra.

Registrerade varumärken

Apple Inc.

Apple CarPlay™ är ett varumärke som tillhör Apple Inc.

App Store® och iTunes Store® är registrerade varumärken som tillhör Apple Inc.

iPhone®, iPod®, iPod touch®, iPod nano®, iPad® och Siri® är registrerade varumärken som tillhör Apple Inc.

Bluetooth SIG, Inc.

Bluetooth® är ett registrerat varumärke som tillhör Bluetooth SIG, Inc.

DivX, LLC

DivX® och DivX Certified® är registrerade varumärken som tillhör DivX, LLC.

Engis Technologies, Inc.

BringGo® är ett registrerat varumärke som tillhör Engis Technologies, Inc.

Google Inc.

Android™ och Google Play™ Store är varumärken som tillhör Google Inc.

Stitcher Inc.

Stitcher™ är ett varumärke som tillhör Stitcher, Inc.

Velcro Companies

Velcro® är ett registrerat varumärke som tillhör Velcro Companies.

Verband der Automobilindustrie e.V.

AdBlue® är ett registrerat varumärke som tillhör VDA!

Bildatainspelning och sekretess

Händelsedatainspelare

Elektroniska styrenheter är installerade i din bil. Styrenheterna bearbetar data som tas emot av bilens givare eller data som de genererar själva eller utbyter sinsemellan. Vissa styrenheter är nödvändiga för att din bil ska fungera säkert, en del hjälper dig när du kör (förarassistanssystem), medan andra tillhandahåller komfort- eller infotainmentfunktioner.

Följande text innehåller allmän information om databehandling i bilen. Du hittar ytterligare information om vilka specifika data i din bil som överförs, lagras och vidarebefordras till tredje part och i vilket syfte under nyckelordet "Dataskydd" som är nära kopplat till referenserna för de berörda funktionella egenskaperna i den relevanta instruktionsboken eller i de allmänna försäljningsvillkoren. Dessa finns också tillgängliga online.

Driftdata i bilen

Styrenheterna bearbetar data för drift av bilen.

Dessa data inkluderar till exempel:

- information om fordonstatus (t.ex. hastighet, rörelsefördröjning, sidoacceleration, hjulrotationshastighet, bältesindikator)
- omgivningsförhållanden (t.ex. temperatur, regnsensor, avståndsgivare)

Dessa data lagras som regel tillfälligt, dvs. inte längre än en driftcykel och bearbetas endast i själva bilen. Styrenheter lagrar ofta data (t.ex. bilnyckeln). Denna lagring används för att göra det möjligt att tillfälligt eller permanent dokumentera information om bilens tillstånd, komponentspänning, underhållskrav samt tekniska händelser och fel.

Beroende på de tekniska utrustningsnivåerna lagras följande information:

- statuslägen för systemkomponenter (t.ex. påfyllningsnivå, däcktryck, batteristatus)
- fel och defekter hos viktiga systemkomponenter (t.ex. lampor, bromsar)
- systemreaktioner i särskilda körsituationer (t.ex. utlösning av krockkudde, aktivering av stabilitetskontrollsystem)
- information om händelser som skadar bilen
- för elbilar lagras laddningsnivån i högspänningsbatteriet, uppskattad räckvidd

I särskilda fall (t.ex. om bilen har upptäckt ett fel) kan det vara nödvändigt att spara data som annars skulle försvinna.

När du använder tjänster (t.ex. vid reparation och underhåll) kan sparade driftsdata läsas tillsammans med VIN-koden och användas vid behov. Personal som arbetar för servicenätverket (t.ex. verkstäder eller tillverkare) eller tredje part (t.ex.

Integrationen innebär att vissa smarttelefonappar kan användas, t.ex. appar för navigering eller uppspelning av musik. Ingen ytterligare integration mellan smarttelefonen och bilen är möjlig, i synnerhet när det gäller aktiv tillgång till bildata. Karaktären av ytterligare databehandling bestäms av leverantören av den app som används. Huruvida du kan ange inställningar, och i så fall vilka, beror på den aktuella appen och smarttelefonens operativsystem.

Onlinetjänster

Om din bil har en radionätverksanslutning är det möjligt att utbyta data mellan din bil och andra system. Radionätverksanslutningen möjliggörs av en sändaranordning i din bil eller en mobil enhet som tillhandahålls av dig (t.ex. en smarttelefon). Onlinefunktioner kan användas via denna radionätverksanslutning. Dessa inkluderar onlinetjänster och appar som tillhandahålls av tillverkaren eller andra leverantörer.

Proprietära tjänster

När det gäller tillverkarens onlinetjänster beskrivs de relevanta funktionerna av tillverkaren på ett lämpligt ställe (t.ex. användarhandboken eller tillverkarens webbplats) och därtill hörande information om dataskydd tillhandahålls. Ibland måste personuppgifter användas för att tillhandahålla onlinetjänster. Datautbyte för detta ändamål sker via en skyddad anslutning, t.ex. via tillverkarens IT-system som är avsedda för ändamålet. Insamling, bearbetning och användning av personuppgifter för tillhandahållande av tjänster sker enbart med stöd av lagen, t.ex. vad gäller ett rättsligt krav på nödkommunikationssystem, eller ett avtal med eller samtycke från användaren.

Du kan aktivera eller inaktivera tjänster och funktioner (varav en del kan vara avgiftsbelagda) och i vissa fall hela anslutningen till bilens radionätverk. Detta innebär inte lagstadgade funktioner och tjänster som ett nödkommunikationssystem.

Tjänster från tredje part

Om du utnyttjar onlinetjänster från andra leverantörer (tredje part), omfattas dessa tjänster av leverantörens ansvar och villkor för dataskydd och användning. Tillverkaren har ofta inget inflytande över det innehåll som utbyts i detta avseende.

Därför bör du notera omfattningen och syftet med insamlingen och användningen av personuppgifter inom ramen för tredjepartstjänster som tillhandahålls av tjänstens leverantör.

Radio Frequency Identification (RFID)

RFID-tekniken används i en del bilar för t.ex. övervakning av däcktryck och startspärr. Den används även i samband med bekvämligheter som radiofjärrkontroller för låsning/upplåsning av dörrar och start. RFID-tekniken i Opel-bilar använder inte eller spelar in personlig information eller länkar till andra Opel-system som innehåller personlig information.

Alfabetiskt register

A

AdBlue.....	90, 138
Airbagetikett.....	48
Airbag och bältessträckare	87
Airbagsystem	48
Aktiv nödbromsning.....	92, 155
Allmän information	180
Använda denna handbok	3
Armstöd.....	44, 45
Askfat	77
Automatisk avbländning	34
Automatisk belysningsreglering .	109
Automatisk låsning	28
Automatisk växellåda	141
Autostop.....	91, 134
Avancerad parkeringshjälp.....	161
Avgasfilter.....	90, 137

B

Backkamera	170
Backljus	113
Backstarthjälp	146
Bakljus	195
Bakrutetorkare och bakrutespolare	74
Baksäten.....	44, 45
Barnspärrar	28
Barnsäkerhetssystem.....	55
Batterispänning	99
Belysningsegenskaper.....	115

Belysningsreglering instrumentpanel	114
Belysningsströmställare	108
Bilbatteri	189
Bildata.....	231
Bildatainspelning och sekretess.	249
Bilen behöver service snart	88
Bilens mått	238
Bilens vikt	237
Bilmeddelanden	98
Bilverktyg.....	203
Bilvård.....	220
Blinkers	86, 112
BlueInjection.....	138
Bogsera bilen	218
Bogsera en annan bil	219
Bogsering.....	180, 218
Bromsar	145, 189
Bromshjälp	146
Broms- och kopplingssystem	88
Broms- och kopplingsvätska.....	227
Bromsvätska	189
Bränsle.....	174
Bränsle för drift med flytande gas	176
Bränslemätare	83
Bränsle till bensinmotorer	174
Bränsle till dieselmotorer	174
Bränslevalsreglage	83
Byta däck och fälgdimension	207
Byta glödlampor	191

Byta hjul	211
Byta torkarblad	191
Bälten.....	45
Bältespåminnare	87

C

Centrallås	23
Chassinummer	229
Cigarettändare	77

D

Deaktivering av airbag	53, 87
DEF.....	138
Deklaration om överensstämmelse.....	241
Dimbakljus	91, 113, 195
Dimljus fram	91, 112, 194
Domkraft.....	203
Draganordning	181
Dragstång.....	180
Däckbeteckningar	204
Däckreparationssats	208
Däcktryck	205, 240
Dörrar.....	29
Dörr öppen	92

E

Elektriska fönsterhissar	35
Elektrisk inställning	33
Elektriskt system.....	199
Elektroniska körprogram	143

Elektronisk klimatreglering	121
Elektronisk stabilitetskontroll och antispinnreglering av.....	89
Elektronisk stabilitetsreglering och drivkraftsreglering.....	89, 147
Elektroniskt nyckelsystem.....	22
Eluttag	75

F

Fara, Varning och Se upp	4
Farthållare	92, 148
Fasta luftmunstycken	127
Fel	143
Felindikeringslampa	88
Filbytesvarning.....	89, 172
Fordonsspecifika data	3
Framsäten.....	41
Frontairbagsystem	52
Främre fotgängarskydd.....	157
Fälgar och däck	204
Fönster.....	35
Förarassistanssystem.....	148
Föarinformationscentral.....	92
Förarvarning	173
Förglödning	90
Första hjälpen.....	67
Första hjälpen-sats	67
Förvaring.....	61
Förvaringsfack.....	61
Förvaringsutrymme i mittkonsol ...	62

G

Glastak	38
---------------	----

H

Halogenstrålkastare	192
Halvljus.....	91
Halvljus eller helljus.....	108
Handbroms.....	145, 146
Handskfack	61
Hastighetsbegränsare.....	92, 151
Hastighetsmätare	82
Head-up-display.....	97
Helljus	91, 109
Helljusassistent.....	91
Hjulsidor	207
Händelsedatainspelare.....	249

I

Immiga lampglas	113
Induktiv laddning.....	76
Infodisplay.....	95
Information om programvara.....	244
Infällning av speglar	33
Inkörning av ny bil	130
Inledning	3
Innerbackspeglar.....	34
Innerbelysning.....	114
Instegsbelysning	115
Instrumentgrupp	78
Inställbara luftmunstycken	125
Insynsskydd lastrum	65

K

Katalysator	138
Klimatiseringsautomatik.....	117
Klimatreglering	15
Klocka.....	75
Klädsel.....	222
Kollisionsvarning.....	153
Kontrollampor.....	82, 86
Kontroll av bil	130
Kontroll av bilen.....	186
Konvex form	33
Krockskyddsgardiner	53
Kupébelysning	114, 199
Kupévård	222
Kurvbelysning	110
Kylvätska och frostskyddsmedel	227
Kylvätsketemperatur	90
Köra med släp	180
Köranvisningar.....	130
Köregenskaper och tips för körning med släp	180
Körsystem.....	147

L

Laddningssystem	87
Lasthållare	68
Lastningsinformation	68
Lasttrum	29, 62
Lastsäkringsöglor	66
LED-strålkastare.....	194

Ljustuta	109
LPG.....	83, 176
Lucka till förvaringsutrymme under bagageutrymmets golv ..	65
Lufta bränslesystem, diesel	190
Luftintag	127
Luftkonditionering	118
Luftkonditionering, normal drift ..	127
Luftmunstycken.....	125
Låg bränslenivå	91
Låsa upp bilen	6
Låsningfritt bromssystem	145
Låsningfritt bromssystem (ABS)	89
Läslampor	114

M

Manuell avbländning	34
Manuellt läge	142
Manuell växellåda	144
Mittkonsolbelysning	115
Monteringsplatser för barnsäkerhetssystem	58
Motoravgaser	137
Motordata	234
Motorhuv	186
Motoridentifiering.....	230
Motorylvätska	188
Motorolja	187, 227, 231
Motoroljetryck	90
Motorstopp.....	218

Mugghållare	61
Mätare.....	82
Mönsterdjup	207

N

Nackskydd	40
Nivåövervakning motorolja.....	85
Nycklar	20
Nycklar, lås.....	20

O

Olja, motor.....	227, 231
OnStar.....	103

P

Panoramavysystem.....	167
Parkera	18
Parkering	136
Parkering av bilen.....	185
Parkeringsbroms.....	89, 146
Parkeringshjälp	158
Parkeringsljus	113
Parkeringsvärmare.....	125
Partikelfilter.....	137
Personliga inställningar	100
Prestanda	235
Punktering.....	212

Q

Quickheat.....	125
----------------	-----

R			
Radiofjärrkontroll	21	Släpvgagnskoppling.....	180
Radio Frequency Identification (RFID).....	251	Snökedjor	208
Rattinställning	71	Solskydd	38
Rattreglage	71	Solskyddslampor	115
Rattvärme	71	Spolar- och torkarsystem	13
REACH.....	244	Spolarvätska	188
Registrerade varumärken.....	248	Starta	16, 130
Registreringsskyltsbelysning	199	Starta motor	133
Registreringssystem.....	158	Start med startkablar	216
Reglage.....	71	Startspärr	32
Regnsensor.....	91	Stolsposition	41
Rekommenderade vätskor och smörjmedel	227, 231	Stoppa motorn.....	88
Reservhjul	212	Stopp-start-system.....	134
Rullningsavstängning	134	Strålkastare vid körning i utlandet	110
Räckviddsinställning för strålkastare	110	Strömavbrott	143
S		Strömbrytare	131
Selektiv katalytisk reduktion.....	138	Strömsparläge.....	132
Service	127, 224	Styrning.....	130
Servicedisplay	85	Ställa in nackskydd	8
Serviceinformation	224	Ställa in ratt	9
Serviceläge.....	95	Ställa in spegel	9
Sidoairbagsystem	52	Ställa in stol	7, 42
Sidoblinkers	198	Stöldlarm	30
Sidoljus.....	108	Stöldskyddslåsning	30
Skydd mot batteriurladdning	115	Symboler	4
		Systemkontroll.....	88
		Säkerhetsbälte	8
		Säkerhetsbälten	45
		Säkringar	199
		Säkring av bilen.....	30
		Säkringscentral, instrumentpanel	201
		Säkringscentral, motorrum	200
		Sätessvärme.....	44
		T	
		Tak.....	38
		Taklast.....	68
		Tankning	176
		Temperaturmätare motorkylvätska	84
		Tillbehör och bilmodifering	184
		Trepunktsbälte	46
		Trippmätare	82
		Tuta	13, 72
		Typskylt	229
		Tändningslås lägen	130
		U	
		Ultraljudssensorer för parkeringshjälp.....	158
		Uppdatering av programvara.....	248
		Uppvärmade speglar	34
		Uppvärmad bakruta	37
		Uppvärmad vindruta.....	37
		Urealösning (Diesel exhaust fluid).....	138
		Urstigningsbelysning	115
		USB-port.....	75
		Utföra arbete	186

V

Varning döda vinkeln.....	166
Varning för döda vinkeln.....	92
Varningsblinkers	111
Varningslampor.....	82
Varningsljud	99
Varningssystem för tryckförlust.	90, 206
Varningstriangel	67
Varselljus	110
Varvräknare	82
Ventilation.....	117
Verktyg	203
Vindruta.....	35
Vindrutetorkare och vindrutespolare	72
Vinterdäck	204
Volymer	239
Vägmätare	82
Värme	44
Värme- och ventilationssystem ..	117
Växellåda	16
Växellådsdisplay	141
Växelväljare	142
Växling.....	89

Y

Ytterbackspeglar.....	33
Ytterbelysning	12, 91, 108

Yttertemperatur	74
Yttre vård	220

Å

Återvinning efter bilens livstid	185
---------------------------------------	-----

Ö

Översikt instrumentpanel	10
--------------------------------	----

www.opel.com

Copyright by Opel Automobile GmbH, Rüsselsheim, Germany.

De uppgifter som ingår i denna publikation motsvarar den utgåva som anges nedan. Opel Automobile GmbH förbehåller sig rätten till ändringar av bilens teknik, utrustning och form jämfört med uppgifterna i denna publikation samt rätten till ändringar av denna publikation.

Utgåva: augusti 2018, Opel Automobile GmbH, Rüsselsheim.

Tryckt på klorfritt blekt papper.

ID-OCDAOLSE1808-sv

