Innehåll

| | |
|-----------------------------------|-----|
| Inledning | 2 |
| Kort sagt | 6 |
| Nycklar, dörrar och fönster | 19 |
| Säten, stöd | 39 |
| Förvaring | 59 |
| Instrument och reglage | 72 |
| Belysning | 107 |
| Klimatkontroll | 117 |
| Körning och funktion | 126 |
| Bilvård | 154 |
| Service och underhåll | 192 |
| Tekniska data | 195 |
| Kundinformation | 247 |
| Alfabetiskt register | 248 |

Inledning

Bränsle

Beteckning

Motorolja

Kvalitet

Viskositet

Ringtryck

Däckdimension

fram

bak

Sommardäck

Vinterdäck

Vikter

Tillåten totalvikt

- Tomvikt basmodell

= Last

Fordonsspecifika data

Fyll i de data som gäller för din bil på föregående sida så att du har dem lätt åtkomliga. Denna information finns i kapitlet "Service och underhåll" och "Tekniska data" samt på typskylten.

Introduktion

Din bil är en intelligent kombination av avancerad teknik, säkerhet, miljövänlighet och ekonomi.

Denna ägarhandbok ger dig all den information som behövs för att du ska kunna köra din bil på ett säkert och effektivt sätt.

Informera alla passagerare om risker för olyckshändelser och personskador vid felaktig användning av bilen.

Du måste alltid följa de lagar och regler som gäller i det land där du befinner dig. Dessa lagar kan avvika från informationen i denna ägarhandbok.

Om du i ägarhandboken uppmanas att anläta en verkstad rekommenderar vi att du uppsöker en auktoriserad Opel-verkstad.

Alla auktoriserade Opel-verkstäder erbjuder förstklassig service till rimliga priser. Erfarna experter som har fått utbildning av Opel arbetar enligt speciella föreskrifter från Opel.

Ägarhandboken och övriga handlingar ska alltid förvaras lätt åtkomliga i bilen.

Använda denna handbok

- I handboken beskrivs alla alternativ och funktioner för den här modellen. **Det är möjligt att vissa beskrivningar, inklusive de för display- och menyfunktioner, inte gäller för din bils modellvariant, landsspecifikation, specialutrustning eller tillbehör.**
- Du får en första överblick i kapitlet "Kort sagt".
- Innehållsförteckningen i början av handboken och i varje kapitel visar var informationen finns.
- I det alfabetiska registret kan du söka efter specifik information.

- I denna ägarhandbok visas bilar med ratten på vänster sida. Bilar med ratten på höger sida fungerar på samma sätt.
- I ägarhandboken används fabriakens motorbeteckningar. Motsvarande marknadsbeteckningar finns i kapitlet "Tekniska data".
- Riktningssanvisningar, t.ex. vänster eller höger, framåt eller bakåt anges alltid med färdriktningen som utgångspunkt.
- Det kan hända att ditt språk inte visas i bilens displayer.
- Visningsmeddelanden och invändiga dekaler är skrivna med **stora** bokstäver.

Fara, Varning och Se upp

⚠ Fara

Text markerad med ⚠ **Fara** ger information om risker som kan leda till livshotande skador. Underlåtenhet att ta hänsyn till denna information kan leda till livsfara.

⚠ Varning

Text markerad med **⚠ Varning** ger information om olycks- eller skaderisker. Underlåtenhet att ta hänsyn till denna information kan leda till personskador.

Se upp

Text markerad med **Se upp** ger information om möjliga skador på bilen. Underlåtenhet att ta hänsyn till denna information kan leda till skador på bilen.

Symboler

Sidhänvisningar markeras med ↗.
↗ betyder "se sidan".

Trevlig resa önskar.

Adam Opel GmbH

Kort sagt

Inledande körinformation

Uppåsning av bilen



Tryck på knappen  för att låsa upp dörrarna och bagagerummet. Öppna dörrarna genom att dra i handtagen. Dra i knappen under listen för att öppna bakluckan.

Tryck på knappen : endast bagagerummet låses upp och öppnas.

Fjärrkontroll ⇨ 19, centrallås ⇨ 21, bagagerum ⇨ 24.

Sättesinställning

Sättesposition



Dra i handtaget, flytta sätet, släpp handtaget.

Sättesposition ⇨ 40, sättesinställning ⇨ 41.

Ryggstöd



Dra i spaken, ställ in lutningen och släpp spaken. Låt sätet gå i ingrepp hörbart

Sätesposition ⇨ 40, sätesinställning ⇨ 41.

Sitshöjd

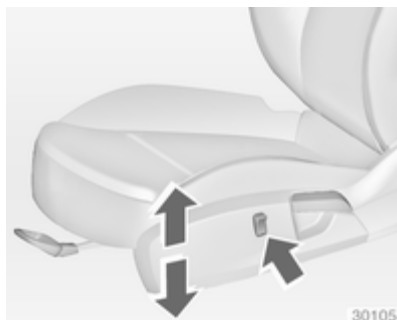

Tryck på strömställaren
upptill = sätet hamnar högre
nertill = sätet hamnar lägre

Sätesposition ⇨ 40, sätesinställning ⇨ 41.

Sätets lutning

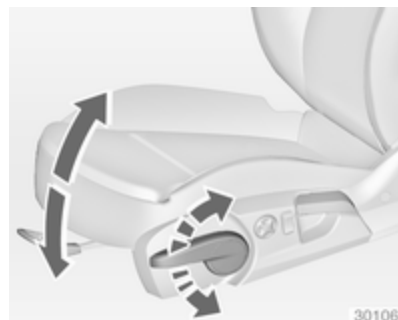

Pumpa med spaken
uppåt = framändan högre
neråt = framändan lägre

Sätesposition ⇨ 40, sätesinställning ⇨ 41.

Elektrisk sätesinställning



Använd strömställarna.

- placering = flytta strömställaren framåt/bakåt
 höjd = flytta strömställaren uppåt/neråt
 lutning = flytta strömställaren uppåt/neråt framtill
 ryggstöd = vrid strömställaren framåt/bakåt

Inställning av nackstöd

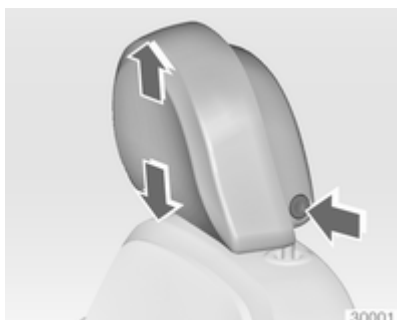

Tryck på knappen, ställ in höjden, spärra nackskyddet.

Nackskydd ⇄ 39.

Säkerhetsbälte



Dra ut säkerhetsbältet och fäst det i bälteslåset. Säkerhetsbältet får inte vara vridet och måste sitta tätt mot kroppen. Ryggstödet får inte vara lutat för långt bakåt (högst cirka 25°).

För att lossa bältet: Tryck på den röda knappen på bälteslåset.

Sätesposition ⇄ 40, säkerhetsbältet ⇄ 46, airbagsystem ⇄ 49.

Spegelinställning

Innerbackspegel



Justera spaken på undersidan för att reducera bländningen.

Innerbackspegel ⇨ 33, automatiskt avbländande innerbackspegel ⇨ 33.

Ytterbackspeglar



Välj ytterbackspegel och ställ in den.

Konvexa ytterbackspeglar ⇨ 31, elektrisk inställning ⇨ 31, fällbara ytterbackspeglar ⇨ 31, uppvärmda ytterbackspeglar ⇨ 32.

Rattinställning



Frigör spaken, ställ in ratten, spärra sedan spaken och se till att den är ordentligt låst. Ratten får endast ställas in när bilen står still och rattlåset är upplåst.

Airbagsystem ⇨ 49, tändningslägen ⇨ 127.

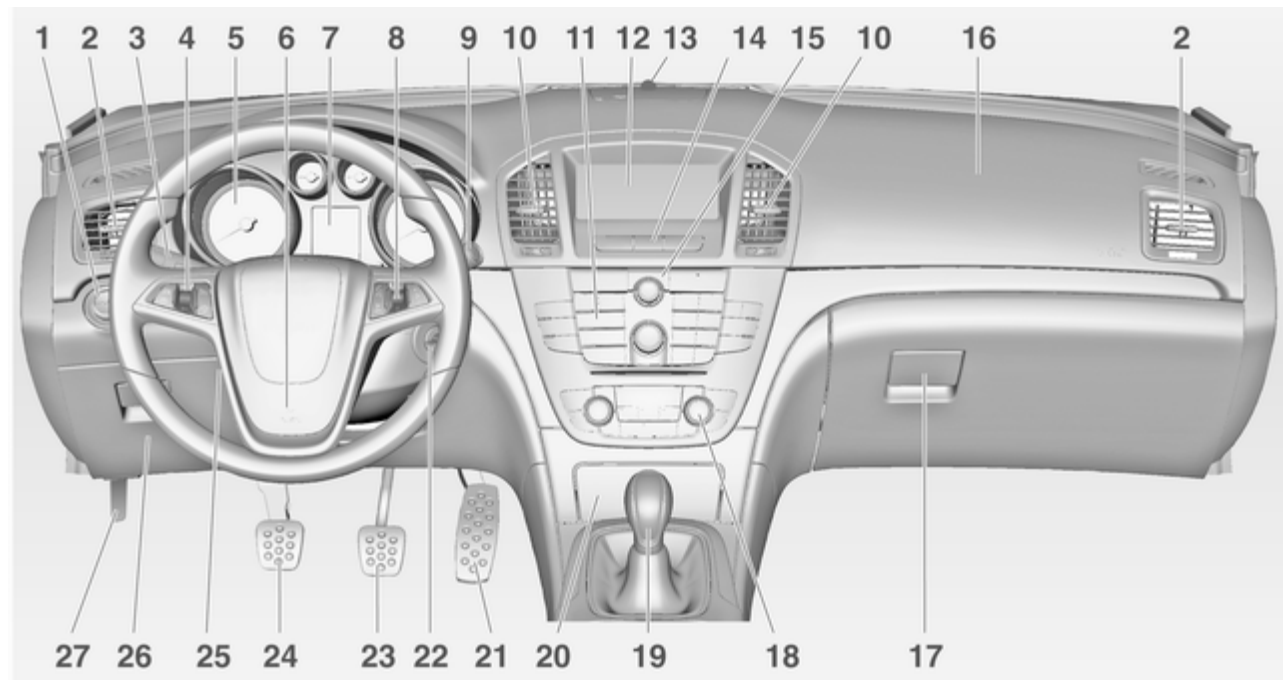

Översikt instrumentpanel

| | | | | | | | | |
|-----------|---|-----|-----------|---|-----|-----------|--|-----|
| 1 | Belysningsströmställare | 107 | 12 | Info-Display | 91 | 22 | Tändlås med rattlås | 127 |
| | Strålkastarinställning | 109 | 13 | Statuslysdiod stöldlarm | 29 | 23 | Bromspedal | 134 |
| | Dimljus fram | 112 | 14 | Centrallås | 21 | 24 | Kopplingspedal | 126 |
| | Dimbakljus | 112 | | Varningsblinkers | 111 | 25 | Rattinställning | 72 |
| | Instrumentbelysning | 113 | | Kontrollampa för deaktivering av airbag | 84 | 26 | Förvaringsfack, säkringshållare | 172 |
| 2 | Sidoluftmunstycken | 123 | | Kontrollampa för fram- sätesspassagerarens säkerhetsbälte | 83 | 27 | Upplåsningshandtag för motorhuv | 155 |
| 3 | Blinkers och filbytessignal, ljusstuta, halvljus och helljus | 112 | 15 | SPORT-läge | 138 | | | |
| | Fördröjd belysning | 115 | | Reseläge | 138 | | | |
| | Parkeringsljus | 113 | | Dragkraftskontroll | 137 | | | |
| | Förarinformationscentral | 88 | | Elektronisk stabilitetskontroll | 137 | | | |
| 4 | Farthållare | 140 | | Universell parkeringshjälp .. | 141 | | | |
| 5 | Instrument | 79 | | Avancerad parkeringshjälp | 141 | | | |
| 6 | Signalhorn | 73 | | Filbytesvarning | 146 | | | |
| | Förarairbag | 49 | 16 | Passagerarairbag | 49 | | | |
| 7 | Förarinformationscentral | 88 | 17 | Handskfack | 59 | | | |
| 8 | Rattreglage | 72 | 18 | Klimatiseringsautomatik | 117 | | | |
| 9 | Vindrutetorkare, vindrutespolare, strålkastarspolare, bakrutetorkare | 73 | 19 | Växelspak, manuell växellåda | 133 | | | |
| 10 | Mittre luftmunstycken | 123 | | Automatisk växellåda | 130 | | | |
| 11 | Infotainmentsystem | 10 | 20 | Askkopp | 78 | | | |
| | | | 21 | Gaspedal | 126 | | | |

Ytterbelysning



Vrid belysningsströmställaren till

- AUTO** = Automatisk inkoppling av halvljus: Strålkastarna tänds och släcks automatiskt
- O** = Aktivering eller deaktivering av den automatiska belysningskontrollen
- ☞☞** = Sidobelysning
- ☞D** = Halvljus eller helljus

Tryck på belysningsströmställaren

- ☞D** = Dimljus fram
- ☞☞** = Dimbakljus

Belysning ↪ 107.

Ljustuta, helljus och halvljus

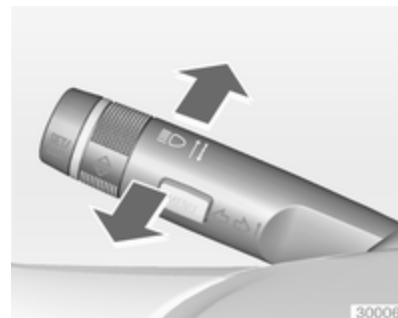

- Ljustuta = Dra i spaken
- Helljus = Tryck på spaken
- Halvljus = Tryck på eller dra i spaken

Automatisk belysningskontroll
 ↪ 108 halvljus ↪ 108, ljustuta
 ↪ 108.

Blinkers



Höger = Spaken uppåt
Vänster = Spaken neråt

Blinkers och filbytessignal ↪ 112,
parkeringsljus ↪ 113.

Varningsblinkers



Aktivering med knappen .
Varningsblinkers ↪ 111.

Tuta



Tryck på .

Spolar- och torkarsystem

Vindrutetorkare



2 = Snabb

1 = Långsam

 = Intervalltorkning resp. automatisk torkning med regnsensor

 = Av

För ett enkelt torkarslag när vindrutetorkaren är avstängd trycker du spaken neråt.

Vindrutetorkare ⇨ 73, byte av torkarblad ⇨ 159.

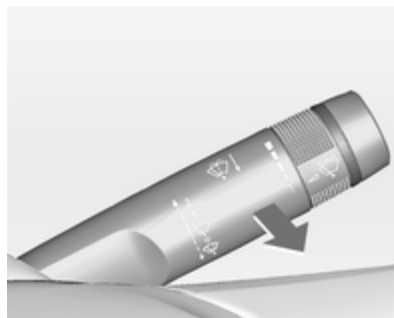
Vindrutespolare,
strålkastarspolare

Dra i spaken.

Vindrutespolare och strålkastarspolare ⇨ 73, spolarvätska ⇨ 158.

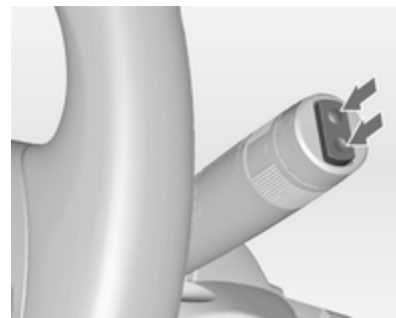
Bakrutetorkare och
bakrutespolare

Tryck på vippströmställaren för att aktivera bakrutetorkaren.

upptill = kontinuerlig funktion

ner till = intervallfunktion

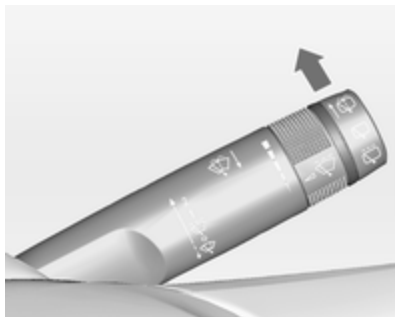

Tryck på spaken.

Spolarvätska spolras på bakrutan och torkaren sveper några slag.

Klimatkontroll

Bakruteuppvärmning,
uppvärmning av
ytterbackspeglarna



Aktivera värmen genom att trycka in knappen .

Bakruteuppvärmning ⇨ 35.

Avfuktning och avisning av
rutorna



Tryck in knappen .

Ställ in temperaturreglaget på den varmaste nivån.

Slå på kylningen .

Bakruteuppvärmning  på.

Klimatiseringsautomatik ⇨ 117.

Växellåda

Manuell växellåda



Back: med bilen stillastående trampar du ner kopplingspedalen, drar upp knappen på växelväljaren och lägger i växeln.

Om det inte går att lägga i backväxeln, för växelspaken till friläge, släpp upp kopplingspedalen och trampa ner den igen. Lägg sedan i växeln på nytt.

Manuell växellåda ↪ 133.

Automatisk växellåda



P = Parkeringsläge

R = Backväxel

N = Tomgång

D = Köräge

Manuellt läge: flytta väljaren från **D** åt vänster.

+ = Högre växel

- = Lägre växel

Växelväljaren kan endast flyttas ut från **P** när tändningen är på och bromspedalen är nertrampad. För att lägga i **P** eller **R** trycker du på frigöringsknappen.

Automatisk växellåda ↪ 130.

Starta

Kontrollera före körning

- Ringtryck och däckskick ⇨ 176, ⇨ 211.
- Motoroljenivå och vätskenivåer ⇨ 156.
- Att alla rutor, speglar, ytterbelysning och registreringsskyltar fungerar och är fria från smuts, snö och is.
- Att speglar, säten och säkerhetsbälten är i rätt position ⇨ 31, ⇨ 40, ⇨ 47.
- Att bromssystemet fungerar som det ska i låg hastighet, i synnerhet när bromsarna är fuktiga.

Starta motorn

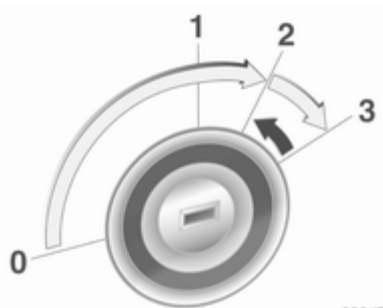

- Vrid nyckeln till läge 1
 - Vrid lätt på ratten för att lossa rattlåset
 - Trampa ner kopplingen och bromsen
 - Automatisk växellåda i **P** eller **N**
 - Accelerera inte
 - Dieselmotorer: vrid tändningsnyckeln till läget 2 för förglödning och vänta tills kontrollampan  slocknar
 - Vrid nyckeln till 3 och släpp den
- Starta motorn ⇨ 127.

Parkering

- Dra alltid åt parkeringsbromsen. Dra åt den manuella parkeringsbromsen utan att trycka in frigöringsknappen. Dra åt så hårt som möjligt i nedförs- eller uppförslutning. Trampa ner fotbromsen samtidigt så att arbetstrycket reduceras.
 - För bilar med elektrisk parkeringsbroms drar du i strömställaren .
 - Stäng av motorn. Vrid tändningsnyckeln till 0 och ta ut den. Vrid ratten tills rattlåset spärras. På bilar med automatisk växellåda går det endast att ta ut nyckeln när växelväljaren är i läget **P**.
 - När bilen står på plan mark eller i uppförslutning ska ettan läggas i eller växelväljaren ställas i läget **P** innan tändningen slås av. I uppförslutning ska dessutom framhjulen vridas bort från kantstenen.
- När bilen står i en nerförsbacke ska ettan läggas i eller växelväljaren ställas i läget **P** innan tändningen

slås av. Vrid dessutom framdäcken mot kantstenen.

- Lås bilen med knappen  på fjärrkontrollen.

Aktivera stöldlarmet ⇨ 29.

- Ställ inte bilen på ett lättantändligt underlag. Underlaget kan antändas på grund av avgassystemets höga temperatur.
- Stäng rutor och taklucka.
- Motorkylfläkten kan vara igång en stund när motorn har stängts av ⇨ 155.
- Efter körning med höga motorvarvtal eller hög motorbelastning låter du motorn gå en kort stund med låg belastning eller ca 30 sekunder på tomgång innan den stängs av för att undvika skador på turboaggregatet.

Nycklar, läs ⇨ 19, parkering av bilen under längre tid ⇨ 154.

Nycklar, dörrar och fönster

| | |
|------------------------|----|
| Nycklar, lås | 19 |
| Dörrar | 24 |
| Bilsäkerhet | 29 |
| Ytterbackspeglar | 31 |
| Innerbackspeglar | 33 |
| Fönster | 33 |
| Tak | 36 |

Nycklar, lås

Nycklar

Reservnycklar

Nyckelnumret finns angivet i Car Pass eller på en avtagbar bricka.

Nyckelnumret måste anges vid beställning av reservnycklar eftersom nyckeln är en komponent i startspärren.

Lås ⇨ 189.

Nycklar med fällbart nyckelax



Tryck på knappen för att fälla ut axet.
Tryck på knappen för att fälla in axet.

Car Pass

Car Pass innehåller säkerhetsrelevanta bildata och det måste förvaras på ett säkert sätt.

När bilen är på verkstad krävs dessa bildata för att det ska gå att utföra vissa arbeten.

Radiofjärrkontroll



Används vid manövrering av:

- Centrallås
- Stöldskydd
- Stöldlarm
- Bagagerum
- Elektriska fönsterhissar
- Taklucka

Radios fjärrkontroll har en räckvidd på ungefär 50 meter. Den kan begränsas av yttre påverkan. Varningsblinkersn tänds när fjärrkontrollen används.

Hantera fjärrkontrollen varsamt och skydda den mot fukt och höga temperaturer. Undvik onödig användning.

Störning

Om centrallåset inte kan manövreras med fjärrkontrollen kan det bero på följande:

- Räckvidden har överskridits.
- För låg batterispänning.

- Frekvent, upprepad användning utanför fjärrkontrollen räckvidd kräver omsynkronisering av fjärrkontrollen.
- Överbelastning av centrallåset genom många aktiveringar på kort tid leder till att strömförsörjningen bryts en kort stund.
- Störning från externa radiosändare med högre effekt.

Upplåsning ⇨ 21.

Grundinställningar

En del inställningar kan ändras på menyn **Inställningar** i Info-Display. Personliga inställningar ⇨ 101.

Batteribyte i fjärrkontrollen

Byt batteriet omgående när räckvidden minskar.

Batterierna får inte slängas i hushållsoporna. De måste lämnas till återvinning på lämpliga återvinningsstationer.

Nycklar med fällbart nyckelax

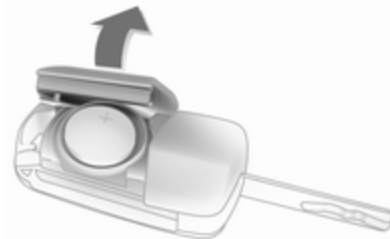

Fäll ut nyckelaxet och öppna fjärrkontrollen. Byt batteriet (batterityp CR2032). Observera batteriets placering. Stäng fjärrkontrollen och synkronisera den.

Synkronisering av fjärrkontrollen

Lås upp dörren med nyckeln i förardörrens lås efter ett batteribyte. Fjärrkontrollen synkroniseras när tändningen slås på.

Memorerade inställningar

När du tar ut nyckeln ur tändningslåset memoreras följande inställningar automatiskt i nyckeln:

- Elektronisk klimatiseringsautomatik
- Belysning
- Infotainmentsystem
- Elektriska säten
- Elektriska speglar
- Centrallås
- Sport-läge
- Komfortinställningar

De sparade inställningarna används automatiskt nästa gång nyckeln med de memorerade inställningarna sätts i tändningslåset och vrids till läge 1.

De elektriska sätena ställs in i sparat läge redan då förardörren öppnas med nyckeln med de memorerade inställningarna.

Förutsättningen är att du aktiverat **Personliga inst. per förare** eller **Minnesfunktion fjärrkontroll** (beroende på typ av display) i de

personliga inställningarna i Info-Display. Inställningarna måste göras för varje nyckel. Personliga inställningar ⇨ 101

Centrallås

Upplåsning och låsning av dörrar, bagagerum och tanklock.

Drar du i en dörrs innerhandtag en gång låser du upp den. Drar du i handtaget en gång till öppnas dörren.

Observera!



Vid en olycka där airbags eller bältestreckare löst ut låses bilen upp automatiskt.

Upplåsning



Tryck in knappen .

Två inställningar kan väljas:

- Om du bara vill låsa upp förardörren, bagagerummet och tankluckan trycker du på knappen  en gång. Om du vill låsa upp alla dörrar trycker du på  två gånger.
eller
- tryck på knappen  en gång om du vill låsa upp alla dörrar, bagagerummet och tankluckan,

Du kan ändra inställningen på menyn **Inställningar** i Info-Display. Personliga inställningar ⇨ 101.

Du kan spara inställningen för den nyckel du använder, Memorerade inställningar ⇨ 21.

Låsning

Stäng dörrar, bagagerum och tanklock.



Tryck in knappen .

Om förardörren inte är helt stängd fungerar inte centrallåset. Aktivering eller deaktivering av denna funktion

kan ändras på menyn **Inställningar** i Info-Display. Personliga inställningar ⇨ 101.

Låsa upp och öppna bakluckan Femdörrars sedan, kombi



Tryck på knappen  när tändningen är av. Bakluckan frigörs för upplåsning och öppnas genom att du trycker på pekknappen under bakluckans list.

Fyradörrars sedan, kombi med motormanövrerad baklucka





Tryck på knappen  med tändningen avslagen tills takluckan öppnas. Alla andra dörrar förblir låsta.

Motormanövrerad baklucka ⇨ 24

Centrallåsknappar

Låser och låser upp alla dörrar, bagagerummet och tankluckan från kupén.



Tryck på knappen  för att låsa.
Tryck på knappen  för att låsa upp.
När nyckeln sitter i tändningslåset går det bara att låsa om alla dörrar är stängda.

Fel i fjärrkontrollsystemet

Upplåsning

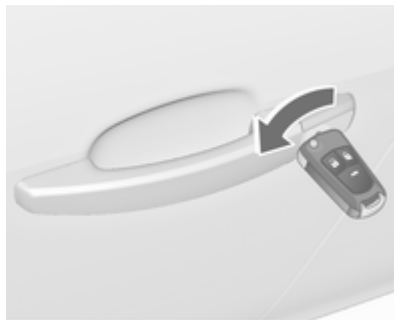

Lås upp förardörren manuellt genom att vrida nyckeln i låset. Slå på tändningen och tryck på centrallåsknappen  för att öppna alla dörrar, bagageutrymmet och bränslepåfyllningsluckan. Slå på tändningen för att avaktivera stöldlarmet.

Låsning

Lås förardörren manuellt genom att vrida nyckeln i låset.

Störning i centrallåset

Upplåsning

Lås upp förardörren manuellt genom att vrida nyckeln i låset. De andra dörrarna kan öppnas genom att man drar i innerhandtaget två gånger. Bagagerummet och bränslepåfyllningsluckan kan inte öppnas. Slå på tändningen för att avaktivera stöldlarmet  29.

Låsning

Tryck på den invändiga låsknappen på alla dörrar förutom förardörren. Stäng sedan förardörren och lås den utifrån med nyckeln. Det går inte att låsa tanklocket och bagagerummet.

Barnlås



⚠ Varning

Använd alltid barnsäkringen när barn färdas i baksätet.

Använd en nyckel eller en lämplig skruvmejsel, vrid barnlåset i bakdörren till horisontellt läge. Dörren kan inte öppnas inifrån. För deaktivering vrider du barnlåset till vertikalt läge.

Dörrar

Lastutrymme

Baklucka

Öppna

Femdörrars sedan, kombi

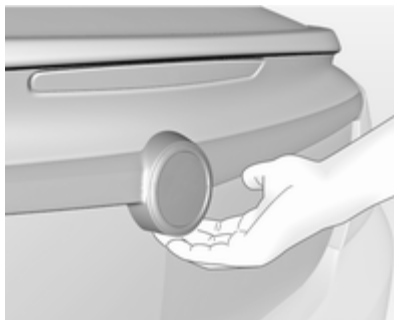

När du låst upp drar du i knappen under bakluckans list och öppnar bakluckan manuellt.

Fyradörrars sedan



Tryck på fjärrkontrollens knapp  tills bakluckan öppnas automatiskt. Eller dra i knappen under bakrutans list efter att du låst upp.

Centrallås  21.

Stänga



Använd handtaget på insidan.

Dra inte i knappen under listen vid stängningen eftersom detta låser upp bakluckan igen.

Centrallås ⇨ 21.



Motormanövrerad baklucka

⚠ Varning

Var försiktig vid användning av den motormanövrerade bakluckan. Risk för personskador, särskilt för barn.

Observera den rörliga bakluckan noga när den används. Se till att ingenting fastnar under manövreringen och att ingen står inom förflyttningsområdet.

Den motormanövrerade bakluckan manövreras med:

- Fjärrkontrollens knapp 
- Knappen  i förardörrens dörrpanel
- Pekknappen och knappen  i bakluckan.

På bilar med automatisk växellåda kan bakluckan bara manövreras när bilen står stilla med ansatt parkeringsbroms och växelväljaren i läget P.

Bakljusen blinkar och en ljudsignal hörs när den motormanövrerade bakluckan används.

Observera!

Manövrering av den motormanövrerade bakluckan leder inte till manövrering av centrallåset. Du behöver inte låsa upp bilen för att kunna öppna bakluckan med fjärrkontrollen. Lås upp bilen först om du tänker använda pekknappen eller knappen i förardörren. Lås bilen när du stängt luckan.

Centrallås ⇨ 21.

Manövrering med fjärrkontroll



Tryck på knappen  och håll den nertryckt tills bakluckan börjar öppnas eller stängas.

Användning med knappen i förardörren

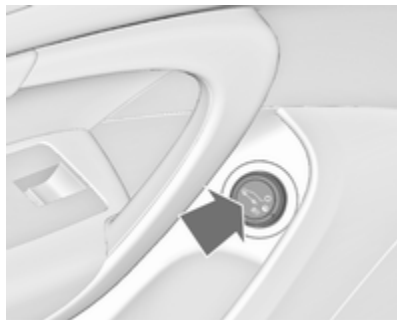

Tryck på knappen  och håll den nertryckt tills bakluckan börjar öppnas eller stängas.

Användning med knapparna i bakluckan







För att öppna bakluckan trycker du på pekknappen under listen på bakluckan och håller den intryckt tills bakluckan börjar röra sig.



För att stänga trycker du på knappen  på den öppna bakluckan tills den börjar röra sig.

Stoppa eller ändra rörelseriktningen.

Om du trycker på knappen ,  eller pekknappen när luckan rör sig stoppar bakluckan i det aktuella läget. Om du trycker på knappen  eller  igen kastas rörelseriktningen om.

Funktionssätt

Den motormanövrerade bakluckan har tre funktionssätt som regleras med knappen i förardörren. För att ändra funktionssätt vrider du på strömställaren:



- Normalt funktionssätt o: den motormanövrerade bakluckan öppnas till full höjd
- Mellanläge ☹: den motormanövrerade bakluckan öppnas till en reducerad höjd som kan ställas in
- Läget Av: bakluckan kan användas manuellt.

Ställ in den reducerade öppningshöjden i mellanläget

1. Vrid strömställaren för funktionsläge till o eller ☹
2. Öppna den motormanövrerade bakluckan med valfri funktionsströmställare

3. Stoppa rörelsen på önskad höjd genom att trycka på valfri funktionsströmställare. Vid behov flyttar du den stoppade bakluckan till önskat läge manuellt.
4. Tryck på knappen på insidan av den öppna bakluckan och håll den intryckt under 3 sekunder.



En ljudsignal indikerar att en ny inställning gjorts.

När du vider inställningsratten i förardörren till mellanläget ☹ stoppar den motormanövrerade bakluckan öppningen i det nyinställda läget.

Det finns en minsta öppningsvinkel som systemet håller bakluckan öppen. Öppningshöjden kan inte programmeras under den vinkeln.

Skyddsfunktion

Om den motormanövrerade bakluckan stöter på ett hinder under öppningen eller stängningen kastas rörelseriktningen automatiskt om till att öppna eller stänga något. Flera hinder under en öppnings- eller stängningscykel deaktiverar funktionen. I så fall kan du stänga eller öppna bakluckan manuellt.

Den motormanövrerade bakluckan har klämsensorer på sidokanterna. Om sensorerna upptäcker hinder mellan bakluckan och chassit öppnas bakluckan tills den aktiveras igen eller stängs manuellt.

Säkerhetsfunktionen indikeras av ett varningsljud.

Ta bort alla hinder för att återuppta normal motormanövrerad funktion.

Om fordonet är utrustat med fabriksmonterad draganordning och ett släp är elektriskt kopplat kan den motormanövrerade bakluckan bara öppnas med pekknappen och stängas med knappen  i den öppna bakluckan. Kontrollera att inga föremål finns inom rörelseområdet.

Allmänna tips för användning av bakluckan

Varning

Kör inte med helt eller delvis öppen baklucka, t.ex. vid transport av skrymmande föremål. Giftiga avgaser, som varken syns eller luktar, kan tränga in i bilen. Detta kan leda till medvetlöshet och till och med döden.

Se upp

Kontrollera att det inte finns några hinder ovanför, t.ex. en garagedörr, innan du öppnar bakluckan för att undvika att bakluckan skadas. Kontrollera alltid rörelseområdet ovanför och bakom bakluckan.

Observera!

Motormanövrerad baklucka: om den öppna bakluckans stödstag förlorar tryck blinkar bakljusen och ett varningsljud hörs. Bakluckan hålls öppen en stund och stängs sedan. Uppsök en verkstad för att få hjälp.

Observera!

Den motormanövrerade bakluckans funktion deaktiveras om batterispänningen är låg. I så fall kan bakluckan manövreras manuellt.

Observera!

Om den motormanövrerade bakluckan är deaktiverad och alla dörrar är upplåsta kan bakluckan manövreras manuellt. I så fall är den manuella kraft som krävs större än vad som krävs för en bagagelucka som inte är motormanövrerad.

Observera!

Montering av tunga tillbehör på bakluckan kan göra att den inte hålls kvar i öppet läge.

Bilsäkerhet

Stöldskyddslåsning

⚠ Varning

Aktivera inte systemet om personer finns kvar i bilen! Dörrarna kan inte låsas upp inifrån.

Alla dörrar säkras mot upplåsning. Alla dörrar måste vara stängda, i annat fall kan systemet inte aktiveras.

Om tändningen är på måste förardörren öppnas och stängas en gång för att bilen ska kunna låsas.

Vid upplåsning av bilen stängs det mekaniska stöldskyddet av. Detta kan inte göras med centrallåsningssknappen.

Aktivering



Tryck på  på radiofjärrkontrollen två gånger inom 15 sekunder.

Stöldlarm

Stöldlarmet är kombinerat med stöldskyddslåsningen.

Det övervakar:

- Dörrar, baklucka, motorhuv
- Kupén inklusive det angränsande bagagerummet
- Bilens lutning, t.ex. vid lyft
- Tändsystemet.

Aktivering

- Aktiveras automatiskt 30 sekunder efter låsningen av bilen (initialisering av systemet)
- Direkt genom att man trycker på  på fjärrkontrollen en gång till efter låsningen



Observera!

Förändringar i interiören, t.ex. påsättning av stolsöverdrag och öppna fönster eller taklucka, kan störa kupéövervakningsfunktionen.

Inkoppling utan övervakning av bilens interiör och lutning



Slå av övervakningen av kupén och bilens lutning om personer eller djur lämnas i bilen på grund av ultraljudssignaler med hög volym, rörelser som utlöser larmet och om bilen är på en färja eller ett tåg.

1. Stäng bakluckan, motorhuv, fönstren och takluckan.
2. Tryck på knappen . Lysdioden i knappen  tänds under maximalt 10 minuter.
3. Stäng dörrarna.
4. Slå på stöldlarmet.

Statusmeddelandet visas i förarinformationscentrum.

Statuslysdiod



Statuslysdioden är inbyggd i sensorn upptill på instrumentpanelen.

Status under de första 30 sekunderna efter aktivering av stöldlarmet:

- Lysdioden = Test, larmfördröjning
 Lysdioden = Dörrar, baklucka eller blinkar snabbt
 motorhuv inte helt stängda eller systemfel.

Status när systemet är aktiverat:

- Lysdioden blinkar långsamt. = Systemet är aktiverat.
 Lysdioden blinkar snabbt 3 gånger efter upplåsningen. = Systemet är deaktiverat.

Uppsök en verkstad för att få hjälp vid störningar.

Deaktivering

Upplåsning av bilen deaktiverar stöldlarmet.

Larm

När larmet utlöses hörs larmljudet via en kraftfull ljudsignal med batteribackup och varningsblinkers blinkar samtidigt. Larmsignalernas antal och varaktighet stipuleras i lagstiftningen.

Avbryt larmet genom att trycka på valfri knapp på fjärrkontrollen eller slå på tändningen.

Stöldlarmet kan endast deaktiveras genom att man trycker på  eller genom att man slår på tändningen.

Startspärr

Systemet är integrerat i tändningslåset och kontrollerar om bilen får startas med den nyckel som används.

Den elektroniska startspärren aktiveras automatiskt när nyckeln tas ut ur tändningslåset.

Om kontrolllampan  blinkar när tändningen är på finns det en störning och det går inte att starta motorn. Slå av tändningen och slå på den igen.

Om kontrolllampan fortsätter att blinka, försök starta motorn med reservnyckeln och uppsök en verkstad för att få hjälp.

Observera!

Startspärren låser inte dörrarna. Lås därför alltid bilen när du lämnar den och koppla in stöldlarmet ⇨ 21, ⇨ 29.

Kontrollampa  ⇨ 87.

Ytterbackspeglar

Konvex form

Tack vare det konvexa spegelglaset minskas den döda vinkeln. På grund av den konvexa formen ser föremålen mindre ut och därmed är det svårare att uppskatta avstånd.

Elektrisk inställning



Välj relevant ytterbackspegel genom att vrida reglaget åt vänster (**L**) eller höger (**R**). Vrid sedan kontrollen för att ställa in spegeln.

I läget **0** väljs ingen spegel.

Infällning



För fotgängares säkerhet viks ytterbackspeglarna framåt eller bakåt vid en stötpåkänning. Återställning sker med ett lätt tryck på spegelhuset.

Elektrisk infällning



Vrid kontrollen till **O**, tryck sedan ner kontrollen. Båda ytterbackspeglarna fälls in.

Tryck ner kontrollen igen - båda ytterbackspeglarna återgår till sin utgångsposition.

Om en spegel som har fällts in elektriskt fälls ut manuellt fälls endast den andra spegeln ut vid tryck på reglaget.

Uppvärmning



Tryck på knappen  för aktivering.

Uppvärmningen fungerar när motorn är igång och stängs av automatiskt efter en kort stund.

Parkeringshjälp

Båda ytterbackspeglarna riktas automatiskt mot bakhjulen som en parkeringshjälp när backen väljs förutom vid körning med släp.

Aktivering eller deaktivering av denna funktion kan ändras på menyn **Inställningar** i Info-Display. Personliga inställningar ⇨ 101.

Innerbackspegel

Manuell avbländning



Justera spaken på spegelhusets undersida för att minska bländningen.

Automatisk avbländning



Bländning från bakomliggande fordon i mörker reduceras automatiskt.

Fönster

Manuella fönster

Fönstren kan manövreras med handvevar.

Elektriska fönsterhissar

Varning

Var försiktig vid användning av de elektriska fönsterhissarna. Risk för personskador, särskilt för barn.

Om barn åker i baksätena kopplar du in barnsäkringen för de elektriska fönsterhissarna.

Håll rutor under uppsikt när de stängs. Se till att inget kan klämmas fast.

Slå på tändningen för att kunna manövrera de elektriska fönsterhissarna.



Använd strömställaren för respektive fönster genom att trycka för att öppna eller dra för att stänga.

Om du trycker eller drar försiktigt till det första spärrläget: fönstret öppnas eller stängs så länge du trycker på eller drar i strömställaren.

Om du trycker eller drar hårdare till det andra spärrläget och sedan släpper: fönstret öppnas eller stängs automatiskt med säkerhetsfunktion aktiverad. För att stoppa rörelsen aktiverar du strömställaren en gång till i samma riktning.

Skyddsfunktion



Om rutan möter motstånd inom området ovanför fönstrets mitt stoppas den omedelbart och öppnas helt igen.

Överbrygga säkerhetsfunktion

Vid stängningsproblem på grund av frost eller liknande drar du i strömställaren kontinuerligt. Fönstret stängs utan säkerhetsfunktion. För att stoppa rörelsen släpper du strömställaren och drar i den en gång till.

Barnsäkring för bakdörrutorna



Tryck på strömställaren  för att deaktivera dörrens elektriska fönster. Lysdioden tänds. För att aktivera trycker du på  igen.

Manövrering av fönster utifrån

Fönstren kan fjärrstyras utifrån.



Tryck på knappen  och håll den intryckt för att öppna fönstren.

Tryck på knappen  och håll den intryckt för att stänga fönstren.

Släpp knappen för att stoppa fönstrets rörelse.

Överbelastning

Om fönsterna öppnas eller stängs upprepat inom korta intervall deaktiveras fönsterfunktionen under en tid.

Initialisering av de elektriska fönsterhissarna

Om det inte går att stänga fönsterna automatiskt (t.ex. efter bortkoppling av bilens batteri) visas ett varningsmeddelande eller en varningskod i förarinformationscentralen.

Bilmeddelanden ↗ 93.

Aktivera fönsterelektroniken på följande sätt:

1. Stäng dörrarna.
2. Slå på tändningen.
3. Stäng fönstret helt och dra kontinuerligt under ytterligare 2 sekunder.
4. Upprepa detta för varje fönster.

Uppvärmd bakruta



Tryck på knappen  för aktivering.

Uppvärmningen fungerar när motorn är igång och stängs av automatiskt efter en kort stund.

Beroende på motortypen kopplas bakruteuppvärmningen in automatiskt vid rengöringen av dieselpartikelfiltret.

Solskydd

Solskydden kan vid behov fällas ner och också svängas åt sidan.

Solskydd som svängs åt sidan kan justeras på längden.

Under körning ska skydden för speglarna i solskydden vara stängda.

Rullgardiner

För att minska soljuset i baksätena drar du rullgardinen uppåt med hjälp av handtaget och fäster den längst upp på dörramen.

Tak

Taklucka

⚠ Varning



Var försiktig vid manövreringen av takluckan. Risk för personskador, särskilt för barn.



Håll god uppsikt över de rörliga delarna när du manövrerar dem. Se till att inget kan klämmas fast.

Taklucka, sedan





Öppna eller stänga

Tryck försiktigt på  eller  till det första spärrläget: takluckan öppnas eller stängs med säkerhetsfunktionen aktiverad så länge man trycker på strömställaren.

Tryck fast på  eller  till det andra spärrläget och släpp den sedan: takluckan öppnas eller stängs automatiskt med säkerhetsfunktionen aktiverad. För att stoppa rörelsen trycker du på strömställaren en gång till.

Öppna eller stänga

Tryck på  eller : takluckan öppnas eller stängs automatiskt med säkerhetsfunktionen aktiverad.

Om takluckan öppnas kan detta göras i ett steg genom att man trycker på .

Solskydd

Solskyddet manövreras manuellt.

Stäng eller öppna solskyddet genom skjuta det. När takluckan är öppen är solskyddet alltid öppet.

Taklucka, kombi





Öppna

Tryck på  försiktigt till det första spärrsteget: takluckan öppnas till spoilerläget.

Tryck fast på  till det andra spärrläget och släpp sedan knappen: takluckan öppnas automatiskt med aktiverad säkerhetsfunktion. För att stoppa rörelsen trycker du på strömställaren en gång till.

Stäng



Tryck försiktigt på  till det första spärrläget: takluckan stängs från helt öppet läge eller spoilerläget med säkerhetsfunktionen aktiverad så länge du trycker på strömställaren.

Tryck fast på  till det andra spärrläget och släpp sedan knappen: takluckan stängs fullständigt och automatiskt med aktiverad säkerhetsfunktion. För att stoppa rörelsen trycker du på strömställaren en gång till.

Solskydd

Solskyddet är motormanövrerat.



Stäng eller öppna solskyddet genom att trycka på knappen  eller .

Skyddsfunktion

Om solskyddet stöter på motstånd under den automatiska stängningen stoppas den omedelbart och öppnas igen.

Allmänna tips

Funktionsstandby

Slå på tändningen så det går att manövrera takluckan.

Skyddsfunktion

Om takluckan stöter på motstånd under den automatiska stängningen stoppas den omedelbart och öppnas igen.

Överbrygga säkerhetsfunktion

Vi problem med stängningen på grund av frost eller liknande håller du strömställaren  intryckt till det andra spärrläget. Takluckan stängs utan säkerhetsfunktion. För att stoppa rörelsen släpper du strömställaren.

Stänga takluckan utifrån

Takluckan kan stängas utanför bilen med en fjärrkontroll.

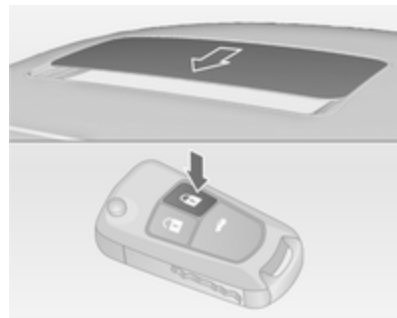



Tryck på knappen  och håll den intryckt.

Släpp knappen för att stoppa rörelsen.



Initialisering av takluckan

Om takluckan inte kan stängas (t.ex. efter bortkoppling av bilens batteri) aktiverar du takluckans elektronik på följande sätt:



- Om takluckan är stängd håller du strömställaren  intryckt under 10 sekunder.
- Om takluckan är öppen håller du knappen  intryckt tills takluckan är helt stängd. Släpp sedan knappen kortvarigt och tryck på den igen under 10 sekunder.

Ny inläring av säkerhetsfunktion

Om takluckan inte stängs korrekt efter initialiseringen:

1. Öppna takluckan helt genom att trycka på strömställaren .
2. Släpp knappen och tryck sedan försiktigt på strömställaren  igen till det första spärrläget under ungefär 30 sekunder. Du kan släppa strömställaren när takluckan är stängd.

Initialisering och ny inläring av det motormanövrerade solskyddet

Upprepa det föregående steget med strömställaren  för stängning och  för öppning.

Säten, stöd

| | |
|-----------------------|----|
| Nackstöd | 39 |
| Framsäten | 40 |
| Baksäten | 45 |
| Säkerhetsbälten | 46 |
| Airbagsystem | 49 |
| Barnsäkerhet | 53 |

Nackstöd

Position

⚠ Varning

Nackskydden måste vara riktigt inställda vid körning.

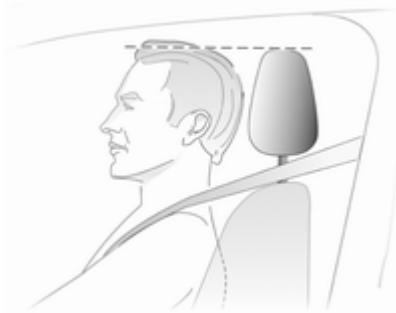

Nackstödetts övre kant ska vara i höjd med huvudets övre del. Om detta inte är möjligt bör nackskyddet ställas i det högsta läget för mycket långa personer och i det lägsta läget för mycket korta personer.

Inställning

Nackstöd på framsätena

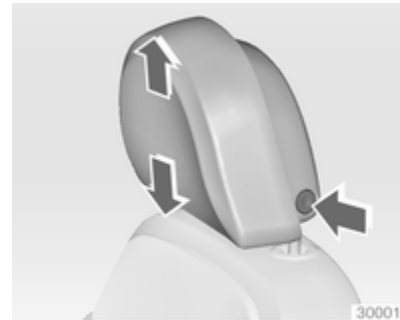

Höjdställning

Tryck in knappen, ställ in höjden och se till att nackskyddet spärras i rätt läge.



Lutningsinställning

Sväng nackskyddets nederkant framåt eller bakåt.

Aktiva nackstöd på framsätena

Vid påkörning bakifrån flyttas de aktiva nackskyddens framsida något framåt. Då får huvudet stöd så att risken för whiplashskada minskas.

Observera!

Bara godkända tillbehör får monteras, om sätet inte används.

Nackstöd på baksätena



Höjdställning

Dra nackskyddet uppåt eller lås upp spärffjädrarna genom att trycka och skjuta nackskyddet neråt.

Framsäten

Sättesposition

⚠ Varning

Sätena måste vara riktigt inställda vid körning.



- Sätt dig så långt in mot ryggstödet som möjligt. Ställ in sätets avstånd till pedalerna så att benen är lätt vinklade när pedalerna är nertrampade. Skut passagerarsätet fram så långt bakåt som möjligt.

- Sätt dig med axlarna så långt in mot ryggstödet som möjligt. Ställ in ryggstödet lutning så att det går lätt att nå ratten med armarna något böjda. När du vrider på ratten måste axlarna behålla kontakten med sätet. Ryggstödet får inte vara lutat för långt bakåt. Rekommenderad maximal lutningsvinkel är ca 25°.
- Ställ in ratten ⇨ 72.
- Ställ in säteshöjden på lämplig höjd, så att du har fri sikt åt alla håll och ser alla mätare. Det bör finnas ett fritt utrymme på minst en handbredd mellan huvudet och inner-taket. Låren ska vila lätt mot sätet utan tryck.
- Ställ in nackskyddet ⇨ 39.
- Ställ in säkerhetsbältets höjd ⇨ 47.
- Ställ in lårstödet så att det blir ett avstånd på ungefär två fingrars bredd mellan sätets kant och knävecket.
- Ställ in svankstödet så att det stöder ryggradens naturliga form.

Sättesinställning

⚠ Fara

Sitt inte närmare ratten än 25 cm för att möjliggöra säker utlösning av airbagen.

⚠ Varning

Ställ aldrig in sätena under körning. De kan röra sig okontrollerat.

Sättesposition



Dra i handtaget, flytta sätet, släpp handtaget.

Ryggstöd



Dra i spaken, ställ in lutningen och släpp spaken. Låt ryggstödet gå i ingrepp hörbart

Sithöjd

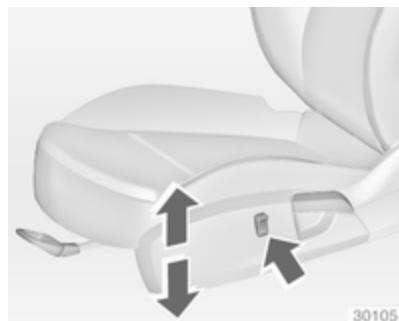

Tryck på strömställaren
 uppåt = sätet hamnar högre
 neråt = sätet hamnar lägre

Sätets lutning

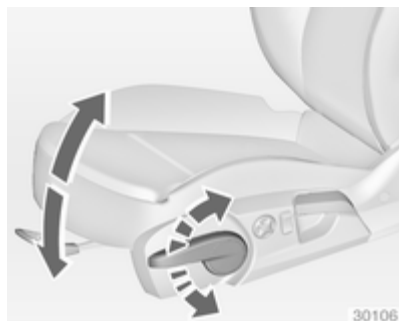

Pumpa med spaken
 uppåt = framändan högre
 neråt = framändan lägre

Svankstöd



Ställ in svankstödet med fyrvägsreglaget så att det passar de personliga önskemålen.

Flytta stödet uppåt och neråt: tryck knappen uppåt eller neråt. Öka och minska stödet: tryck knappen framåt eller bakåt.

Inställbart lårstöd

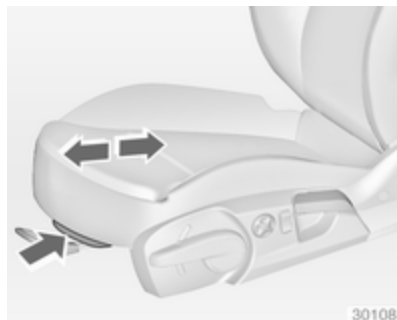

Dra i spaken och skjut lårstödet.

Inställning av elmanövrerat säte

⚠ Varning

Var försiktig vid manövrering av de elmanövrerade sätena. Det finns en risk för personskador, i synnerhet för barn. Föremål kan fastna.

Håll sätena under god uppsikt vid inställning av dem. Bilens passagerare skall informeras i enlighet med detta.

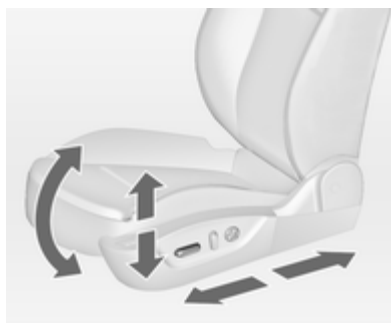

Sättesposition

Flytta strömställarens främre del framåt/bakåt.

Sitshöjd

Flytta strömställaren uppåt/neråt.

Sätets lutning

Flytta strömställaren uppåt/neråt framtill.

Ryggstöd



Vrid strömställaren framåt/bakåt.

Minnesfunktion för inställning av elmanövrerade säten och ytterbackspeglar

Två olika sätes- och minnesinställningar kan sparas.

Memorerade inställningar ⇨ 21, Personliga inställningar ⇨ 101.



Spara inställningar

- Ställ in förarsätet först och sedan ytterbackspeglarna.
- Håll minnesknappen **MEM** intryckt och tryck sedan på den lägesknapp som skall användas (**1** eller **2**). Lagringen bekräftas med en ljudsignal.

Hämta inställning

- Håll lägesknappen **1** eller **2** intryckt tills de lagrade sätes- och speglägena har uppnåtts.

Enkel urstigning

För enkel urstigning från bilen flyttas det elmanövrerade förarsätet bakåt när bilen står still, nyckeln är ute ur tändningslåset och förardörren är öppen.

Aktivering eller deaktivering av denna funktion kan ändras på menyn

Inställningar i Info-Display. Personliga inställningar ⇨ 101.

Överbelastning

Om en sätesinställning är elektriskt överlastad bryts strömförsörjningen automatiskt under en kort tid.

Observera!

Efter en olycka där airbags har löst ut deaktiveras lägesknapparna.

Armstöd

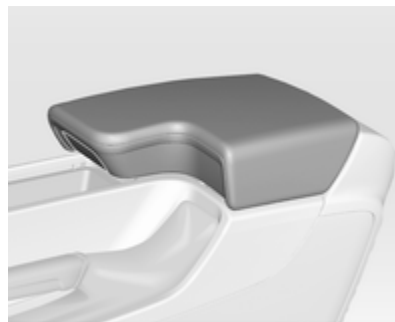

Tryck på knappen och fäll upp armstödet. Det finns ett förvaringsfack under armstödet.

Tillbehör, se beskrivning av infotainmentsystemet.

Värme

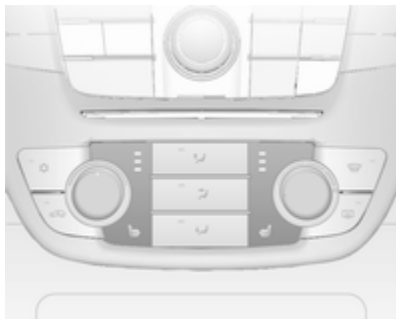

Ställ in önskad värme genom att trycka en eller flera gånger på knappen  för respektive säte när tändningen är på. Kontrollampen i knappen eller i displayen indikerar inställningen.

Personer med känslig hud rekommenderas att inte använda den högsta inställningen under lång tid.

Uppvärmningen av sätena sker när motorn är igång.

Ventilation



Ställ in önskad ventilation genom att trycka en eller flera gånger på knappen  för förarsätet när tändningen är på.

Kontrollampen på displayen indikerar inställningen.

Det ventilerade förarsätet är funktionsdugligt när motorn är igång.

Baksäten

Armstöd



Vik ner armstödet. Armstödet har mugghållare och ett förvaringsfack.

Säkerhetsbälten



Säkerhetsbältena är låsta vid kraftig acceleration eller fartminskning så att de sittande hålls fast i sin sittposition. Därmed minskas skaderisken avsevärt.

⚠ Varning

Spänn fast säkerhetsbältet före varje körning.

Personer som inte är fastspända utgör en fara för både sig själva och övriga passagerare vid en eventuell olyckshändelse.

Säkerhetsbältena är konstruerade för användning av en person i taget. De är inte avpassade för personer som är kortare än 150 cm. Barnsäkerhetssystem ⇨ 53.

Kontrollera regelbundet alla delar av bältessystemet så att det fungerar riktigt och inte har skador.

Byt ut skadade delar. Låt en verkstad byta bälten och utlösta bältessträckare efter en olycka.

Observera!

Se till att bältena inte skadas av skor eller vassa föremål eller blockeras. Låt inte smuts komma in i bältenas upprullningsautomatik.

Bältespåminnare 🚗 ⇨ 83.

Bälteskraftbegränsare

I framsätena minskas belastningen på kroppen genom gradvis frisläppning av bältet under en kollision.

Bältessträckare

Vid frontalkollisioner eller påkörning bakifrån med en viss intensitet, dras framsätetsbältena åt.

⚠ Varning

Felaktig hantering (t.ex. borttagning eller montering av bälten) kan lösa ut bältessträckarna.

Utlösta bältessträckare indikeras av att kontrollampan 🚗 ⇨ 83 lyser.

Utlösta bältessträckare måste bytas av en verkstad. Bältessträckarna kan bara lösas ut en gång.

Observera!

Fäst eller montera inga tillbehör eller andra föremål som kan påverka bältesträckarnas funktion. Utför inga ändringar på bältessträckarnas komponenter eftersom bilens typgodkännande i så fall upphör att gälla.

Trepunktsbälte**Spänna fast**

Dra ut bältet ur rullautomaten, för det över kroppen utan att det vrids och sätt i låstungan i låset. Dra åt höftbältet ofta under körningen genom att dra i axelbältet.

Bältespåminnare ⇨ 83



Tjocka kläder påverkar bältets anliggnings mot kroppen. Lägga inga föremål, t.ex. handväskor eller mobiltelefoner, mellan bältet och kroppen.

⚠ Varning

Bältet får inte löpa över hårda eller ömtåliga föremål i klädernas fickor.

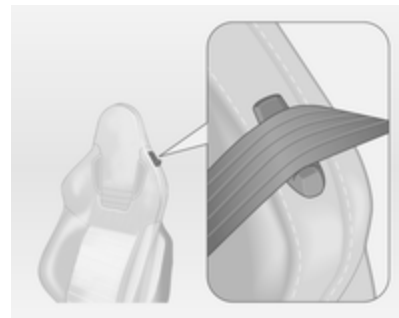
Insignia OPC

Mata säkerhetsbältet genom ryggstöddets bältesfäste då du fäster bältet.

Höjdinställning



1. Dra ut bältet något.
2. Tryck in knappen.
3. Ställ in höjden och se till att det spärras i rätt läge.



Ställ in höjden så att bältet löper över axeln. Det får inte löpa över halsen eller överarmen.

Gör ingen inställning under körning.

Demontering



30054

För att lossa bältet: Tryck på den röda knappen på bälteslåset.

Insignia OPC

När du lossat säkerhetsbältet matar du det genom ryggstödsfästet.

Säkerhetsbälten i baksätet

Säkerhetsbältet för mittplatsen i baksätet kan endast rullas ut ur rullautomaten om ryggstödet är i den bakre positionen.

Användning av säkerhetsbältet under graviditet



⚠ Varning

Höftbältet måste löpa så lågt över bäckenet som möjligt för att undvika tryck mot underlivet.

Airbagsystem

Airbagsystemet består av ett antal individuella system, med olika uppbyggnad beroende på utrustningsnivån.

Vid utlösning fylls airbags inom några millisekunder. Den töms också så snabbt att det ofta inte märks vid en olycka.

⚠ Varning

Felaktig hantering kan medföra att airbagsystemen utlöses explosionsartat.

Observera!

Airbagsystemets och bältessträckarnas styrelektronik finns i mittkonsolen. Placera inga magnetiska föremål där.

Klistra inget över airbagskydden och täck dem inte med andra material.

Varje airbag utlöses bara en gång. Låt en verkstad byta en utlöst airbag. Dessutom kan det vara nödvändigt att byta ut ratten, instrumentpanelen, delar av klädseln, dörrtätningarna, handtagen och sätena.

Utför inga ändringar på airbagsystemet eftersom bilens typgodkännande i så fall upphör att gälla.

Kontrollampa  för airbagsystem
⇨ 83.

Frontairbagsystem

Frontairbagsystemet består av en airbag i ratten och en i instrumentpanelen på passagerarsidan fram. De identifieras med märkningen **AIRBAG**.



30036

Det finns dessutom en varningsetikett på sidan av instrumentpanelen som syns när höger framdörr är öppen.

Frontairbagsystemet aktiveras vid påkörning framifrån med en viss kraft. Tändningen måste vara påslagen.

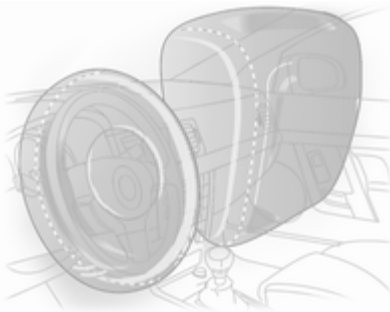

En upplåst airbag dämpar kollisionen så att risken för skada på överkroppen och huvudet minskar avsevärt för de åkande i framsätena.

⚠ Varning

Ett optimalt skydd uppnås endast om man sitter riktigt i sätet ⇨ 40.

Placera inga kroppsdelar eller föremål i expansionsområdet för airbags.

Placera säkerhetsbältet korrekt och fäst det ordentligt. Endast då kan airbagen ge skydd.

Sidoairbagsystem



Sidoairbagsystemet består av en airbag i varje framsätets ryggstöd och i de yttre ryggstöden bak. De identifieras med märkningen **AIRBAG**.

Sidoairbagsystemet utlöses vid påkörning från sidan med en viss kraft. Tändningen måste vara påslagen.

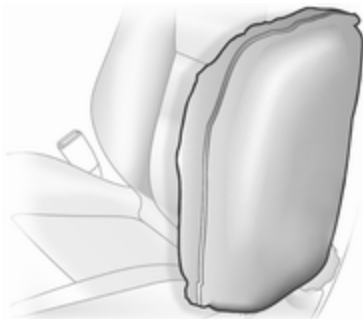

En upplåst airbag dämpar kollisionskraften så att risken för skada på överkropp och bäcken minskar avsevärt vid en påkörning från sidan.

⚠ Varning

Placera inga kroppsdelar eller föremål i expansionsområdet för airbags.

Observera!

På framsätena får endast sådan skyddsklädsel användas som är godkänd för bilen. Täck inte över airbags.

Krockskyddsgardiner

Krockskyddsgardinerna består av en airbag i respektive takram. De identifieras med märkningen **AIRBAG** på takstolparna.

Krockskyddsgardinerna löses ut vid påkörning från sidan med en viss kraft. Tändningen måste vara påslagen.

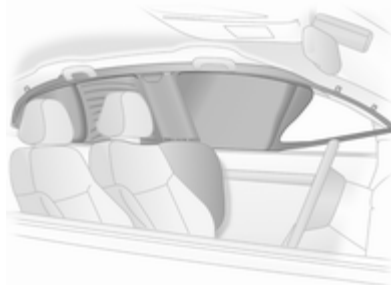

En upplåst airbag dämpar kollisionen så att risken för skada på huvudet minskar avsevärt vid påkörning från sidan.

⚠ Varning

Placera inga kroppsdelar eller föremål i expansionsområdet för airbags.

Krokarna på handtagen i takramen är endast avsedda för upphängning av lätta kläder utan galge. Lämna inte kvar några föremål i kläderna.

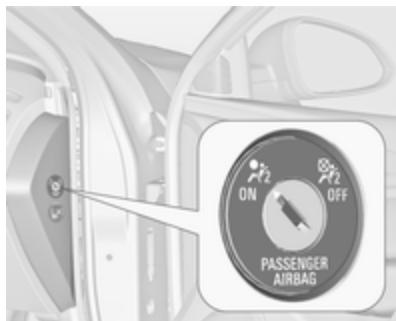

Deaktivering av airbags

Frontairbag- och sidoairbagsystemen till passagerarsätet fram måste deaktiveras om ett barnsäkerhetsystem skall monteras på detta säte. Krockskyddsgardinerna, bältessträckarna och alla förarairbagsystem förblir aktiva.



Airbagsystemet för framsättespassageraren kan deaktiveras med en nyckelstyrd omkopplare på instrumentpanelens högersida

Använd tändningsnyckeln för att välja position:

 = passagerarairbags fram deaktiveras och blåses inte upp vid en kollision. Kontrolllampan  lyser ihållande. Ett barnsäkerhetssystem kan monteras i enlighet med diagrammet Placering av barnsäkerhetssystem ⇨ 55. Ingen vuxen person får sitta i det främre passagerarsätet.

 = passagerarairbags fram är aktiva. Ett barnsäkerhetssystem får inte vara monterat.

Fara

Det finns risk för dödliga skador om ett barn använder ett barnsäkerhetssystem samtidigt som det främre passagerarsätets airbag är aktiverad.

Det finns risk för dödliga skador för en vuxen person om airbagen på den främre passagerarplatsen är deaktiverad.



Så länge kontrolllampan  inte lyser kommer airbagsystemet för det främre passagerarsätet att utlösas vid en kollision.

Om båda kontrolllamporna lyser samtidigt föreligger ett systemfel. Systemets status kan inte fastslås och därför får ingen person sitta i det främre passagerarsätet. Kontakta genast en verkstad.

Kontakta genast en verkstad om ingen av de två kontrolllamporna lyser.

Ändra status endast när bilen stoppas med tändningen av.

Denna status är kvar till nästa ändring.

Kontrollampa för deaktivering av airbag ➔ 84.

Barnsäkerhet

Barnsäkerhetssystem

Vi rekommenderar Opels barnsäkerhetssystem som är särskilt anpassat till bilen.

När ett barnsäkerhetssystem används skall du ta del av följande instruktioner för användning och montering samt även ta del av de instruktioner som följer med barnsäkerhetssystemet.

Följ alltid lokala och nationella föreskrifter. I en del länder är användning av barnsäkerhetssystem förbjuden på vissa sittplatser.

⚠ Fara

Vid användning av barnsäkerhetssystem på passagerarsätet fram måste airbagsystemet till passagerarsätet fram deaktiveras, annars kan airbags utlösas med risk för barnets liv.

Det gäller särskilt vid användning av bakåtriktade barnsäkerhetssystem i det främre passagerarsätet.

Val av rätt system

Barnen ska så länge som möjligt färdas bakåtvända i bilen. Det ger mindre påfrestning på barnets rygg, som fortfarande är mycket svag, i fall en olycka skulle inträffa.

Barn under 12 år som är kortare än 150 cm får bara färdas i ett säkerhetssystem som är lämpligt för barnet. Lämpliga säkerhetssystem uppfyller kraven ECE 44-03 och ECE 44-04. Eftersom korrekt bältesanläggning sällan är möjligt för barn

som är kortare än 150 cm rekommenderar vi starkt att ett lämpligt barnsäkerhetssystem används, även om det för barnets ålder inte är ett lagkrav.

Se till att det barnsäkerhetssystem som skall monteras är kompatibelt med bilens typ.

Se till att barnsäkerhetssystemets monteringsplats i bilen är korrekt.

Låt barn kliva i och ur bilen endast på den sida som är riktad bort från trafiken.

När barnsäkerhetssystemet inte används fäster du stolen med ett säkerhetsbälte eller också tar du ut det ur bilen.

Observera!

Klistra inget på barnsäkerhetssystemen och täck dem inte med främmande material.

Efter en olyckshändelse måste det påverkade barnsäkerhetssystemet bytas ut.

Monteringsplatser barnsäkerhetssystem

Godkända alternativ för montering av barnsäkerhetssystem

| Vikt- och åldersklasser | På det främre passagerarsätet | | På ytterplatserna bak | På mittplatsen bak |
|--|-------------------------------|--------------------|-----------------------|--------------------|
| | aktiverad airbag | deaktiverad airbag | | |
| Grupp 0: upp till 10 kg eller ungefär 10 månader | X | U ¹ | U ² | U ² |
| Grupp 0+: upp till 13 kg eller ungefär 2 år | X | U ¹ | U ² | U ² |
| Grupp I: 9 till 18 kg eller ungefär 8 månader till 4 år | X | U ¹ | U ² | U ² |
| Grupp II: 15 kg till 25 kg eller ungefär 3 månader till 7 år | X | X | U | U |
| Grupp III: 22 till 36 kg eller ungefär 6 till 12 år | X | X | U | U |

¹ = Endast om det främre passagerarsätets airbagsystem är deaktiverat. Om barnsäkerhetssystem fästs med ett trepunktsbälte måste du ställa sätets höjdställning i det högsta läget och se till att bilens säkerhetsbälte går framåt från den övre fästpunkten.

² = Barnstol finns med ISOFIX och Top-Thether fästen.

U = Universellt användbart med trepunktsbälte.

X = Inget barnsäkerhetssystem är tillåtet i denna viktclass.

Godkända alternativ för montering av ett ISOFIX barnsäkerhetssystem

| Viktclass | Storleksklass | Fäste | På det främre passagerarsätet | På ytterplatserna bak | På mittplatsen bak |
|---------------------------------|---------------|---------|-------------------------------|-----------------------|--------------------|
| Grupp 0: upp till 10 kg | E | ISO/R1 | X | IL | IL |
| Grupp 0+: upp till 13 kg | E | ISO/R1 | X | IL | IL |
| | D | ISO/R2 | X | IL | IL |
| | C | ISO/R3 | X | IL | IL |
| Grupp I: 9 till 18 kg | D | ISO/R2 | X | IL | IL |
| | C | ISO/R3 | X | IL | IL |
| | B | ISO/F2 | X | IL, IUF | IL, IUF |
| | B1 | ISO/F2X | X | IL, IUF | IL, IUF |
| | A | ISO/F3 | X | IL, IUF | IL, IUF |

IL = Lämplig för vissa ISOFIX säkerhetssystem till de bilspecifika kategorierna "restricted" eller "semi-universal". ISOFIX-säkerhetssystemet måste vara godkänt för den specifika biltypen.

IUF = Lämplig för ISOFIX framåtriktade barnsäkerhetssystem i kategorin universal som är godkänd för användning i denna viktgrupp.

X = Inget ISOFIX barnsäkerhetssystem är godkänt i denna viktclass.

ISOFIX storleksklass och barnstol

- A - ISO/F3 = Framåtriktat barnsäkerhetssystem för barn med maximal storlek i viktklassen 9 till 18 kg.
- B - ISO/F2 = Framåtriktat barnsäkerhetssystem för mindre barn i viktklassen 9 till 18 kg.
- B1 - ISO/F2X = Framåtriktat barnsäkerhetssystem för mindre barn i viktklassen 9 till 18 kg.
- C - ISO/F3 = Bakåtriktat barnsäkerhetssystem för barn med maximal storlek i viktklassen upp till 13 kg.
- D - ISO/R2 = Bakåtriktat barnsäkerhetssystem för mindre barn i viktklassen upp till 13 kg.
- E - ISO/R1 = Bakåtriktat barnsäkerhetssystem för unga barn i viktklassen upp till 13 kg.

ISOFIX barnsäkerhetssystem



Fäst ISOFIX barnsäkerhetssystem som är godkända för bilen i ISOFIX-fästbyglarna. Bilspecifika lägen för ISOFIX barnsäkerhetssystem är markerade med IL i tabellen.

Högst två ISOFIX barnsäkerhetssystem kan monteras i baksätet samtidigt, men inte precis intill varandra. ISOFIX fästbyglar indikeras med en dekal på ryggstöden.

Top-Tether-fästöglor

Top-Tether-fästöglor är markerade med symbolen  för en barnstol.



Öppna den aktuella fästöglans lock, markerad med barnstolssymbol.



Förutom ISOFIX-fästena fäster du också Top-Tether-remmen vid Top-Tether-fästöglan. Dess bälte måste löpa mellan nackskyddets två styrcylindrar.

Allmängiltiga lägen för ISOFIX barnsäkerhetssystem är markerade med IUF i tabellen.

Förvaring

| | |
|----------------------------|----|
| Förvaringsfack | 59 |
| Lastutrymme | 61 |
| Lasthållare | 70 |
| Lastningsinformation | 70 |

Förvaringsfack

Handskfack



I handskfacket finns en pennhållare och en mynthållare.

Handskfacket ska vara stängt under körning.

Mugghållare



Mugghållarna är placerade i mittkonsolen.



Fler mugghållare finns i det bakre armstödet när det är nerfällt.

Solglasögonfack

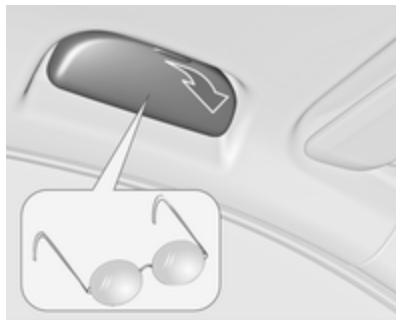

Fäll ner och öppna.

Använd inte detta utrymme för att förvara tunga föremål.

Förvaring i armstödet

Förvaring i armstödet fram

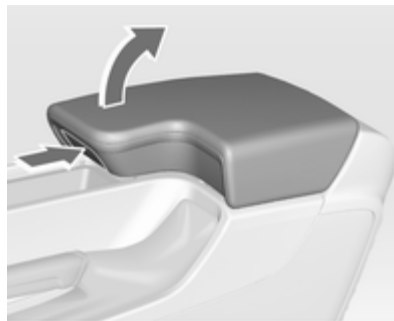

Tryckknapp för uppfällning av armstödet.

Förvaring i armstödet bak

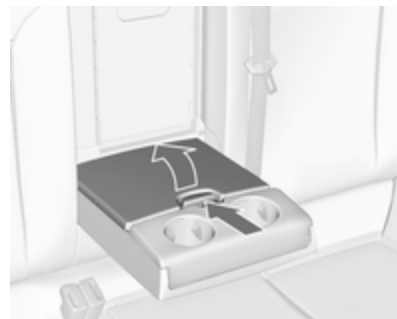

Fäll ner armstödet och öppna locket.
Stäng locket innan du fäller upp armstödet.

Lastutrymme

Fälla ner baksätets ryggstöd

Baksätets ryggstöd är uppdelat i två delar. Båda delarna kan fällas ner.

Ta om nödvändigt bort bagage- rummets insynsskydd.

Tryck in och håll spärren intryckt och tryck sedan ner nackstöden.

Fäll upp det bakre armstödet.



Placera ytterplatsernas säkerhetsbälten i bältesstyrningarna.

Dra i frigöringsspaken på en eller båda sidorna och fäll ner ryggstöden på sätesdynan.

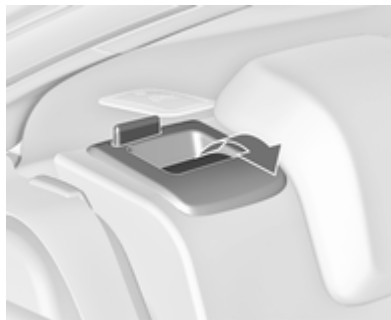

För att fälla upp ryggstöden lyfter du dem och riktar in dem i upprätt läge tills de fäster hörbart.

Se till att de ytterplatsernas bälten placeras i sina respektive bältesstyrningar.



Ryggstöden har inte fäst ordentligt förrän båda de röda märkena på sidorna nära frigöringsspaken inte längre är synliga.

⚠ Varning

Kör aldrig bilen om ryggstöden inte är ordentligt låsta i sitt läge. Det ökar risken för personskada eller skada på last eller bilen vid en kraftig inbromsning eller kollision

Öppna genomföringen i det mittre ryggstödet bak

Fäll ner armstödet bak.

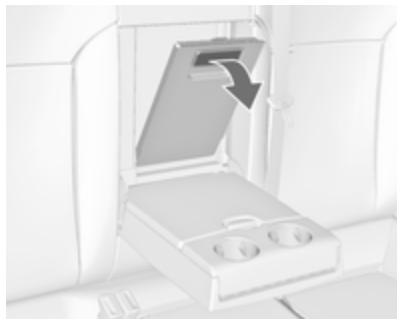

Dra i handtaget och öppna luckan.
Lämplig för lastning av långa, smala föremål.

Se till att luckan går i ingrepp efter uppfällningen.



Den stängda luckan kan låsas från bagagerummets sida. Vrid knappen med 90°:

| | |
|----------------------|--------------------------------------|
| reglage horisontellt | = luckan är låst från sidan av kupén |
| reglage vertikalt | = luckan inte låst |

Förvaringsfack i lastutrymmet

För vissa utrustningsnivåer finns det förvaringsboxar under luckan i bagagerummet.

Lastutrymmets skydd

Lägg inga föremål på skyddet.

Femdörrars sedan

Demontering



Lossa fästremmarna från bakluckan.

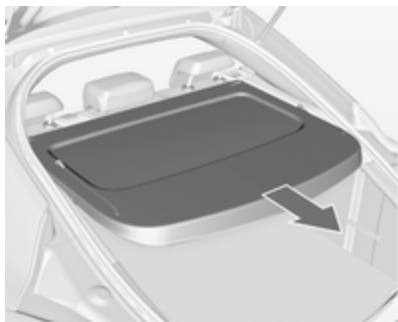

Dra ut skyddet från sidostyrningarna.

Påtagning

Lägg i skyddet i sidostyrningarna och fäll det neråt. Fäst fästremmarna vid bakluckan.

Kombi

Stänga

Dra skyddet bakåt med handtaget så att det spärras i fästena på sidan.

Öppna

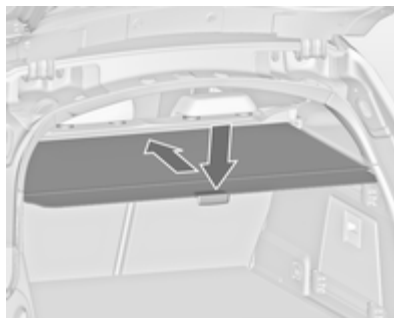

Dra ner handtaget i skyddets ände. Skyddet rullas ihop automatiskt.

Demontering

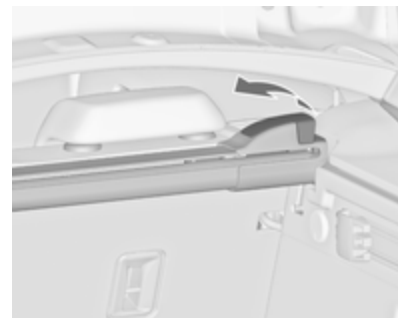

Öppna insynsskyddet.

Dra upp frigöringsspaken på höger sida och håll i den. Lyft först bagagerummets insynsskydd på höger sida och ta ut det ur fästena.

Det demonterade skyddet kan förvaras under bagagerummets golv
⇨ 66.

Montering

Sätt i bagagerummets insynsskydd i fästet på vänster sida, dra frigöringsspaken uppåt och håll i den, sätt i bagagerummets insynsskydd på höger sida och se till att det fäster.

Solskydd på bakluckan



Om du vill täcka bagagerummet helt monterar du solskyddet i de fyra fästpunkterna på bakluckans insida.

Lastsäkringsöglor

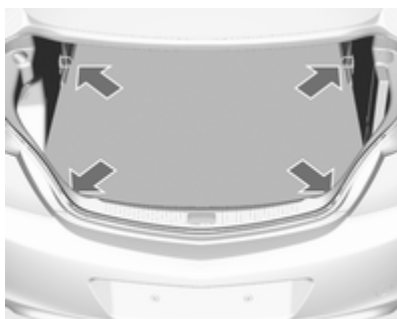

Lastsäkringsöglorna är till för att förhindra att föremål glider, t.ex. med spännband eller bagagenät.

Lasthanteringssystem

FlexOrganizer är ett flexibelt system för att dela upp bagagerummet.

Systemet består av

- adaptrar,
- nätfickor,
- krokar,

- servicelåda,
- remsats.

Komponenterna monteras i två skenor på båda sidopanelerna med hjälp av adaptrar och krokar.

Montering av adaptrarna i skenorna

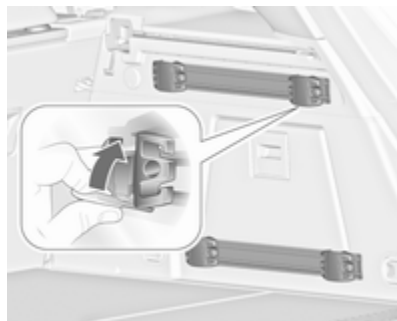

Fäll upp grepplattan, sätt in adaptern i skenans övre och nedre spår och för den till önskad position. Sväng grepplattan uppåt för att spärra adaptern. För att ta bort adaptern vrider du grepplattan uppåt och flyttar ut den ur skenan.

Variabelt avdelningsnät

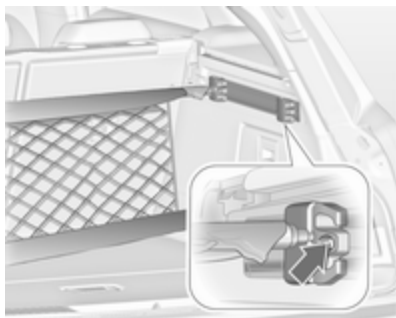

Sätt in adaptrar på de platser i skenorna som krävs. Sätt samman nätets stånghalvor.

Montera nätet genom att trycka samman stången något och placera den i rätt adapterfästen.

Ta bort nätet genom att trycka samman stången och ta bort den från adapterfästena.

Nätficka

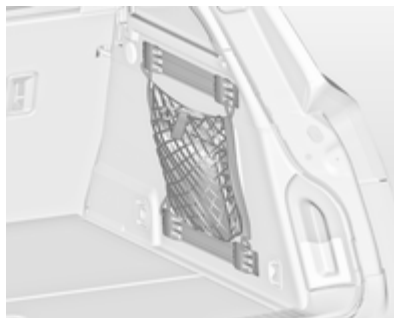

Sätt in adaptrar på de platser i skenorna som krävs. Nätfickan kan hängas på adapterarna.

Montering av krokarna i skenorna



Sätt i kroken på önskad position först i skenans övre spår och tryck sedan in den i det nedre spåret. Ta bort den genom att först dra ut kroken ur det övre spåret.

Servicelåda

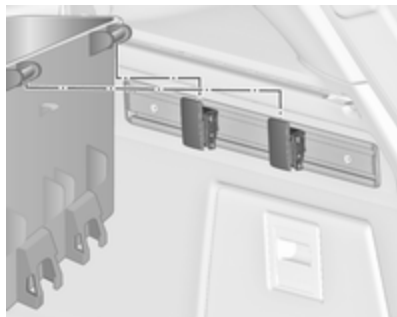

Montera två krokarna i den övre skenan. Sätt i lådans övre fästen i krokarna uppifrån.

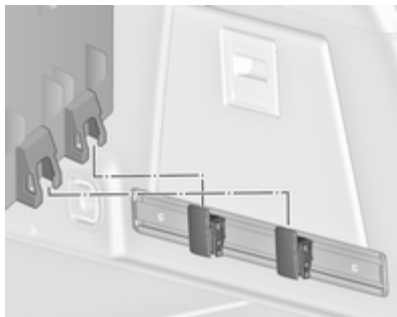

Montera alternativt båda krokarna i den nedre skenan. Tryck in lådans nedre fästen i de nedre krokarna uppifrån.

Remsats

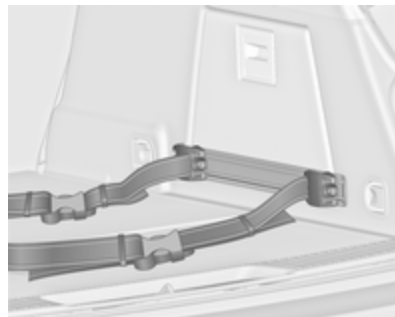

Sätt in remsatsens adaptrar i en skena. Se till att remmen inte vrids. Remsatsen har två lås att öppna. Remmen kan spännas.

Skyddsnät

Två olika skyddsnät kan monteras bakom framsätena eller baksätena. Personer får inte färdas bakom skyddsnätet.

Skyddsnät bakom framsätena

Tryck ner baksätets nackstöd och fäll ner baksätets ryggstöd ↻ 61.

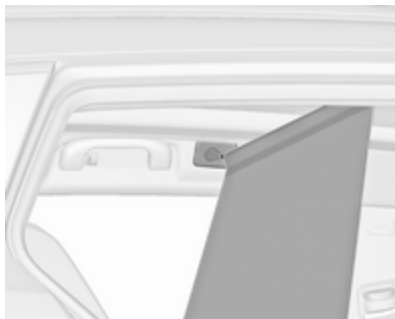

Fäst krokarna på de små remmarna i monteringsöglorna för Top-Tether på baksidan av baksätets nerfällda ryggstöd.

Fäst de bredare remmarnas krokar i låsanordningarna på baksätets ryggstöd.

Skyddsnetkassett bakom baksätena

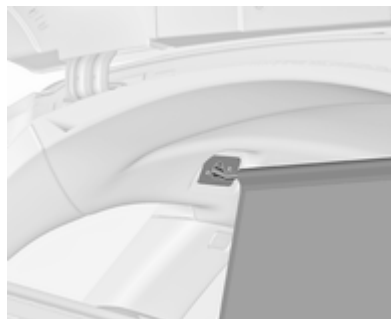

Främre monteringsöppningar i innertaket: haka fast nätstängan på ena sidan, tryck ihop stängan och haka fast den på andra sidan.

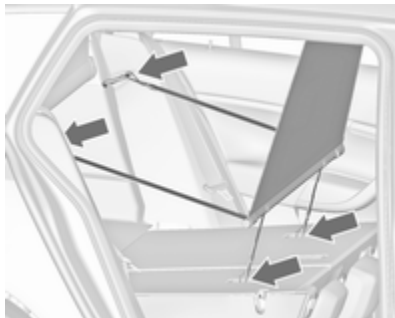

Dra ut nätet från kassetten och haka fast nätstängan i den bakre monteringsöppningen på ena sidan av innertaket. Tryck ihop stängan och haka fast den på andra sidan.

Borttagning av kassetten

Rulla upp skyddsnetet

Demontering av bagagerummets insynsskydd ⇨ 62.

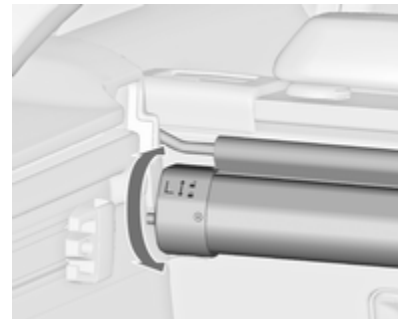

För att låsa upp vrider du kassetten något bakåt och tar bort den uppåt från fästena.

Montering av kassetten

Demontering av bagagerummets insynsskydd.

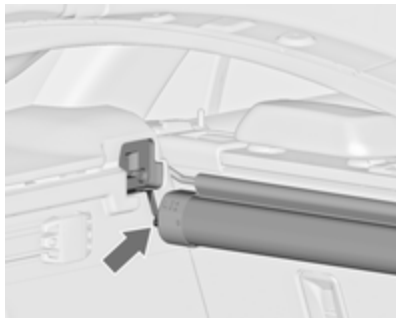

Sätt in kassetten i fästena på vänster och höger sida. Observera tecknen **L** (vänster sida) och **R** (höger sida) på kassetten som monteringsstips.

Vrid kassetten något framåt för att låsa den.

Förvaring av skyddsnät och bagagerummets insynsskydd

Det bakre skyddsnätets kassett kan placeras tillsammans med bagagerummets insynsskydd och det ihoprollade skyddsnätet under bagagerummets golv.

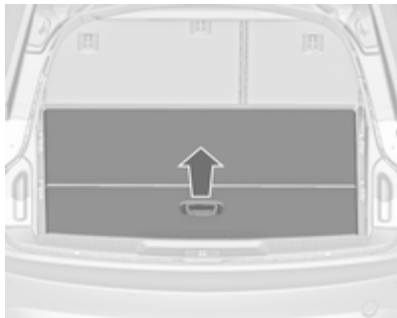

Öppna bagagerummets golv genom att dra i handtaget. Fäll ihop och placera golvet bakom baksätena.

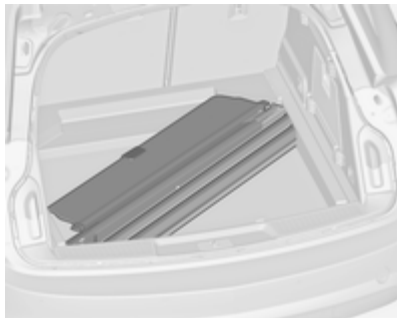

Placera bagagerummets insynsskydd i hålrummet med ovansidan neråt och med frigöringsspaken på framkanten.

Varningstriangel

Sedan



Förvara varningstriangeln i utrymmet bakom remmen på höger sida i bagagerummet.

Kombi

Förvara varningstriangeln i utrymmet bakom remmarna på bakluckans insida.

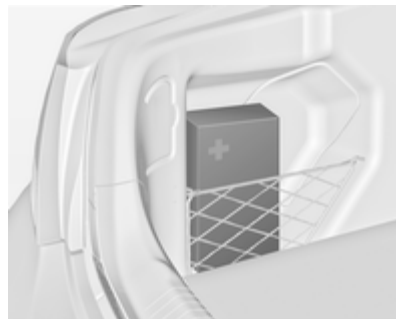
Första hjälpen-sats**Sedan**

Placera första hjälpen-satsen i utrymmet bakom nätet på vänster sida av bagagerummet.

Kombi

Placera första hjälpen-satsen i utrymmet bakom en rem på bakluckans insida.

Lasthållare

Av säkerhetsskäl och för att undvika skador på taket rekommenderas en lasthållare som är godkänd för bilen.

Följ monteringsanvisningarna och ta bort lasthållaren när den inte används.

Montering av lasthållare

Sedan

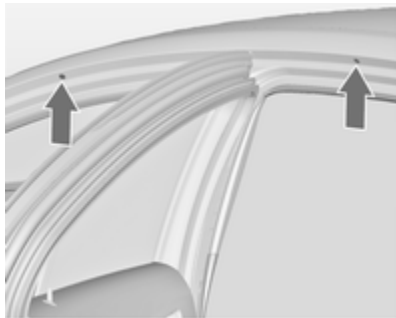

Öppna alla dörrar.

Fästpunkterna är placerade i varje dörr i bilens kaross.

Lossa skyddet för varje fästpunkt och fäst lasthållaren med de bifogade skruvarna.

Kombi med takreling

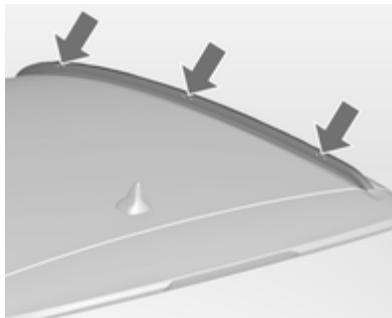

Sätt in monteringsbultar i de angivna hålen för festsättning av taklasthållaren.

Lastningsinformation

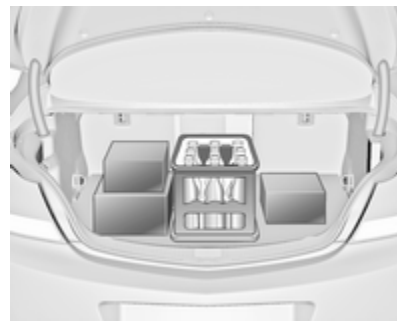

- Tunga föremål i bagagerummet ska placeras mot ryggstöden. Kontrollera att ryggstöden sitter säkert så att de röda markeringarna på sidan nära frigöringsspaken inte syns. Om föremål kan staplas ska de tyngre föremålen placeras underst.
- Säkra föremål med spännband i lastsäkringsöglorna ↻ 64.
- Säkra lösa föremål i bagagerummet så att de inte glider omkring.

- Vid transport av föremål i bagageutrymmet får ryggstöden i baksätet inte vara lutade framåt.
- Låt inte lasten skjuta upp över ryggstödens överkant.
- Placera inte några föremål på bagagerummets insynsskydd eller instrumentpanelen och täck inte över sensorn längst upp på instrumentpanelen.
- Lasten får inte hindra användningen av pedaler, parkeringsbromsen och växelväljaren eller begränsa förarens rörelsefrihet. Förvara inga lösa föremål i kupén.
- Kör inte med öppet bagagerum.

Varning

Kontrollera alltid att bilens last är säkert lastad. Annars kan föremål kastas runt inne i bilen och orsaka personskador eller skada på lasten eller bilen.

- Lastförmågan är skillnaden mellan den tillåtna totalvikten (se typskylt

⇨ 195) och tomvikten enligt EU-norm.

För beräkning av EU-tomvikten fyller du i din bils data i vikttabellen på sidan ⇨ 3.

EU-tomvikten inkluderar förarens vikt (68 kg), bagagets vikt (7 kg) och vikten för alla vätskor (tanken fylld till 90 %).

Specialutrustning och tillbehör ökar tomvikten.

- Körning med taklast ökar bilens sidvindskänslighet och försämrar bilens köregenskaper eftersom tyngdpunkten ligger högre. Fördela lasten jämnt och säkra den ordentligt med spännband. Anpassa ringtrycket och bilens hastighet till lastförhållandena. Kontrollera och dra åt spännbanden ofta.

Den tillåtna taklasten är 100 kg. Taklasten utgörs av taklasthållarens och lastens vikt.

Instrument och reglage

| | |
|--|-----|
| Reglage | 72 |
| Varningslampor, mätare och indikatorer | 79 |
| Informationsdisplayer | 88 |
| Bilmeddelanden | 93 |
| Färddator | 100 |
| Personliga inställningar | 101 |

Reglage

Rattinställning

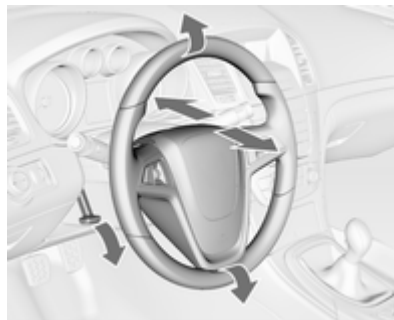

Frigör spaken, ställ in ratten, spärra sedan spaken och se till att den är ordentligt låst.

Ratten får endast ställas in när bilen står still och rattlåset är upplåst.

Rattreglage



Infotainmentsystemet och farthållaren kan manövreras med rattreglagen.

Ytterligare information finns i infotainmentsystemets handbok.

Farthållare ⇨ 140.

Tuta



Tryck på .

Vindrutetorkare/
vindrutespolare

Vindrutetorkare

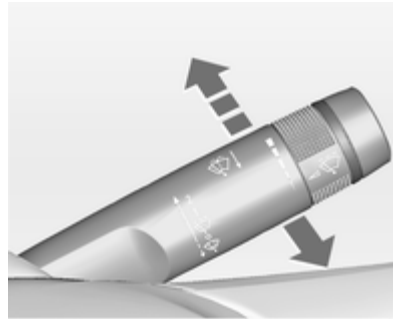

- 2** = fast
- 1** = långsam
-  = intervalltork
- O** = av

För ett enkelt torkarslag när vindrutetorkaren är avstängd trycker du spaken neråt.

Slå inte på torkarna om det är is på rutorna.

Slå av i biltvättar.

Inställbart torkningsintervall

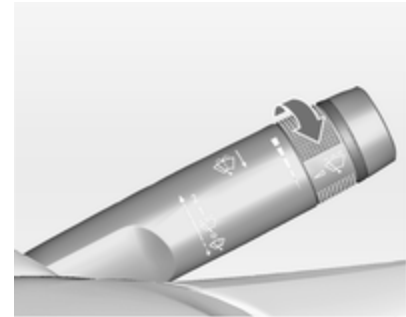



Torkarspaken i läget .

Vrid inställningsratten för att ställa in önskat torkintervall:

- kort = vrid inställningsratten uppåt
- intervall
- långt = vrid inställningsratten neråt
- intervall

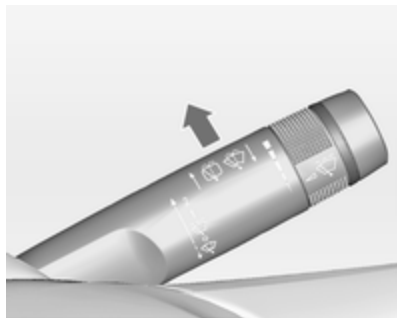
Torkautomatik med regnsensor



 = Torkautomatik med regnsensor

Regnsensorn känner av vattenmängden på rutan och styr vindrutetorkarens intervall automatiskt.

Inställbar känslighet för regnsensorn



Vrid inställningsratten för att ställa in känsligheten:

låg = vrid inställningsratten neråt
 hög = vrid inställningsratten uppåt

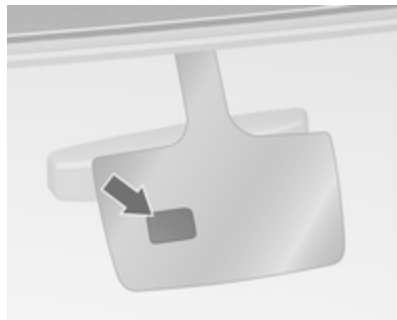

Håll sensorn fri från damm, smuts och is.

Vindrute- och strålkastarspolare

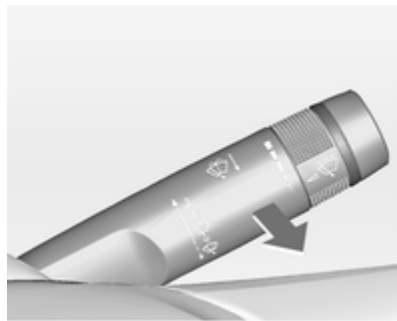

Dra i spaken. Spolarvätska spolas på vindrutan och torkaren sveper några slag.

Om strålkastarna är tända sprutas spolarvätska också på dem. Därefter är strålkastarspolarna inaktiverade i 2 minuter.

Bakrutetorkare/ bakrutespolare

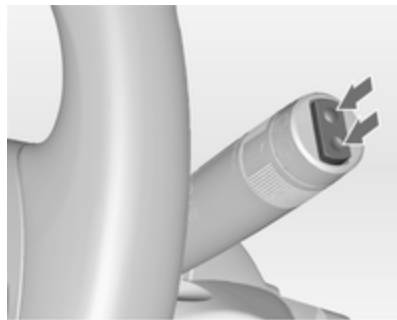

Tryck på vippströmställaren för att aktivera bakrutetorkaren.

övre läget = kontinuerlig funktion
nedre läget = intervallfunktion
mittre läget = av

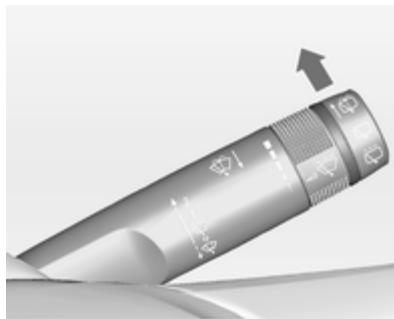

Tryck på spaken. Spolarvätska spolas på bakrutan och torkaren sveper några gånger.

Bakrutetorkaren kopplas in automatiskt när backen läggs i om vindrutetorkarna är inkopplade.

Aktivering eller deaktivering av denna funktion kan ändras på menyn **Inställningar** i Info-Display.

Personliga inställningar ↗ 101.

Bakrutespolaren deaktiveras när vätskenivån är låg.

Utomhustemperatur



20153

Sjunkande temperatur visas omedelbart, stigande med fördröjning.

Om utomhustemperaturen går ner till 3 °C, symbolen ☼ lyser i förarinformationscentralen med högnivådisplayen eller i Info-Display som en varning för isiga förhållanden. ☼ fortsätter att lysa tills temperaturen når minst 5 °C.



Dessutom visas ett varningsmeddelande i förarinformationscentralen med högnivådisplayen.

⚠ Varning

Vägbanan kan redan vara isbelagt trots att displayen visar några grader över 0 °C.

Klocka

Tid och datum visas i Info-Display.

Inställning av datum och tid

Tryck på knappen **CONFIG**. Meny **Inställningar** visas.

Välj Tid & Datum.

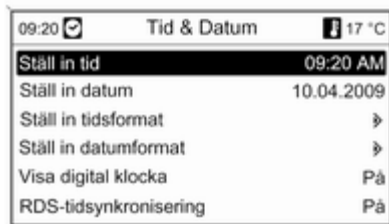

Valbara inställningsalternativ:

- **Ställ in tid:** Ändrar den tid som visas i displayen.
- **Ställ in datum:** Ändrar det datum som visas i displayen.
- **Ställ in tidsformat:** Ändrar indikeringen av timmar mellan **12 timmar** och **24 timmar**.
- **Ställ in datumformat:** Ändrar indikeringen av datum mellan **MM/DD/ÅÅÅÅ** och **DD.MM.ÅÅÅÅ**.
- **Visa digital klocka:** Aktiverar/inaktiverar visningen av tid på displayen.

- **RDS-tidsynkronisering:** De flesta VHF-stationers RDS-signaler ställer in tiden automatiskt. Synkronisering av RDS-tiden kan ta några minuter. Vissa stationer sänder inte en korrekt tidssignal. I sådana fall är det lämpligt att den automatiska tidssynkroniseringen stängs av.

Personliga inställningar ⇨ 101.

Eluttag



Eluttag 12 V är placerade i den främre och bakre mittkonsolen.



Den högsta effektförbrukningen får inte överstiga 120 watt.



Ett 230 V eluttag är placerat i den bakre mittkonsolen. Om tändningen är på och en enhet är inkopplad lyser en lysdiod i uttaget grönt.

Den högsta effektförbrukningen får inte överstiga 150 watt.

⚠ Fara

Eluttaget arbetar med hög elektrisk spänning!

När tändningen är av är eluttagen deaktiverade. Dessutom deaktiveras eluttagen vid låg batterispänning.

De anslutna elektriska tillbehören måste uppfylla DIN VDE 40 839 avseende elektromagnetisk kompatibilitet.

Anslut inga strömgivande tillbehör, t.ex. laddare eller batterier.

Skada inte anslutningarna genom användning av olämpliga kontakter.

Cigarettändare



Cigarettändaren är placerad bakom askkopslocket.

Tryck på askkoppens lock för att öppna den.



Tryck in cigarettändaren. Frånkoppling sker automatiskt när spiralen glöder. Dra ut cigarettändaren.

Askkoppar

| |
|---|
| Se upp |
| Endast för aska, inte för brännbart avfall. |



Tryck på askkoppens lock för att öppna den.



För att tömma den tar du tag i askkopsinsatsen och tar ut den.

Varningslampor, mätare och indikatorer

Hastighetsmätare



Visar bilens hastighet.

Vägmätare



Den nedre raden visar den körda sträckan.

Trippmätare

Den övre raden visar den registrerade körsträckan sedan den senaste nollställningen.

Nollställ genom att trycka på nollställningsknappen ca en sekund när tändningen är inkopplad.

Varvräknare



Visar motorvarvtalen.

Kör, om möjligt, i det lägre varvtalsområdet för varje växel.

Se upp

Om visaren befinner sig i det röda varningsfältet har det högsta tillåtna varvtalet överskridits. Detta innebär fara för motorn.

Bränslemätare



Visar bränslenivån i tanken.

Kontrolllampan  lyser om nivån i tanken är låg. Tanka omedelbart!

Låt aldrig tanken bli tom.

På grund av det bränsle som finns kvar i tanken kan påfyllningsvolymen vara mindre än den specificerade tankvolymen.

Temperaturmätare motorkylvätska



Visar kylvätsketemperaturen

- det vänstra området = motorns drifttemperatur har ännu inte uppnått
- det mittrådet = normal drifttemperatur
- det högra området = temperaturen för hög

Se upp

Om motorns kylvätsketemperatur är för hög stannar du bilen och stänger av motorn. Fara för motorn. Kontrollera kylvätskenivån.

Service display

Motoroljans livslängdssystem informerar dig om när motoroljan och oljefiltret skall bytas. Beroende på förhållandena kan det intervall när ett olje- och filterbyte indikeras variera avsevärt.



I högnivådisplayen visas den återstående livslängdens varaktighet i **Inställningar**.

På mellannivådisplayen visas oljans återstående livslängd av kontrollampen . Tändningen ska vara påslagen, men inte motorn.

Menyn och funktionen kan väljas med knapparna på blinkersspaken.

För att visa oljans återstående livslängd:

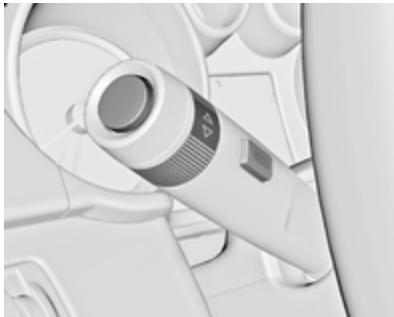

Tryck på knappen **MENU** för att välja **Inställningar**.

Vrid inställningsratten för att välja oljelivslängdssystemet.

För att systemet skall fungera korrekt måste det återställas varje gång motoroljan byts. Uppsök en verkstad för att få hjälp.

Tryck på knappen **SET/CLR** för att återställa samtidigt som du trampar ner bromspedalen. Tändningen ska vara påslagen, men inte motorn.

När systemet har beräknat att motoroljans livslängd har minskat visas **Byt motorolja** eller en varningskod i förarinformationscentralen. Låt en verkstad byta oljan och filtret inom en vecka eller 500 km (beroende på vilket som inträffar först).

Förarinformationscentral  88.

Serviceinformation  192.

Kontrollampor

Kontrollamporna som beskrivs finns inte i alla bilar. Beskrivningen gäller för alla instrumentvarianter. När tändningen är på tänds de flesta kontrollamporna kort som ett funktions-test.

Kontrollampornas färger betyder:

- Röd = Fara, viktig påminnelse
- Gul = Varning, hänvisning, störning
- Grön = Inkopplingsbekräftelse
- Blå = Inkopplingsbekräftelse

Kontrolllampor i instrumentgruppen

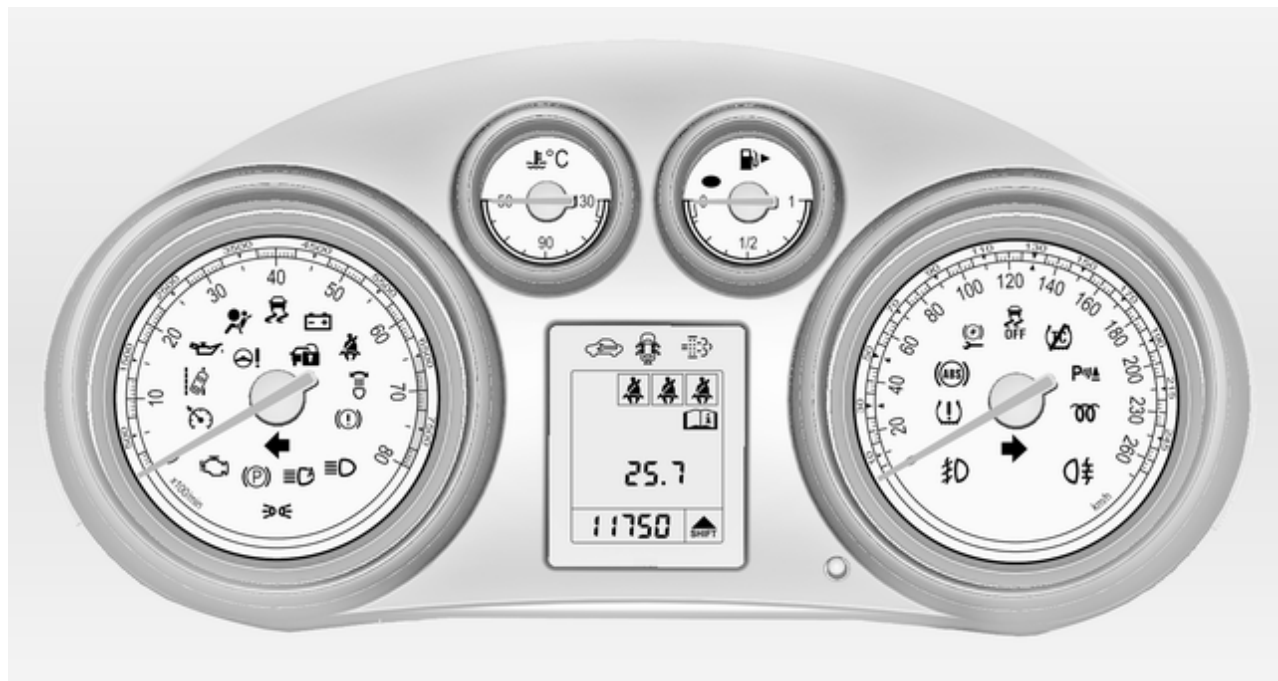

Kontrolllampor i mittkonsolen



Blinkers

↔ lyser eller blinkar grönt.

Lyser

Kontrolllampan lyser en kort stund när parkeringsljuset är på.

Blinkar

Kontrolllampan blinkar när blinkers eller varningsblinkers är på.

Snabb blinkning: en blinkerslampa eller en tillhörande säkring fungerar inte, en blinkerslampa på släpet fungerar inte.

Byte av glödlampor ⇨ 160, säkringar ⇨ 168.

Blinkers ⇨ 112.

Bältespåminnare

Bältespåminnare för framsätena

☹ för förarsätet lyser eller blinkar rött.

☹² för passagerarsätet fram lyser eller blinkar rött när någon sitter i sätet.

Lyser

När tändningen har slagits på tills säkerhetsbältet har spänts fast.

Blinkar

Efter att motorn startats i högst 100 sekunder tills säkerhetsbältet fästs.

Status för baksätens säkerhetsbälten

☹ blinkar eller lyser.

Lyser

Efter att tändningen slagits på då säkerhetsbältet spänts fast.

Blinkar

När körningen har påbörjats när säkerhetsbältet inte har spänts fast.

Påtagning av säkerhetsbältet ⇨ 47.

Airbag och bältessträckare

☹ lyser rött.

När tändningen slås på lyser kontrolllampan i cirka 4 sekunder. Om den inte tänds, inte släcks efter fyra sekunder eller tänds under körning är det fel på airbagsystemet. Uppsök en verkstad för att få hjälp. Airbags och bältessträckarna kanske inte utlöses vid en olycka.

Utlösta bältessträckare eller airbags visas genom att kontrolllampan ☹ lyser konstant.

⚠ Varning

Låt omedelbart en verkstad åtgärda orsaken till störningen.

Bältessträckare, airbagsystem ⇨ 46, ⇨ 49.

Deaktivering av airbag

 lyser gult.

När kontrolllampan lyser aktiveras passagerarairbagen fram.

 lyser gult.

När kontrolllampan lyser deaktiveras passagerarairbagen fram. ⇨ 51

Fara

Det finns risk för dödliga skador om ett barn använder ett barnsäkerhetssystemet samtidigt som det främre passagerarsätets airbag är aktiverad.

Det finns risk för dödliga skador för en vuxen person om airbagen på den främre passagerarplatsen är deaktiverad.

Laddningssystem

 lyser rött.

Kontrolllampan lyser när tändningen slås på. Den slocknar kort efter att motorn har startats.

Om lampan lyser när motorn är igång

Stanna, stäng av motorn. Batteriet laddas inte. Motorkylningen kan vara skadad. Bromsservoenhetsen kan sluta att ge effekt. Uppsök en verkstad för att få hjälp.

Felindikeringslampa

 lyser eller blinkar gult.

Kontrolllampan lyser när tändningen slås på. Den slocknar kort efter att motorn har startats.

Om lampan lyser när motorn är igång

Störning i avgasreningssystemet. De tillåtna utsläppsvärdena kan överskridas. Uppsök omedelbart en verkstad för att få hjälp.

Om lampan blinkar när motorn är igång

Störning som kan leda till att katalysatorn skadas. Minska gaspådraget tills blinkningen slutar. Uppsök omgående en verkstad för att få hjälp.

Bilen behöver service snart

 lyser gult.

Dessutom visas ett varningsmeddelande eller en varningskod.

Lyser när bilen behöver service.

Uppsök en verkstad för att få hjälp.

Bilmeddelanden ⇨ 93.

Broms- och kopplingsystem

 lyser rött.

Lyser när den manuella parkeringsbromsen är frigjord, om nivån för broms- och kopplingsvätskan är för låg ⇨ 158.

Varning

Stanna. Avbryt körningen omedelbart. Uppsök en verkstad för att få hjälp.

Lyser när tändningen har slagits på om den manuella parkeringsbromsen är åtdragen ⇨ 135.

Elektrisk parkeringsbroms

Ⓢ lyser eller blinkar rött.

Lyser

Den elektriska parkeringsbromsen åtdragen ⇨ 135

Blinkar

Den elektriska parkeringsbromsen är inte helt åtdragen eller lossad. Trampa ner fotbromspedalen och försök återställa systemet genom att först lossa och sedan dra åt den elektriska parkeringsbromsen. Om Ⓢ fortsätter att blinka slutar du köra och kontaktar en verkstad för att få hjälp.

Fel elektrisk parkeringsbroms

Ⓢ lyser eller blinkar gult.

Lyser

Den elektriska parkeringsbromsen fungerar med sämre prestanda ⇨ 135.

Blinkar

Den elektriska parkeringsbromsen är i serviceläge. Stoppa bilen, dra åt och lossa den elektriska parkeringsbromsen för återställning.

⚠ Varning

Låt omedelbart en verkstad åtgärda orsaken till störningen.

Låsningfritt bromssystem (ABS)

Ⓢ lyser gult.

Lyser under några sekunder när tändningen har slagits på. Systemet är driftklart när kontrollampan släcks.

Om kontrollampan inte slöcknar efter några sekunder, eller om den lyser under körning, finns det en störning i ABS-systemet. Bromssystemet fungerar fortfarande, men utan ABS-reglering.

Låsningfritt bromssystem ⇨ 134.

Uppväxling

🔥 tänds.

Den tänds när uppväxling av ekonomiska skäl rekommenderas.

Variabel styrning

Ⓢ lyser gult.

Fel i det variabla styrsystemet. Detta kan leda till en högre eller lägre servoeffekt. Uppsök en verkstad för att få hjälp.

Filbytesvarning

Ⓢ lyser grönt eller gult respektive blinkar gult.

Lyser grönt

Systemet är på och redo för drift.

Blinkar gult

Systemet känner igen ett oavsiktligt filbyte.

Lyser gult

Ingen filmarkering upptäcks.

Parkeringshjälp ultraljud

🔊 lyser gult.

Störning i systemet

eller

Störning på grund av att sensorerna är täckta av smuts, is eller snö

eller

Störningar på grund av externa ultraljudskällor. När störningskällan har avlägsnats kommer systemet att fungera normalt.

Låt en verkstad åtgärda orsaken till felet i systemet.

Ultraljudssensorer för parkeringshjälp ⇨ 141.

Elektronisk stabilitetskontroll

☞ lyser eller blinkar gult.

Lyser

Det finns ett fel i systemet. Det är möjligt att köra vidare. Körstabiliteten kan försämrats beroende på vägbanans beskaffenhet.

Låt en verkstad åtgärda orsaken till störningen.

Blinkar

Systemet är aktiverat och aktivt. Motoreffekten kan minskas och bilen kan automatiskt bromsas in något.

Elektronisk stabilitetskontroll av

☞ blinkar gult

Blinkar när systemet är deaktiverat.

Dragkraftskontroll av

☞ blinkar gult

Blinkar när systemet är deaktiverat.

Förglödning

☞ lyser gult.

Lyser när förglödning är aktiv. Den kopplas endast in vid låga utomhustemperaturer.

Dieselpartikelfilter

☞ lyser eller blinkar gult.

Dieselpartikelfilter behöver rengöras.

Fortsätt köra tills ☞ släcks. Låt om möjligt inte motorns varvtal sjunka under 2000 varv per minut.

Lyser

Dieselpartikelfiltret är fullt. Starta rengöringsprocessen så snart som möjligt.

Blinkar

Filtrets maximala påfyllningsnivå har uppnåtts. Starta genast rengöringsprocessen för att undvika motorskada.

Dieselpartikelfilter ⇨ 128.

Ringtrycksövervaknings-system

☞ lyser eller blinkar gult.

Lyser

Ringtrycksförlust! Stanna omedelbart och kontrollera ringtrycket.

Blinkar

Störning i systemet eller montering av ett hjul utan trycksensor (t.ex. reservhjul). Efter 60 - 90 sekunder lyser kontrollampen kontinuerligt. Uppsök en verkstad för att få hjälp.

Motoroljetryck

 lyser rött.

Kontrollampen lyser när tändningen slås på. Den slocknar kort efter att motorn har startats.

Om lampan lyser när motorn är igång

Se upp

Motorsmörjningen kan vara avbruten. Risk för motorskador eller blockering av drivhjulen.

1. Tryck ner kopplingspedalen.
2. Placera växellådan i friläge, ställ växelväljaren på **N**.

3. Försök att komma ut ur trafikströmmen så fort som möjligt utan att hindra andra bilar.
4. Slå av tändningen.

Varning

När motor är avstängd krävs betydligt större kraft för bromsning och styrning.

Ta inte ut nyckeln förrän bilen står still. Om du ändå gör detta kan rattlåset låsas oväntat.

Kontrollera oljenivån innan du uppsöker en verkstad för att få hjälp  156.

Låg bränslenivå

 lyser gult.

Lyser när bränslenivån i tanken är för låg.

Katalysator  129.

Luftning av dieselbränslesystem  159.

Startspärr

 blinkar gult.

Störning i det elektroniska startspärrsystemet. Motorn kan inte startas.

Trampa på fotbromsen

 lyser gult.

Lyser när bromspedalen behöver trampas ner för att lossa den elektriska parkeringsbromsen  135.

Ytterbelysning

 lyser grönt.

Lyser när ytterbelysningen är på  107.

 lyser grönt.

Tänds när den automatiska belysningskontrollen är på  108.

Helljus

 lyser blått.

Lyser när helljuset är på och vid användning av ljusstutan  108.

Adaptiv framåtriktad belysning

☞ lyser eller blinkar gult.

Lyser

Störning i systemet.

Uppsök en verkstad för att få hjälp.

Blinkar

Systemet är omkopplat till symmetriskt halvljus.

Om kontrollampan ☞ blinkar i ungefär 4 sekunder när tändningen har slagits på påminner detta om att strålkastaren är aktiverad ⇨ 109.

Automatisk belysningskontroll
⇨ 108.

Dimljus

☞D lyser grönt.

Lyser när dimljusen fram är på
⇨ 112.

Dimbakljus

☞F lyser gult.

Lyser när dimbakljuset är på ⇨ 112.

Farthållare

☞ lyser vitt eller grönt.

Lyser vitt.

Systemet är på.

Lyser grönt

En viss hastighet sparas.

Farthållare ⇨ 140

Dörr öppen

☞ lyser rött.

Lyser vid öppna dörrar eller öppen baklucka.

Informationsdisplayer

Förarinformationscentral

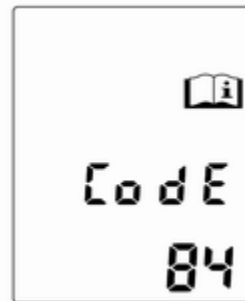

Förarinformationscentralen (DIC) är placerad mellan hastighetsmätaren och varvräknaren i instrumentgruppen. Den finns som mellannivådisplay och högnivådisplay.

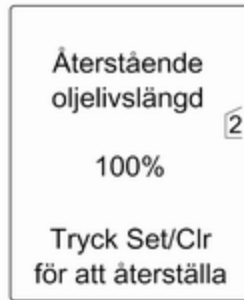

Följande huvudmenyer, beroende på bilens konfiguration, kan väljas:

- **Inställningar**
- **Färdator**
- **Prestanda- meny**

En del av de funktioner som visas skiljer sig åt mellan körning och stillastående, och en del funktioner är bara aktiva när bilen körs.

Personliga inställningar ⇨ 101. Memorerade inställningar ⇨ 21

Välja menyer och funktioner

Menyerna och funktionerna kan väljas med knapparna på blinkersspaken.



Tryck på knappen **MENU** för att växla mellan menyerna eller återgå från en undermeny till nästa högre menynivå.



Vrid inställningsratten för att markera ett menyalternativ eller för att ställa in ett numeriskt värde.



Tryck på knappen **SET/CLR** för att välja en funktion eller för att bekräfta ett meddelande.

Inställningar

Tryck på knappen **MENU** för att välja **Inställningar**.

Vrid inställningsratten för att välja en av undermenyerna. Tryck på knappen **SET/CLR** för att bekräfta.

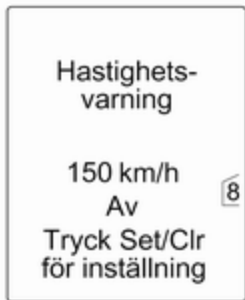

Följ instruktionerna på undermenyerna.

Möjliga undermenyer:

- **Enhet:** De visade enheterna kan ändras.
- **Däcktryck:** ⇨ 176.
- **Återstående oljelivslängd:** ⇨ 80.
- **Kylvätske-temperatur:** Visning av kylvätsketemperaturen i motorn. ⇨ 80.
- **Lär om fjärrkontroll:** Omprogrammering efter batteribyte.
- **Kompass:** Visning av kompass i kombination med navigationssystemet.
- **Batteri-spänning:** Visning av batterispänningen.
- **Hastighets-varning:** Om den förinställda hastigheten överskrids aktiveras ett varningsljud.
- **Språk:** Det visade språket kan ändras.

Val och indikering kan skilja sig åt mellan mellannivådisplay och högnivådisplay.

Färddator



Menyn tripmätare/bränslemängd, färdator ⇨ 100

Trafikskyltsassistent ⇨ 97.

Övervakningssystem för ringtryck ⇨ 176

Avancerat parkeringshjälpsystem ⇨ 141

Prestanda- meny



Undermenyerna är:

- **Oljetemp.:** Visning av oljetemperatur
- **Oljetryck:** Visning av oljetryck
- **Turbotryck:** Visning av turboladdtryck.
- **Varv-timer:** Visning av varvtider, högsta hastighet, genomsnittshastighet och genomsnittstider. Följ instruktionerna på undermenyn.

- **Kyltemp.:** Visning av kylväsketemperatur.
- **Batterispänning:** Visning av batterispänningen.

Graphic-Info-Display, Colour-Info-Display

Beroende på bilens konfiguration har den en Graphic-Info-Display eller Colour-Info-Display. Denna Info-Display är placerad ovanför infotainmentsystemets frontpanel i instrumentpanelen.

Graphic-Info-Display

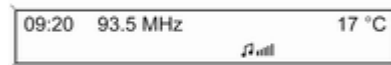

Beroende på infotainmentsystemet finns Graphic-Info-Display i två versioner.



20153

Graphic-Info-Display visar:

- tid ↻ 76
- utomhustemperatur ↻ 75
- datum ↻ 76
- infotainmentsystem, se beskrivning av infotainmentsystemet
- personliga bilinställningar ↻ 101

Colour-Info-Display



Colour-Info-Display visar följande i färg:

- tid ↻ 76
- utomhustemperatur ↻ 75
- datum ↻ 76
- infotainmentsystem, se beskrivning av infotainmentsystemet
- navigation, se beskrivning av navigationssystemet
- systeminställningar
- bilmeddelanden ↻ 93
- personliga bilinställningar ↻ 101

Vilken information som visas och hur den visas beror på bilens utrustning och på inställningarna.

Välja menyer och inställningar

Menyer och inställningar nås via displayen.



Val görs via:

- menyer
- infotainmentsystemets funktionsknappar och multifunktionsknapp
- funktionsknappar och multifunktionsknapp till multifunktionsenheten i mittkonsolen.

Val med infotainmentsystemet



Välj en funktion med infotainmentsystemets knappar. Den valda funktionens meny visas.

Multifunktionsknappen används för att välja en punkt och för att bekräfta.

Val med multifunktionsenheten



Välj en funktion med multifunktionsenhetens knappar. Den valda funktionens meny visas.

Multifunktionsknappen används för att välja en punkt och för att bekräfta.

Multifunktionsknapp

Multifunktionsknappen är ett centralt reglage för menyerna:

Vrid till

- För att markera ett menyalternativ
- För att ställa in ett värde eller visa ett menyalternativ

Tryck på (den yttre ringen)

- För att välja eller aktivera det markerade alternativet
- För att bekräfta ett inställt värde
- För att aktivera eller inaktivera en systemfunktion

Knappen **BACK**

Tryck på knappen för att:

- stänga en meny utan att ändra några inställningar
- återgå från en undermeny till en högre menynivå
- radera det sista tecknet i en följd med tecken

Radera hela värdet genom att trycka in och hålla knappen intryckt i några sekunder.

Personliga inställningar ⇨ 101

Memorerade inställningar i bilnyckeln ⇨ 21

Bilmeddelanden

Meddelanden indikeras huvudsakligen i förarinformationscentralen (DIC), i vissa fall tillsammans med en varning och en ljudsignal.



Bekräfta ett meddelande genom att trycka på knappen **SET/CLR**.



Visa flera meddelanden efter varandra genom att trycka på knappen **MENU**.

Bilmeddelanden i mellannivådisplayen



Bilmeddelandena visas som kodnummer.

Nr Bilmeddelande

- 1 Byt motorolja
- 2 Ingen fjärrkontroll upptäckt, trampa ner kopplingspedalen för en omstart.
- 3 Låg kylvätskenivå i motorn
- 4 Luftkonditioneringen av

Nr Bilmeddelande

- 5 Ratten är låst
- 6 Trampa ner bromspedalen för att lossa den elektriska parkeringsbromsen
- 7 Vrid ratten, slå av tändningen och slå sedan på den
- 8 Slå av tändningen och slå sedan på den igen, upprepa utandningstestet
- 9 Vrid ratten, starta motorn igen
- 11 Bromsbeläggen slitna
- 12 Bilen överlastad
- 13 Kompressorn överhettad
- 15 Fel högt mittmonterat bromsljus
- 16 Bromsljuset behöver service
- 17 Fel nivåreglering strålkastare
- 18 Fel vänster halvljus
- 19 Fel dimbakljus

Nr Bilmeddelande

- 20 Fel höger halvljus
- 21 Fel vänster sidoljus fram
- 22 Fel höger sidoljus fram
- 23 Fel backljus
- 24 Fel registreringsskyltsbelysning
- 25 Fel vänster blinker fram
- 26 Fel vänster blinker bak
- 27 Fel höger blinker fram
- 28 Fel höger blinker bak
- 29 Kontrollera släpets bromsljus
- 30 Kontrollera släpets backljus
- 31 Kontrollera vänster släpblinker
- 32 Kontrollera höger släpblinker
- 33 Kontrollera släpets dimbakljus
- 34 Kontrollera släpets bakljus
- 35 Byt batteriet i fjärrkontrollen

Nr Bilmeddelande

- 48 Rengör varningssystem döda vinkeln
- 49 Filbytesvarning inte tillgänglig
- 50 Aktiverat skyddssystem fotgängare, återställ motorhuv
- 51 Kompass inte tillgänglig
- 53 Dra åt tanklocket
- 54 Vatten i dieselbränslefiltret
- 56 Obalans ringtryck på framaxeln
- 57 Obalans ringtryck på bakaxeln
- 58 Däck utan TPMS-sensorer upptäckta
- 59 Öppna och stäng sedan förarfönstret
- 60 Öppna och stäng sedan det främre passagerarfönstret
- 61 Öppna och stäng sedan vänster fönster bak

Nr Bilmeddelande

- 62 Öppna och stäng sedan höger fönster bak
- 65 Stöldförsök registrerat
- 66 Stöldlarmet behöver service
- 67 Rattlåset behöver service
- 68 Servostyrningen behöver service
- 69 Upphängningssystemet behöver service
- 70 Nivåregleringssystemet behöver service
- 71 Bakaxeln behöver service
- 73 Fyrhjulssystemet behöver service
- 74 AFL behöver service
- 75 Luftkonditioneringen behöver service
- 76 Varningssystemet för döda vinkeln behöver service

Nr Bilmeddelande

- 77 Varning för filbyte behöver service
- 78 Fotgängarskyddssystemet behöver service
- 79 Fyll på motorolja
- 80 Byt växellådsolja
- 81 Växellådan behöver service
- 82 Byt motorolja snart
- 83 Den adaptiva farthållaren behöver service
- 84 Motoreffekten är reducerad
- 95 Airbags behöver service

Bilmeddelanden i högnivådisplayen

Bilmeddelandena visas som text. Följ instruktionerna i meddelandena.

Systemet visar meddelanden när det gäller följande ämnen:

- Vätskenivåer
- Stödlarm
- Bromsar
- Drivsystem
- Körkontrollsystem
- Farthållare
- System för upptäckt av föremål

- Belysning, glödlampsbyte
- Torkar-/spolarsystem
- Dörrar, fönster
- Fjärrkontroll
- Säkerhetsbälten
- Airbagsystem
- Motor och växellåda
- Ringtryck
- Dieselpartikelfilter

Bilmeddelanden i Colour-Info-Display

En del viktiga meddelanden visas dessutom i Colour-Info-Display. Bekräfta ett meddelande genom att trycka på multifunktionsknappen. En del meddelanden visas bara i några sekunder.

Varningsljud

Vid start av motorn eller under körning

- Om säkerhetsbältet inte har tagits på.
- Vid start om dörrarna eller bakluckan inte är riktigt stängda.
- Om en viss hastighet överskrids med parkeringsbromsen åtdragen.
- Om en programmerad hastighet överskrids.
- Om ett varningsmeddelande eller en varningskod visas i förarinformationscentralen.
- Om parkeringshjälpen upptäcker ett föremål.

Om bilen är parkerad och/eller förardörren öppnas

- Om nyckeln är i tändningslåset.
- Vid tänd ytterbelysning.
- Om dragkroken inte är inkopplad.

Trafikskyltsassistent

Funktionalitet

Trafikskyltsassistentensystemet upptäcker angivna trafikskyltar via en kamera i fronten och visar dem i förarinformationscentralen.

Trafikskyltar som kan upptäckas är skyltar

- som visar hastighetsgränser
- som visar omkörning förbjuden
- som visar att högsta tillåtna hastighet upphör/ändras
- som visar att omkörning förbjuden upphör

Skyltar med högsta tillåtna hastighet visas i förarinformationscentralen tills nästa högsta tillåtna hastighetsskylt visas eller tills en skylt som visar att den högsta tillåtna hastighetsgränsen upphör visas.

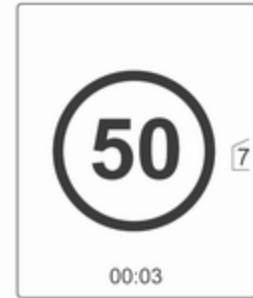

Omkörning förbjuden prioriteras före hastighetsgränser.

Kombinationer med visning av båda skyltarna i displayen kan förekomma.



Systemet är aktivt vid en hastighet över 14 km/h och upp till en hastighet på 200 km/h beroende på ljusförhållandena. På natten är systemet aktivt upp till en hastighet på 160 km/h.

Om hastigheten sjunker under 55 km/h återställs visningen och innehållet på sidan med trafikskyltar rensas. Nästa identifierade hastighetsgräns kommer att visas.

Displayvisning



Trafikskyltarna visas på sidan **Upptäckt av trafikskyltar** i Färddator och väljs med inställningsratten på blinkersspaken ↻ 88.

Om en annan funktion har valts på förarinformationscentralens meny och sidan **Upptäckt av trafikskyltar** väljs igen visas den senast igenkända trafikskylten.

Om systemet deaktiveras rensas innehållet på trafikskyltssidan vilket indikeras med följande symbol:

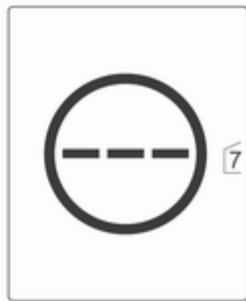

Innehållet på trafikskyltssidan rensas dessutom under körning om du trycker på knappen **SET/CLR** på blinkersspaken.

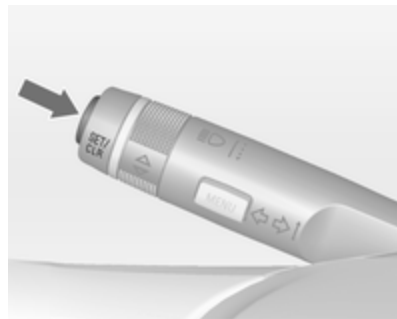

Hastighetsbegränsningar och skyltar som visar omkörning förbjuden visas som pop-up på alla menysidor.

Popupfunktion

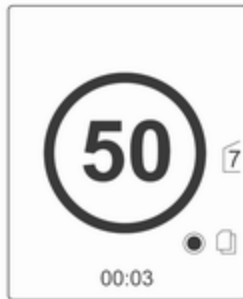

Du väljer popupfunktionen genom att trycka på **SET/CLR** på blinkersspaken. Aktiveringen indikeras med en ikon i displayen.

Popupindikering visas i cirka 8 sekunder i förarinformationscentrallen.

Störning

Trafikskyltsassistentssystemet kanske inte fungerar korrekt om:

- den del av vindrutan där kameran är placerad inte är ren
- trafikskyltarna är helt eller delvis täckta eller knappt går att urskilja
- det råder svåra omgivningsförhållanden som kraftigt regn, snö, direkt solljus eller skuggor. I så fall indikeras **Ingen vägmärkesdetektering pga väder** på displayen
- trafikskyltarna är felaktigt monterade eller skadade
- trafikskyltarna inte överensstämmer med Wienkonventionen om vägmärken

Se upp

Systemet är avsett att inom ett angivet hastighetsområde hjälpa föraren att varsebli vissa vägmärken. Ignorera inte vägmärken som inte visas av systemet.

Systemet urskiljer inte några andra vägmärken som kan inleda eller avsluta en hastighetsbegränsning.

Låt inte denna speciella funktion förleda dig till att ta onödiga risker.

Anpassa alltid hastigheten till vägförhållandena.

Förarens hjälpsystem befriar inte föraren från det fulla ansvaret för bilens framförande.

Färddator

Menyerna och funktionerna kan väljas med knapparna på blinkersspaken.



Tryck på knappen **MENU** för att välja **Färddator**.



Vrid inställningsratten för att välja en av undermenyerna:

- Färddator 1
- Färddator 2
- Räckvidd
- Genomsnittsförbrukning
- Momentan förbrukning
- Genomsnittshastighet
- Digital hastighetsvisning
- Trafikskyltsassistent



De båda färddatorerna kan nollställas separat, vilket gör det möjligt att visa olika trippavstånd.

För att återställa trycker du på återställningsknappen eller också trycker du på knappen **SET/CLR** under några sekunder.



Räckvidd

Räckvidden beräknas med utgångspunkt från det aktuella innehållet i tanken och den momentana förbrukningen. Visningen utgörs av medelvärden.

Efter tankning ställs rätt räckvidd automatiskt in efter en kort stund.

När bränslenivån i tanken är låg visas ett meddelande i förarinformationscentralen och i Info-Display.

Dessutom lyser kontrollampan ● i bränslemätaren.

Genomsnittsförbrukning

Visning av den genomsnittliga förbrukningen. Mätningen kan startas om när som helst.

För att återställa trycker du på knappen **SET/CLR** under några sekunder.

Momentan förbrukning

Visning av momentan förbrukning.

Genomsnittshastighet

Visning av den genomsnittliga hastigheten. Mätningen kan startas om när som helst.

För att återställa trycker du på knappen **SET/CLR** under några sekunder.

Digital hastighetsvisning

Digital visning av den momentana hastigheten.

Trafikskyltsassistent

Visar upptäckta trafikskyltar för ett aktuellt ruttavsnitt, ⇨ 97.

Personliga inställningar

Bilens beteende kan ställas in personligt genom att du ändrar inställningarna i Info-Display.

En del personliga förarinställningar kan memoreras individuellt för varje nyckel till bilen. Memorerade inställningar ⇨ 21

Beroende på bilens utrustning och nationella bestämmelser kanske en del av de funktioner som beskrivs nedan inte är tillgängliga.

En del funktioner visas bara eller är bara aktiva då motorn är igång.

Personliga inställningar i Graphic-Info-Display



Tryck på knappen **CONFIG**. Meny **Inställningar** visas.



20325

Följande inställningar kan väljas genom att du vrider och trycker på multifunktionsknappen:

- **Sport Mode-inställningar**
- **Tid & Datum**
- **Radioinställningar**
- **Telefoninställningar**
- **Fordonsinställningar**
- **Återställ fabriksinställningar**

På motsvarande undermenyer kan följande inställningar ändras:

Sport Mode-inställningar

Föraren kan välja de funktioner som skall aktiveras i Sport Mode ↷ 138.

- **Sportläge fjädring:** Stötdämparna blir hårdare.
- **Sportläge motor / växellåda:** Gaspedalens och växlingsegenskaperna blir känsligare.
- **Sportläge styrning:** Minskad servo-hjälp till styrningen.
- **Sportläge 4-hjulsdrift:** Motorers vridmoment överförs i högre grad till bakaxeln
- **Byt färg huvudinstrumentbelysn.:** Byte av instrumentbelysningens färg.
- **Återställ fabriksinställningar:** Återställ alla funktioner till fabriksinställningarna.

Tid & Datum

Se Klocka ↷ 76.

Radioinställningar

Se beskrivning av infotainment-systemet

Telefoninställningar

Se beskrivning av infotainment-systemet

Fordonsinställningar



20326

■ Klimat och luftkvalitet

Automatisk fläkthastighet: Modifierar fläkttreglingen.

AC-läge vid start: Aktivera eller deaktivera kylning eller välj tidigare inställningar.

Temperaturzoner vid start: Växla mellan temperaturinställning i enkel zon eller i dubbla zoner.

Autom. kylda/ventiler. stolar: Aktivera eller deaktivera automatisk sätesventilering.

Autom. uppvärmda stolar: Aktivera eller deaktivera automatisk sätesvärme.

Automatisk avimkning: Bidrar till avfuktning av vindrutan genom att aktivera lägena för externt luftintag och automatisk luftkonditionering.

Automatisk elbakruta: Automatisk aktivering av bakrutevärme.



20327

■ Komfort & Bekvämlighet

Volym ljudsignaler: Ändra volymen för varningsljud.

Underlättad ursteg förarstol: Aktivera eller deaktivera funktionen enkel urstigning för det elmanövrerade sätet.

Vinkla speglar vid backning: Aktivera eller deaktivera funktionen parkeringshjälp för ytterbackspeglarna.

Personliga inst. per förare: Aktivera eller deaktivera funktionen personliga inställningar.

Bakrutetorkare vid backning: Aktivera eller deaktivera automatisk inkoppling av bakrutetorkaren när backen läggs i.

■ Språk (Languages)

Val av önskat språk.

■ Park.assist. / antikollision

Parkeringsassistans: Aktivera eller deaktivera ultraljudsparkeringshjälp.

■ Belysning

Hitta bilen belysning: Aktivera eller deaktivera välkomstbelysning.

Lämna bilen belysning: Aktivera eller deaktivera och ändra tiden för urstigningsbelysningen.

■ Fjärrkontroll lås / start

Ljuskvittens fjärrupplåsning: Aktivera eller deaktivera varningsblinkersreaktionen vid upplåsning.

Fjärrupplåsning dörrar: Ändra konfigurationen så att endast förardörren låses upp eller hela bilen låses upp vid upplåsning.

Fjärrlås dörrar igen: Aktivera eller deaktivera den automatiska omlåsningfunktionen efter upplåsning utan att bilen öppnas.

■ Återställ fabriksinställningar

Återställ fabriksinställningar: Återställ alla funktioner till standardinställningarna.

Personliga inställningar i Colour-Info-Display



Tryck på knappen **CONFIG**. Meny **Inställningar** visas.



Följande inställningar kan väljas genom att du vrider och trycker på multifunktionsknappen:

- **Sport-inställningar**
- **Tid & Datum**
- **Radioinställningar**
- **Telefoninställningar**
- **Navigationsinställningar**
- **Fordonsinställningar**
- **Display-inställningar**
- **Återgå till fabriksinställningar**

På motsvarande undermenyer kan följande inställningar ändras:

Sport-inställningar

Föraren kan välja de funktioner som skall aktiveras i Sport Mode ⇨ 138.

- **Sportläge fjädring:** Stötdämparna blir hårdare.
- **Sportläge motor / växellåda:** Gaspedalens och växlingsegenskaperna blir känsligare.
- **Sportläge styrning:** Minskad servo-hjälp till styrningen.
- **Sportläge 4-hjulsdrift:** Motorns vridmoment överförs i högre grad till bakaxeln
- **Byt färg huvudinstrumentbelysn.:** Byte av instrumentbelysningens färg.
- **Återgå till fabriksinställningar:** Återställ alla funktioner till fabriksinställningarna.

Tid & Datum

Se Klocka ⇨ 76.

Radioinställningar

Se beskrivning av infotainment-systemet

Telefoninställningar

Se beskrivning av infotainment-systemet

Navigationsinställningar

Se beskrivning av infotainment-systemet

Fordonsinställningar



- **Klimat och luftkvalitet**

Autom. fläkthastighet: Modifierar fläkttregleringen.

AC-läge vid start: Aktivera eller deaktivera kylning eller välj tidigare inställningar.

Temperaturzoner vid start: Växla mellan temperaturinställning i enkel zon eller i dubbla zoner.

Automatiskt kylda/ventilerade stolar: Aktivera eller deaktivera automatisk sätesventilering.

Automatiskt uppvärmda stolar: Aktivera eller deaktivera automatisk sätesvärme.

Automatisk avimning: Bidrar till avfuktning av vindrutan genom att aktivera lägena för externt luftintag och automatisk luftkonditionering.

Automatisk elbakruta: Automatisk aktivering av bakrutevärme.



■ Komfort & Bekvämlighet

Volym ljudsignal: Ändra volymen för varningsljud.

Underlättad urstigning förarstol:

Aktivera eller deaktivera funktionen enkel urstigning för det elmanövrerade sätet.

Vinkla speglar vid backning: Aktivera eller deaktivera funktionen parkeringshjälp för ytterbacksspeglarna.

Autom. bakrutetorkare vid

backning: Aktivera eller deaktivera automatisk inkoppling av bakrutetorkaren när backen läggs i.

■ Språk

Val av önskat språk.

■ Park.assist. / antikollision

Parkeringsassistans: Aktivera eller deaktivera ultraljudsparkeringshjälp.

■ Belysning

"Hitta bilen" belysning: Aktivera eller deaktivera välkomstbelysning.

Lämna bilen belysning: Aktivera eller deaktivera och ändra tiden för urstigningsbelysningen.

■ Fjärrkontroll lås / start**Ljuskvittens vid fjärrupplåsning:**

Aktivera eller deaktivera varningsblikersreaktionen vid upplåsning.

Fjärrupplåsning dörrar: Ändra konfigurationen så att endast förardörren låses upp eller hela bilen låses upp vid upplåsning.

Fjärrlås dörrar igen: Aktivera eller deaktivera den automatiska omlåsningfunktionen efter upplåsning utan att bilen öppnas.

Minnesfunktion fjärrkontroll: Aktivera eller deaktivera funktionen personliga inställningar.

■ Återgå till fabriksinställningar

Återgå till fabriksinställningar: Återställ alla funktioner till standardinställningarna.

Display-inställningar

Displayinställningar som kan väljas:

- **Dagläge:** Optimering för dagsljusförhållanden.
- **Nattläge:** Optimering för mörker.
- **Autoläge:** Displayen ändrar inställt läge när bilens ljus tänds och släcks.

Belysning

| | |
|----------------------------|-----|
| Ytterbelysning | 107 |
| Kupébelysning | 113 |
| Belysningsegenskaper | 115 |

Ytterbelysning

Belysningsströmställare



Vrid belysningsströmställaren till:

- AUTO** = Automatisk inkoppling av halvljus: Strålkastarna tänds och släcks automatiskt beroende på de yttre ljusförhållandena.
- 0** = Aktivering eller deaktivering av den automatiska belysningskontrollen. Strömställaren går tillbaka till **AUTO**.

- ☞☞ = Sidoljus
☞D = Halvljus eller helljus

I förarinformationscentralen med högnivådisplay visas den automatiska belysningskontrollens status.

När tändningen slås på är den automatiska belysningskontrollen aktiv. Kontrollampa ☞☞ ⇨ 87.

Bakljus

Bakljusen lyser tillsammans med strålkastarna och sidoljusen.

Bakljus på kombi

Extra bakljusenheter som består av bakljus och varningsblinkers är placerade i bakluckan. De lyser när bakluckan är öppen och deras funktion är aktiverad. Extra bakljus är endast avsedda som positionsljus när bakluckan är öppen och inte som färdelysning.

Automatisk belysningskontroll



Automatisk belysningskontrollfunktion

När den automatiska belysningsfunktionen slås på växlar systemet med motorn igång mellan halvljusautomatik och automatiska strålkastare beroende på ljusförhållandena.

Halvljusautomatik

Halvljusautomatik ökar bilens synlighet under dagsljus.



Bakljusen är släckta.

Automatisk strålkastaraktivering

Under dåliga ljusförhållanden tänds strålkastarna.

Tunnelidentifiering

När du kör in i en tunnel tänds strålkastarna omedelbart.

Adaptive Forward Lighting ↗ 109.

Helljus

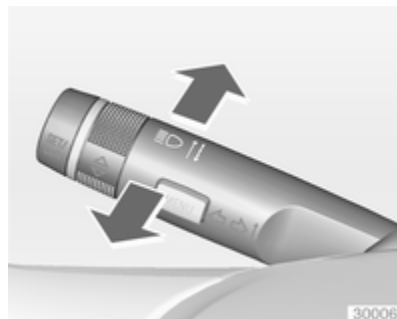

Tryck på spaken för att växla mellan halv- och helljus.

Tryck på eller dra i spaken igen för att växla till halvljus.

Ljustuta

Dra i spaken för att aktivera ljustutan.

Strålkastarnas räckviddsinställning

Manuell strålkastarinställning



För att anpassa strålkastarnas räckvidd efter bilens last för att förhindra bländning: vrid knappen till önskad position.

- 0 = Framsätena belastade.
- 1 = Alla säten belastade.
- 2 = Alla säten belastade och last i bagagerummet.
- 3 = Förarsätet belastat och last i bagagerummet.

Dynamisk automatisk strålkastarnivåinställning ⇨ 108.

Strålkastare vid körning i utlandet

Det asymmetriska strålkastarljuset ökar sikten på den högra vägganten.

Vid körning i länder med vänstertrafik ska strålkastarna ställas in för att förhindra bländning av mötande trafik.

Bilar med halogenstrålkastare

Låt en verkstad utföra strålkastarinställningen.

Bilar med xenonstrålkastare

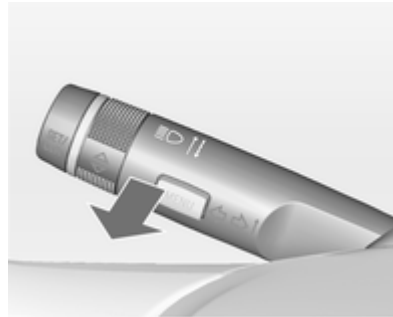

Anpassning av strålkastarens ljusspridning:

1. För helljusreglaget mot dig.
2. Slå på tändningen.
3. Håll i helljusreglaget. Efter cirka fem sekunder börjar kontrollampa ¶ blinka och en ljudsignal hörs.

Kontrollampa ¶ ⇨ 88.

Varje gång tändningen slås på blinkar ¶ i ungefär 4 sekunder som en påminnelse.

För deaktivering använder du samma förfarande som det som beskrivs ovan. ¶ blinkar inte när funktionen är deaktiverad.

Adaptive Forward Lighting

Adaptive Forward Lighting finns bara för bi-xenon-strålkastare. Ljusräckvidden, ljusspridningen och ljusstyrkan aktiveras variabelt beroende på ljusförhållandena, vädret och typ av väg.

Alla belysningsfunktioner kan användas då belysningsströmställaren står i läget **AUTO**. Belysningsfunktionerna

- Dynamisk kurvbelysning
- Gathörnsbelysning
- Backfunktion
- Dynamisk automatisk strålkastarnivåinställning

kan också användas då belysningsströmställaren står i läget **Ⓓ**.

Playstreet-belysning

Aktiveras automatiskt vid låg hastighet upp till cirka 30 km/h. Ljuskäglan vrids mot vägkanten med en vinkel på 8°.

Stadsbelysning

Aktiveras automatiskt vid en hastighet mellan cirka 40 och 55 km/h och när gatubelysning upptäcks av ljussensorn. Ljusräckvidden reduceras genom en utökad ljusspridning.

Landsbelysning

Aktiveras automatiskt vid en hastighet mellan cirka 55 och 115 km/h. Ljuskäglan och ljusstyrkan skiljer sig mellan vänster och höger sida.

Motorvägsljus

Aktiveras automatiskt vid en hastighet över cirka 115 km/h och minimala ratt rörelser. Den slås på fördröjt eller direkt när bilen accelereras kraftigt. Ljudkäglan är längre och ljusstarkare.

Belysning vid dåligt väder

Aktiveras automatiskt upp till en hastighet på cirka 70 km/h när regnsensorn upptäcker kondens eller om torkarna arbetar kontinuerligt. Räckvidden, spridningen och ljusstyrkan regleras variabelt beroende på sikten.

Dynamisk kurvbelysning

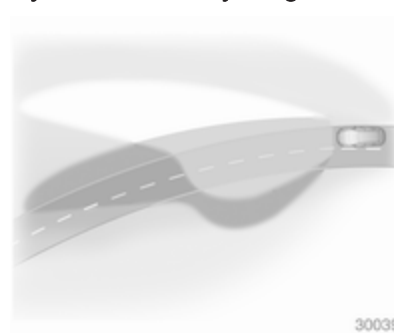



Ljusstrålen svänger beroende på rattvinkeln och hastigheten vilket förbättrar belysningen i kurvor.

Kontrollampa   88.

Gathörnsbelysning

Vid skarpa kurvor eller vid avsvängning aktiverar en viss styrvinkel eller blinkersen en extra reflektor som tänds på vänster eller höger sida och belyser vägen i den nya färdriktningen. Den aktiveras i en hastighet på upp till 40 km/h.



Kontrollampa   88.

Backfunktion

Om strålkastarna är på och backen är ilagd slås båda gathörnslamporna på. De lyser 20 sekunder efter att backen lagts ur eller när du kör snabbare än 17 km/h framåt.

Helljusassistent

Funktion möjliggör att du har helljus som huvudbelysning på natten och när bilens hastighet är högre än 40 km/h. Funktionen växlar till halvljus när kameran i vindrutan upptäcker lamporna på mötande bilar eller bilar som kör framför, i stadsområden, om bilens hastighet är lägre än 20 km/h eller om det är dimmigt eller snöigt. Om inga hinder upptäcks växlar systemet tillbaka till helljus.

Den gröna kontrollampen  lyser kontinuerligt när assistenten är aktiverad, den blå lampen  lyser när helljus är på.

Kontrollampa   88.

Vid användning av ljustuta då helljuset är på stängs helljusassistenten av.

Vid användning av ljustuta då helljuset är avstängt förblir helljusassistenten på.

Helljusassistenten aktiveras genom att du trycker på blinkersspaken två gånger.

För att deaktivera trycker du på blinkersspaken en gång. Den deaktiveras när dimljuset fram eller dimbakljuset tänds.

Helljusassistentens senaste inställning kvarstår när tändningen slås på nästa gång.

Dynamisk automatisk strålkastarnivåinställning

För att förhindra att den mötande trafiken bländas justeras strålkastarnivåinställningen automatiskt beroende på lutningsinformation som uppmätts av fram- och bakaxeln, acceleration eller inbromsning och bilens hastighet.

Fel på Adaptive Forward Lighting-systemet

När systemet upptäcker ett fel i Adaptive Forward Lighting ändras ljusets riktning till ett förinställt läge, för att undvika bländning av mötande trafik. Om det inte är möjligt stängs den påverkade strålkastaren automatiskt av. En strålkastare förblir tänd i alla situationer. En varning visas i förarinformationscentralen.

Varningsblinkers



Aktivering med knappen .

Ifall en olycka inträffar där airbags löses ut aktiveras varningsblinkersn automatiskt.

Blinkers

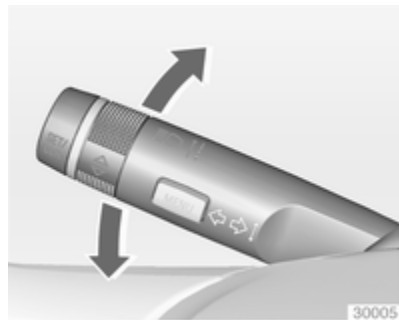

Spaken uppåt = höger blinker
Spaken neråt = vänster blinker

Om spaken förs förbi motståndet tänds blinkern konstant. När ratten vrids tillbaka avaktiveras blinkern automatiskt.

För tre blinkningar, t.ex. vid filbyte, tryck spaken tills ett motstånd känns och släpper den sedan.

Om ett släp är kopplat blinkar blinkersn sex gånger då du trycker på reglaget tills ett motstånd känns och sedan släpper det.

Flytta spaken till motståndspunkten och håll den där för längre blinkning. Slå av blinkern genom att flytta spaken till sitt ursprungsläge manuellt.

Dimljus fram



Aktivering med knappen **D**.

Belysningsströmställaren i läget **Auto**: om dimljuset fram tänds slås strålkastarna på automatiskt.

Dimbakljus



Aktivering med knappen **D**.

Belysningsströmställaren i läget **Auto**: om dimbakljuset tänds slås strålkastarna på automatiskt.

Belysningsströmställaren i läget **☞**: dimbakljuset kan endast tändas tillsammans med dimljuset fram.

Bilens dimbakljus avaktiveras vid körning med släpvagn.

Parkeringsljus



När bilen är parkerad går det att slå på parkeringsljuset på en sida:

1. Slå av tändningen.
2. Flytta blinkersspaken helt uppåt (parkeringsljus höger sida) respektive neråt (parkeringsljus vänster sida).

Bekräftelse genom signalton och motsvarande blinkerskontrollampa.

Backljus

Backljuset lyser när tändningen är på och backen har lagts i.

Immiga lampglas

Insidan av lampglasen kan immas igen kortvarigt vid förhållanden med dåligt, blött och kallt väder, vid kraftiga regnskurar eller efter tvätt. Imman försvinner snabbt av sig själv. För att hjälpa till, tänd strålkastarna.

Kupébelysning

Belysningskontroll instrumentpanel



Följande lampors ljusstyrka kan justeras när ytterbelysningen är på:

- Instrumentpanelbelysning
- Rattreglage
- Info-Display
- Infotainmentsystemets funktions-element
- Klimatkontrollens funktionselement
- Belysta strömställare

Vrid knappen  och håll kvar tills önskad ljusstyrka uppnåtts.

Kupébelysning

Den främre och bakre innerbelysningen tänds och släcks automatiskt med fördröjning vid in- och urstigning.

Observera!

Vid en kollision där airbags utlöses tänds innerbelysningen automatiskt.

Främre innerbelysning



Tryck på vipprörelsestälaren:

 = automatisk tändning och släckning.

tryck på  = på.

tryck på  = av.



Kupébelysning bak



Lyser i kombination med kupébelysningen fram beroende på vipprörelsestälarens läge.

Läslampor



Tänds och släcks med knapparna  och  i kupébelysningen fram och bak.

Solskyddslampor

Tänds när skyddet öppnas.

Belysningsegenskaper

Mittkonsolbelysning

En spotlight, som är inbyggd i kupébelysningen, tänds när strålkastarna tänds.

Instegsbelysning

Välkomstbelysning

Strålkastarna, bakljusen, backljusen, registreringsskyltsbelysningen, instrumentpanelbelysningen, kupébelysningen och pölbelysningen tänds under en kort stund genom upplåsning av bilen med fjärrkontrollen. Denna funktion gör det lättare att lokalisera bilen när det är mörkt.

Belysningen släcks omedelbart när tändningen slås över till läge 1.

Aktivering eller deaktivering av denna funktion kan ändras på menyn **Inställningar** i Info-Display. Personliga inställningar ↪ 101.

Inställningarna kan sparas för den nyckel som används ↪ 21.

Dessutom tänds de här lamporna när förardörren öppnas:

- Alla strömställare
- Förarinformationscentral
- Dörrfacklås

Urstigningsbelysning

Följande lampor tänds om nyckeln tas ut ur tändningslåset:

- Innerbelysning
- Instrumentpanelbelysning
- Pölbelysning

Den slås av automatisk efter en fördröjning. Teaterbelysning aktiveras om förardörren öppnas under denna tid.



Strålkastarna, bakljusen, backljuset och registreringsskyltsbelysningen belyser det omgivande området under en inställbar tid när bilen lämnas.

Tändning

1. Slå av tändningen.
2. Ta ut tändningsnyckeln.
3. Öppna förardörren.
4. Dra i blinkersspaken.
5. Stäng förardörren.

Om förardörren inte stängs släcks ljuset efter två minuter.

Om du drar i blinkersspaken när förardörren är öppen släcks ljuset direkt.

Aktivering, deaktivering och tiden för denna funktion kan ändras på meny **Inställningar** i Info-Display. Personliga inställningar ⇨ 101.

Inställningarna kan sparas för den nyckel som används ⇨ 21.

Skydd mot urladdning av batteriet

Laddningsfunktions batteritillstånd

Funktionen garanterar längsta tänkbara livslängd för batteriet med en generator med reglerbar elutmatning och optimerad eldistribution.

För att förhindra urladdning av batteriet vid körning reduceras följande system automatiskt i två steg och stängs slutligen av:

- Parkeringsvärmare
- Uppvärmd bakruta och uppvärmda backspeglar
- Uppvärmda säten
- Fläkt

I det andra steget visas ett meddelande som bekräftar aktiveringen av batteriets urladdningsskydd i förarinformationscentralen.

Avstängning av elektriska lampor

För att förhindra urladdning av batteriet när tändningen slås av släcks en del av kupébelysningen automatiskt efter en stund.

Klimatkontroll

| | |
|----------------------------|-----|
| Klimatkontrollsystem | 117 |
| Luftmunstycken | 123 |
| Underhåll | 124 |

Klimatkontrollsystem

Värme- och ventilationssystem

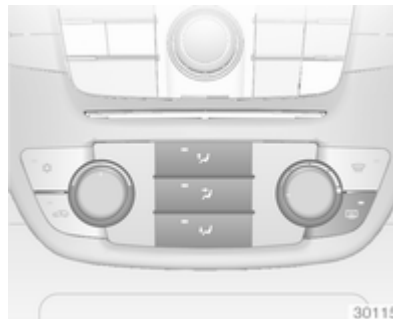

Reglage för:

- Temperatur
- Luftfördelning
- Fläkthastighet

Bakruteuppvärmning   35.



Temperatur

Röd = Varmt

Blå = Kallt

Värmen uppnår inte full effekt förrän motorn har nått normal drifttemperatur.

Luftfördelning

-  = Till vindrutan och de främre sidorutorna.
-  = Det övre området via inställbara luftmunstycken.
-  = Till fotutrymmet.

Alla kombinationer är möjliga.



Fläkthastighet

Ställ in luftflödet genom att ställa in önskad fläkthastighet.

Luftkonditionering



Förutom värme- och ventilationssystemet har luftkonditioneringen också:

-  = Kylning
-  = Inncirkulation
-  = Avfuktning och avfrostning

Kylning

Styrs med knappen  och fungerar endast när motorn och fläkten är igång.

Luftkonditioneringen kyler och fuktar av (torkar) när utomhustemperaturen är något över nollpunkten. Därför kan kondens bildas och droppa från bilens underrede.

Om ingen kylning eller torkning önskas, slå av kylningen för att spara bränsle.

Inncirkulation

Aktivering med knappen .



Varning

När inncirkulationen är inkopplad minskar luftutbytet. Vid användning utan kylning ökar luftfuktigheten vilket leder till att rutorna kan bli immiga. Kupéluftens kvalitet försämras med tiden vilket kan leda till att passagerarna känner sig trötta.

Luftfördelning till . Inncirkulationen är avaktiverad.



Maximal kylning

Öppna fönstren en kort stund så att den varma luften vädras ut snabbt.

- Slå på kylningen .
- Inncirkulation  tillkopplad.
- Tryck på luftfördelningsströmställaren .
- Ställ in temperaturreglaget på den kallaste nivån.
- Ställ in fläkthastigheten på den högsta nivån.
- Öppna alla munstycken.

Avfuktning och avisning av rutorna



- Tryck på knappen : fläkten växlar automatiskt till högre varvtal och luftfördelningen riktas mot vindrutan.
- Slå på kylning .
- Ställ in temperaturreglaget på den varmaste nivån.
- Koppla in bakruteuppvärmningen .
- Öppna sidomunstycken efter behov och rikta dessa mot sidorutorna.



Elektroniskt klimatkontrollsystem

Två versioner av klimatkontrollen: temperaturinställning i enkel zon eller dubbla zoner. Klimatkontrollen i dubbla zoner möjliggör olika klimatiseringstemperaturer för förar- och passagerarsidan fram.



Reglage enkel zon:



- Temperatur
- Luftfördelning
- Fläkthastighet

- AUTO** = Automatikdrift
-  = Inncirkulation
-  = Avfuktning och avfrostning



Reglage dubbla zoner:

- Temperatur på förarsidan
- Luftfördelning
- Fläkthastighet
- Temperatur på passagerarsidan fram

- AUTO** = Automatikdrift
-  = Inncirkulation
-  = Avfuktning och avfrostning

Bakruteuppvärmning  ↪ 35.

Den förvalda temperaturen regleras automatiskt. I automatiskt läge reglerar fläkthastigheten och luftfördelningen automatiskt luftflödet.

Systemet kan anpassas manuellt med hjälp av luftfördelnings- och luftflödesreglage.



Data visas på klimatdisplayen.

De kan visas olika beroende på klimatkontroll med enkel zon eller dubbla zoner.

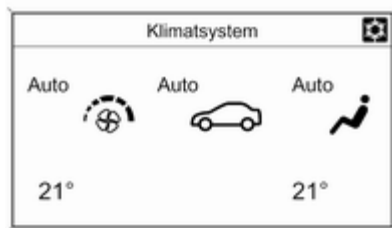

Varje ändring av inställningarna visas i Info-Display under några sekunder.

Klimatkontrollsystemets inställningar sparas i den nyckel som används för att låsa bilen.

Den elektroniska klimatiseringsautomatiken fungerar endast när motorn är igång.

För korrekt funktion får sensorn på instrumentpanelen inte täckas över.

Automatikdrift AUTO



Grundinställning för högsta komfort:

- Tryck på knappen **AUTO**. Luftkonditioneringen aktiveras automatiskt.
- Öppna alla luftmunstycken.
- Klimatkontroll enkel zon: Ställ in den förvalda temperaturen med vänster vridreglage.
- Rekommenderad komfortinställning är 22 °C.

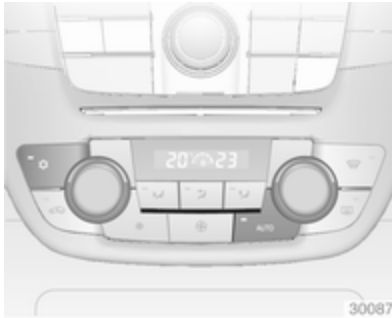

- Klimatkontroll dubbla zoner: Ställ in de förvalda temperaturerna för förar- och passagerarsidan fram med vänster och höger vridreglage.

Regleringen av fläktens varvtal i automatiskt läge kan ändras på menyn **Inställningar**.

Personliga inställningar ⇨ 101.

Alla luftmunstycken aktiveras automatisk i automatiskt läge. Luftmunstyckena skall därför alltid vara öppna.

Val av temperatur





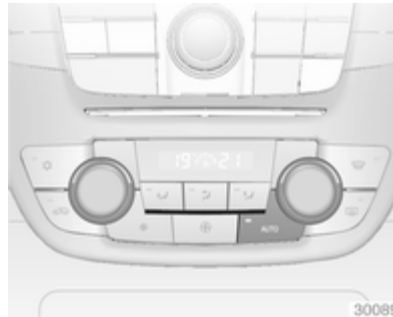

Temperaturen kan ställas in på önskat värde.



Klimatkontroll med dubbla zoner: för en gemensam temperaturinställning använder du menyn **Inställningar**.

Avfuktning och avisning av rutorna

- Tryck in knappen .
- Tryck på kylningsknappen .
- Temperaturen och luftfördelningen ställs in automatiskt och fläkten går med hög hastighet.
- Koppla in bakruteuppvärmningen .
- Återställning till automatikdrift: tryck på knappen  eller knappen **AUTO**.

Manuella inställningar

Klimatkontrollsystemets inställningar kan ändras genom aktivering av knapparna och vridreglagen på följande sätt: Ändring av en inställning deaktiverar det automatiska läget.

Fläktvarvtal klimatkontroll i enkel zon

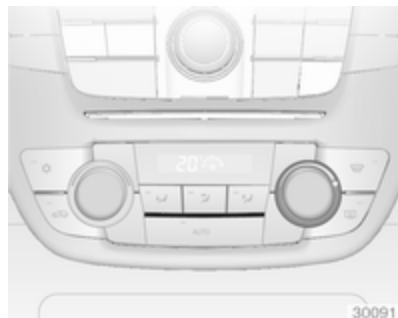



Vrid höger vridreglage. Det valda fläktvarvtalet indikeras av antalet segment i displayen.

Om fläkten slås av avaktiveras också luftkonditioneringen.

Återställning till automatikdrift: Tryck in knappen **AUTO**.

Fläktvarvtal klimatkontroll i dubbla zoner



Tryck på vänster knapp  för sänkning av fläktvarvtalet eller höger knapp  för ökning. Fläktvarvtalet indikeras av antalet segment i displayen.



Om man trycker längre på vänster knapp slås fläkten och kylningen av.

Om man trycker längre på den högra knappen går fläkten på maximalt varvtal.

Återställning till automatikdrift: Tryck in knappen **AUTO**.

Luftfördelning

Tryck på ,  eller  för önskad inställning. Aktiveringen indikeras av lysdioden i knappen.

-  = Till vindrutan och de främre sidorutorna.
-  = Det övre området via inställbara luftmunstycken.
-  = Till fotutrymmet.

Kombinationer är möjliga.

Gå tillbaka till automatisk luftfördelning: Avaktivera motsvarande inställning eller tryck in knappen **AUTO**.

Kylning

Aktivera eller deaktivera med knappen .

Luftkonditioneringen kyler och fuktar av (torkar) när utomhustemperaturen är över nollpunkten. Därför kan kondens bildas och droppa från bilens underrede.

Om ingen kylning eller torkning önskas, slå av kylningen för att spara bränsle.

Automatisk inncirkulation för klimatkontroll med dubbla zoner

Det automatiska inncirkulations-systemet har en fuktighetssensor som växlar automatiskt till utomhusluft om luftfuktigheten i kupén är för hög.

Manuell inncirkulation

Aktivering med knappen .

Varning

När inncirkulationen är inkopplad minskas luftutbytet. Vid användning utan kylning ökar luftfuktigheten vilket leder till att rutorna kan bli immiga. Kupéluftens kvalitet försämras med tiden vilket kan leda till att passagerarna känner sig trötta.

Grundinställningar

En del inställningar kan ändras på menyn **Inställningar** i Info-Display. Personliga inställningar ⇨ 101.

Parkeringsvärmare

Luftvärmare

Quickheat är en elektrisk extravärmare som värmer upp kupén snabbare.

Systemet fungerar automatiskt och behöver inte aktiveras eller deaktiveras.

Luftmunstycken

Inställbara luftmunstycken



Du öppnar ventilen genom att vrida inställningsratten till **I** och ställer in luftmängden på luftventilen.



Ställ in luftflödets riktning genom att vrida och svänga på lamellerna.

För att stänga munstycket vrider du på inställningsratten **O**.

⚠ Varning

Fäst inga föremål på luftmunstyckenas lameller. Risk för skador och personskadorna i händelse av en olycka.

Fasta luftmunstycken

Det finns flera luftmunstycken under vindrutan och sidorutorna samt i fottrymmena.

Underhåll

Luftintag

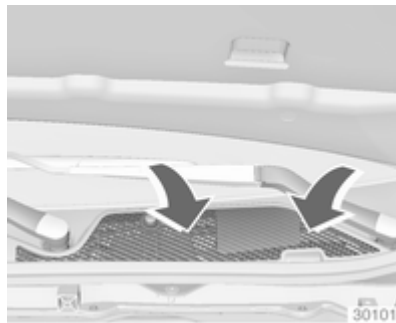

Luftintaget framför vindrutan i motorrummet måste vara fritt från sådant som hindrar lufttillförseln. Vid behov, avlägsna löv, smuts eller snö.

Pollenfilter

Kupélufffiltrering

Ett partikelfilter renar kupéluffen från damm, sot, pollen och sporer.

Filter med aktivt kol

Filtret med aktivt kol tar dessutom bort dålig lukt.

Filterservice måste göras vid de regelbundna serviceintervallen.

Normal funktion luftkonditionering

För att garantera en fortsatt god funktion måste kylningen aktiveras under några minuter en gång i månaden, oberoende av väderlek och årstid. Kylning är inte möjlig när yttre temperaturen är för låg.

Service

För optimala kylningsprestanda är det lämpligt att kontrollera klimatkontrollsystemet årligen med början tre år efter bilens första registrering med avseende på följande:

- Funktions- och trycktest.
- Värmens funktion.
- Täthetskontroll.
- Kontroll av drivremmarna.

-
- Rengöring av kondensorn och förångarens dränering.
 - Effektkontroll.

Körning och funktion

| | |
|----------------------------------|-----|
| Körningstips | 126 |
| Start och funktion | 126 |
| Motoravgaser | 128 |
| Automatisk växellåda | 130 |
| Manuell växellåda | 133 |
| Körsystem | 134 |
| Bromsar | 134 |
| Körkontrollsystem | 137 |
| Farthållare | 140 |
| System för upptäckt av föremål . | 141 |
| Bränsle | 147 |
| Bogsering | 149 |

Körningstips

Kontroll av bilen

Låt inte bilen rulla med avstängd motor

Många system fungerar inte i denna situation (t.ex. bromservoeheten, servostyrningen). Körning på detta sätt utgör en fara för dig själv och andra.

Pedaler

För att kunna utnyttja hela pedalrörelsevägen, lägg inga golvmattor under pedalerna.

Start och funktion

Inkörning ny bil

Gör inga onödiga hårda inbromsningar under de första resorna.

Vid den första färden kan det uppstå rökutveckling på grund av att vax och olja på avgassystemet förbränns. Efter den första färden ska bilen stå utomhus ett tag. Undvik att andas in ångorna.

Under inkörningstiden är förbrukningen av bränsle och motorolja förhöjd.

Tändningslåsets lägen

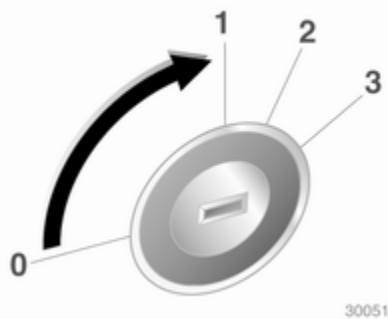

- 0 = Tändning frånkopplad
- 1 = Rattlås frigjort, tändning frånkopplad
- 2 = Tändning påkopplad, förvärmning av dieselmotor
- 3 = Start av motorn

Starta motorn

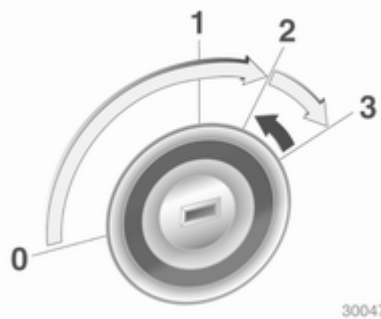

Manuell växellåda: trampa ur kopplingen.

Automatisk växellåda: trampa på bromspedalen och flytta växelväljaren till **P** eller **N**.

Accelerera inte.

Dieselmotor: vrid tändningsnyckeln till läget **2** för förglödning tills kontrollampen  slocknar.

Vrid nyckeln kortvarigt till läget **3** och släpp: en automatisk procedur manövrerar startmotorn med en kort fördröjning så länge motorn är igång, se Automatisk startkontroll.

Innan du startar igen eller parkerar bilen, vrid tillbaka nyckeln till **0**.

Automatisk startkontroll

Denna funktion kontrollerar motorns startprocedur. Föraren behöver inte hålla nyckeln i position 3. När funktionen är aktiv fortsätter systemet att starta automatiskt tills motorn går. På grund av kontrollproceduren börjar motorn gå efter en kort fördröjning.

Orsaker till att motorn inte startar kan vara:

- Kopplingspedalen är inte nertrampad (manuell växellåda).
- Bromspedalen är inte nertrampad eller växelväljaren inte i **P** eller **N** (automatisk växellåda).
- Timeout har inträffat.

Rullavstängning

Vid rullning, dvs. vid körning med ilagd växel utan aktivering av gaspedalen, stängs bränslematningen av.

Parkering

- Ställ inte bilen på ett lättantändligt underlag. Underlaget kan antändas på grund av avgassystemets höga temperatur.
- Dra alltid åt parkeringsbromsen. Manuell parkeringsbroms utan att trycka på frigöringsknappen. Dra åt så hårt som möjligt i nedförs- eller uppförslutning. Trampa ner fotbromsen samtidigt för att reducera arbetstrycket.
- Slå av motorn och tändningen. Vrid ratten tills rattlåset spärras.
- När bilen står på plan mark eller i uppförslutning ska ettan läggas i eller växelväljaren ställas i läge **P** innan tändningen slås av. I uppförslutning ska dessutom framhjulen vridas bort från kantstenen.

När bilen står i nedförslutning ska backen läggas i eller växelväljaren ställas i läge **P** innan tändningen slås av. Vrid dessutom framdäcken mot kantstenen.

- Lås bilen och aktivera stöldlarmet.

Observera!

I fall en olycka infaller och airbagen utlöses stängs motorn av automatiskt, om bilen stannar inom en viss tid.

Motoravgaser

Fara

Motoravgaser innehåller giftig, men färg- och luktlös, koloxid (CO). Undvik inandning, det kan vara livsfarligt.

Om avgaser kommer in i bilen, öppna fönstren. Låt en verkstad åtgärda orsaken till störningen.

Undvik att köra med öppet bagagerum eftersom avgaser kan tränga in i bilens kupé.

Dieselpartikelfilter

Dieselpartikelfiltersystemet filtrerar bort skadliga sotpartiklar från motoravgaserna. Systemet har en självrengöringsfunktion som körs automatiskt under körningen utan något meddelande. Filtret rengörs periodiskt genom förbränning av sotpartiklar vid hög temperatur. Detta sker automatiskt under vissa körförhållanden och kan pågå under upp till 25 minuter. Normalt tar det mellan

7 och 12 minuter. Under denna tid kan bränsleförbrukningen öka. Den lukt- och rökutveckling som detta leder till är normal.



Under vissa körförhållanden, t.ex. kortsträcke körning, kan systemet inte renas automatiskt.

Om filterrengöring behövs och om de tidigare körförhållandena inte tillät automatisk rengöring indikeras det av kontrollampen . Samtidigt visas **Partikelfiltret är fullt. Se manualen** i förarinformationscentralen.

tänds när dieselpartikelfiltret är fullt. Starta rengöringsprocessen så snart som möjligt.

blinkar när dieselpartikelfiltret är fullt. Starta rengöringsprocessen genast så att inte motorn skadas.

Rengöringsprocess

Du aktiverar rengöringsprocessen genom att fortsätta köra och hålla motorvarvtalet över 2000 varv per minut. Växla ner vid behov. Rengöringen av dieselpartikelfiltret startas.

Om också tänds är det inte möjligt att utföra rengöring. Kontakta en verkstad för hjälp.

Se upp

Om rengöringsprocessen avbryts finns det risk för att allvarliga motorskador uppstår.

Rengöringen utförs snabbast vid höga motorvarvtal och med hög belastning.

Kontrollampen släcks när självrengöringen har slutförts.

Katalysator

Tack vare katalysatorn reduceras mängden skadliga ämnen i avgaserna.

Se upp

Andra bränslekvaliteter än de som nämns på sidorna 147, 197 kan skada katalysatorn och delar av elektroniken.

Öförbränt bränsle kan leda till överhettning och till skador på katalysatorn. Undvik därför att använda startmotorn för länge, att köra slut på tanken och att starta motorn genom påskjutning eller bogsering.

Vid misständningar, ojämn motorgång, tydligt minskad motoreffekt eller andra ovanliga driftstörningar, låt omedelbart en verkstad åtgärda orsaken till störningen. Fortsätt i nödfall körningen en kort stund, med låg hastighet och låga varvtal.

Automatisk växellåda

Med automatisk växellåda är automatisk växling (automatiskt läge) eller manuell växling (manuellt läge) möjligt.

Växellådsdisplay

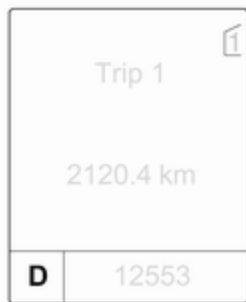

Läget eller det valda körsteget visas på växellådsdisplayen.

Växelväljare



- P** = parkeringsläge, hjulen är låsta, skall endast läggas i när bilen står stilla och parkeringsbromsen är åtdragen
- R** = backen, skall endast läggas i när bilen står stilla
- N** = Tomgång
- D** = automatiskt läge med alla växlar

Växelväljaren är låst i **P** och kan endast flyttas när tändningen är på och bromspedalen trampas ner.



Om bromspedalen inte är nertrampad lyser kontrollampan .

Om växelväljaren inte är i **P** när tändningen slås av blinkar kontrollampan  och **P**.

För att lägga in **P** eller **R** trycker du på frigöringsknappen.

Motorn kan endast startas med spaken i läget **P** eller **N**. När läget **N** väljs trycker du på bromspedalen eller drar åt parkeringsbromsen före start.

Ge inte gas under växlingen. Trampa aldrig samtidigt på gas- och bromspedalen.

När körsteget är ilagt och bromsen släpps kör bilen långsamt iväg.

Motorbromsverkan

För att utnyttja motorbromsverkan vid körning i nedförslut växlar du i god tid till en lägre växel. Se manuellt läge.

Lossgungning

Lossgungning är endast tillåtet om bilen har kört fast i sand, lera eller snö. Flytta växelväljaren fram och tillbaka mellan **D** och **R**. Håll motorns varvtal så lågt som möjligt och undvik att ge gas ryckigt.

Parkering

Dra åt parkeringsbromsen och lägg i **P**.

Tändningsnyckeln kan endast tas ut när växelväljaren är i läget **P**.

Manuellt läge

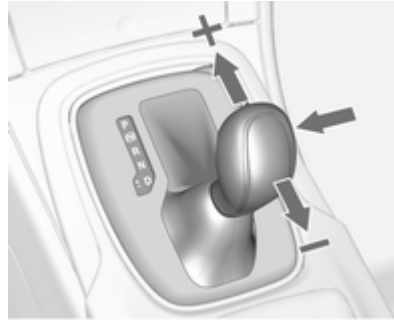

Flytta växelväljaren åt vänster från läget **D** och sedan framåt eller bakåt.

+ = Växling till högre växel.

- = Växling till lägre växel.

Om en högre växel läggs i vid för låg hastighet eller en lägre växel vid för hög hastighet sker ingen växling. Det kan orsaka ett meddelande i Driver-Info-Display.

I manuellt läge görs ingen automatisk uppväxling till högre växel vid höga motorvarvtal.

Elektroniska körprogram

- Drifttemperaturprogrammet gör att katalysatorn snabbt uppnår den temperatur som krävs efter kallstart genom att motorvarvtalet ökas.
- Den automatiska neutralväxlingen växlar automatiskt till tomgång om man stannar med en framåtväxel ilagd och bromspedalen nertryckt.
- När Sport-läget är valt sker växlingen vid högre varvtal (förutom när farthållaren är aktiverad). Sport-läge ⇨ 138.
- Särskilda program anpassar automatiskt växlingsvarvtalen vid körning uppför eller nerför.

Kickdown

Om du trycker ner gaspedalen maximalt i automatiskt läge läggs en lägre växel anpassad till motorvarvtalet i.

Fel

Vid en störning lyser . Dessutom visas ett kodnummer eller ett bildmeddelande i förarinformationscentralen. Bildmeddelanden ⇨ 93.

Växellådan växlar inte längre automatiskt. Det går att köra vidare med manuell växling.

Endast den högsta växeln är tillgänglig. I manuell läge kan även tvåan vara tillgänglig beroende på vilket fel det rör sig om. Växla bara då bilen står stilla.

Låt en verkstad åtgärda orsaken till störningen.

Strömavbrott

Vid strömavbrott kan växelväljaren inte flyttas från läget **P**. Tändningsnyckeln kan inte tas ut ur tändningslåset.

Anlita starthjälp om batteriet är urladdat ⇨ 185.

Om batteriet inte är orsaken till felet lossar du växelväljaren och tar ut tändningsnyckeln ur tändningslåset.

Lossa växelväljaren

1. Dra åt parkeringsbromsen.

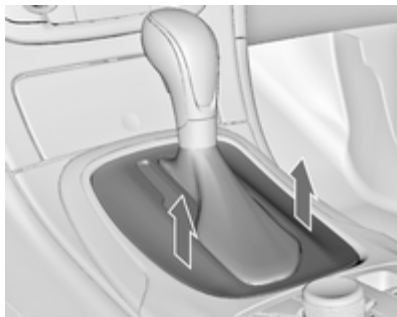

2. Lossa växelväljarens dekorpanel baktill på mittkonsolen, fäll den uppåt och vrid den åt vänster.

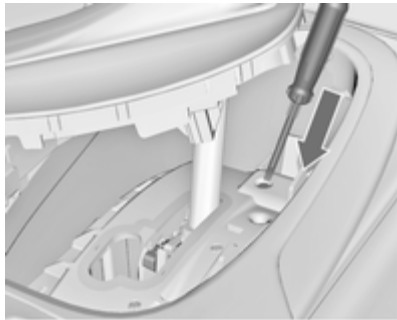

3. Sätt in en skruvmejsel i öppningen så långt som det går och flytta växelväljaren bort från läget **P** eller **N**. Om **P** eller **N** läggs i igen spärras växelväljaren i läget igen. Låt en verkstad åtgärda orsaken till strömavbrottet.
4. Montera växelväljarens dekorpanel på mittkonsolen och fäst den igen.

Ta ut tändningsnyckeln från tändningslåset

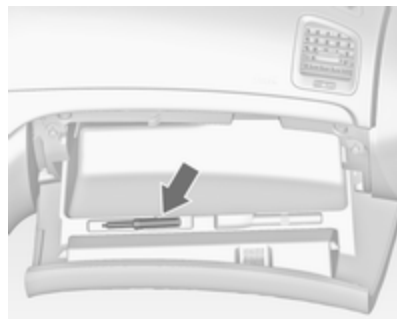

Ta specialverktyget från indiska av handskfackslocket.

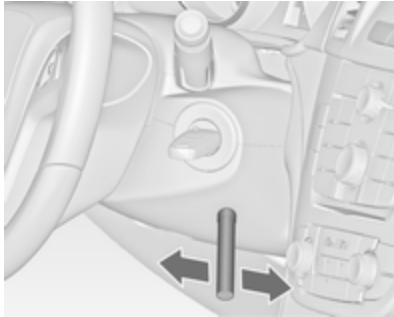

Sätt in specialverktyget i öppningen under tändningslåset så långt om möjligt och vrid det något.

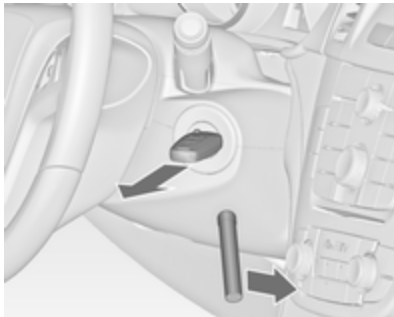

Vrid specialverktyget framåt och dra ut nyckeln ur tändningslåset. Det kan krävas flera försök för att lyckas med uttagningen av nyckeln.

Manuell växellåda



För att lägga i backen när bilen står still drar du upp knappen på växelspaken och lägger i backen.

Om det inte går att lägga i backväxeln för du växelspaken till friläge, släpper upp kopplingspedalen och trampar ner den igen. Försök sedan lägga i växeln på nytt.

Låt inte kopplingen slira i onödan.

Trampa ner kopplingspedalen helt. Ha inte foten på kopplingspedalen när du inte använder den.

Se upp

Det är lämpligt att köra med handen vilande på väljarspaken.

Körsystem

Fyrhjulsdrift

Fyrhjulsdriften förbättrar köregenskaperna och stabiliteten och hjälper till att åstadkomma den bästa möjliga körbarheten oberoende av vägbanan. Systemet är alltid aktivt och kan inte deaktiveras.

Vridmomentet fördelas steglöst mellan fram- och bakhjulen beroende på körförhållanden.

För att uppnå optimala systemprestanda skall bilens däck inte vara olika slitna.

Om ett systemmeddelande visas i förarinformationscentralen kan systemet ha begränsad funktionalitet (eller vara helt deaktiverat i en del fall, t.ex. om bilen växlar till framhjulsdrift). Uppsök en verkstad för att få hjälp.

Bogsering av bilen ⇨ 186.

Bromsar

Bromssystemet har två av varandra oberoende bromskretsar.

Vid fel i en bromskrets går det fortfarande att bromsa bilen med den andra bromskretsen. Bromsverkan uppnås emellertid inte förrän bromspedalen trampas ner hårt. Det krävs avsevärt mer kraft för detta: Bromssträcken blir längre. Anlita en verkstad för att få hjälp innan du fortsätter färden.

När motorn är avstängd upphör bromsservons verkan när bromspedalen har trampats ner en eller två gånger. Bromseffekten påverkas inte men det krävs betydligt större kraft för att trampa ner bromspedalen. Detta är särskilt viktigt att tänka på om bilen bogseras.

Kontrollampa ⓘ ⇨ 84.

Låsningfritt bromssystem

ABS förhindrar blockering av hjulen.

Så snart ett hjul har en tendens att blockeras reglerar ABS det aktuella hjulets bromstryck. Bilen kan styras även vid mycket kraftiga inbromsningar.

ABS-funktionen märks genom att bromspedalen pulserar och ett regleringsljud hörs.

För att uppnå maximal bromsverkan ska bromspedalen hållas helt nertrampad under hela inbromsningen, trots att den pulserar. Minska inte kraften.

Kontrollampa (ABS) ⇨ 85.

Adaptivt bromsljus

Vid en hård inbromsning blinkar alla tre bromsljusen så länge ABS-regleringen är aktiv.

Störning

⚠ Varning

Om det finns ett fel i ABS-systemet kan hjulen låsa sig vid en kraftig inbromsning. Fördelen med ABS har därmed försvunnit. Det går inte längre att styra bilen vid mycket kraftiga inbromsningar utan den kan köra av vägen.

Låt en verkstad åtgärda orsaken till störningen.

Parkeringsbroms

Manuell parkeringsbroms

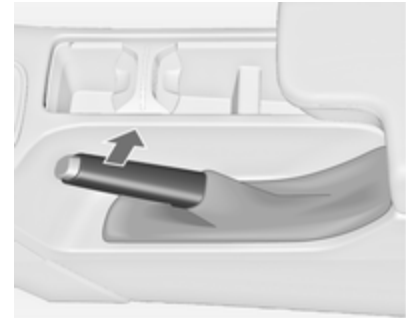

Dra alltid åt parkeringsbromsen ordentligt utan att trycka på frigöringsknappen. Dra åt bromsen så hårt som möjligt om bilen står i en lutning.

För att lossa parkeringsbromsen lyfter du spaken något, trycker in frigöringsknappen och sänker ner spaken helt.

Trampa samtidigt på fotbromsen för att minska den kraft som behövs för parkeringsbromsen.

Kontrollampa (P) ⇨ 84.

Elektrisk parkeringsbroms



Dras åt när bilen står still

Dra i strömställaren (P) så dras den elektriska parkeringsbromsen åt automatiskt med den kraft som krävs. För maximal kraft, t.ex. parkering med släp eller på sluttningar, drar du i strömställaren (P) två gånger.

Den elektriska parkeringsbromsen kan alltid aktiveras, även om tändningen är av.

Använd inte det elektriska parkeringsbromssystemet för ofta utan att motorn är igång eftersom detta laddar ur batteriet.

Innan du lämnar bilen kontrollerar du den elektriska parkeringsbromsens status.

Kontrollampa (P) ⇨ 84.

Lossa

Slå på tändningen. Håll fotbromsen nertrampad och tryck sedan på strömställaren (P).

Ivägkörningsfunktion

Vid nertrampning av kopplingspedalen (manuell växellåda) eller iläggning av drivväxeln (automatisk växellåda) med påföljande trampning på gaspedalen lossar den elektriska parkeringsbromsen automatiskt. Detta är inte möjligt när strömställaren är utdragen.

Denna funktion hjälper också till att köra iväg på sluttningar.

Aggressiv iväggörning kan reducera livstiden för sliddelar.

Dynamisk bromsning när bilen körs.

När bilen körs och strömställaren (P) hålls utdragen bromsar det elektriska parkeringsbromssystemet bilen men dras inte åt statiskt.

Så snart strömställaren (P) lossas stoppas den dynamiska bromsningen.

Störning

Fel i den elektroniska parkeringsbromsen indikeras av en kontrollampa (P) och i form av ett kodnummer eller ett bilmeddelande som visas i förarinformationscentralen. Bilmeddelanden ⇨ 93.

Dra åt den elektriska parkeringsbromsen: tryck och håll strömställaren (P) intryckt mer än 5 sekunder. Om kontrollampan (P) lyser är den elektriska parkeringsbromsen åtdragen.

Lossa den elektriska parkeringsbromsen: tryck och håll strömställaren (P) intryckt mer än 2 sekunder. Om kontrollampan (P) slocknar är den elektriska parkeringsbromsen lossad.

Kontrollampan (P) blinkar: den elektriska parkeringsbromsen är inte helt åtdragen eller lossad. Om den blinkar kontinuerligt lossar du den elektriska parkeringsbromsen och försöker dra åt den igen.

Bromshjälp

Om man trampar ner bromspedalen snabbt och kraftigt utförs bromsningen automatiskt med maximal bromskraft (full bromsning).

Minska inte trycket på bromspedalen under den tid som full bromsning behövs. När bromspedalen släpps återtas bromseffekten.

Backstarthjälp

Systemet hjälper till att köra iväg i lutningar med en konstant hastighet genom att hålla kvar bilen. När parkeringsbromsen lossas och fotbromspedalen lossas släpper bromsarna efter en fördröjning på 2 sekunder.

Körkontrollsystem

Dragkraftskontroll

Dragkraftskontrollen (TC) förbättrar körstabiliteten vid behov oberoende av typ av vägbana eller väggrepp genom att drivhjulen förhindras från att spinna.

Så snart drivhjulen börjar spinna reduceras motoreffekten och det hjul som spinner mest bromsas separat. Detta förbättrar bilens körstabilitet avsevärt vid halt väglag.

TC är funktionsdugligt så snart kontrollampen  slocknar.

När TC är aktiv blinkar .

Varning

Låt inte denna speciella säkerhetsanordning förleda dig till att ta onödiga risker.

Anpassa hastigheten till vägförhållandena.

Kontrollampa  ⇨ 86.

Deaktivering



TC kan slås av om det krävs att drivhjulen spinner: tryck kortvarigt på knappen .

Kontrollampen  lyser.

TC aktiveras om genom att man trycker på knappen  igen.

TC aktiveras dessutom om nästa gång tändningen slås på.

Elektronisk stabilitetskontroll

Den elektroniska stabilitetskontrollen (ESP) förbättrar körstabiliteten oberoende av vägens beskaffenhet och

däckens väggrepp vid alla situationer. Systemet förhindrar även att drivhjulens slirar.

Så snart bilen riskerar att tappa greppet (understyrning, överstyrning) reduceras motoreffekten och hjulen bromsas separat. Detta förbättrar bilens körstabilitet avsevärt vid halt väglag.

ESC är funktionsdugligt så snart kontrollampen  slocknar.

När ESC är aktiv blinkar .

Varning

Låt inte denna speciella säkerhetsanordning förleda dig till att ta onödiga risker.

Anpassa hastigheten till väghållandena.

Kontrollampa  ⇨ 86.

Deaktivering



För högprestandakörning kan ESC deaktiveras: håll knappen  intryckt under ungefär 7 sekunder.

Kontrollampa  lyser.

ESC aktiveras om genom att man trycker på knappen  igen. Om TC-systemet har deaktiverats tidigare aktiveras TC och ESC om.

ESC aktiveras dessutom om nästa gång tändningen slås på.

Interaktivt körsystem

Flex Ride

Körsystemet Flex Ride gör det möjligt för föraren att välja mellan tre körsätt:

- Läget SPORT: tryck på knappen **SPORT**, lysdioden lyser.
- Läget TOUR: tryck på knappen **TOUR**, lysdioden lyser.
- Normalt läge: ingen av knapparna **SPORT** och **TOUR** är intryckt, ingen lysdiod lyser.

Deaktivera körsätten SPORT och TOUR genom att trycka på motsvarande knapp en gång till.

I varje körsätt upprättar Flex Ride kontakt med följande elektroniska system:

- Aktiv fjädringskontroll.
- Gaspedalsstyrning.
- Styrningskontroll.
- Fyrhjulsdrift.
- Automatisk växellåda.



SPORT-läge

Systemets inställningar anpassas till en sportigare körstil:

- Stötdämparnas dämpning reagerar styvare för att ge bättre kontakt med vägytan.
- Motorn reagerar snabbare på gaspedalen.
- Styrervoэффекten reduceras.
- Motorns vridmoment fördelas mer till bakaxeln vid fyrhjulsdrift.

- Den automatiska växellådan växlar senare.
- Vid aktivering av körsättet SPORT ändras belysningen av huvudinstrumenten från vit till röd.

Körsättet TOUR

Systemets inställningar anpassas till en komfortabel körstil:

- Stötdämparnas dämpning reagerar långsammare.
- Gaspedalen reagerar med standardinställningar.
- Styrervoэффекten är i standardläget.
- Motorns vridmoment fördelas huvudsakligen till framaxeln vid fyrhjulsdrift.
- Den automatiska växellådan växlar mer komfortabelt.
- Belysningen av huvudinstrumenten är vit

Normalt körsätt

Alla inställningar i systemet anpassas till standardvärdena.

Körsättskontroll

I varje manuellt valt körsätt SPORT, TOUR eller Normal upptäcker och analyserar körsättskontrollen (DMC) kontinuerligt de verkliga köregenskaperna, förarens reaktioner och bilens dynamiska tillstånd. Vid behov ändrar DMC:s styrenhet automatiskt inställningarna i det valda körsättet eller vid identifiering av större variationer ändras körsättet under variationens varaktighet.

Om exempelvis körsättet **Normal** är valt och DMC upptäcker ett sportigt körsätt ändrar DMC flera inställningar från körsättet Normal till sportiga inställningar. DMC byter till körsättet **Sport** vid ett väldigt sportigt körsätt.

Om exempelvis körsättet TOUR är valt och det krävs en plötslig hård inbromsning vid körning på en kurvig väg upptäcker DMC bilens dynamiska tillstånd och ändrar inställningarna för upphängning till körsättet SPORT för att öka bilens stabilitet.

När köregenskaperna eller bilens dynamiska tillstånd återgår till det tidigare tillståndet ändrar DMC inställningarna till det förvalda körsättet.

Personliga inställningar i körsättet Sport

Föraren kan välja funktionerna i körsättet SPORT när knappen **SPORT** trycks in. Dessa inställningar kan ändras på menyn **Inställningar** i Info-Display. Personliga inställningar ↗ 101.

Farthållare

Farthållaren kan spara och upprätthålla hastigheter på ungefär 30 till 200 km/h. Vid körning i uppförslut och nedförslut kan den aktuella hastigheten avvika från den sparade.

Av säkerhetsskäl går det inte att aktivera farthållaren förrän man har trampat på fotbromsen en gång.



Använd inte farthållaren om det inte är tillrådligt med en jämn hastighet.

Vid automatisk växellåda skall farthållaren endast aktiveras i automatiskt läge.

Kontrollampa ☞ ↗ 88.

Aktivering

Tryck ner vippströmställaren ☞. Kontrollampan ☞ lyser vitt. Accelerera till önskad hastighet och vrid tumhjulet till **RES/+** eller **SET/-**. Den aktuella hastigheten sparas och bibehålls. Kontrollampan ☞ lyser grönt. Gaspedalen kan lossas.

Hastighetsökning med gaspedalen kan ske. När gaspedalen har släppts återtas den sparade hastigheten.

Hastigheten kan inte ökas genom att tumhjulet vrids till **RES/+** när ettans växel är ilagd.

Öka hastigheten



Med farthållaren aktiv håller du tumratten vriden till **RES/+** eller vrider snabbt till **RES/+** upprepat: hastigheten ökar kontinuerligt eller i små steg.

Accelerera alternativt till önskad hastighet och spara den genom att trycka på **RES/+**.

Sänka hastigheten

Med farthållaren aktiv håller du tumratten vriden till **SET/-** eller vrider snabbt till **SET/-** upprepat: hastigheten sjunker kontinuerligt eller i små steg.

Deaktivering

Tryck vippströmställaren  uppåt. Kontrollampen  slocknar. Farthållaren är deaktiverad.

Automatisk urkoppling:

- bilens hastighet under cirka 30 km/h,
- om bromspedalen används,
- om kopplingspedalen används,
- växelväljaren i **N**,
- dragkraftskontrollen eller den elektroniska stabilitetskontrollen arbetar.

Återuppta sparad hastighet

Vrid tumhjulet till **RES/+** vid en hastighet över 30 km/h. Den förinställda hastigheten uppnås.

Radera sparad hastighet

Den sparade hastigheten raderas genom att knappen  trycks in eller genom att tändningen slås av.

System för upptäckt av föremål

Parkeringshjälp



Parkeringshjälpen gör parkeringen lättare genom att den mäter avståndet mellan bilen och hinder samt ger akustiska signaler. Det är dock föraren som har det fulla ansvaret vid parkeringen.

Systemet består av fyra ultraljudsparkeringsensorer i den främre och bakre kofångaren.

Kontrollampa **P**   85.

Aktivering



När backen är ilagd aktiveras systemet automatiskt.

Den främre parkeringshjälpen kan även aktiveras vid låg hastighet genom att man trycker på knappen **P**▲.

En tänd lysdiod i parkeringshjälpens knapp indikerar att systemet är redo för drift.

Ett hinder indikeras med ett surrande ljud. Intervallet mellan ljuden minskar när bilen närmar sig hindret. När avståndet är mindre än 30 cm avges en kontinuerlig summerton.

Deaktivering

Om systemet ska kopplas från trycker du på knappen **P**▲.

Lysdioden i knappen slocknar och **Parkerings- hjälp av** visas i förarinformationscentralen.

Systemet deaktiveras automatiskt när bilen körs över en viss hastighet.

Störning

Vid ett fel i systemet lyser **P**▲ och ett meddelande visas i förarinformationscentralen.

Dessutom lyser **P**▲ eller också visas ett meddelande i förarinformationscentralen om systemet inte fungerar på grund av temporära förhållanden som snötäckta sensorer.

Bilmeddelanden ⇨ 93.

Avancerad parkeringshjälp

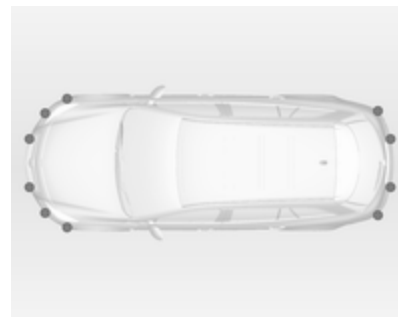

Det avancerade parkeringshjälpsystemet manövrerar föraren in i en parkeringsficka genom att lämna instruktioner på förarinformationscentralen och akustiska signaler. Det är dock föraren som har det fulla ansvaret för att godkänna en parkeringsficka som föreslås av systemet och parkeringsmanövern.

Systemet använder parkeringshjälpens sensorer i kombination med två extra sensorer på båda sidorna av den främre kofångaren.

Aktivering



När det letar efter en parkeringsficka måste systemet aktiveras genom att du trycker på knappen .

Systemet fungerar bara vid en hastighet upp till 30 km/h.

Det maximalt tillåtna parallella avståndet mellan bilen och raden av parkerade bilar är 1,8 m.

Funktionalitet



När bilen passerar en rad av bilar och systemet är aktiverat letar det avancerade parkeringshjälpsystemet efter en lämplig parkeringsficka. När en lämplig ficka upptäcks lämnas en visuell feedback och akustiska signaler på förarinformationscentralen.



Du accepterar systemets förslag genom att stanna bilen inom 10 meter efter att meddelandet visats. Systemet beräknar den optimala rutten in i parkeringsfickan. Sedan styr det föraren in i fickan genom att lämna detaljerade instruktioner.



Instruktionerna visar:

- ett tips vid körning över 30 km/h,
- behovet att stanna bilen när en parkeringsficka upptäcks
- färdriktningen under parkeringsmanövern
- rattens läge under parkeringen
- för en del av instruktionerna visas en förloppsstapel

En lyckad parkeringsmanöver visas av målsymbolen.



Om föraren inte stannar bilen inom 10 meter efter att en parkeringsficka har föreslagits börjar systemet leta efter en annan lämplig parkeringsficka.

Byte av parkeringssida

Systemet konfigureras för att upptäcka parkeringsfickor på passagerarsidan. För att upptäcka parkeringsfickor på förarsidan trycker du på knappen  under ungefär 2 sekunder.

Visningsprioriteter

Efter aktivering av den avancerade parkeringshjälpen visas information på förarinformationscentralen. Indikering av meddelanden med högre prioritet, t.ex. bilmeddelanden,  93 visas. När meddelandet har godkänts med ett tryck på knappen **SET/CLR** visas parkeringshjälpmeddelandet igen och parkeringen kan återupptas.

Deaktivering

Systemet deaktiveras om:

- du trycker på knappen 
- parkeringen avslutas med lyckat resultat
- om du kör över 30 km/h
- tändningen slås av

Deaktivering av föraren eller av systemet under manövreringen indikeras av **Parkering avbruten** i förarinformationscentralen.

Störning

Ett meddelande visas i förarinformationscentralen om:

- det finns ett fel i systemet
- föraren inte lyckades slutföra parkeringsmanövern
- systemet inte fungerar



Om ett föremål upptäcks under parkeringsinstruktionerna visas **STOP** i förarinformationscentralen. Om föremålet tas bort återupptas parkeringsmanövern. Om föremålet inte tas bort deaktiveras systemet. Tryck på knappen  för att aktivera systemet för sökning av en ny parkeringsficka.

Viktiga tips för användningen av parkeringshjälpsystemen

Varning

Ytor på objekt eller kläder som reflekteras på olika sätt samt externa ljudkällor kan under vissa omständigheter leda till att systemet inte upptäcker hinder.

Se upp

Sensors prestanda kan minska om den är täckt t.ex. av is eller snö.

Parkeringshjälpsens prestanda kan minska om sensorernas nivå förändras på grund av tung belastning.

Särskilda förutsättningar gäller för höga fordon (t.ex. terrängfordon, skåpbilar och transportbilar). Identifiering av ett föremål i bilens övre del kan inte garanteras.

Föremål med ett väldigt litet reflekterande tvärsnitt, t.ex. små föremål eller mjuka material, kanske inte upptäcks av systemet.

Parkeringshjälpsystem hjälper inte förare att undvika kollision med oväntade föremål.

Observera!

Parkeringshjälpen upptäcker automatiskt fabriksmonterad dragutrustning. Det deaktiveras när kontakten sätts in.

Sensorn kan upptäcka ett föremål som inte finns (ekostörning) som orsakas av yttre akustiska eller mekaniska störningar.

Avancerade parkeringshjälpsystem kanske inte reagerar på ändringar inom parkeringsytan när en parallell parkeringsmanöver har påbörjats.

Filbytesvarning

Filbytesvarningssystemet observerar markeringarna för den fil som bilen kör i via frontkameran. Systemet upptäcker filbyten och varnar föraren med visuella och akustiska signaler i händelse av ett oavsiktligt filbyte.

Kriterier för upptäckt av ett oavsiktligt filbyte är



- blinkers är inte på
- bromspedalen är inte nertrampad

- ingen aktiv gaspedalaktivering eller acceleration

- ingen aktiv styrning

Om föraren är aktiv utfärdas ingen varning.

Aktivering

Filbytesvarningssystemet aktiveras genom att du trycker på knappen . Den tända lysdioden i knappen indikerar att systemet är på. När kontrolllampan  i instrumentgruppen lyser grönt är systemet redo för funktion.

Systemet fungerar bara vid hastigheter över 60 km/h och om det finns filmarkeringar.



När systemet känner igen ett oavsiktligt filbyte ändras kontrollampan  till gult och blinkar. Samtidigt aktiveras ett varningsljud.



Deaktivering

Systemet deaktiveras genom att du trycker på knappen . Deaktivering indikeras via ett meddelande i förarinformationscentralen.

Det är inte redo för funktion vid hastigheter under 60 km/h.

Störning

Filbytesvarningssystemet kanske inte fungerar korrekt om:

- vindrutan inte är ren
 - det råder svåra omgivningsförhållanden som kraftigt regn, snö, direkt solljus eller skuggor
 - inga filmarkeringar kan upptäckas
- Om filbytesvarningssystemet upptäcker ett av dessa förhållanden lyser kontrollampan  gult.

Bränsle

Bränsle till bensinmotorer

Använd endast blyfritt bränsle enligt DIN EN 228.

Likvärdiga bränslen med ett etanolinnehåll på maximalt 10 volymprocent kan användas. I så fall ska du bara använda bränsle som uppfyller kraven i DIN 51625.

Fyll på bränsle med rekommenderat oktantal \heartsuit 197. Användning av bränsle med lägre oktantal försämrar motoreffekten och vridmomentet och ökar bränsleförbrukningen något.

Se upp

Bränsle med för lågt oktantal kan leda till okontrollerad förbränning och skador på motorn.

Bränsle till dieselmotorer

Använd bara diesel som uppfyller kraven i DIN EN 590. Bränslet måste ha lågt svavelinnehåll (högst 10 ppm). Motsvarande standardbränslen med

ett biodieselinnehåll (= FAME enligt EN14214) på högst 7 volymprocent (som DIN 51628 eller motsvarande standarder) kan användas.

Landspecifikt undantag för Marocko: använd bara diesel 50 ppm.

Marint dieselbränsle, brännolja, dieselbränslen som helt eller delvis är tillverkade av växter t.ex. rapsolja eller biodiesel, Aquazol och liknande diesel-vattenemulsioner får inte användas. Det är inte tillåtet att använda dieselbränslen som förtunnats med bränslen för bensinmotorer.

Dieselbränslets viskositet och filterbarhet beror på temperaturen. Vid låga temperaturer måste dieselbränsle med garanterade vinteregenskaper tankas.

Tankning



⚠ Fara

Innan tankningen påbörjas slår du av motorn och eventuella externa värmare med förbränningskammare. Slå av alla mobiltelefoner. Vid tankningen måste bensinstationens bruks- och säkerhetsföreskrifter följas.

⚠ Fara

Bränsle är brännbart och explosivt. Rök inte! Undvik öppen eld och gnistbildning!

Om det förekommer bränslerök i bilen måste du låta en verkstad åtgärda orsaken omedelbart.

Tankluckan är placerad baktill på bilens högra sida.



Det går endast att öppna tankluckan när bilen är upplåst. Lossa tankluckan genom att trycka på den.

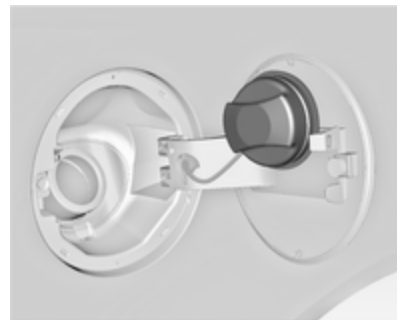

Fäst tanklocket i fästet på tankluckan vid tankning.

Se upp

Tvätta omedelbart av utrunnet bränsle.

Tanklock

Endast originaltanklocket garanterar fullständig funktion. Bilar med dieselmotorer har speciella tanklock.

Bränsleförbrukning - CO₂-utsläpp

Bestämningen av bränsleförbrukningen regleras av det europeiska direktivet 715/2007 692/2008 A.

Normen tar hänsyn till faktiska trafikförhållanden: Stadstrafik beräknas till cirka $\frac{1}{3}$ och landsvägskörning till cirka $\frac{2}{3}$. Hänsyn tas därvid också till kallstarter och accelerationsfaser.

Dessutom ingår mätning av CO₂-utsläppen.

Uppgifterna ska inte uppfattas som en garanti när det gäller respektive bils faktiska bränsleförbrukning. Bränsleförbrukningen beror till stor del på den personliga körstilen samt på väg- och trafikförhållandena.

Alla värden gäller grundmodellen för EU med standardutrustning.

Fastställandet av bränsleförbrukningen tar hänsyn till bilens fastställda tomvikt som föreskrivs i direktivet. Extra utrustning kan öka bränsleförbrukningen och CO₂-utsläppen samt sänka maxhastigheten.

Bränsleförbrukning, CO₂-utsläpp
⇨ 201.

Bogsering

Allmän information

Den fabriksmonterade draganordningen fälls upp under den bakre köfångarens ytterhölje.

Låt en verkstad utföra en eftermontering. Eventuellt måste ändringar som berör kylningen, värmeskyddsplåten eller andra aggregat utföras. Använd endast en draganordning som är godkänd för bilen.

För att undvika skada på bilen kan den motormanövrerade bakluckan inte manövreras med fjärrkontrollen då ett släp är elektroniskt anslutet.

Montering av draganordning kan täcka bogseröglans öppning. Om så är fallet använder du dragkulans balk för bogsering.

Monteringsmått för fabriksmonterad draganordning ⇨ 245.

Köregenskaper och tips för släpdragning

Smörj dragkulan innan du kopplar till en släpvagn. Om en krängningshämmare används för att minska slingrande rörelser för släpet ska du dock inte smörja dragkulan.

För släp med låg körstabilitet och släp med en tillåten totalvikt på över 1400 kg rekommenderas användning av en krängningshämmare vid körning i över 80 km/h.

Om släpet börjar "slingra", kör långsammare, styr inte emot, i nödfall bromsa in hårt.

Vid utförskörning ska samma växel vara i som vid motsvarande uppförskörning och ungefär samma hastighet.

Ställ in ringtrycket på värdet för full last ⇨ 211.

Dragning av släp

Släpvagnslast

De tillåtna släpvagnsvikterna är bil- och motorberoende maxvärden som inte får överskridas. Den faktiska släpvagnslasten är skillnaden mellan släpvagnens aktuella totalvikt och det aktuella kultrycket i tillkopplat läge.

Den för bilen tillåtna släpvagnsvikten framgår av registreringsbeviset. Om inget annat anges gäller den för körning i stigningar upp till max 12 %.

Den tillåtna släpvagnsvikten gäller för stigningar upp till det angivna värdet och höjder upp till 1 000 meter över havet. På höga höjder sjunker motoreffekten och baktagningsförmågan på grund av den minskande lufttäteten. Den tillåtna tågvikten måste minskas med 10 % per påbörjad 1 000 meter höjd över havet. Vid körning på vägar med mindre stigningar (mindre än 8 %, t.ex. motorvägar) behöver tågvikten inte minskas.

Den tillåtna totalvikten får inte överskridas. Den tillåtna tågvikten anges på typskylten ⇨ 195.

Kultryck

Kultrycket är den kraft med vilken släpvagnskopplingen trycker på dragkulan. Trycket ändras beroende på hur släpet lastas och hur lasten är fördelad.

Det maximalt tillåtna kultrycket (85 kg) finns instansat på kulstängens typskylt och anges också i bilhandlingarna. Detta tryck ska alltid eftersträvas, särskilt vid tunga släp. Kultrycket får aldrig vara lägre än 25 kg.

Bakaxeltryck

Vid påkopplat släp och full last i dragbilen inklusive alla åkande får det tillåtna bakaxeltrycket (anges på typskylten resp. i bilhandlingarna) överskridas med 90 kg för sedanen och 85 kg för kombi och den tillåtna totalvikten får överskridas med 65 kg för sedanen och 60 kg för kombi. Om det tillåtna bakaxeltrycket överskrids gäller en högsta hastighet på 100 km/h.

Draganordning

Se upp

Den infällbara kopplingskulstången kan inte tas bort från bilen. Vid körning utan släp faller du in kopplingskulstången.

⚠ Varning

Se till att ingen person befinner sig i kopplingskulstångens svängzon. Risk för personskador.

Vid frigöring av den undanstopgade kulkopplingsstången måste du se till att du står till vänster om handtaget.

Lossa den undanstoppade kulstången

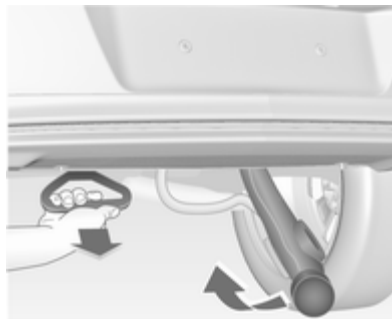

Dra i handtaget under den bakre köfångarens ytterhölje i en vinkel på ungefär 45° mot marken.

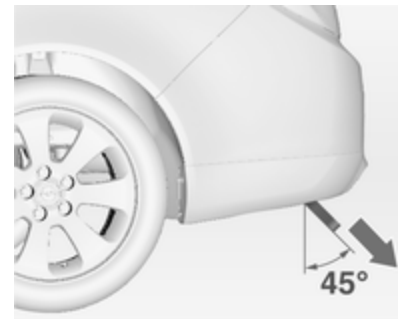

Ett surrande ljud hörs som en varning när frigöringshandtaget dras ut och dragkulan går in i grepp.

Ta den lossade kopplingskulstången och lyft upp den tills den går i ingrepp.

Se till att kopplingskulstången går i ingrepp korrekt och att det frigjorda handtaget styrs tillbaka till sitt gömda initiala tillstånd annars slutar inte det surrande ljudet.

Stoppa undan/dölj kopplingskulstången

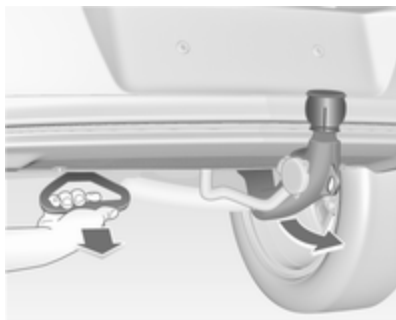

Dra i handtaget under den bakre köfångarens ytterhölje i en vinkel på ungefär 45° mot marken.

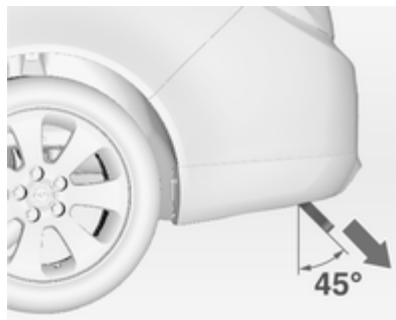

Ett surrande ljud hörs som en varning när frigöringshandtaget dras ut och dragkulan går in grepp.

Håll den frigjorda kopplingskulstången och sväng den åt höger tills den går i grepp under golvet och se till att frigöringshandtaget är tillbaka i sitt gömda läge.



Se till att kopplingskulstången går i ingrepp korrekt och att det frigjorda handtaget styrs tillbaka till sitt gömda initiala tillstånd annars slutar inte det surrande ljudet.

⚠ Varning

Dragning av släpvagn får endast ske med rätt monterad kulstång. Om kopplingskulstången inte går i ingrepp korrekt eller om frigöringshandtaget inte går att föra tillbaka till sitt ursprungliga dolda läge i huset respektive om sumertonen inte hörs vid inkopplingen av kopplingskulstången skall du uppsöka en verkstad för att få hjälp.

Ögla för säkerhetswire

Vid bromsat släp, häng in säkerhetswiren i öglan.

Släpstabilitetshjälp

Om systemet upptäcker en kraftig sladd reduceras motoreffekten och ekipaget bromsas målinriktat tills sladden upphör. När systemet arbetar håller du ratten så stilla som möjligt.

Släpstabilitetshjälp (TSA) är en funktion i den elektroniska stabilitetskontrollen ⇨ 137.

Bilvård

| | |
|-----------------------------|-----|
| Allmän information | 154 |
| Bilkontroller | 155 |
| Glödlampsbyte | 160 |
| Elsystem | 168 |
| Bilverktyg | 175 |
| Fälgar och däck | 175 |
| Start med startkablar | 185 |
| Bogsering | 186 |
| Vård av utseendet | 189 |

Allmän information

Tillbehör och modifieringar på bilen

Vi rekommenderar att du använder reservdelar och tillbehör som är original och reservdelar som uttryckligen är godkända för din typ av bil. Vi kan inte bedöma eller garantera andra produkters tillförlitlighet - även om det finns godkännanden från myndigheter eller andra.

Utför inga ändringar av elektriska system, t.ex. ingrepp i elektroniska styrdon (chip-tuning).

Parkering av bilen

Parkering av bilen under en längre tid

Om bilen skall parkeras under flera månader:

- Tvätta och vaxa bilen.
- Kontrollera konserveringen i motorrummet och på karossen.
- Rengör och konservera tätningsgummin.

- Byt motorolja.
- Töm spolarvätskebehållaren.
- Kontrollera kylvätskans frost- och korrosionsskydd.
- Ställ in ringtrycket på värdet för full last.
- Parkera bilen i en torr och väl ventilerad lokal. Lägg i ettan eller backen respektive växelväljaren i läge **P**. Säkra bilen så att den inte kan rulla iväg.
- Dra inte åt parkeringsbromsen.
- Öppna motorhuven, stäng alla dörrar och lås bilen.
- Lossa polklämman från bilbatteriets minuspol. Observera att alla system inte fungerar, t.ex. stöldlarmet.

Ta bilen i drift igen

När bilen skall tas tillbaka till användning igen:

- Anslut polklämman till bilbatteriets minuspol. Aktivera fönsterhissarnas elektronik.
- Kontrollera ringtrycket.

- Fyll på spolarvätskebehållaren.
- Kontrollera motoroljenivån.
- Kontrollera kylvätskenivån.
- Montera eventuellt nummerskyltar.

Återvinning av bilen efter dess livstid

Information om centraler för återvinning av bilar efter deras livstid finns på vår webbplats. Överlåt detta arbete endast till en auktoriserad återvinningscentral.

Bilkontroller

Utföra arbete

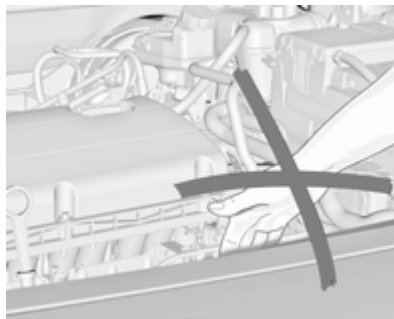

⚠ Varning

Kontroller i motorrummet får endast utföras när tändningen är av.

Kylarfläkten kan gå även när tändningen är av.

⚠ Fara

Tändsystemet och xenonstrålkastarna har en mycket hög spänning. Undvik beröring.

Motorhuv

Öppna



Dra i frigöringshandtaget och tryck tillbaka det i utgångsläget.



Tryck säkerhetsspärren åt höger och öppna motorhuven.

Motorhuven hålls öppen automatiskt.

Luftintag ⇨ 124.

Stänga

Sänk ner motorhuven och låt den falla i låset. Kontrollera att den är fastlåst.

Motorolja

Motoroljenivån kontrolleras automatiskt, bilmeddelanden ⇨ 93. Men du ska ändå regelbundet kontrollera motoroljan manuellt för att undvika skada på motorn.

Kontrollen får endast utföras när bilen står vågrätt. Motorn måste vara driftvarm och ha varit avstängd minst 5 minuter.

Dra ut oljemätstickan, torka av den, sätt in den till handtagets anslagsyta, dra ut den igen och läs av motoroljenivån.

Sätt in oljemätstickan till handtagets anslagsyta och vrid den ett halvt varv.

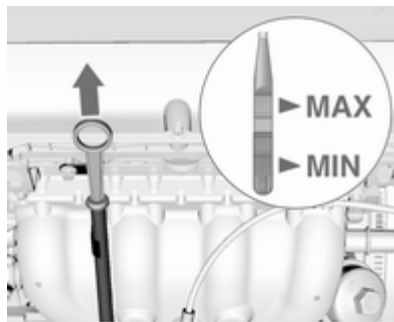

Beroende på motor används olika oljemätstickor.

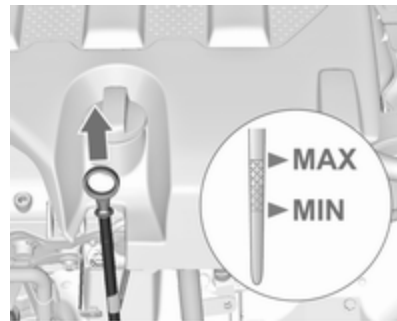

Om motoroljenivån har sjunkit till påfyllningsmarkeringen **MIN** ska motorolja fyllas på.

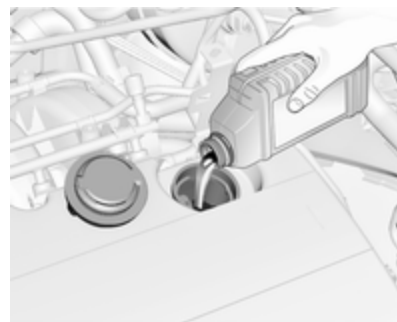

Vi rekommenderar användning av motorolja av samma klass som den som användes vid det senaste bytet. Motoroljenivån får inte överstiga den övre markeringen **MAX** på mätstickan.

Se upp

Om för mycket motorolja har fyllts på måste den tappas av eller sugas ut.

Påfyllningsmängder ⇨ 209.

Sätt på och skruva fast locket.

Motorkylvätska

Kylvätskan ger frostskydd ner till ca -28°C .

Se upp

Använd endast godkänt frostskyddsmedel.

Kylvätskenivå

Se upp

För låg kylvätskenivå kan leda till skador på motorn.

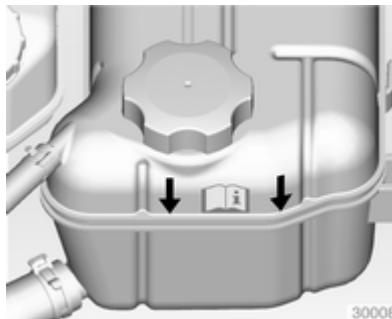

När kylsystemet är kallt skall kylvätskenivån stå något över påfyllningsmarkeringen. Fyll på om nivån är lägre.



På en annan version är påfyllningsmärket på insidan av påfyllningsöppningen. Öppna locket för att kontrollera.

⚠ Varning

Låt motorn svalna innan locket öppnas. Öppna locket försiktigt så att övertrycket kan släppas ut långsamt.

Fyll på med en blandning 1:1 av koncentrerad kylvätska och rent kranvatten. Om du inte har någon kylarvätska använder du rent kranvatten. Sätt på

och skruva fast locket ordentligt. Kontrollera kylvätskans koncentration och låt en verkstad åtgärda orsaken till kylvätskeförlusten.

Spolarvätska



Fyll på rent vatten tillsammans med en lämplig spolarvätska som innehåller frostskyddsmedel.

Bromsar

Om bromsbelägget uppnår den minsta tillåtna tjockleken lyser . Dessutom visas ett kodnummer eller

ett bilmeddelande i förarinformationscentralen. Bilmeddelanden ⇨ 93.

Det går att fortsätta körningen. Byt bromsbeläggen så snart som möjligt. Gör inga onödigt hårda inbromsningar under de första resorna.

Bromsvätska

Varning

Bromsvätska är giftig och frätande. Se till att den inte kommer i kontakt med ögon, hud, tyg eller lackerade ytor.

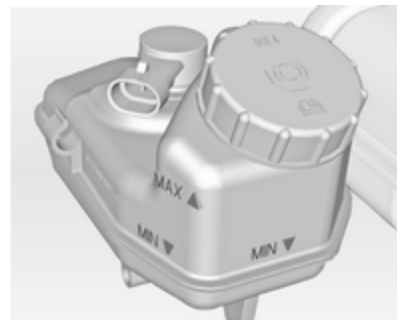

Bromsvätskan måste befinna sig mellan markeringarna **MIN** och **MAX**.

Iaktta noggrann renlighet vid påfyllning. Föroreningar i bromsvätskan kan leda till funktionsstörningar i bromssystemet. Låt en verkstad åtgärda orsaken till bromsvätskeförlusten.

Använd endast högprestandabromsvätska som är godkänd för bilen, bromsen och kopplingen ⇨ 193.

Batteri

Bilens batteri är underhållsfritt.

Batterierna får inte slängas i hushålls-soporna. De måste lämnas till återvinning på lämpliga återvinningsstationer.

Om bilen inte ska användas på mer än 4 veckor kan batteriet laddas ur. Lossa polklämman från bilbatteriets minuspol.

Bilens batteri får endast kopplas från och anslutas när tändningen är av.

Stöldlarmets siren måste deaktiveras på följande sätt: Slå av tändningen och slå sedan på den igen, koppla bort bilens batteri inom 15 sekunder.

Skydd mot urladdning av batteriet
⇨ 116.

Luftning av dieselbränslesystem

Om tanken körs tom måste dieselbränslesystemet luftas. Slå på tändningen tre gånger under vardera 15 sekunder. Starta motorn under maximalt 40 sekunder. Upprepa detta tidigast efter 5 sekunder. Om motorn inte startar måste du uppsöka en verkstad.

Byte av torkarblad

Byte av vindrutetorkarblad

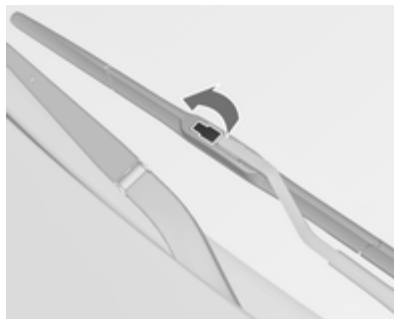

Lyft upp torkararmen, öppna fästklämman.

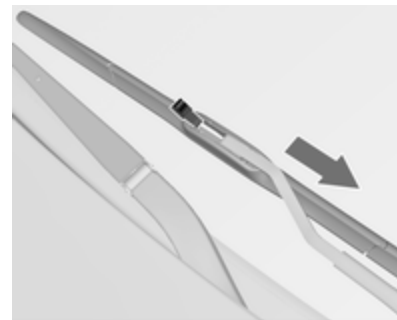

Lossa torkarbladet och ta bort det.

Byte av bakrutetorkarblad

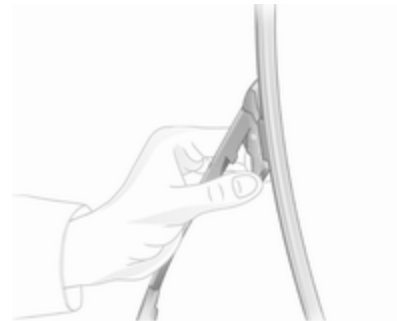

Lyft torkkarmen, tryck på båda reglarna på torkkarmen, lossa torkarbladet och dra av det.

Glödlampsbyte

Slå av tändningen och slå från den aktuella strömställaren resp. stäng dörrarna.

Ta enbart i sockeln på den nya glödlampan! Vidrör inte glödlampans glaskropp med händerna.

Använd endast samma glödlampstyp för byte.

Byt strålkastarnas glödlampor inifrån motorrummet.

Halogenstrålkastare

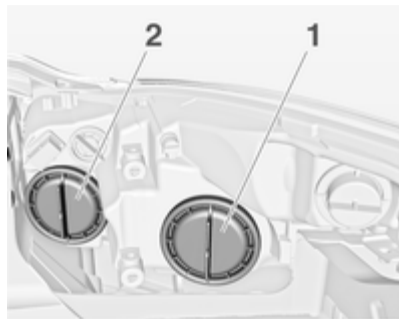

Strålkastare har skilda system för halvljus 2 (inre lampor) och halvljus 1 (yttre lampor).

Halvljus/halvljusautomatik



1. Vrid kåpan 1 moturs och demontera den.

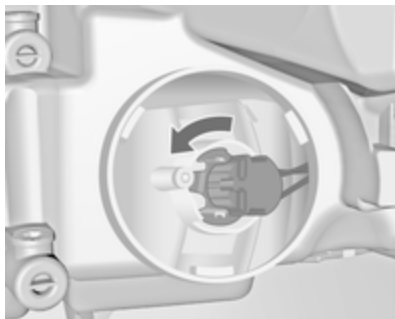

2. Vrid lamphållaren åt vänster och frigör den. Ta ut lamphållaren ur reflektorn.

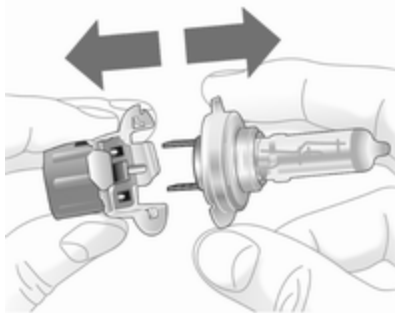

3. Dra ut glödlampan från lamphållaren och byt glödlampa.
4. Sätt in lamphållaren så att klackarna på hållaren stämmer överens med urtagen i reflektorn och vrid den åt höger.
5. Vrid lamphållaren medurs till anslag.
6. Montera kåpan och vrid medurs.

Helljus



1. Vrid kåpan 2 moturs och demontera den.
2. Dra av kontakten från glödlampan.



3. Haka loss klämfjäders ur låsfliken framåt och sväng den neråt.
4. Ta ut glödlampan ur reflektorn.
5. Vid montering av den nya glödlampan ska klackarna placeras i urtagen och klämfjäders ska fästas.
6. Fäst kontakten på glödlampan.
7. Montera kåpan och vrid medurs.

Främre blinkers



1. Vrid kåpan moturs och demontera den.

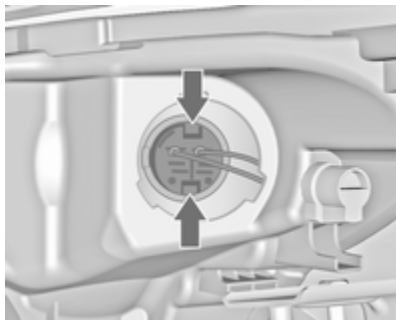

2. Tryck på spärrarna och dra ut lamphållaren ur reflektorn.

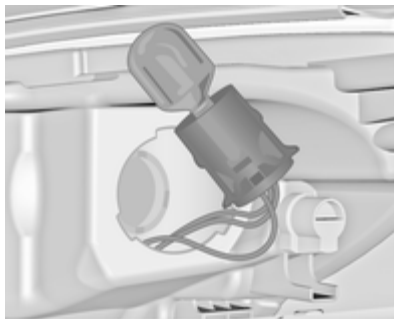

3. Ta ut glödlampen från lamphållaren och byt glödlampa.
4. Sätt in lamphållaren i reflektorn. Montera kåpan och vrid medurs.

Sidoljus



1. Vrid lamphållaren moturs och frigör den.

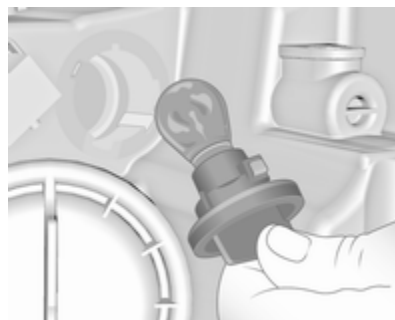

2. Tryck in glödlampan något i lamp-hållaren, vrid åt vänster och ta ut den och byt glödlampa.
3. Sätt in lamphållaren i reflektorn och vrid åt höger tills den spärras.

Xenonstrålkastare

⚠ Fara

Xenonstrålkastare arbetar med mycket hög elektrisk spänning. Undvik beröring. Låt en verkstad utföra lampbyte.

Dimljus

Låt en verkstad utföra lampbyte.

Bakljus

Sedan

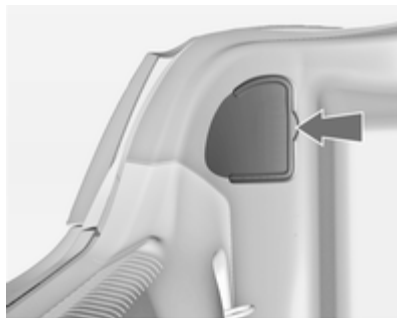

1. Lossa skyddet och ta bort.



2. Skruva loss två plastskruvar inifrån för hand.

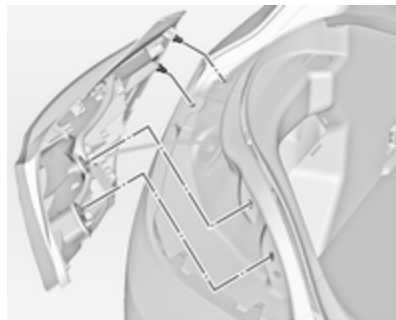

3. Dra av lamphuset. Var försiktig så att kabelkanalen förblir i läge. Lossa kabelkontakten från lamphållaren.

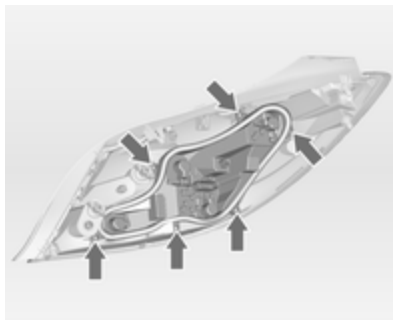

4. Skruva av skruvarna och ta bort lamphållaren.

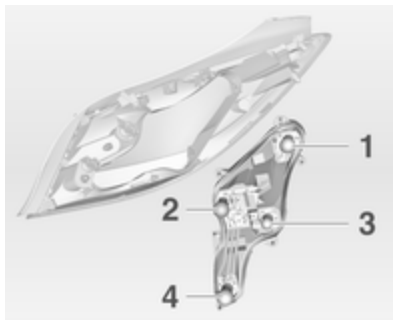

5. Tryck in glödlampan något i lamphållaren, vrid åt vänster och ta ut den och byt glödlampa.

Backljus/bromsljus (1)

Blinkersljus (2)

Bakljus (3)

Backljus/dimbackljus, kan finnas på enbart en sida (4)

6. Sätt in lamphållaren i bakljusenheten och skruva den på plats. Anslut kontakten. Sätt in lamphuset i karossen och dra åt fästmuttrarna. Stäng skyddet och fäst det.
7. Slå på tändningen, tänd och kontrollera alla lampor.

Kombi

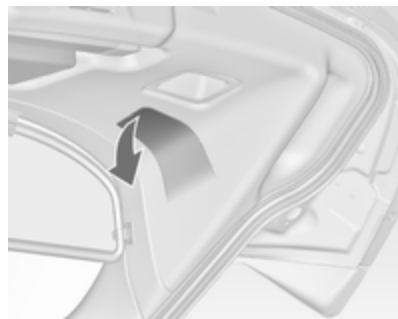

1. Lossa och öppna skyddet i bakluckan.



2. Skruva av tre låsmuttrar av plast manuellt.



3. Dra av lamphuset. Var försiktig så att kabelkanalen förblir i läge. Lossa kabelkontakten från lamp-hållaren.

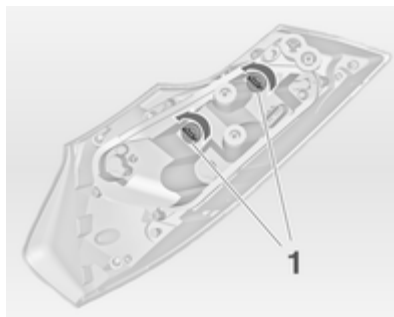

4. Om du enbart vill byta bakljuset (1) vrider du plastmuttern moturs och tar bort den från lamp-hållaren.

Tryck in glödlampan något i lamp-hållaren, vrid åt vänster och ta ut den och byt glödlampa. Sätt in plastmuttern i lamp-hållaren och vrid medurs.

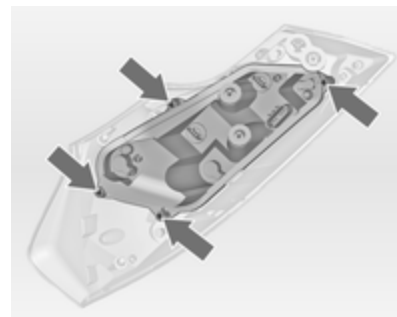

5. Om du vill byta de övriga lam-porna skruvar du ut skruvarna och tar bort lamp-hållaren.

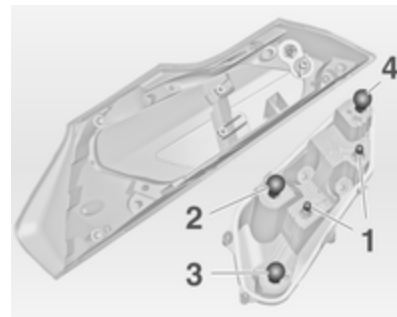

6. Tryck in glödlampan något i lamp-hållaren, vrid åt vänster och ta ut den och byt glödlampa.

Bakljus (1)

Blinkersljus (2)

Bromsljus (3)

Backljus/dimbackljus, kan finnas på enbart en sida (4)

7. Sätt in lamphållaren i bakljus-enheten och skruva den på plats. Anslut kontakten. Sätt in bakljus-enheten i bakluckan och dra åt fästmuttrarna. Stäng skyddet och fäst det.

8. Slå på tändningen, tänd och kontrollera alla lampor.

Extra bakljus i bakluckans ram

1. Öppna bakluckan.



2. Lossa skyddet i sidoklädselpanelen och ta bort det.

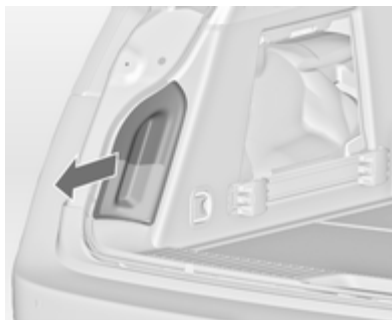

3. Tryck ut lamphuset från insidan av sidoklädselpanelen.

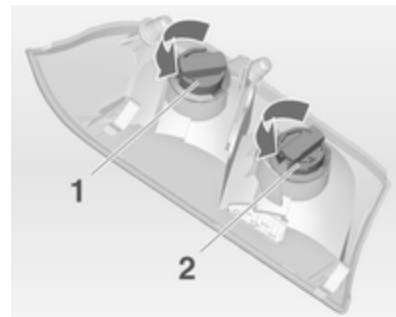

4. Vrid plastmuttern moturs och ta ut den från lamphållaren.

5. Tryck in glödlampan något i lamp-hållaren, vrid åt vänster och ta ut den och byt glödlampa. Sätt in plastmuttern i lamphållaren genom att vrida den medurs.

Bakljus (1)

Blinkersljus (2)

6. Sätt in lamphållaren i bakluckans ram. Stäng skyddet i sidoklädselpanelen.

Blinkers

Låt en verkstad utföra lampbyte.

Registreringsskyltsbelysning

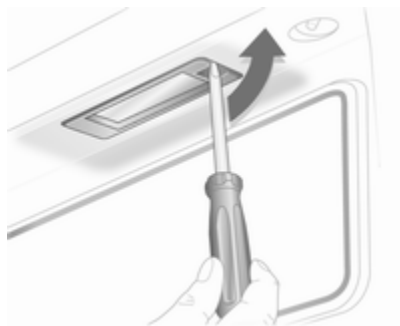

1. Sätt in skruvmejseln i lamphuset, tryck åt sidan och lossa fjädern.



2. Ta ut lamphuset neråt, dra inte i kabeln.
3. Lyft fliken och dra loss kontakten från lamphållaren.



4. Vrid lamphållaren åt vänster och frigör den.
5. Ta ut glödlampan från lamphållaren och byt glödlampa.
6. Sätt in lamphållaren i lamphuset och vrid den åt höger.
7. Anslut kontakten till lamphållaren.
8. Sätt in lamphuset och låt det spärras.

Kypébelysning

Kupébelysning och läslampor

Låt en verkstad utföra lampbyte.

Lastrumsbelysning



1. Lossa lampan med hjälp av en skruvmejsel och ta ut den.



2. Tryck glödlampan lätt mot fjäderklämman och ta ut den.
3. Sätt in den nya glödlampan.
4. Sätt tillbaka lampan.

Instrumentpanelbelysning

Låt en verkstad utföra lampbyte.

Elsystem

Säkringar

Utför bytet enligt texten på den defekta säkringen.

Det finns tre säkringshållare i bilen:

- till vänster framtill i motorrummet,
- i kupén bakom förvaringsfacket eller, i högerstyrda bilar, bakom handskfacket,
- bakom ett skydd på vänster sida av lastutrymmet.

Innan en säkring byts ut, koppla från strömkretsen med resp. strömställare resp. koppla från tändningen.

En defekt säkring känns igen på att smältråden har gått av. Byt inte säkringen förrän orsaken till felet har åtgärdats.

Vissa funktioner kan vara säkrade genom flera säkringar.

Säkringar kan också vara insatta utan att funktionen finns.

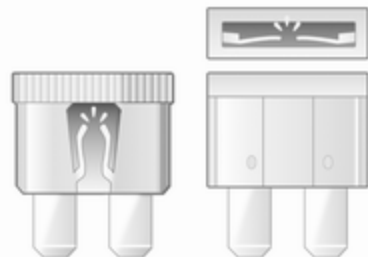

30040



30041

Utdragningsverktyg för säkringar

Det finns ett utdragningsverktyg för säkringar i säkringshållaren i motorrummet.

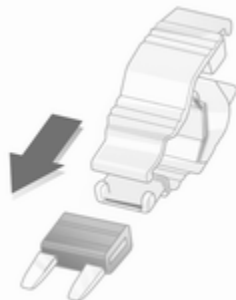

30042

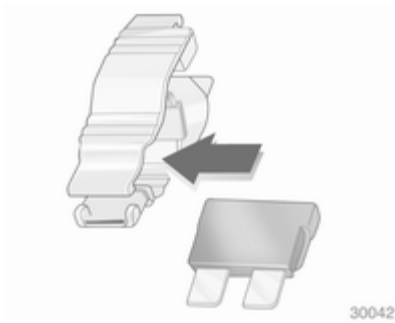

30042

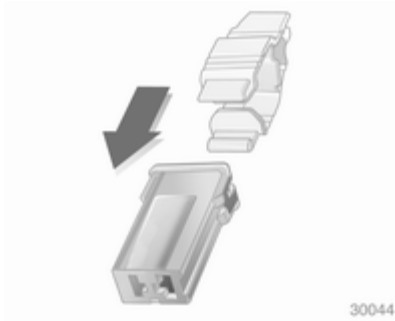

30044

Stick på utdragningsverktyget uppifrån eller från sidan på de olika utförandena av säkringar och dra ut säkringen.

Säkringshållare i motorrummet

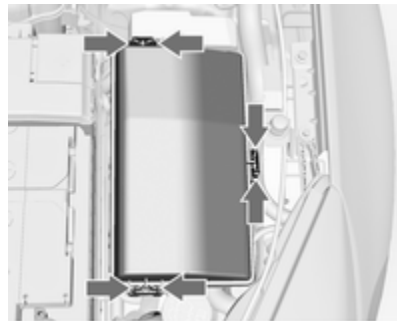

Säkringshållaren är placerad framtill i motorrummet.

Lossa locket, lyft det uppåt och ta bort det.



Nr Strömkrets

- 1 Växellådsstyrenhet
- 2 Motorstyrenhet
- 3 –
- 4 –
- 5 Tändning, växellådsstyrenhet, motorstyrenhet
- 6 Vindrutetorkare
- 7 –
- 8 Bränsleinsprutning, tändningssystem
- 9 Bränsleinsprutning, tändningssystem
- 10 Motorstyrenhet
- 11 Lambdasond
- 12 Startmotor
- 13 Sensor gasspjällvärme
- 14 Belysning
- 15 Bakrutetorkare

Nr Strömkrets

- 16 Vakuumpump, kompassenhet
- 17 Tändning, airbag
- 18 Adaptive Forward Lighting
- 19 Adaptive Forward Lighting
- 20 Tändsystemet
- 21 Fönsterhissar bak
- 22 ABS
- 23 Variabel styrning
- 24 Fönsterhissar fram
- 25 Eluttag
- 26 ABS
- 27 Elektrisk parkeringsbroms
- 28 Bakruteuppvärmning
- 29 Elmanövrerat förarsäte
- 30 Elmanövrerat passagerarsäte
- 31 Luftkonditionering
- 32 Karosstyrenhet

Nr Strömkrets

- 33 Uppvärmda framsäten
- 34 Taklucka
- 35 Infotainmentsystem
- 36 –
- 37 Höger helljus
- 38 Vänster helljus
- 39 –
- 40 Efterförångningspump
- 41 Vakuumpump
- 42 Kylarfläkt
- 43 –
- 44 Strålkastarspolare
- 45 Kylarfläkt
- 46 Uttag 87, huvudrelä
- 47 Lambdasond
- 48 Dimljus
- 49 Höger halvljus

Nr Strömkrets

- 50 Vänster halvljus
- 51 Signalthorn
- 52 Tändsystemet
- 53 Tändning, ventilerade framsäten
- 54 Tändsystemet
- 55 Elfönsterhissar, spegelinfällning
- 56 Vindrutespolare
- 57 Tändsystemet
- 58 –
- 59 Dieselbränsleuppvärmning
- 60 Spegelvärm
- 61 Spegelvärm
- 62 Solenoid öppning behållare
- 63 Bakrutesensor
- 64 Adaptive Forward Lighting
- 65 Signalthorn
- 66 Bakrutespolare

Nr Strömkrets

- 67 Styrenhet bränslesystem
- 68 –
- 69 Batterisensor
- 70 Regnsensor
- 71 Elförsörjning kaross

Efter byte av felaktiga säkringar stänger du säkringshållaren och låter den gå i ingrepp genom att trycka på den.

Om säkringshållarens lock inte stängs ordentligt kan det uppstå funktionsfel.

Säkringshållare instrumentpanel

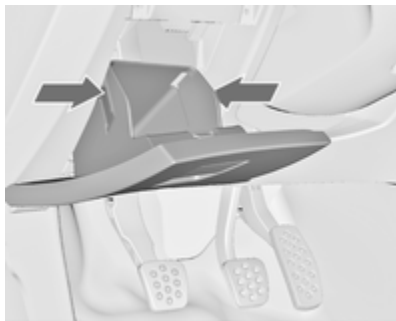

Säkringshållaren är placerad bakom förvaringsutrymmet i instrumentpanelen.

Öppna utrymmet, tryck ihop låsfläckarna, fäll ner utrymmet och ta bort det.

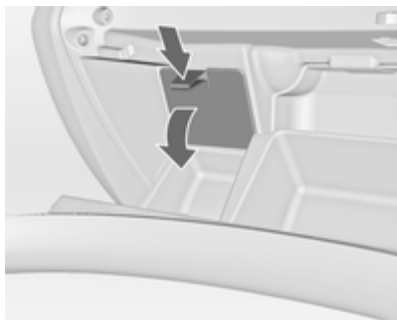

I högerstyrda bilar är säkringshållaren placerad bakom ett skydd i handskfacket. Öppna handskfacket och ta bort skyddet.

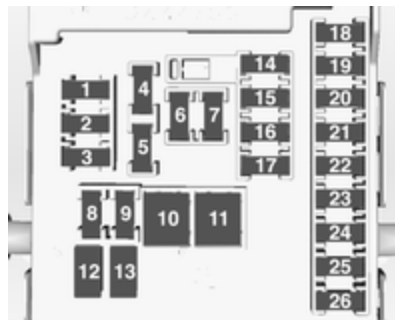

Nr Strömkrets

- 1 Infotainmentsystem, infodisplay
- 2 Karosstyrenhet
- 3 Karosstyrenhet
- 4 Infotainmentsystem, infodisplay
- 5 Infotainmentsystem, infodisplay
- 6 Cigarettändare
- 7 Eluttag
- 8 Karosstyrenhet
- 9 Karosstyrenhet

Nr Strömkrets

- 10 Karosstyrenhet
- 11 Kupéfläkt
- 12 -
- 13 -
- 14 Diagnoskontakt
- 15 Airbag
- 16 Centrallås, baklucka
- 17 Luftkonditionering
- 18 Transportsäkring
- 19 Minne
- 20 Automatisk passageraravkänning
- 21 Instrument
- 22 Tändsystemet.
- 23 Karosstyrenhet
- 24 Karosstyrenhet

Nr Strömkrets

- 25 Tändningslås
- 26 Eluttag lastutrymme

Elmanövrerade säten, pos. 12 och 13, har ett överbelastningsskydd. Kretsen sluts igen efter nerkylning.

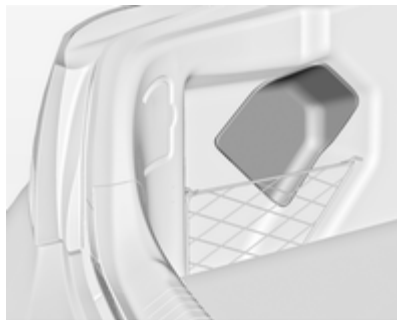
Säkringshållare i lastutrymmet

Säkringshållaren är placerad på vänster sida i lastutrymmet bakom ett skydd. Ta bort skyddet.

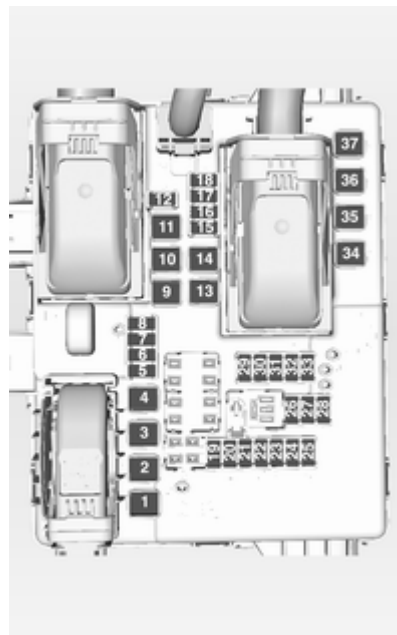

Nr Strömkrets

- 1 Centrallås, elmanövrerad baklucka
- 2 Luftkonditionering
- 3 Släpmodul
- 4 -
- 5 Släputtag
- 6 -
- 7 -
- 8 Släputtag
- 9 -
- 10 Kylvätskevärmare
- 11 Elektriska säten
- 12 Minnessäte
- 13 Nivåregleringssystem
- 14 -
- 15 -
- 16 -

Nr Strömkrets

- 17 Sätessvärme
- 18 Elmanövrerat bakluckslås
- 19 Solskyddsströmställare
- 20 Kylfläkt förarsäte
- 21 Tändsystemet.
- 22 Solskydd
- 23 Stöldlarm
- 24 Sidoljus vänster
- 25 Sidoljus höger
- 26 Belysning, kurvljus
- 27 Belysning, kurvljus
- 28 -
- 29 Transportsäkring
- 30 Transportsäkring
- 31 Aktiv fjädring, helljusassistent, farthållare, trafikskyltsassistent, filbytesvarning

Nr Strömkrets

- 32 Sidohinderdetektor
- 33 Fyrhjulsdrift
- 34 Taklucka
- 35 Centrallås
- 36 Elektriska säten
- 37 -

Bilverktyg

Verktyg

Bilar med däckreparationssats

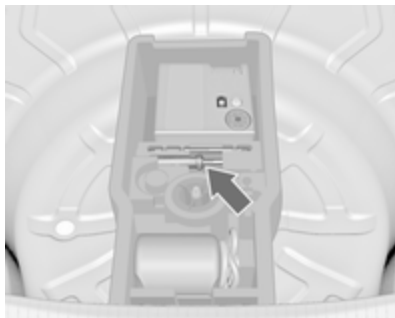

Verktygen och däckreparationssatsen finns i ett förvaringsutrymme under golvsyddet i lastutrymmet.

Bilar med reservhjul

Domkraften och verktygen finns i ett förvaringsutrymme i lastutrymmet under reservhjulet. Reservhjul
 ↻ 184.

Fälgar och däck

Däckkondition, fälgekondition

Kör över kanter långsamt och i så rät vinkel som möjligt. Att köra över vassa kanter kan leda till skador på däck och fälgar. Kläm inte fast däcken mot kantstenen vid parkering.

Kontrollera regelbundet att hjulen inte är skadade. Vid skador resp. vid ovanligt slitage ska en verkstad uppsökas.

Däck

Däck i storlekarna

205/60 R 16, 215/55 R 17,
 225/50 R 17, 225/45 R 18 och
 235/45 R 18 får endast användas som vinterdäck.

Vinterdäck

Vinterdäck förbättrar körsäkerheten vid temperaturer under 7 °C och skall därför monteras på alla hjulen.

Däck av storleken 245/45 R 18, 245/40 R 19 och 245/35 R 20 får inte användas som vinterdäck.

Sätt upp en hastighetsdekal i förarens synfält beroende på nationella föreskrifter.

Däckbeteckningar

t.ex. **215/60 R 16 95 H**

- 215** = Däckets bredd i mm
- 60** = Tvärsnittsförhållande (däckhöjd i relation till däckbredd) i %
- R** = Stomtyp: Radial
- RF** = Konstruktion: RunFlat
- 16** = Fälgdiameter i tum
- 95** = Kod bärförmåga t.ex.:
95 motsvarar 690 kg
- H** = Hastighetskod

Hastighetskod:

- Q** = upp till 160 km/h
- S** = upp till 180 km/h
- T** = upp till 190 km/h
- H** = upp till 210 km/h
- V** = upp till 240 km/h
- W** = upp till 270 km/h

Ringtryck

Kontrollera ringtrycket när däckerna är kalla minst var fjortonde dag samt före alla längre resor. Glöm inte reservhjulet. Detta gäller även för bilar med ringtrycksövervakningssystem.

Skruva loss ventilhatten.



Ringtryck ⇨ 211 och på dekalen på vänster framdörrsram.

Uppgifterna om ringtryck avser kalla däck. De gäller för sommar- och vinterdäck.

Reservhjulet ska alltid fyllas med ringtrycket för full last.

ECO-ringtrycket är avsett för att uppnå lägsta möjliga bränsleförbrukning.

Över- eller underskridande av de föreskrivna lufttrycken påverkar säkerheten, köregenskaperna, körkomforten och bränsleförbrukningen, och ökar däckslitaget.

⚠ Varning

För lågt tryck kan leda till stark uppvärmning av däckerna, inre däckskador, att slitbanan lossnar vid höga hastigheter eller däckexplosion.

Om ringtrycket skall sänkas eller höjas på en bil med ringtrycksövervakningssystem slår du av tändningen.

Ringtrycksövervakningssystem

Ringtrycksövervakningssystemet övervakar alla fyra däckens tryck en gång per minut när bilens hastighet överskrider en viss gräns.

Alla hjul måste vara utrustade med trycksensorer och däckerna måste ha det föreskrivna trycket.

De aktuella ringtrycken kan visas i **Inställningar** i förarinformationscentralen.

Menyn kan väljas med knapparna på blinkersspaken.



Tryck på knappen **MENU** för att välja **Inställningar**.

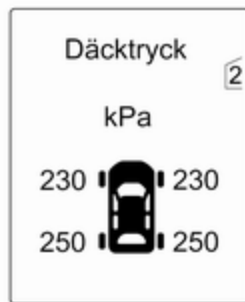

Vrid inställningsratten för att välja ringtrycksövervakningssystemet.

Systemstatus och små tryckskillnader indikeras med ett varningsmeddelande och det aktuella däckets blin-kande i förarinformationscentralen.

Dessutom indikeras stora tryckskillnader mellan däck på samma axel med ett varningsmeddelande i förarinformationscentralen.

Stora tryckskillnader indikeras dessutom av kontrollampa (L).

Kontrollampa (L) ⇨ 86.

Bilmeddelanden ⇨ 93.

Om ringtrycket skall sänkas eller höjas slår du av tändningen.

Om en hel hjuluppsättning utan sensorer monteras (t.ex. fyra vinterdäck) visas ett meddelande i förarinformationscentralen. Kontrollsystemet för ringtryck fungerar då inte. Det går att komplettera med sensorer.

Ett reservhjul eller ett temporärt reservhjul är inte utrustat med trycksensorer. Ringtrycksövervakningssystemet fungerar inte för dessa hjul. Kontrollampa (L) lyser. För de övriga tre hjulen fungerar systemet.

Vid användning av konventionella flytande reparationssatser kan systemets funktion påverkas. Det går att använda system som är godkända av tillverkaren.

Externa radiosändare med hög effekt kan störa kontrollsystemet för ringtryck.

Ringtrycksövervakningssystemets ventilkärnor och tätningssatser måste bytas varje gång däcken byts.

Adaptiv tröskelfunktion

Ringtrycksövervakningssystemet upptäcker automatiskt om bilen körs med ett ringtryck som är lämpligt för en last på upp till 3 personer eller för en full last.

Om ringtrycket skall sänkas skall tändningen slås av före sänkningen.

Autoinlärningsfunktion

Efter byte av hjul måste bilen stå still under ungefär 20 minuter innan systemet gör en ny beräkning. Följande ominlärningsprocess tar upp till 10 minuters körtid med en hastighet på lägst 20 km/h. I detta fall kan -- visas eller tryckvärden kan växlas i förarinformationscentralen.

Om det uppstår problem under ominlärningsprocessen visas ett varningsmeddelande i förarinformationsdisplayen.

Temperaturkompensation

Kalla däck sänker ringtrycket och varma däck höjer ringtrycket. Ringtrycksövervakningssystemet beaktar denna effekt för varningsmeddelandena.

Det ringtrycksvärde som visas i förarinformationscentralen visar det faktiska ringtrycket. Därför är det viktigt att kontrollera ringtrycket med kalla däck.

Slitbanedjup

Kontrollera profildjupet regelbundet. Däck ska av säkerhetsskäl kasseras när profildjupet har nått ner till 2-3 mm (4 mm för vinterdäck).



Det lagligt tillåtna minsta profildjupet (1,6 mm) har nåtts när profilen har slitits till en slitagevarnare (TWI = Tread

Wear Indicator). Deras läge finns angivet med markeringar på däcksidan.

Om slitaget är större fram än bak ska framhjulen bytas mot bakhjulen. Se till att hjulens rotationsriktning är densamma som tidigare.

Däck åldras även om de inte används alls eller endast lite. Vi rekommenderar att däcken byts efter 6 år.

Byte av däck- och hjulstorlek

Vid användning av andra däckdimensioner än de som monteras i fabriken måste kanske hastighetsmätaren samt det nominella ringtrycket programmeras om och andra ändringar göras på bilen.

Byt dekalen med ringtryck efter byte till andra däckdimensioner.

⚠ Varning

Olämpliga däck eller fälgar kan leda till olyckor och till att typgodkännandet upphör.

Hjulsidor

Använd hjulsidor och däck som godkänts för respektive bil och därmed uppfyller kraven för den aktuella kombinationen av hjul och däck.

Om hjulsidor och däck som inte godkänts av tillverkaren används får däcken inte ha någon fälgskyddsvulst.

Hjulsidorna får inte påverka kylningen av bromsarna.

⚠ Varning

Olämpliga däck eller hjulsidor kan leda till plötslig luftförlust och därigenom till olyckor.

Hjulkåpor

Däck av storleken 245/35 R20 har en specifik hjulkåpa. För att ta bort kåpan från det demonterade hjulet lossar du först armarna en i sänder. Tryck sedan på kåpan i det mittré området bakifrån och ta bort den.

För att montera justerar du först hjulkåpan i den ordning som placeringsbenet passar in i urtaget.

Snökedjor

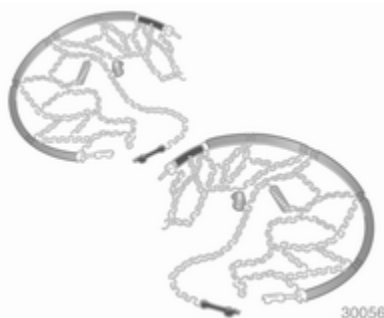

Snökedjor är endast tillåtna på framhjulen.

Använd snökedjor med fina länkar som på slitbanan och däckens insidor har en maximal länkhöjd på 10 mm med kedjelås.

⚠ Varning

Skador kan förorsaka däckexplosion.

Snökedjor är tillåtna på däck av storleken 225/55 R 17, 245/45 R 18, 245/40 R 19 och 245/35 R 20.

Användning av snökedjor är inte tillåten på kompakthjulet.

Däckreparationssats

Mindre skador på däckets löpyta eller sida kan åtgärdas med däckreparationssatsen.

Ta inte bort det främmande föremålet från däckets.

Däckskador som är större än 4 mm eller som befinner sig på däcksidan i närheten av fälgen kan inte repareras med reparationssatsen.

⚠ Varning

Kör inte fortare än 80 km/h.

Använd inte nödhjulet permanent. Styrförmågan och köregenskaperna kan försämrans.

Vid en punktering:

Dra åt parkeringsbromsen, lägg i ettan eller backen resp. **P**.

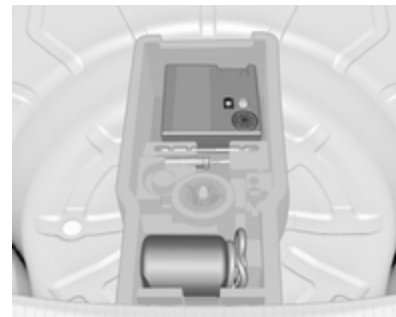

Däckreparationssatsen finns i ett utrymme under golvskyddet i lastutrymmet.

1. Ta upp däckreparationssatsen från utrymmet.
2. Ta ut kompressorn.

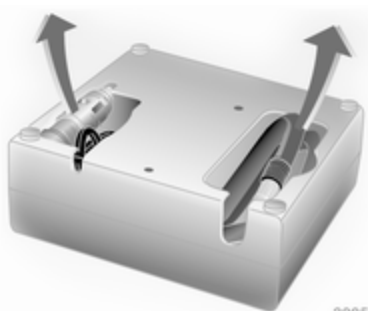

30057

3. Ta ut den elektriska anslutningskabeln och luftslangen från förvaringsutrymmena på undersidan av kompressorn.



30058

4. Skruva på kompressorns luftslang på anslutningen på tätningemedelsflaskan.
5. Placera tätningemedelsflaskan i hållaren på kompressorn.
Placera kompressorn nära däck
på ett sådant sätt att tätningemedelsflaskan är upprätt.

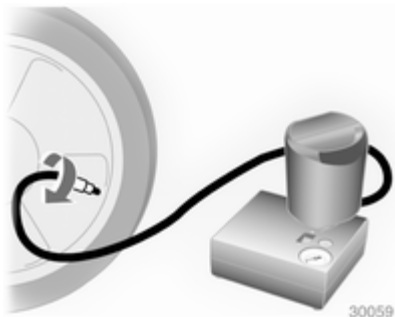

30059

6. Skruva av det defekta däckets ventilhatt.
7. Skruva på påfyllningsslangen på däckets ventil.
8. Strömställaren på kompressorn måste vara ställd på O.

9. Anslut kompressorns kontakt till tillbehörsuttaget eller cigarettändaruttaget.

För att undvika att batteriet laddas ur rekommenderar vi att motorn får gå.

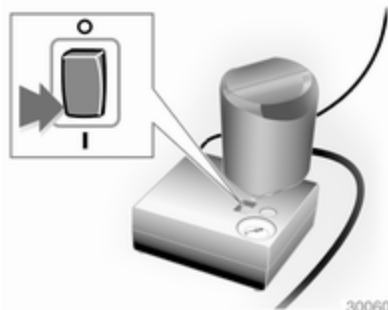

30060

10. Ställ vippströmställaren på kompressorn på I. Däcket fylls med tätningemedel.
11. Kompressorns tryckmätare visar kortvarigt upp till 6 bar när tätningemedelsflaskan töms (ungefär 30 sekunder). Sedan börjar trycket sjunka.

12. Allt tätningsmedel pumpas in i däcket. Sedan ska däcket fyllas med luft.
13. Det föreskrivna ringtrycket ska uppnås inom 10 minuter. Ringtryck ⇨ 211. När korrekt lufttryck har uppnåtts stänger du av kompressorn.

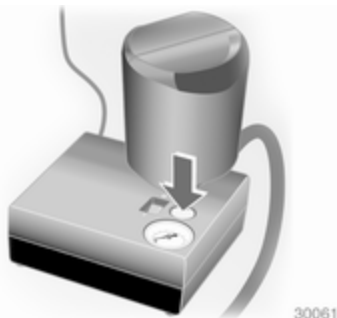

Om det föreskrivna ringtrycket inte uppnås inom 10 minuter ska däckreparationssatsen demonteras. Flytta bilen ett däckvarv. Anslut reparationssatsen igen och fortsätt fyllningen 10 minuter. Om det föreskrivna ringtrycket fortfarande inte uppnås är skadan på

däcket för stor. Uppsök en verkstad för att få hjälp.

Släpp ut det överflödiga ringtrycket med knappen över tryckindikatoren.

Låt inte kompressorn arbeta längre än 10 minuter.

14. Lossa däckreparationssatsen. När du drar av tätningsmedelsflaskan från hållaren ska du trycka på fästklacken. Skruva på däckpåfyllningsslangen på den lediga anslutningen på tätningsmedelsflaskan. Tack vare detta undviker man att tätningsmedel kommer ut. Förvara däckreparationssatsen i bagagerummet.
15. Ta bort tätningsmedel som runnit ut med en trasa.
16. Placera den dekal med den maximalt tillåtna hastigheten som finns på tätningsmedelsflaskan i förarens synfält.
17. Fortsätt körningen omgående så att tätningsmedlet fördelas jämnt i däcket. Efter cirka 10 km körning (efter högst 10 minuter) stannar

du och kontrollerar ringtrycket. Skruva fast luftslangen direkt på däckventilen och kompressorn.

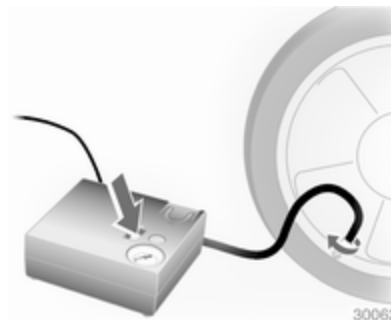

Korrigerat till det föreskrivna värdet om ringtrycket uppgår till mer än 1,3 bar. Upprepa detta tills det inte längre läcker ut någon luft.

När ringtrycket fallit under 1,3 bar får bilen inte längre användas. Uppsök en verkstad för att få hjälp.

18. Lägg in däckreparationssatsen i bagagerummet.

Observera!

Köregenskaperna för det reparerade däckets är kraftigt försämrade. Byt därför detta däck.

Vid ovanliga ljud eller kraftig uppvärmning av kompressorn ska den lämnas avstängd under minst 30 minuter.

Den inbyggda säkerhetsventilen öppnas vid ett tryck på 7 bar.

Observera satsens bäst före-datum. Efter detta datum garanteras inte tätningens förmåga längre. Observera informationen om bäst före-datum på tätningens medelsflaskan.

Byt den använda tätningens medelsflaskan. Avfallshandlingen ska ske i enlighet med föreskrifterna i lagstiftningen.

Kompressorn och tätningens medel kan användas från ca -30 °C.

Den medföljande adaptorn kan användas för att pumpa upp andra föremål, som t.ex. bollar, luftmadrasser och gummibåtar. Den är placerad på kompressorns undersida. För

att demontera den skruvar du på kompressorns luftslang och drar bort adaptorn.

Byte av hjul

Vissa bilar kan ha en däckreparationssats istället för ett reservhjul ⇨ 179.

Förbered på följande sätt och följ anvisningarna:

- Parkera bilen på en vågrät plan yta med fast och halksäkert underlag. Ställ framhjulen i raktframläge.
- Dra åt parkeringsbromsen, lägg i ettan eller backen resp. **P**.
- Ta ut reservhjulet ⇨ 184.
- Byt aldrig flera hjul samtidigt.
- Använd domkraften endast för byte av hjul vid punktering, inte för byte mellan vinter och sommaräck och vice versa.
- På mjukt underlag placerar du en stadig platta (högst 1 cm tjock) under domkraften.
- I den upplyfta bilen får inga personer eller djur befinna sig.
- Kryp inte under den upplyfta bilen.

- Starta inte motorn när bilen är upplyft.
- Rengör hjulbultarna och gängorna innan hjulet monteras.



1. Lossa hjulmuttern kåporna med en skruvmejsel och ta bort dem. Dra av hjulsidan med kroken. Bilverket ⇨ 175.

Lättmetallfälgar: Lossa hjulmuttern kåporna med en skruvmejsel och ta bort dem. Lägg en mjuk trasa mellan skruvmejseln och lättmetallfälgen för att skydda fälgen.

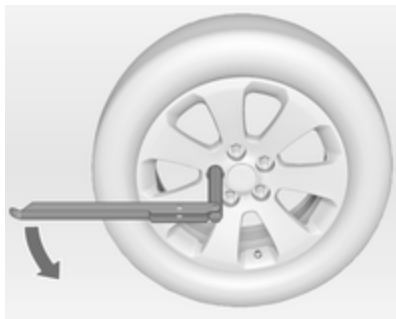

2. Fäll ut hjulnyckeln och sätt den på plats och se till att den sitter ordentligt. Lossa sedan varje hjulmutter ett halvt varv.

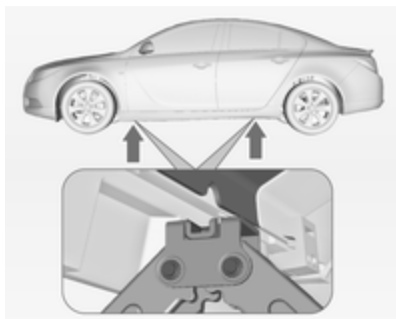

3. Se till att domkraften är placerad i enlighet med lyftpunkterna.

Lyfta upp bilen med en billyft:

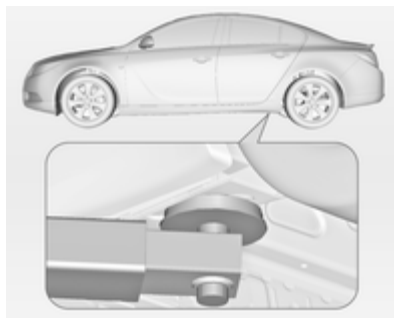

Placera billyftens bakre balk under underredet.

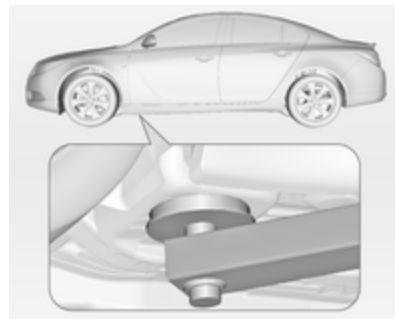

Placera billyftens främre balk under underredet.

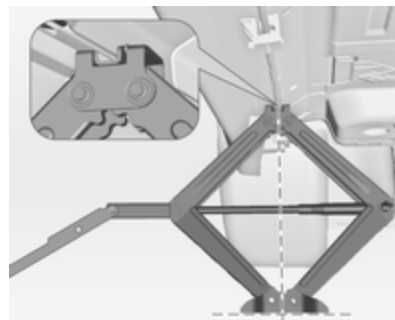



4. Förinställ domkraften på den höjd som krävs. Rikta in domkraften direkt under lyftpunkten så att den inte kan glida iväg.
5. Skruva ut hjulmuttrarna.
6. Byt hjul.
7. Skruva på hjulmuttrarna.
8. Sänk ner bilen.
9. Sätt på hjulnyckeln helt och dra åt hjulmuttrarna korsvis. Åtdragningsmomentet är 150 Nm.
10. Ventilsymbolen på hjulsidans baksida måste peka mot hjulets ventil.
Sätt på hjulmutterkåporna.

11. Lägg in det utbytt hjulet ↻ 179 och bilverktygen ↻ 175.
12. Kontrollera det nymonterade däckets tryck samt hjulmuttrarnas åtdragningsmoment så snart som möjligt.

Låt snarast byta ut eller reparera det skadade däck.

Reservhjul

Vissa bilar kan ha en däckreparationssats istället för ett reservhjul.

Reservhjulet kan vara ett kompakthjul beroende på utförande och nationella föreskrifter.

Reservhjulet har en stålfälg.

Om det monterade reservhjulet är mindre än de andra hjulen eller används tillsammans med vinterdäck kan köregenskaperna försämrats. Byt det skadade hjulet så snart som möjligt.



Reservhjulet är placerat i lastutrymmet under golvskyddet. Det är fäst i fördjupningen med en vingmutter.

Reservhjulsbaljan är inte utformad för alla tillåtna däckstorlekar. Om ett hjul som är bredare än reservhjulet måste förvaras i reservhjulsbaljan efter byte av hjul kan golvskyddet placeras på det utskjutande hjulet.

Kompakthjul

Vid användning av kompakthjulet kan köregenskaperna ändras. Byt eller reparera det skadade hjulet så snart som möjligt.

Montera endast ett kompakthjul. Kör inte fortare än 80 km/h. Kör långsamt i kurvor. Använd inte kompakthjulet under en längre tid.

Snökedjor ⇨ 179.

Däck med föreskriven rotationsriktning

Däck med föreskriven rotationsriktning ska monteras så att de roterar i körriktningen. Rotationsriktningen finns angiven med en symbol (t.ex. pil) på däcksidan.

Vid däck som är monterade mot rotationsriktningen gäller:

- Köregenskaperna kan ändras. Byt eller reparera det skadade hjulet så snart som möjligt.
- Kör inte fortare än 80 km/h.
- Kör extra försiktigt om vägbanan är våt eller snötäckt.

Start med startkablar

Ingen start med snabbbladdningsaggregat.

Vid urladdat batteri kan motorn startas med startkablar och batteriet i en annan bil.

Varning

Start med startkablar måste ske med stor försiktighet. Varje avvikelse från följande beskrivning kan leda till personskador eller sakskador genom batteriexplosion, och till skador på de båda bilarnas elsystem.

Varning

Se till att den inte kommer i kontakt med ögon, hud, tyg eller lackerade ytor. Vätskan innehåller svavelsyra som ger skador vid direktkontakt.

- Inga gnistor eller öppen eld i batteriernas närhet.

- Ett urladdat batteri kan frysa redan vid en temperatur på 0 °C. Ett fryst batteri måste tinas upp innan det går att ansluta startkablar.
- Använd skyddsglasögon vid arbeten med bilbatterier.
- Använd ett hjälpbatteri med samma spänning (12 volt). Dess kapacitet (Ah) får inte vara mycket mindre än det urladdade batteriets kapacitet.
- Använd startkablar med isolerade polklämmor och ett tvärsnitt på minst 16 mm² (på dieselmotorer 25 mm²).
- Koppla inte från det urladdade batteriet från bilens elektriska nät.
- Koppla från onödiga strömförbrukare.
- Stå inte lutad över batteriet under startförloppet.
- Hjälpkablarnas polklämmor får inte beröra varandra.

- Bilarna får inte komma i kontakt med varandra när starthjälp ges.
- Dra åt parkeringsbromsen. Växellådan i friläge. Automatisk växellåda i läget P.

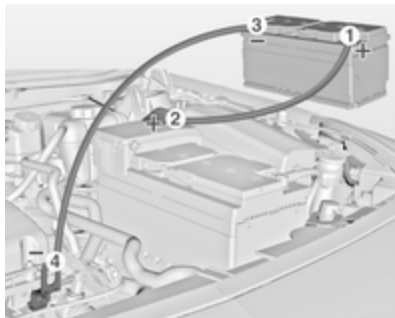

Ordningsföljd vid anslutningen av kablarna:

1. Anslut den röda kabeln till hjälpbatteriets pluspol.
2. Anslut den röda kabelns andra ända till det urladdade batteriets pluspol.
3. Anslut den svarta kabeln till hjälpbatteriets minuspol.

4. Anslut den svarta kabelns andra ända till jord på bilen, t.ex. motorblocket eller en skruv på motorfästet. Anslut så långt bort som möjligt från det urladdade batteriet, minst 60 cm.

Lägg kablarna så att de inte kan komma i beröring med roterande delar i motorrummet.

Starta motorn:

1. Starta motorn på den bil som ska ge ström.
2. Starta den andra motorn efter 5 minuter. Startförsöken får inte pågå längre än 15 sekunder med 1 minuts mellanrum.
3. Låt båda motorerna gå på tomgång under ca 3 minuter med anslutna kablar.
4. Slå på elektriska förbrukare på den bil som tar emot ström (t.ex. belysning, bakruteuppvärmning).
5. Ta bort kablarna i exakt omvänd ordning.

Bogsering

Bogsering av bilen



Lossa skyddsluckan nertill och ta av den neråt.



Insignia OPC: Sätt in en skruvmejsel i öppningen vid kåpans övre böj. Lossa kåpan genom att dra i skruvmejseln.

Bogseröglan finns bland bilverktygen ⇨ 175.



Skruva in bogseröglan till anslag i vågrätt läge.

Fäst bogserlinan – bättre är en bogserstång – i ögla.

Bogserögla får endast användas för bogsering och inte för laddning av bilen.

Koppla in tändningen för att frigöra rattlåset och för att kunna använda bromsljus, tuta och vindrutetorkare.

Växellådan i friläge.

Se upp

Kör långsamt. Undvik ryck. Kraftiga ryck och påkänningar kan skada bilarna.

Vid avstängd motor krävs betydligt större kraft för bromsning och styrning.

Koppla in innercirkulationen och stäng alla rutor så att den bogserande bilens avgaser inte kommer in i bilen.

Bilar med manuell växellåda och fyrhjulsdraft: Om bilen bogseras med alla fyra hjulen på marken finns det inga tekniska begränsningar för hastighet och sträcka. Om bara en axel lyfts upp är högsta hastighet 50 km/h. Det finns ingen begränsning av sträckan.

Bilar med automatisk växellåda och framhjulsdraft: Bilen måste bogseras framåt, i högst 80 km/h och inte längre än 100 km. I alla andra fall och om växellådan är felaktig måste framaxeln lyftas upp från marken.

Bilar med automatisk växellåda och fyrhjulsdrift: Bilen måste bogseras framåt. Om bilen bogseras med alla fyra hjulen på marken är högsta hastighet 50 km/h och längsta sträcka 50 km. Om bara framaxeln lyfts upp är den högsta hastighet 50 km/h. Det finns ingen begränsning av sträckan.

Uppsök en verkstad för att få hjälp.

Efter bogseringen skruvar du av bogseröglan.



Sätt in locket undertill, vrid det något medurs och stäng locket.

Insignia OPC: Sätt i kåpan med den nedre fliken i urtaget. Tryck fast kåpan i kofångaren.

Bogsering av en annan bil



Lossa skyddsluckan nertill och ta av den neråt.

Bogseröglan finns bland bilverktygen \diamond 175.



Skruva in bogseröglan till anslag i vågrätt läge.

Lastsäkringsöglan under bilen får under inga omständigheter användas som bogserögla.

Fäst bogserlinan – bättre är en bogserstång – i ögla.

Bogserögla får endast användas för bogsering och inte för laddning av en bil.

Se upp

Kör långsamt. Undvik ryck. Kraftiga ryck och påkänningar kan skada bilarna.

Efter bogseringen skruvar du av bogseröglan.

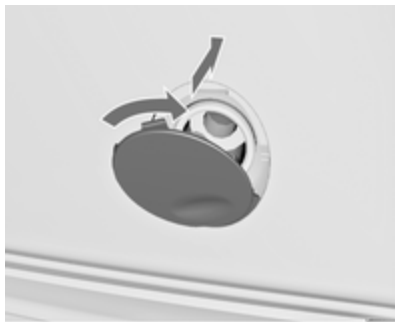

Sätt i locket i nederkant, vrid det något medurs och stäng.

Vård av utseendet

Yttre vård

Lås

Låsen smörjs med ett högvärdigt låscylinderfett på fabriken. Använd därför låsupptningsmedel endast i nödfall, de verkar avfettande och påverkar låsfunktionen ofördelaktigt. Om låsupptningsmedel har använts måste låsen smörjas in på nytt av en verkstad.

Biltvätt

Lacken utsätts för miljöpåverkan. Tvätta och vaxa därför bilen regelbundet. Vid tvättning i en biltvätt ska du välja ett program med vaxtillsats.

Fågelspillning, döda insekter, kåda, blompollen e.dyl. ska omgående tvättas bort, då de innehåller aggressiva ämnen som kan ge lackskador.

Vid användning av biltvättar ska anvisningarna från biltvättens tillverkare följas. Stäng av vindrutetorkarna och bakrutetorkarna. Skruva av antennen och utvändiga tillbehör som taklasthållare osv.

Vid handtvätt måste hjulhusens insida spolavskivas ordentligt.

Öppna dörrar och motorhuv och rengör kanter och falsar.

Låt en verkstad smörja alla dörrarnas gångjärn.

Rengör inte motorrummet med ett ångstrålapparat eller en högtryckstvätt.

Spola av bilen väl och torka med sämskskinn. Skölj sämskskinn ofta. Använd olika sämskskinn för lackerade ytor och glasytor. Om vax kommer på rutorna försämras sikten.

Ta inte bort tjärfläckar med hårda föremål. Använd tjärborttagningsspray på lackerade ytor.

Ytterbelysning

Strålkastar- och lampglasen är tillverkade av plast. Använd inga slipande, frätande eller aggressiva medel, isskrapor eller torra trasor.

Polering och vaxning

Vaxa bilen regelbundet (senast när vatten inte längre bildar pärlor). Om detta inte görs kommer lacken att torka ut.

Polering är endast nödvändig om fasta ämnen har fastnat på lacken, eller om lacken har blivit matt och glanslös.

Bilpolish med silikon bildar en avvisande skyddsfilm, som gör vaxning onödig.

Karossdelar av plast får inte behandlas med vax eller poleringsmedel.

Fönsterrutor och torkarblad

Använd mjuka, luddfria trasor eller ett sämskskinn och glasrengöringsmedel eller insektsborttagare för rengöring.

Se till att värmeledarna på insidan av bakrutan inte skadas vid rengöring av bakrutan.

För mekanisk borttagning av isbeläggning används en isskrapa utan vassa hörn. Tryck isskrapan hårt mot

glaset så att inte smuts kan komma mellan isskrapan och glaset och repa detta.

Rengör torkarblad som gör ränder med en mjuk trasa och fönsterputs.

Taklucka

Rengör aldrig med lösnings- eller skurmedel, bränslen, aggressiva medel (t.ex. lackrengöringsmedel, acetonhaltiga lösningar etc.), syrahaltiga eller starkt alkaliska medel resp. skursvampar. Använd aldrig vax eller poleringsmedel på den mittre delen av takluckan.

Fälgar och däck

Använd inte högtrycksaggregat för rengöring.

Rengör fälgar med pH-neutralt fälgenrengöringsmedel.

Fälgarna är lackerade och kan vårdas med samma medel som karossen.

Lackskador

Åtgärda små lackskador med ett lackstift innan det bildas rost. Låt en verkstad åtgärda större lackskador resp. rost.

Underrede

Underredet har delvis ett underredskydd av PVC resp. ett permanent skyddsvaxlager på utsatta områden. Kontrollera underredet och vaxa vid behov efter en underredstvätt.

Bitumen-kautschuk-material kan skada PVC-skiktet. Låt en verkstad utföra arbeten på underredet.

Vi rekommenderar att du tvättar underredet och kontrollerar skyddsvaxskiktet före och efter vintern.

Draganordning

Rengör inte kulstången med ett ångstrålaggregat eller en högtryckstvätt.

Kupévård

Interiör och klädsel

Använd endast torra trasor eller interiörrengöringsmedel för rengöring av interiören inklusive instrumentpanelen och övriga paneler.

Rengör glaset framför instrumentpanelen endast med en mjuk fuktig duk.

Rengör dynor med dammsugare och borste. Ta bort fläckar med interiörrengöringsmedel.

Rengör säkerhetsbältena med ljummet vatten eller interiörrengöringsmedel.

Se upp

Stäng fästanordningar med kardborrband eftersom öppna kardborrband kan skada sätets klädsel.

Samma gäller för kläder med vassa föremål som dragkedjor eller bälten eller jeans med dekorningar.

Plast- och gummidelar

Plast- och gummidelar kan vårdas med samma medel som karossen. Använd eventuellt interiörrengöringsmedel. Använd inga andra medel. Undvik lösningsmedel och bensin. Använd inte högtrycksaggregat för rengöring.

Service och underhåll

| | |
|--|-----|
| Allmän information | 192 |
| Rekommenderade vätskor, smörjmedel och delar | 193 |

Allmän information

Serviceinformation

För att bibehålla driftsäkerheten, trafiksäkerheten samt bilens värde är det viktigt att alla underhållsarbeten utförs med föreskrivna intervall.

Ett detaljerat och uppdaterat service-schema för din bil finns på verkstaden.

Servicedisplay ⇨ 80.

Europeiska serviceintervaller

Din bil behöver underhåll varje 30 000 km eller efter 1 år, det som inträffar först, om inte annat indikeras av oljelivslängdssystemet.

De europeiska serviceintervallen gäller för följande länder:

Andorra, Belgien, Bosnien och Hercegovina, Bulgarien, Cypern, Danmark, Estland, Finland, Frankrike, Grekland, Grönland, Irland, Island, Italien, Kroatien, Lettland, Litauen, Luxemburg, Makedonien, Malta, Montenegro, Nederländerna, Norge, Polen, Portugal, Rumänien, Schweiz, Serbien, Slovakien, Slovenien,

Spanien, Storbritannien, Sverige, Tjeckien, Tyskland, Ungern, Österrike.

Servicedisplay ⇨ 80.

Internationella serviceintervaller

Din bil behöver underhåll varje 15 000 km eller efter 1 år, det som inträffar först, om inte annat indikeras av oljelivslängdssystemet.

De internationella serviceintervallen gäller för de länder som inte omfattas av de europeiska serviceintervallen.

Servicedisplay ⇨ 80.

Intyg

Genomförande av servicearbeten bekräftas i service- och garantihäftet. Datum och mätarställning förs in tillsammans med verkstadens stämpel och underskrift.

Förvissa dig om att service- och garantihäftet fylls i korrekt eftersom fortlöpande intyg på servicearbeten är en förutsättning för att bevilja eventuella garanti- och goodwillanspråk. Det är dessutom en fördel vid vidareförsäljning av bilen.

Serviceintervall med återstående motoroljelivslängd

Serviceintervallen är baserade på flera användningsparametrar.

Motoroljans livslängdssystem låter dig få reda på när motoroljan skall bytas.

Servicedisplay ⇨ 80.

Rekommenderade vätskor, smörjmedel och delar

Rekommenderade vätskor och smörjmedel

Använd endast produkter som har blivit testade och godkända. Skador som uppstår på grund av användning av drivmedel som inte är godkända omfattas inte av garantin.

⚠ Varning

Drivmedel är farliga ämnen som kan vara giftiga. Hantera varsamt! Observera den information som anges på behållaren.

Motorolja

Motorolja kännetecknas av dess kvalitet och viskositet. Kvaliteten är viktigare än viskositeten vid val av motorolja.

Den nya motoroljan GM-Dexos 2 är av för närvarande högsta kvalitet. Om du inte har tillgång till den måste du använda en annan motorolja med föreskriven kvalitet.

Motoroljekvalitet för europeiska serviceplaner

- GM-Dexos 2 = Bensin- och dieselmotorer
- GM-LL-A-025 = Bensinmotorer
- GM-LL-B-025 = Dieselmotorer

Motoroljekvalitet för internationella serviceplaner

- GM-Dexos 2 = Bensin- och dieselmotorer
- GM-LL-A-025 = Bensinmotorer
- GM-LL-B-025 = Dieselmotorer
- ACEA-A3 = Bensinmotorer
- ACEA-B4 = Dieselmotorer utan dieselpartikelfilter (DPF)
- ACEA-C3 = Dieselmotorer med DPF

Motorolja för motor A20DTR

Använda enbart motorolja med kvaliteten GM-Dexos 2 eller GM-LL-B-025 och med viskositet 0W-40. Användning av olja med annan kvalitet och viskositet är uttryckligen förbjuden.

Fylla på motorolja

Motoroljor från olika tillverkare och av olika märken kan blandas så länge de uppfyller kraven för den angivna motoroljan (kvalitet och viskositet).

Om motorolja av rätt kvalitet inte finns tillgänglig kan maximalt 1 liter ACEA A3/B4 eller A3/B3 användas (endast en gång mellan varje oljebyte). Viskositeten skall vara av rätt klass.

Användning av motoroljorna ACEA A1/B1 och A5/B5 är uttryckligen förbjudet eftersom dessa kan orsaka varaktiga motorskador under vissa driftförhållanden.

Motoroljetillsatser

Användning av motoroljetillsatser kan leda till skador och att garantin upphör att gälla.

Motoroljeviskositet

Använd endast motoroljeviskositeterna SAE 0W-30, 0W-40, 5W-30 eller 5W-40.

Viskositetsklassen SAE anger hur trögflytande en olja är. När oljan är kall är den mer viskös än när den är varm.

Viskositetsklassen för oljor med flera användningsområden består av två tal. Det första talet, följt av bokstaven W, är ett mått på viskositet vid låg temperatur och det andra talet står för viskositet vid hög temperatur.

Kylvätska och frostskyddsmedel

Använd endast silikatfri kylvätska LLC (Long Life Coolant) med frostskyddsmedel.

Systemet fylls under tillverkningen på med kylvätska som ger mycket bra korrosionsskydd med ett frostskydd ner till cirka -28 °C. Den koncentrationen ska behållas hela året.

Kylvätsketillsatser som ska ge extra korrosionsskydd eller tätar mindre läckage kan framkalla funktionsstörningar. För problem som uppstår på

grund av användning av kylvätsketillsatser avsäger sig tillverkaren allt ansvar.

Broms- och kopplingsvätska

Använd bara bromsväska som uppfyller kraven för DOT4.

Bromsväska tar med tiden upp fukt, vilket försämrar bromseffekten. Bromsvätskan ska därför bytas vid de angivna intervallerna.

Förvara alltid bromsvätska i en väl försluten behållare för att undvika att den tar upp vatten.

Se till att bromsvätskan inte förorenas.

Tekniska data

Bilidentifikation 195

Bildata 197

Bilidentifikation

Chassinummer



Chassinumret syns genom vindrutan.

Typskylt



Typdekalen är placerad på den vänstra framdörrsramen.



Uppgifter på typskylten:

- 1 = Tillverkare
- 2 = Tillstandsnummer
- 3 = Bilens identifieringsnummer
- 4 = Tillåten totalvikt
- 5 = Tillåten total tågvikt
- 6 = Maximalt tillåtet framaxeltryck
- 7 = Maximalt tillåtet bakaxeltryck
- 8 = Bilspecifika resp. landsspecifika data

Fram- och bakaxellast får tillsammans inte överskrida den tillåtna totalvikten. Om t.ex. den tillåtna framaxellasten utnyttjas helt får bakaxeln endast belastas med återstående vikt upp till den tillåtna totalvikten.

Tekniska data har fastställts enligt EU-normer. Med reservation för ändringar. Uppgifter i av myndigheter utfärdade handlingar och dokument gäller i första hand, även om de avviker från uppgifterna i denna ägarhandbok.

Bildata

Motordata

| Marknadsbeteckning | 1.6 | 1.6 Turbo | 1.8 | 2.0 Turbo | 2.8 V6 Turbo | OPC |
|------------------------------|-----------|------------------|-----------|-----------|------------------|------------------|
| Motortyp | A16XER | A16LET | A18XER | A20NHT | A28NET | A28NER |
| Cylinderantal | 4 | 4 | 4 | 4 | 6 | 6 |
| Slagvolym [cm ³] | 1598 | 1598 | 1796 | 1998 | 2792 | 2792 |
| Motoreffekt [kW] | 85 | 132 | 103 | 162 | 191 | 239 |
| vid varv/min | 6000 | 5500 | 6300 | 5300 | 5500 | 5250 |
| Vridmoment [Nm] | 155 | 230 | 175 | 350 | 350 | 435 |
| vid varv/min | 4000 | 2200-5500 | 3800 | 2000-4000 | 1900-4500 | 5250 |
| Bränsletyp | Bensin | Bensin | Bensin | Bensin | Bensin | Bensin |
| Oktantal RON | | | | | | |
| rekommenderat | 95 | 95 | 95 | 95 | 95 | 98 |
| möjligt | 98 | 98 | 98 | 98 | 98 | 95 |
| möjligt | 91 | 91 ¹⁾ | 91 | 91 | 91 ¹⁾ | 91 ¹⁾ |
| Oljeförbrukning [l/1000 km] | 0,6 | 0,6 | 0,6 | 0,6 | 0,6 | 0,6 |

¹⁾ Möjligt endast om hög motorlast eller full last samt körning utför med släpvagnslast eller tung last undviks.

198 Tekniska data

| Marknadsbeteckning | 2.0 CDTI | 2.0 CDTI | ecoFlex 96 kW | 2.0 CDTI | ecoFlex 118 kW | 2.0 CDTI |
|------------------------------|-----------------|-----------------|----------------------|-----------------|-----------------------|-----------------|
| Motortyp | A20DTC | A20DTJ | A20DTH | A20DTH | A20DTH | A20DTR |
| Cylinderantal | 4 | 4 | 4 | 4 | 4 | 4 |
| Slagvolym [cm ³] | 1956 | 1956 | 1956 | 1956 | 1956 | 1956 |
| Motoreffekt [kW] | 81 | 96 | 96 | 118 | 118 | 140 |
| vid varv/min | 4000 | 4000 | 4000 | 4000 | 4000 | 4500 |
| Vridmoment [Nm] | 260 | 300 | 300 | 350 | 350 | 400 |
| vid varv/min | 1750-2500 | 1750-2500 | 1750-2500 | 1750-2500 | 1750-2500 | 2000 |
| Bränsletyp | Diesel | Diesel | Diesel | Diesel | Diesel | Diesel |
| Oljeförbrukning [l/1000 km] | 0,6 | 0,6 | 0,6 | 0,6 | 0,6 | 0,6 |

Prestanda

Sedan

| Motor | A16XER | A16LET | A18XER | A20NHT | A20NHT AWD ²⁾ | A28NET | A28NER |
|---------------------------------------|--------|--------|-------------------------|--------|-----------------------------|--------|--------|
| Högsta hastighet ³⁾ [km/h] | | | | | | | |
| Manuell växellåda | 192 | 225 | 207 | 242 | 240 | 250 | 250 |
| Automatisk växellåda | – | – | – | 240 | 239 | 250 | – |
| Motor | A20DTC | A20DTJ | A20DTH ecoFlex 96 kW | A20DTH | A20DTH ecoFlex 118 kW | A20DTR | |
| Maxhastighet [km/h] | | | | | | | |
| Manuell växellåda | 190 | 205 | 207 | 218 | 221 | 4) | |
| Automatisk växellåda | – | 204 | – | 215 | – | | |

2) Fyrhjulsdrift.

3) Den angivna maxhastigheten uppnås vid tomvikt (utan förare) plus 200 kg last. Specialutrustningar kan sänka den angivna maxhastigheten.

4) Värdet var inte tillgängligt vid tidpunkten för tryckning.

200 Tekniska data

Kombi

| Motor | A16XER | A16LET | A18XER | A20NHT | A20NHT - AWD | A28NET | A28NER |
|----------------------|--------|--------|--------|--------|-----------------|--------|--------|
| Maxhastighet [km/h] | | | | | | | |
| Manuell växellåda | 187 | 220 | 202 | 236 | 234 | 250 | 250 |
| Automatisk växellåda | – | – | – | 234 | 232 | 248 | – |

| Motor | A20DTC | A20DTJ | A20DTH ecoFlex 96 kW | A20DTH | A20DTH ecoFlex 118 kW | A20DTR |
|----------------------|--------|--------|-------------------------|--------|--------------------------|--------|
| Maxhastighet [km/h] | | | | | | |
| Manuell växellåda | 185 | 200 | 203 | 212 | 215 | |
| Automatisk växellåda | – | 198 | – | 210 | – | |

Bränsleförbrukning - CO₂-utsläpp

Sedan

Manuell växellåda/automatisk växellåda

| Motor | A16XER | A16LET | A18XER | A20NHT | A20NHT AWD ⁵⁾ | A28NET | A28NER |
|-----------------------------|--------|--------|--------|-----------|-----------------------------|-----------|--------|
| stadskörning [l/100 km] | 10,3/- | 10,6/- | 10,5/- | 12,8/14,2 | 13,1/14,4 | 16,2/16,6 | 16,6/- |
| landsvägskörning [l/100 km] | 5,9/- | 6,0/- | 5,9/- | 6,5/6,9 | 6,9/7,1 | 7,8/7,7 | 8,4/- |
| blandad körning [l/100 km] | 7,5/- | 7,7/- | 7,6/- | 8,8/9,6 | 9,2/9,8 | 10,9/11,0 | 11,4/- |
| CO ₂ [g/km] | 177/- | 179/- | 178/- | 208/225 | 215/229 | 256/258 | 268/- |

| Motor | A20DTC | A20DTJ | A20DTH ecoFlex 96 kW | A20DTH ecoFlex 118 kW | A20DTR |
|-----------------------------|--------|---------|-------------------------|--------------------------|---------------------|
| stadskörning [l/100 km] | 7,7/- | 7,7/9,3 | 6,8/- | 7,7/9,3 | 6,8/- ⁶⁾ |
| landsvägskörning [l/100 km] | 4,7/- | 4,7/5,3 | 4,2/- | 4,7/5,3 | 4,2/- ⁶⁾ |
| blandad körning [l/100 km] | 5,8/- | 5,8/6,8 | 5,2/- | 5,8/6,8 | 5,2/- ⁶⁾ |
| CO ₂ [g/km] | 154/- | 154/179 | 136/- | 154/179 | 136/- ⁶⁾ |

⁵⁾ Fyrhjulsdraft

⁶⁾ Värdet var inte tillgängligt vid tidpunkten för tryckning.

Kombi

Manuell växellåda/automatisk växellåda

| Motor | A16XER | A16LET | A18XER | A20NHT | A20NHT AWD ⁵⁾ | A28NET | A28NER |
|-----------------------------|--------|--------|--------|-----------|-----------------------------|-----------|--------|
| stadskörning [l/100 km] | 10,5/- | 10,9/- | 10,6/- | 12,9/14,3 | 13,2/14,5 | 16,7/17,1 | 17,0/- |
| landsvägskörning [l/100 km] | 6,1/- | 6,2/- | 6,2/- | 6,6/7,0 | 7,0/7,2 | 8,0/7,9 | 8,6/- |
| blandad körning [l/100 km] | 7,7/- | 7,9/- | 7,8/- | 8,9/9,7 | 9,3/9,9 | 11,2/11,3 | 11,7/- |
| CO ₂ [g/km] | 182/- | 186/- | 183/- | 209/228 | 219/233 | 263/265 | 274/- |

| Motor | A20DTC | A20DTJ | A20DTH ecoFlex 96 kW | A20DTH ecoFlex 118 kW | A20DTH ecoFlex 118 kW | A20DTR |
|-----------------------------|--------|---------|-------------------------|--------------------------|--------------------------|--------|
| stadskörning [l/100 km] | 7,9/- | 7,9/9,5 | 6,9 | 7,9/9,5 | 6,9 | 6) |
| landsvägskörning [l/100 km] | 4,9/- | 4,9/5,4 | 4,3 | 4,9/5,4 | 4,3 | 6) |
| blandad körning [l/100 km] | 6,0/- | 6,0/6,9 | 5,3 | 6,0/6,9 | 5,3 | 6) |
| CO ₂ [g/km] | 159/- | 159/182 | 139 | 159/182 | 139 | 6) |

5) Fyrhjulsdraft

6) Värdet var inte tillgängligt vid tidpunkten för tryckning.

Bilens vikt

Tjänstevikt, grundmodell utan tillvalsutrustning

| Insignia sedan 4 dörrar | Motor | Manuell växellåda | Automatisk växellåda |
|-------------------------------------|------------------------|-------------------|----------------------|
| utan/med luftkonditionering [kg] | A16XER, A18XER | 1503/- | - |
| | A16LET | -/1570 | - |
| | A20DTC | -/1613 | - |
| | A20DTH ecoFlex 96 kW | 1613/- | - |
| | A20DTH | 1613/- | 1613/- |
| | A20DTH ecoFlex 118 kW | 1613/- | - |
| | A20DTJ | -/1613 | 1613/- |
| | A20DTR | -/1665 | -/1690 |
| | A20DTR - fyrhjulsdrift | -/1780 | -/1805 |
| | A20NHT | -/1613 | -/1655 |
| | A20NHT - fyrhjulsdrift | -/1733 | -/1770 |
| | A28NET | -/1810 | -/1835 |
| | A28NER | -/1810 | - |

Tjänstevikt, grundmodell utan tillvalsutrustning

| Insignia sedan 5 dörrar | Motor | Manuell växellåda | Automatisk växellåda |
|-------------------------------------|------------------------|-------------------|----------------------|
| utan/med luftkonditionering [kg] | A16XER, A18XER | 1503/– | – |
| | A16LET | –/1585 | – |
| | A20DTC | –/1613 | – |
| | A20DTH ecoFlex 96 kW | 1613/– | – |
| | A20DTH | 1613/– | 1655/– |
| | A20DTH ecoFlex 118 kW | 1613/– | – |
| | A20DTJ | –/1613 | 1655/– |
| | A20DTR | –/1680 | –/1705 |
| | A20DTR - fyrhjulsdrift | –/1795 | –/1820 |
| | A20NHT | –/1645 | –/1670 |
| | A20NHT - fyrhjulsdrift | –/1733 | –/1785 |
| | A28NET | –/1825 | –/1843 |
| | A28NER | –/1825 | – |

Tjänstevikt, grundmodell utan tillvalsutrustning

| Insignia kombi | Motor | Manuell växellåda | Automatisk växellåda |
|-------------------------------------|------------------------|-------------------|----------------------|
| utan/med luftkonditionering [kg] | A16XER | -/1610 | - |
| | A16LET | -/1660 | - |
| | A18XER | -/1613 | - |
| | A20DTC | -/1730 | - |
| | A20DTH ecoFlex 96 kW | -/1733 | - |
| | A20DTH | -/1733 | 1733/1743 |
| | A20DTH ecoFlex 118 kW | -/1733 | - |
| | A20DTJ | -/1730 | -/1733 |
| | A20DTR | -/1733 | -/1775 |
| | A20DTR - fyrhjulsdrift | -/1843 | -/1900 |
| | A20NHT | -/1725 | -/1733 |
| | A20NHT - fyrhjulsdrift | -/1843 | -/1843 |
| | A28NET | -/1940 | -/1953 |
| | A28NER | -/1940 | - |

Tjänstevikt, grundmodell med all tillvalsutrustning

| Insignia sedan 4 dörrar | Motor | Manuell växellåda | Automatisk växellåda |
|-------------------------------------|------------------------|-------------------|----------------------|
| utan/med luftkonditionering [kg] | A16XER | -/1672 | - |
| | A16LET | -/1729 | - |
| | A18XER | -/1692 | - |
| | A20DTC | -/1778 | - |
| | A20DTH ecoFlex 96 kW | -/1806 | - |
| | A20DTH | -/1806 | -/1829 |
| | A20DTH ecoFlex 118 kW | -/1806 | - |
| | A20DTJ | -/1793 | -/1819 |
| | A20DTR | -/1822 | -/1846 |
| | A20DTR - fyrhjulsdrift | -/1938 | -/1962 |
| | A20NHT | -/1789 | -/1813 |
| | A20NHT - fyrhjulsdrift | -/1905 | -/1929 |
| | A28NET | -/1968 | -/1992 |
| | A28NER | -/1968 | - |

Tjänstevikt, grundmodell med all tillvalsutrustning

| Insignia sedan 5 dörrar | Motor | Manuell växellåda | Automatisk växellåda |
|-------------------------------------|------------------------|-------------------|----------------------|
| utan/med luftkonditionering [kg] | A16XER | -/1687 | - |
| | A16LET | -/1744 | - |
| | A18XER | -/1707 | - |
| | A20DTC | -/1793 | - |
| | A20DTH ecoFlex 96 kW | -/1821 | - |
| | A20DTH | -/1821 | -/1844 |
| | A20DTH ecoFlex 118 kW | -/1821 | - |
| | A20DTJ | -/1808 | -/1834 |
| | A20DTR | -/1837 | -/1861 |
| | A20DTR - fyrhjulsdraft | -/1953 | -/1977 |
| | A20NHT | -/1804 | -/1828 |
| | A20NHT - fyrhjulsdraft | -/1920 | -/1944 |
| | A28NET | -/1983 | -/2007 |
| | A28NER | -/1983 | - |

Tjänstevikt, grundmodell med all tillvalsutrustning

| Insignia kombi | Motor | Manuell växellåda | Automatisk växellåda |
|-------------------------------------|------------------------|-------------------|----------------------|
| utan/med luftkonditionering [kg] | A16XER | -/1784 | - |
| | A16LET | -/1837 | - |
| | A18XER | -/1799 | - |
| | A20DTC | -/1899 | - |
| | A20DTH ecoFlex 96 kW | -/1918 | - |
| | A20DTH | -/1918 | -/1942 |
| | A20DTH ecoFlex 118 kW | -/1918 | - |
| | A20DTJ | -/1908 | -/1941 |
| | A20DTR | -/1932 | -/1956 |
| | A20DTR - fyrhjulsdrift | -/2053 | -/2077 |
| | A20NHT | -/1899 | -/1923 |
| | A20NHT - fyrhjulsdrift | -/2021 | -/2045 |
| | A28NET - fyrhjulsdrift | -/2074 | -/2098 |
| | A28NER | -/2074 | - |

Bilens mått

| | Sedan 4 dörrar | Sedan 5 dörrar | Kombi |
|---|----------------|----------------|-------|
| Längd [mm] | 4830 | 4830 | 4908 |
| Bredd utan ytterbackspeglar [mm] | 1856 | 1856 | 1856 |
| Bredd med två ytterbackspeglar [mm] | 2084 | 2084 | 2084 |
| Höjd (utan antenn) [mm] | 1498 | 1498 | 1520 |
| Bagagerummets längd på golvnivå [mm] | 1003 | 1003 | 1086 |
| Bagagerummets längd med nerfällda baksäten [mm] | 1895 | 1895 | 1908 |
| Lastutrymmets bredd [mm] | 1027 | 1027 | 1030 |
| Lastutrymmets höjd [mm] | 356 | 436 | 677 |
| Axelavstånd [mm] | 2737 | 2737 | 2737 |
| Vändradie [m] | 11,4 | 11,4 | 11,4 |

Volymer**Motorolja**

| Motor | A16XER | A16LET | A18XER | A20NHT | A28NET | A28NER |
|------------------------|--------|--------|--------|--------|--------|--------|
| inklusive filter [l] | 4,5 | 4,5 | 4,5 | 6,0 | 6,3 | 6,3 |
| mellan MIN och MAX [l] | 1,0 | 1,0 | 1,0 | 1,0 | 1,0 | 1,0 |

210 Tekniska data

| Motor | A20DTC | A20DTJ | A20DTH ecoFlex 96 kW | A20DTH | A20DTH ecoFlex 118 kW | A20DTR |
|------------------------|--------|--------|-------------------------|--------|--------------------------|--------|
| inklusive filter [l] | 4,5 | 4,5 | 4,5 | 4,5 | 4,5 | 4,5 |
| mellan MIN och MAX [l] | 1,0 | 1,0 | 1,0 | 1,0 | 1,0 | 1,0 |

Bränsletankar

| | |
|-----------------------------------|----|
| Bensin/diesel, nominell volym [l] | 70 |
|-----------------------------------|----|

Ringtryck

Ringtryck för bilar med framhjulsdraft

Sedan

| Motor | Däck | Komfort vid belastning upp till 3 personer | | ECO vid belastning upp till 3 personer | | Full last | |
|--------|--|--|----------------------|--|----------------------|----------------------|----------------------|
| | | fram | bak | fram | bak | fram | bak |
| | | [kPa/bar] ([psi]) | [kPa/bar] ([psi]) | [kPa/bar] ([psi]) | [kPa/bar] ([psi]) | [kPa/bar] ([psi]) | [kPa/bar] ([psi]) |
| A16XER | 205/60 R16 ⁷⁾ , 215/60 R16, 215/55 R17 ⁷⁾ , 245/35 R20 ⁸⁾ , 225/50 R17 ⁷⁾⁸⁾ , 245/45 R18, 245/40 R19 ⁸⁾ <hr/> 225/55 R17 | 220/2,2 (32) | 200/2,0 (29) | 270/2,7 (39) | 260/2,6 (38) | 220/2,2 (32) | 270/2,7 (39) |

⁷⁾ Endast tillåtna som vinterdäck.

⁸⁾ Förstärkt variant (XL).

| Motor | Däck | Komfort vid belastning upp till 3 personer | | ECO vid belastning upp till 3 personer | | Full last | |
|---------|---|--|----------------------|--|----------------------|----------------------|----------------------|
| | | fram | bak | fram | bak | fram | bak |
| | | [kPa/bar] ([psi]) | [kPa/bar] ([psi]) | [kPa/bar] ([psi]) | [kPa/bar] ([psi]) | [kPa/bar] ([psi]) | [kPa/bar] ([psi]) |
| A16 LET | 225/50 R17 ⁷⁾ ⁸⁾ , 225/45 R18 ⁷⁾ ⁸⁾ | 220/2,2 (32) | 200/2,0 (29) | – | – | 220/2,2 (32) | 270/2,7 (39) |
| | 215/55 R17 ⁷⁾ , 235/45 R18 ⁷⁾ , 245/45 R18, 245/40 R19 ⁸⁾ , 245/35 R20 ⁸⁾ | 220/2,2 (32) | 200/2,0 (29) | 270/2,7 (39) | 260/2,6 (38) | 220/2,2 (32) | 270/2,7 (39) |
| | 225/55 R17 | 220/2,2 (32) | 200/2,0 (29) | 300/3,0 (43) | 300/3,0 (43) | 220/2,2 (32) | 270/2,7 (39) |

7) Endast tillåtna som vinterdäck.

8) Förstärkt variant (XL).

| Motor | Däck | Komfort vid belastning upp till 3 personer | | ECO vid belastning upp till 3 personer | | Full last | |
|--------|--|--|----------------------|--|----------------------|----------------------|----------------------|
| | | fram | bak | fram | bak | fram | bak |
| | | [kPa/bar] ([psi]) | [kPa/bar] ([psi]) | [kPa/bar] ([psi]) | [kPa/bar] ([psi]) | [kPa/bar] ([psi]) | [kPa/bar] ([psi]) |
| A18XER | 205/60 R16 ⁷⁾ , 215/60 R16, 215/55 R17 ⁷⁾ , 245/35 R20 ⁸⁾ 225/50 R17 ⁷⁾⁸⁾ , 225/45 R18 ⁷⁾⁸⁾ , 235/45 R18 ⁷⁾ , 245/45 R18, 245/40 R19 ⁸⁾ 225/55 R17 | 220/2,2 (32) | 200/2,0 (29) | 270/2,7 (39) | 260/2,6 (38) | 220/2,2 (32) | 270/2,7 (39) |
| | | 220/2,2 (32) | 200/2,0 (29) | 300/3,0 (43) | 300/3,0 (43) | 220/2,2 (32) | 270/2,7 (39) |

7) Endast tillåtna som vinterdäck.

8) Förstärkt variant (XL).

| Motor | Däck | Komfort vid belastning upp till 3 personer | | ECO vid belastning upp till 3 personer | | Full last | |
|------------------------------|---|--|----------------------|--|----------------------|----------------------|----------------------|
| | | fram | bak | fram | bak | fram | bak |
| | | [kPa/bar] ([psi]) | [kPa/bar] ([psi]) | [kPa/bar] ([psi]) | [kPa/bar] ([psi]) | [kPa/bar] ([psi]) | [kPa/bar] ([psi]) |
| A20NHT med manuell växellåda | 225/50 R17 ⁷⁾ ⁸⁾ , 225/45 R18 ⁷⁾ ⁸⁾ | 240/2,4 (35) | 220/2,2 (32) | – | – | 250/2,5 (36) | 300/3,0 (43) |
| | 215/55 R17 ⁷⁾ , 235/45 R18 ⁷⁾ , 245/45 R18, 245/40 R19 ⁸⁾ | 220/2,2 (32) | 200/2,0 (29) | 270/2,7 (39) | 260/2,6 (38) | 220/2,2 (32) | 270/2,7 (39) |
| | 225/55 R17 | 220/2,2 (32) | 200/2,0 (29) | 300/3,0 (43) | 300/3,0 (43) | 220/2,2 (32) | 270/2,7 (39) |
| | 245/35 R20 ⁸⁾ | 230/2,3 (33) | 210/2,1 (30) | 270/2,7 (39) | 260/2,6 (38) | 250/2,5 (36) | 300/3,0 (43) |

7) Endast tillåtna som vinterdäck.

8) Förstärkt variant (XL).

| Motor | Däck | Komfort vid belastning upp till 3 personer | | ECO vid belastning upp till 3 personer | | Full last | |
|---------------------------------|---|--|----------------------|--|----------------------|----------------------|----------------------|
| | | fram | bak | fram | bak | fram | bak |
| | | [kPa/bar] ([psi]) | [kPa/bar] ([psi]) | [kPa/bar] ([psi]) | [kPa/bar] ([psi]) | [kPa/bar] ([psi]) | [kPa/bar] ([psi]) |
| A20NHT med automatisk växellåda | 225/50 R17 ⁷⁾ ⁸⁾ , 225/45 R18 ⁷⁾ ⁸⁾ | 240/2,4 (35) | 220/2,2 (32) | – | – | 250/2,5 (36) | 300/3,0 (43) |
| | 215/55 R17 ⁷⁾ , 235/45 R18 ⁷⁾ , 245/45 R18, 245/40 R19 ⁸⁾ | 220/2,2 (32) | 200/2,0 (29) | 270/2,7 (39) | 260/2,6 (38) | 220/2,2 (32) | 270/2,7 (39) |
| | 225/55 R17 | 220/2,2 (32) | 200/2,0 (29) | 300/3,0 (43) | 300/3,0 (43) | 220/2,2 (32) | 270/2,7 (39) |
| | 245/35 R20 ⁸⁾ | 240/2,4 (35) | 220/2,2 (32) | 270/2,7 (39) | 260/2,6 (38) | 250/2,5 (36) | 300/3,0 (43) |

⁷⁾ Endast tillåtna som vinterdäck.

⁸⁾ Förstärkt variant (XL).

| Motor | Däck | Komfort vid belastning upp till 3 personer | | ECO vid belastning upp till 3 personer | | Full last | |
|--------|--|--|----------------------|--|----------------------|----------------------|----------------------|
| | | fram | bak | fram | bak | fram | bak |
| | | [kPa/bar] ([psi]) | [kPa/bar] ([psi]) | [kPa/bar] ([psi]) | [kPa/bar] ([psi]) | [kPa/bar] ([psi]) | [kPa/bar] ([psi]) |
| A20DTC | 225/50 R17 ⁷⁾ ⁸⁾ , 225/45 R18 ⁷⁾ ⁸⁾ | 220/2,2 (32) | 200/2,0 (29) | – | – | 220/2,2 (32) | 270/2,7 (39) |
| | 205/60 R16 ⁷⁾ , 215/60 R16, 215/55 R17 ⁷⁾ , 235/45 R18 ⁷⁾ , 245/45 R18, 245/40 R19 ⁸⁾ , 245/35 R20 ⁸⁾ | 220/2,2 (32) | 200/2,0 (29) | 270/2,7 (39) | 260/2,6 (38) | 220/2,2 (32) | 270/2,7 (39) |
| | 225/55 R17 | 220/2,2 (32) | 200/2,0 (29) | 280/2,8 (41) | 280/2,8 (41) | 220/2,2 (32) | 270/2,7 (39) |

7) Endast tillåtna som vinterdäck.

8) Förstärkt variant (XL).

| Motor | Däck | Komfort vid belastning upp till 3 personer | | ECO vid belastning upp till 3 personer | | Full last | |
|------------------------------|----------------------------|--|----------------------|--|----------------------|----------------------|----------------------|
| | | fram | bak | fram | bak | fram | bak |
| | | [kPa/bar] ([psi]) | [kPa/bar] ([psi]) | [kPa/bar] ([psi]) | [kPa/bar] ([psi]) | [kPa/bar] ([psi]) | [kPa/bar] ([psi]) |
| A20DTJ med manuell växellåda | 215/60 R16, | 220/2,2 (32) | 200/2,0 (29) | 270/2,7 (39) | 260/2,6 (38) | 230/2,3 (33) | 280/2,8 (41) |
| | 225/50 R17 ⁷⁾ , | | | | | | |
| | 225/45 R18 ⁷⁾ | | | | | | |
| | 205/60 R16 ⁷⁾ , | 220/2,2 (32) | 200/2,0 (29) | 270/2,7 (39) | 260/2,6 (38) | 220/2,2 (32) | 270/2,7 (39) |
| | 215/55 R17 ⁷⁾ , | | | | | | |
| | 235/45 R18 ⁷⁾ , | | | | | | |
| 245/45 R18, | | | | | | | |
| 245/40 R19 ⁸⁾ | | | | | | | |
| 225/55 R17 | 220/2,2 (32) | 200/2,0 (29) | 280/2,8 (41) | 280/2,8 (41) | 220/2,2 (32) | 270/2,7 (39) | |
| 245/35 R20 ⁸⁾ | 230/2,3 (33) | 210/2,1 (30) | 270/2,7 (39) | 260/2,6 (38) | 230/2,3 (33) | 280/2,8 (41) | |

⁷⁾ Endast tillåtna som vinterdäck.

⁸⁾ Förstärkt variant (XL).

| Motor | Däck | Komfort vid belastning upp till 3 personer | | ECO vid belastning upp till 3 personer | | Full last | |
|---------------------------------|--|--|----------------------|--|----------------------|----------------------|----------------------|
| | | fram | bak | fram | bak | fram | bak |
| | | [kPa/bar] ([psi]) | [kPa/bar] ([psi]) | [kPa/bar] ([psi]) | [kPa/bar] ([psi]) | [kPa/bar] ([psi]) | [kPa/bar] ([psi]) |
| A20DTJ med automatisk växellåda | 215/60 R16, | 230/2,3 (33) | 210/2,1 (30) | 270/2,7 (39) | 260/2,6 (38) | 230/2,3 (33) | 280/2,8 (41) |
| | 225/50 R17 ⁷⁾ ⁸⁾ , | | | | | | |
| | 225/45 R18 ⁷⁾ ⁸⁾ | | | | | | |
| | 205/60 R16 ⁷⁾ , | 220/2,2 (32) | 200/2,0 (29) | 270/2,7 (39) | 260/2,6 (38) | 220/2,2 (32) | 270/2,7 (39) |
| | 215/55 R17 ⁷⁾ , | | | | | | |
| | 235/45 R18 ⁷⁾ , | | | | | | |
| | 245/45 R18, 245/40 R19 ⁸⁾ | | | | | | |
| 225/55 R17 | 220/2,2 (32) | 200/2,0 (29) | 280/2,8 (41) | 280/2,8 (41) | 220/2,2 (32) | 270/2,7 (39) | |
| 245/35 R20 ⁸⁾ | 230/2,3 (33) | 210/2,1 (30) | 270/2,7 (39) | 260/2,6 (38) | 230/2,3 (33) | 280/2,8 (41) | |

7) Endast tillåtna som vinterdäck.

8) Förstärkt variant (XL).

| Motor | Däck | Komfort vid belastning upp till 3 personer | | ECO vid belastning upp till 3 personer | | Full last | |
|------------------------------|------------------------------|--|----------------------|--|----------------------|----------------------|----------------------|
| | | fram | bak | fram | bak | fram | bak |
| | | [kPa/bar] ([psi]) | [kPa/bar] ([psi]) | [kPa/bar] ([psi]) | [kPa/bar] ([psi]) | [kPa/bar] ([psi]) | [kPa/bar] ([psi]) |
| A20DTH med manuell växellåda | 215/60 R16 | 230/2,3 (33) | 210/2,1 (30) | 270/2,7 (39) | 260/2,6 (38) | 240/2,4 (35) | 290/2,9 (42) |
| | 225/50 R17 ⁷⁾⁸⁾ , | 240/2,4 (35) | 220/2,2 (32) | – | – | 240/2,4 (35) | 290/2,9 (42) |
| | 225/45 R 18 ⁷⁾⁸⁾ | | | | | | |
| | 215/55 R 17 ⁷⁾ , | 220/2,2 (32) | 200/2,0 (29) | 270/2,7 (39) | 260/2,6 (38) | 220/2,2 (32) | 270/2,7 (39) |
| | 235/45 R18 ⁷⁾ , | | | | | | |
| | 245/45 R18, | | | | | | |
| | 245/40 R19 ⁸⁾ | | | | | | |
| | 225/55 R17 | 220/2,2 (32) | 200/2,0 (29) | 280/2,8 (41) | 280/2,8 (41) | 220/2,2 (32) | 270/2,7 (39) |
| 245/35 R20 ⁸⁾ | 220/2,2 (32) | 200/2,0 (29) | 270/2,7 (39) | 260/2,6 (38) | 230/2,3 (33) | 280/2,8 (41) | |

7) Endast tillåtna som vinterdäck.

8) Förstärkt variant (XL).

| Motor | Däck | Komfort vid belastning upp till 3 personer | | ECO vid belastning upp till 3 personer | | Full last | |
|---------------------------------|---|--|----------------------|--|----------------------|----------------------|----------------------|
| | | fram | bak | fram | bak | fram | bak |
| | | [kPa/bar] ([psi]) | [kPa/bar] ([psi]) | [kPa/bar] ([psi]) | [kPa/bar] ([psi]) | [kPa/bar] ([psi]) | [kPa/bar] ([psi]) |
| A20DTH med automatisk växellåda | 225/50 R17 ⁷⁾⁸⁾ , 225/45 R18 ⁷⁾⁸⁾ | 240/2,4 (35) | 220/2,2 (32) | – | – | 240/2,4 (35) | 290/2,9 (42) |
| | 215/55 R17 ⁷⁾ , 235/45 R18 ⁷⁾ , 245/45 R18, 245/40 R19 ⁸⁾ | 220/2,2 (32) | 200/2,0 (29) | 270/2,7 (39) | 260/2,6 (38) | 220/2,2 (32) | 270/2,7 (39) |
| | 225/55 R17 | 220/2,2 (32) | 200/2,0 (29) | 280/2,8 (41) | 280/2,8 (41) | 220/2,2 (32) | 270/2,7 (39) |
| | 245/35 R20 ⁸⁾ | 220/2,2 (32) | 200/2,0 (29) | 270/2,7 (39) | 260/2,6 (38) | 230/2,3 (33) | 280/2,8 (41) |

7) Endast tillåtna som vinterdäck.

8) Förstärkt variant (XL).

| Motor | Däck | Komfort vid belastning upp till 3 personer | | ECO vid belastning upp till 3 personer | | Full last | |
|--------------------------------------|--|--|----------------------|--|----------------------|----------------------|----------------------|
| | | fram | bak | fram | bak | fram | bak |
| | | [kPa/bar] ([psi]) | [kPa/bar] ([psi]) | [kPa/bar] ([psi]) | [kPa/bar] ([psi]) | [kPa/bar] ([psi]) | [kPa/bar] ([psi]) |
| A20DTH ECOFlex med manuell växellåda | 225/50 R17 ⁷⁾⁸⁾ , 225/45 R18 ⁷⁾⁸⁾ | 240/2,4 (35) | 220/2,2 (32) | – | – | 240/2,4 (35) | 290/2,9 (42) |
| | 215/60 R16 | 230/2,3 (33) | 210/2,1 (30) | 270/2,7 (39) | 260/2,6 (38) | 240/2,4 (35) | 290/2,9 (42) |
| | 215/55 R17 ⁷⁾ | 220/2,2 (32) | 200/2,0 (29) | 270/2,7 (39) | 260/2,6 (38) | 220/2,2 (32) | 270/2,7 (39) |
| | 235/45 R18 ⁷⁾ , 245/40 R19 ⁸⁾ , 245/45 R18 | | | | | | |
| | 225/55 R17 | 220/2,2 (32) | 200/2,0 (29) | 300/3,0 (43) | 300/3,0 (43) | 220/2,2 (32) | 270/2,7 (39) |
| | 245/35 R20 ⁸⁾ | 220/2,2 (32) | 200/2,0 (29) | 270/2,7 (39) | 260/2,6 (38) | 230/2,3 (33) | 280/2,8 (41) |

⁷⁾ Endast tillåtna som vinterdäck.

⁸⁾ Förstärkt variant (XL).

| Motor | Däck | Komfort vid belastning upp till 3 personer | | ECO vid belastning upp till 3 personer | | Full last | |
|--------|---|--|----------------------|--|----------------------|----------------------|----------------------|
| | | fram | bak | fram | bak | fram | bak |
| | | [kPa/bar] ([psi]) | [kPa/bar] ([psi]) | [kPa/bar] ([psi]) | [kPa/bar] ([psi]) | [kPa/bar] ([psi]) | [kPa/bar] ([psi]) |
| A20DTR | 215/55 R17 ⁷⁾ , 235/45 R18 ⁷⁾ , 245/45 R18, 245/40 R19 ⁸⁾ | 220/2,2 (32) | 200/2,0 (29) | 270/2,7 (39) | 260/2,6 (38) | 230/2,3 (33) | 280/2,8 (41) |
| | 225/55 R17 | 220/2,2 (32) | 200/2,0 (29) | 280/2,8 (41) | 280/2,8 (41) | 230/2,3 (33) | 280/2,8 (41) |
| | 225/50 R17 ⁷⁾⁸⁾ , 225/45 R18 ⁷⁾⁸⁾ | 240/2,4 (34) | 220/2,2 (32) | – | – | 250/2,5 (36) | 300/3,0 (43) |
| | 245/35 R20 ⁸⁾ | 230/2,3 (33) | 210/2,1 (30) | 270/2,7 (39) | 260/2,6 (38) | 240/2,4 (34) | 290/2,9 (41) |
| | Alla | 420/4,2 (61) | 420/4,2 (61) | – | – | 420/4,2 (61) | 420/4,2 (61) |

7) Endast tillåtna som vinterdäck.

8) Förstärkt variant (XL).

Kombi

| Motor | Däck | Komfort vid belastning upp till 3 personer | | ECO vid belastning upp till 3 personer | | Full last | |
|--------|--|--|----------------------|--|----------------------|----------------------|----------------------|
| | | fram | bak | fram | bak | fram | bak |
| | | [kPa/bar] ([psi]) | [kPa/bar] ([psi]) | [kPa/bar] ([psi]) | [kPa/bar] ([psi]) | [kPa/bar] ([psi]) | [kPa/bar] ([psi]) |
| A16XER | 205/60 R16 ⁷⁾ , 215/60 R16, 215/55 R17, ⁷⁾ 225/55 R17, 225/50 R17 ⁹⁾ , 225/45 R18 ⁷⁾⁸⁾ , 235/45 R18 ⁷⁾ , 245/45 R18, 245/40 R19 ⁸⁾ , 245/35 R20 ⁸⁾ | 220/2,2 (32) | 240/2,4 (34) | 270/2,7 (39) | 290/2,9 (41) | 220/2,2 (32) | 290/2,9 (42) |

7) Endast tillåtna som vinterdäck.

9) Bara förstärkt variant godkänt som vinterdäck.

8) Förstärkt variant (XL).

| Motor | Däck | Komfort vid belastning upp till 3 personer | | ECO vid belastning upp till 3 personer | | Full last | |
|--------|---|--|----------------------|--|----------------------|----------------------|----------------------|
| | | fram | bak | fram | bak | fram | bak |
| | | [kPa/bar] ([psi]) | [kPa/bar] ([psi]) | [kPa/bar] ([psi]) | [kPa/bar] ([psi]) | [kPa/bar] ([psi]) | [kPa/bar] ([psi]) |
| A18XER | 205/60 R16 ⁷⁾ , 215/60 R16, 215/55 R17 ⁷⁾ , 225/55 R17, 225/50 R17 ⁹⁾ , 225/45 R18 ⁷⁾ , 235/45 R18 ⁷⁾ , 245/45 R18, 245/40 R19 ⁸⁾ , 245/35 R20 ⁸⁾ | 220/2,2 (32) | 240/2,4 (34) | 270/2,7 (39) | 290/2,9 (41) | 220/2,2 (32) | 290/2,9 (42) |

7) Endast tillåtna som vinterdäck.

9) Bara förstärkt variant godkänt som vinterdäck.

8) Förstärkt variant (XL).

| Motor | Däck | Komfort vid belastning upp till 3 personer | | ECO vid belastning upp till 3 personer | | Full last | |
|---------|--|--|----------------------|--|----------------------|----------------------|----------------------|
| | | fram | bak | fram | bak | fram | bak |
| | | [kPa/bar] ([psi]) | [kPa/bar] ([psi]) | [kPa/bar] ([psi]) | [kPa/bar] ([psi]) | [kPa/bar] ([psi]) | [kPa/bar] ([psi]) |
| A16 LET | 215/55 R17 ⁷⁾ , 225/55 R17, 225/50 R17 ⁹⁾ , 235/45 R18 ⁷⁾ , 245/45 R18, 245/40 R19 ⁸⁾ , 245/35 R20 ⁸⁾ | 220/2,2 (32) | 240/2,4 (34) | 270/2,7 (39) | 290/2,9 (42) | 220/2,2 (32) | 290/2,9 (42) |
| | 225/45 R18 ⁷⁾⁸⁾ | 230/2,3 (33) | 250/2,5 (36) | – | – | 240/2,4 (34) | 310/3,1 (45) |

7) Endast tillåtna som vinterdäck.

9) Bara förstärkt variant godkänt som vinterdäck.

8) Förstärkt variant (XL).

| Motor | Däck | Komfort vid belastning upp till 3 personer | | ECO vid belastning upp till 3 personer | | Full last | |
|--------|--|--|----------------------|--|----------------------|----------------------|----------------------|
| | | fram | bak | fram | bak | fram | bak |
| | | [kPa/bar] ([psi]) | [kPa/bar] ([psi]) | [kPa/bar] ([psi]) | [kPa/bar] ([psi]) | [kPa/bar] ([psi]) | [kPa/bar] ([psi]) |
| A20NHT | 225/50 R17 ⁹⁾ , 235/45 R18 ⁷⁾ , 245/35 R20 ⁸⁾ | 240/2,4 (34) | 260/2,6 (38) | 270/2,7 (39) | 290/2,9 (42) | 250/2,5 (36) | 320/3,2 (46) |
| | 225/45 R18 ⁷⁾⁸⁾ | 270/2,7 (39) | 290/2,9 (42) | – | – | 280/2,8 (40) | 350/3,5 (51) |
| | 215/55 R17 ⁷⁾ | 230/2,3 (33) | 250/2,5 (36) | 270/2,7 (39) | 290/2,9 (42) | 250/2,5 (36) | 320/3,2 (46) |
| | 225/55 R17, 245/40 R19 ⁸⁾ | 220/2,2 (32) | 240/2,4 (34) | 270/2,7 (39) | 290/2,9 (42) | 220/2,2 (32) | 290/2,9 (42) |
| | 245/45 R18 | 220/2,2 (32) | 240/2,4 (34) | 270/2,7 (39) | 290/2,9 (42) | 230/2,3 (33) | 300/3,0 (43) |

⁹⁾ Bara förstärkt variant godkänt som vinterdäck.

⁷⁾ Endast tillåtna som vinterdäck.

⁸⁾ Förstärkt variant (XL).

| Motor | Däck | Komfort vid belastning upp till 3 personer | | ECO vid belastning upp till 3 personer | | Full last | |
|--------|--|--|----------------------|--|----------------------|----------------------|----------------------|
| | | fram | bak | fram | bak | fram | bak |
| | | [kPa/bar] ([psi]) | [kPa/bar] ([psi]) | [kPa/bar] ([psi]) | [kPa/bar] ([psi]) | [kPa/bar] ([psi]) | [kPa/bar] ([psi]) |
| A20DTC | 225/50 R17 ⁹⁾ , 215/55 R17 ⁷⁾ , 235/45 R18 ⁷⁾ | 220/2,2 (32) | 240/2,4 (34) | 270/2,7 (39) | 290/2,9 (42) | 230/2,3 (33) | 300/3,0 (43) |
| | 225/45 R18 ⁷⁾⁸⁾ | 250/2,5 (36) | 270/2,7 (39) | – | – | 250/2,5 (36) | 320/3,2 (46) |
| | 245/45 R18, 245/40 R19 ⁸⁾ , 245/35 R20 ⁸⁾ | 220/2,2 (32) | 240/2,4 (35) | 270/2,7 (39) | 290/2,9 (42) | 220/2,2 (32) | 290/2,9 (42) |
| | 225/55 R17 | 220/2,2 (32) | 240/2,4 (35) | 290/2,9 (42) | 320/3,2 (46) | 220/2,2 (32) | 290/2,9 (42) |

⁹⁾ Bara förstärkt variant godkänt som vinterdäck.

⁷⁾ Endast tillåtna som vinterdäck.

⁸⁾ Förstärkt variant (XL).

| Motor | Däck | Komfort vid belastning upp till 3 personer | | ECO vid belastning upp till 3 personer | | Full last | |
|---------------------------------|----------------------------|--|----------------------|--|----------------------|----------------------|----------------------|
| | | fram | bak | fram | bak | fram | bak |
| | | [kPa/bar] ([psi]) | [kPa/bar] ([psi]) | [kPa/bar] ([psi]) | [kPa/bar] ([psi]) | [kPa/bar] ([psi]) | [kPa/bar] ([psi]) |
| A20DTJ med manuell växellåda | 225/45 R18 ⁷⁾⁸⁾ | 250/2,5 (36) | 270/2,7 (39) | – | – | 250/2,5 (36) | 320/3,2 (46) |
| | 215/55 R17 ⁷⁾ , | 220/2,2 (32) | 240/2,4 (35) | 270/2,7 (39) | 290/2,9 (42) | 230/2,3 (33) | 300/3,0 (43) |
| | 225/50 R17 ⁹⁾ , | | | | | | |
| | 235/45 R18 ⁷⁾ | | | | | | |
| | 225/55 R17 | 220/2,2 (32) | 240/2,4 (35) | 290/2,9 (42) | 320/3,2 (46) | 220/2,2 (32) | 290/2,9 (42) |
| | 245/45 R18, | 220/2,2 (32) | 240/2,4 (35) | 270/2,7 (39) | 290/2,9 (42) | 220/2,2 (32) | 290/2,9 (42) |
| | 245/40 R19 ⁸⁾ , | | | | | | |
| 245/35 R20 ⁸⁾ | | | | | | | |

7) Endast tillåtna som vinterdäck.

8) Förstärkt variant (XL).

9) Bara förstärkt variant godkänt som vinterdäck.

| Motor | Däck | Komfort vid belastning upp till 3 personer | | ECO vid belastning upp till 3 personer | | Full last | |
|---------------------------------|---|--|----------------------|--|----------------------|----------------------|----------------------|
| | | fram | bak | fram | bak | fram | bak |
| | | [kPa/bar] ([psi]) | [kPa/bar] ([psi]) | [kPa/bar] ([psi]) | [kPa/bar] ([psi]) | [kPa/bar] ([psi]) | [kPa/bar] ([psi]) |
| A20DTJ med automatisk växellåda | 225/45 R18 ⁷⁾⁸⁾ | 250/2,5 (36) | 270/2,7 (39) | – | – | 250/2,5 (36) | 320/3,2 (46) |
| | 215/55 R17 ⁷⁾ , | 230/2,3 (33) | 250/2,5 (36) | 270/2,7 (39) | 290/2,9 (42) | 230/2,3 (33) | 300/3,0 (43) |
| | 225/50 R17 ⁹⁾ , | | | | | | |
| | 245/35 R20 ⁸⁾ , | | | | | | |
| | 235/45 R18 ⁷⁾ | | | | | | |
| | 225/55 R17 | 220/2,2 (32) | 240/2,4 (35) | 290/2,9 (42) | 320/3,2 (46) | 220/2,2 (32) | 290/2,9 (42) |
| | 245/45 R18, 245/40 R19 ⁸⁾ | 220/2,2 (32) | 240/2,4 (35) | 270/2,7 (39) | 290/2,9 (42) | 220/2,2 (32) | 290/2,9 (42) |

7) Endast tillåtna som vinterdäck.

8) Förstärkt variant (XL).

9) Bara förstärkt variant godkänt som vinterdäck.

| Motor | Däck | Komfort vid belastning upp till 3 personer | | ECO vid belastning upp till 3 personer | | Full last | |
|--|---|--|----------------------|--|----------------------|----------------------|----------------------|
| | | fram | bak | fram | bak | fram | bak |
| | | [kPa/bar] ([psi]) | [kPa/bar] ([psi]) | [kPa/bar] ([psi]) | [kPa/bar] ([psi]) | [kPa/bar] ([psi]) | [kPa/bar] ([psi]) |
| A20DTH, A20DTH ECOFlex med manuell växellåda | 225/45 R 18 ⁷⁾⁸⁾ | 250/2,5 (36) | 270/2,7 (39) | – | – | 250/2,5 (36) | 320/3,2 (46) |
| | 215/55 R 17 ⁷⁾ , 225/50 R17 ⁹⁾ | 230/2,3 (33) | 250/2,5 (36) | 270/2,7 (39) | 290/2,9 (42) | 240/2,4 (35) | 310/3,1 (45) |
| | 225/55 R 17 | 220/2,2 (32) | 240/2,4 (35) | 290/2,9 (42) | 320/3,2 (46) | 220/2,2 (32) | 290/2,9 (42) |
| | 235/45 R18 ⁷⁾ | 230/2,3 (33) | 250/2,5 (36) | 270/2,7 (39) | 290/2,9 (42) | 230/2,3 (33) | 300/3,0 (43) |
| | 245/45 R18, 245/40 R19 ⁸⁾ | 220/2,2 (32) | 240/2,4 (35) | 270/2,7 (39) | 290/2,9 (42) | 220/2,2 (32) | 290/2,9 (42) |
| | 245/35 R20 ⁸⁾ | 220/2,2 (32) | 240/2,4 (35) | 270/2,7 (39) | 290/2,9 (42) | 230/2,3 (33) | 300/3,0 (43) |

7) Endast tillåtna som vinterdäck.

8) Förstärkt variant (XL).

9) Bara förstärkt variant godkänt som vinterdäck.

| Motor | Däck | Komfort vid belastning upp till 3 personer | | ECO vid belastning upp till 3 personer | | Full last | |
|---------------------------------|----------------------------|--|----------------------|--|----------------------|----------------------|----------------------|
| | | fram | bak | fram | bak | fram | bak |
| | | [kPa/bar] ([psi]) | [kPa/bar] ([psi]) | [kPa/bar] ([psi]) | [kPa/bar] ([psi]) | [kPa/bar] ([psi]) | [kPa/bar] ([psi]) |
| A20DTH med automatisk växellåda | 225/45 R18 ⁷⁾⁸⁾ | 260/2,6 (38) | 280/2,8 (41) | – | – | 260/2,6 (38) | 330/3,3 (48) |
| | 215/55 R17 ⁷⁾ , | 230/2,3 (33) | 250/2,5 (36) | 270/2,7 (39) | 290/2,9 (42) | 240/2,4 (35) | 310/3,1 (45) |
| | 225/50 R17 ⁹⁾ , | | | | | | |
| | 235/45 R18 ⁷⁾ | | | | | | |
| | 225/55 R17 | 220/2,2 (32) | 240/2,4 (35) | 290/2,9 (42) | 320/3,2 (46) | 220/2,2 (32) | 290/2,9 (42) |
| | 245/45 R18, | 220/2,2 (32) | 240/2,4 (35) | 270/2,7 (39) | 290/2,9 (42) | 220/2,2 (32) | 290/2,9 (42) |
| | 245/40 R19 ⁸⁾ | | | | | | |
| 245/35 R20 ⁸⁾ | 230/2,3 (33) | 250/2,5 (36) | 270/2,7 (39) | 290/2,9 (42) | 230/2,3 (33) | 300/3,0 (43) | |

7) Endast tillåtna som vinterdäck.

8) Förstärkt variant (XL).

9) Bara förstärkt variant godkänt som vinterdäck.

| Motor | Däck | Komfort vid belastning upp till 3 personer | | ECO vid belastning upp till 3 personer | | Full last | |
|---------------------------------|--|--|----------------------|--|----------------------|----------------------|----------------------|
| | | fram | bak | fram | bak | fram | bak |
| | | [kPa/bar] ([psi]) | [kPa/bar] ([psi]) | [kPa/bar] ([psi]) | [kPa/bar] ([psi]) | [kPa/bar] ([psi]) | [kPa/bar] ([psi]) |
| A20DTR med manuell växellåda | 215/55 R17 ⁷⁾ , 225/50 R17 ⁹⁾ | 240/2,4 (35) | 260/2,6 (38) | 270/2,7 (39) | 290/2,9 (42) | 240/2,4 (35) | 310/3,1 (45) |
| | 235/45 R18 ⁷⁾ | 240/2,4 (35) | 260/2,6 (38) | 270/2,7 (39) | 290/2,9 (42) | 250/2,5 (36) | 320/3,2 (46) |
| | 245/45 R18, 245/40 R19 ⁸⁾ | 220/2,2 (32) | 240/2,4 (35) | 270/2,7 (39) | 290/2,9 (42) | 220/2,2 (32) | 290/2,9 (42) |
| | 225/55 R17 | 220/2,2 (32) | 240/2,4 (35) | 290/2,9 (42) | 320/3,2 (46) | 220/2,2 (32) | 290/2,9 (42) |
| | 225/45 R18 ⁷⁾⁸⁾ | 250/2,5 (36) | 270/2,7 (39) | – | – | 260/2,6 (38) | 330/3,3 (48) |
| | 245/35 R20 ⁸⁾ | 230/2,3 (33) | 250/2,5 (36) | 270/2,7 (39) | 290/2,9 (42) | 230/2,3 (33) | 300/3,0 (43) |

7) Endast tillåtna som vinterdäck.

9) Bara förstärkt variant godkänt som vinterdäck.

8) Förstärkt variant (XL).

| Motor | Däck | Komfort vid belastning upp till 3 personer | | ECO vid belastning upp till 3 personer | | Full last | |
|---------------------------------|----------------------------|--|----------------------|--|----------------------|----------------------|----------------------|
| | | fram | bak | fram | bak | fram | bak |
| | | [kPa/bar] ([psi]) | [kPa/bar] ([psi]) | [kPa/bar] ([psi]) | [kPa/bar] ([psi]) | [kPa/bar] ([psi]) | [kPa/bar] ([psi]) |
| A20DTR med automatisk växellåda | 215/55 R17 ⁷⁾ , | 240/2,4 (35) | 260/2,6 (38) | 270/2,7 (39) | 290/2,9 (42) | 250/2,5 (36) | 320/3,2 (46) |
| | 225/50 R17 ⁹⁾ , | | | | | | |
| | 235/45 R18 ⁷⁾ | | | | | | |
| | 245/45 R18, | 220/2,2 (32) | 240/2,4 (35) | 270/2,7 (39) | 290/2,9 (42) | 220/2,2 (32) | 290/2,9 (42) |
| | 245/40 R19 ⁸⁾ | | | | | | |
| | 225/55 R17 | 220/2,2 (32) | 240/2,4 (35) | 290/2,9 (42) | 320/3,2 (46) | 220/2,2 (32) | 290/2,9 (42) |
| | 225/45 R18 ⁷⁾⁸⁾ | 260/2,6 (38) | 280/2,8 (41) | – | – | 260/2,6 (38) | 330/3,3 (48) |
| 245/35 R20 ⁸⁾ | 230/2,3 (33) | 250/2,5 (36) | 270/2,7 (39) | 290/2,9 (42) | 240/2,4 (35) | 310/3,1 (45) | |
| Alla | Kompakthjul | 420/4,2 (61) | 420/4,2 (61) | – | – | 420/4,2 (61) | 420/4,2 (61) |

7) Endast tillåtna som vinterdäck.

9) Bara förstärkt variant godkänt som vinterdäck.

8) Förstärkt variant (XL).

Ringtryck för bilar med fyrhjulsdraft

Sedan

| Motor | Däck | Komfort vid belastning upp till 3 personer | | ECO vid belastning upp till 3 personer | | Full last | |
|------------------------------|---|--|----------------------|--|----------------------|----------------------|----------------------|
| | | fram | bak | fram | bak | fram | bak |
| | | [kPa/bar] ([psi]) | [kPa/bar] ([psi]) | [kPa/bar] ([psi]) | [kPa/bar] ([psi]) | [kPa/bar] ([psi]) | [kPa/bar] ([psi]) |
| A20NHT med manuell växellåda | 225/50 R17 ⁷⁾ ⁸⁾ , 250/2,5 (36) | 230/2,3 (33) | – | – | 250/2,5 (36) | 300/3,0 (43) | |
| | 225/45 R18 ⁷⁾ ⁸⁾ | | | | | | |
| | 215/55 R17 ⁷⁾ , 230/2,3 (33) | 210/2,1 (30) | 270/2,7 (39) | 260/2,6 (38) | 240/2,4 (35) | 290/2,9 (42) | |
| | 225/55 R17, | | | | | | |
| | 235/45 R18 ⁷⁾ , | | | | | | |
| | 245/45 R18, | | | | | | |
| 245/40 R19 | | | | | | | |
| | 245/35 R20 ⁸⁾ | 240/2,4 (35) | 220/2,2 (32) | 270/2,7 (39) | 260/2,6 (38) | 250/2,5 (36) | 300/3,0 (43) |

7) Endast tillåtna som vinterdäck.

8) Förstärkt variant (XL).

| Motor | Däck | Komfort vid belastning upp till 3 personer | | ECO vid belastning upp till 3 personer | | Full last | |
|---------------------------------|--|--|----------------------|--|----------------------|----------------------|----------------------|
| | | fram | bak | fram | bak | fram | bak |
| | | [kPa/bar] ([psi]) | [kPa/bar] ([psi]) | [kPa/bar] ([psi]) | [kPa/bar] ([psi]) | [kPa/bar] ([psi]) | [kPa/bar] ([psi]) |
| A20NHT med automatisk växellåda | 225/50 R17 ⁷⁾ ⁸⁾ , 225/45 R18 ⁷⁾ ⁸⁾ | 260/2,6 (38) | 240/2,4 (35) | – | – | 260/2,6 (38) | 310/3,1 (45) |
| | 215/55 R17 ⁷⁾ , 225/55 R17, 235/45 R18 ⁷⁾ , 245/45 R18, 245/40 R19 | 230/2,3 (33) | 210/2,1 (30) | 270/2,7 (39) | 260/2,6 (38) | 240/2,4 (35) | 290/2,9 (42) |
| | 245/35 R20 ⁸⁾ | 250/2,5 (36) | 230/2,3 (33) | 270/2,7 (39) | 260/2,6 (38) | 250/2,5 (36) | 300/3,0 (43) |

7) Endast tillåtna som vinterdäck.

8) Förstärkt variant (XL).

| Motor | Däck | Komfort vid belastning upp till 3 personer | | ECO vid belastning upp till 3 personer | | Full last | |
|------------------------------|--|--|----------------------|--|----------------------|----------------------|----------------------|
| | | fram | bak | fram | bak | fram | bak |
| | | [kPa/bar] ([psi]) | [kPa/bar] ([psi]) | [kPa/bar] ([psi]) | [kPa/bar] ([psi]) | [kPa/bar] ([psi]) | [kPa/bar] ([psi]) |
| A20DTR med manuell växellåda | 225/50 R17 ⁷⁾ ⁸⁾ , 225/45 R18 ⁷⁾ ⁸⁾ | 250/2,5 (36) | 230/2,3 (33) | – | – | 260/2,6 (38) | 310/3,1 (45) |
| | 215/55 R17 ⁷⁾ , 225/55 R17, 235/45 R18 ⁷⁾ , 245/45 R18, 245/40 R19 | 220/2,2 (32) | 200/2,0 (29) | 270/2,7 (39) | 260/2,6 (38) | 230/2,3 (33) | 280/2,8 (41) |
| | 245/35 R20 ⁸⁾ | 240/2,4 (35) | 220/2,2 (32) | 270/2,7 (39) | 260/2,6 (38) | 250/2,5 (36) | 300/3,0 (43) |

⁷⁾ Endast tillåtna som vinterdäck.

⁸⁾ Förstärkt variant (XL).

| Motor | Däck | Komfort vid belastning upp till 3 personer | | ECO vid belastning upp till 3 personer | | Full last | |
|---------------------------------|--|--|----------------------|--|----------------------|----------------------|----------------------|
| | | fram | bak | fram | bak | fram | bak |
| | | [kPa/bar] ([psi]) | [kPa/bar] ([psi]) | [kPa/bar] ([psi]) | [kPa/bar] ([psi]) | [kPa/bar] ([psi]) | [kPa/bar] ([psi]) |
| A20DTR med automatisk växellåda | 225/50 R17 ⁷⁾⁸⁾ , 225/45 R18 ⁷⁾⁸⁾ | 250/2,5 (36) | 230/2,3 (33) | – | – | 260/2,6 (38) | 310/3,1 (45) |
| | 215/55 R17 ⁷⁾ , 225/55 R17, 235/45 R18 ⁷⁾ , 245/45 R18, 245/40 R19 | 230/2,3 (33) | 210/2,1 (30) | 270/2,7 (39) | 260/2,6 (38) | 240/2,4 (35) | 290/2,9 (42) |
| | 245/35 R20 ⁸⁾ | 240/2,4 (35) | 220/2,2 (32) | 270/2,7 (39) | 260/2,6 (38) | 250/2,5 (36) | 300/3,0 (43) |

⁷⁾ Endast tillåtna som vinterdäck.

⁸⁾ Förstärkt variant (XL).

| Motor | Däck | Komfort vid belastning upp till 3 personer | | ECO vid belastning upp till 3 personer | | Full last | |
|------------------------------|--|--|----------------------|--|----------------------|----------------------|----------------------|
| | | fram | bak | fram | bak | fram | bak |
| | | [kPa/bar] ([psi]) | [kPa/bar] ([psi]) | [kPa/bar] ([psi]) | [kPa/bar] ([psi]) | [kPa/bar] ([psi]) | [kPa/bar] ([psi]) |
| A28NET med manuell växellåda | 225/50 R17 ⁷⁾ ⁸⁾ , 225/45 R18 ⁷⁾ ⁸⁾ | 270/2,7 (39) | 250/2,5 (36) | – | – | 270/2,7 (39) | 320/3,2 (46) |
| | 215/55 R17 ⁷⁾ , 225/55 R17, 235/45 R18 ⁷⁾ , 245/45 R18, 245/40 R19 | 260/2,6 (38) | 240/2,4 (35) | – | – | 270/2,7 (39) | 320/3,2 (46) |
| | 245/35 R20 ⁸⁾ | 270/2,7 (39) | 250/2,5 (36) | – | – | 280/2,8 (41) | 330/3,3 (48) |

⁷⁾ Endast tillåtna som vinterdäck.

⁸⁾ Förstärkt variant (XL).

| Motor | Däck | Komfort vid belastning upp till 3 personer | | ECO vid belastning upp till 3 personer | | Full last | |
|---------------------------------|---|--|----------------------|--|----------------------|----------------------|----------------------|
| | | fram | bak | fram | bak | fram | bak |
| | | [kPa/bar] ([psi]) | [kPa/bar] ([psi]) | [kPa/bar] ([psi]) | [kPa/bar] ([psi]) | [kPa/bar] ([psi]) | [kPa/bar] ([psi]) |
| A28NET med automatisk växellåda | 225/50 R17 ⁷⁾ ⁸⁾ , 270/2,7 (39) | 250/2,5 (36) | – | – | 280/2,8 (41) | 330/3,3 (48) | |
| | 225/45 R18 ⁷⁾ ⁸⁾ , | | | | | | |
| | 215/55 R17 ⁷⁾ , | | | | | | |
| | 225/55 R17, | | | | | | |
| | 235/45 R18 ⁷⁾ , | | | | | | |
| | 245/45 R18, 245/40 R19 | | | | | | |
| | 245/35 R20 ⁸⁾ | 260/2,6 (38) | 240/2,4 (35) | – | – | 270/2,7 (39) | 320/3,2 (46) |
| A28 NER | 235/45 R18 ⁷⁾ , | 250/2,5 (36) | 230/2,3 (33) | – | – | 260/2,6 (38) | 320/3,2 (46) |
| | 245/40 R19 ⁸⁾ | | | | | | |
| | 255/35 R20 ⁸⁾ | 270/2,7 (39) | 250/2,5 (36) | – | – | 280/2,8 (41) | 330/3,3 (48) |
| Alla | Kompakthjul | 420/4,2 (61) | 420/4,2 (61) | – | – | 420/4,2 (61) | 420/4,2 (61) |

⁷⁾ Endast tillåtna som vinterdäck.

⁸⁾ Förstärkt variant (XL).

| Kombi | | Komfort vid belastning upp till 3 personer | | ECO vid belastning upp till 3 personer | | Full last | |
|------------------------------|--|--|----------------------|--|----------------------|----------------------|----------------------|
| Motor | Däck | fram | bak | fram | bak | fram | bak |
| | | [kPa/bar] ([psi]) | [kPa/bar] ([psi]) | [kPa/bar] ([psi]) | [kPa/bar] ([psi]) | [kPa/bar] ([psi]) | [kPa/bar] ([psi]) |
| A20NHT med manuell växellåda | 225/50 R17 ⁸⁾ , 215/55 R17 ⁷⁾ | 250/2,5 (36) | 250/2,5 (36) | 270/2,7 (39) | 290/2,9 (42) | 250/2,5 (36) | 320/3,2 (46) |
| | 225/55 R17 | 220/2,2 (32) | 220/2,2 (32) | 270/2,7 (39) | 290/2,9 (42) | 220/2,2 (32) | 290/2,9 (42) |
| | 225/45 R18 ⁷⁾⁸⁾ | 270/2,7 (39) | 270/2,7 (39) | – | – | 280/2,8 (41) | 340/3,4 (49) |
| | 235/45 R18 ⁷⁾ | 250/2,5 (36) | 250/2,5 (36) | 270/2,7 (39) | 290/2,9 (42) | 260/2,6 (38) | 330/3,3 (48) |
| | 245/45 R18 | 220/2,2 (32) | 220/2,2 (32) | 270/2,7 (39) | 290/2,9 (42) | 230/2,3 (33) | 300/3,0 (43) |
| | 245/40 R19 ⁸⁾ | 220/2,2 (32) | 220/2,2 (32) | 270/2,7 (39) | 290/2,9 (42) | 220/2,2 (32) | 290/2,9 (42) |
| | 245/35 R20 ⁸⁾ | 240/2,4 (35) | 240/2,4 (35) | 270/2,7 (39) | 290/2,9 (42) | 240/2,4 (35) | 310/3,1 (45) |

8) Förstärkt variant (XL).

7) Endast tillåtna som vinterdäck.

| Motor | Däck | Komfort vid belastning upp till 3 personer | | ECO vid belastning upp till 3 personer | | Full last | |
|---------------------------------|--|--|----------------------|--|----------------------|----------------------|----------------------|
| | | fram | bak | fram | bak | fram | bak |
| | | [kPa/bar] ([psi]) | [kPa/bar] ([psi]) | [kPa/bar] ([psi]) | [kPa/bar] ([psi]) | [kPa/bar] ([psi]) | [kPa/bar] ([psi]) |
| A20NHT med automatisk växellåda | 225/50 R17 ⁸⁾⁷⁾ , 215/55 R17 ⁷⁾ | 250/2,5 (36) | 250/2,5 (36) | 270/2,7 (39) | 290/2,9 (42) | 260/2,6 (38) | 330/3,3 (48) |
| | 225/55 R17 | 220/2,2 (32) | 220/2,2 (32) | 270/2,7 (39) | 290/2,9 (42) | 220/2,2 (32) | 290/2,9 (42) |
| | 225/45 R18 ⁷⁾⁸⁾ | 270/2,7 (39) | 270/2,7 (39) | – | – | 280/2,8 (41) | 340/3,4 (49) |
| | 235/45 R18 ⁷⁾ | 250/2,5 (36) | 250/2,5 (36) | 270/2,7 (39) | 290/2,9 (42) | 260/2,6 (38) | 330/3,3 (48) |
| | 245/45 R18 | 220/2,2 (32) | 220/2,2 (32) | 270/2,7 (39) | 290/2,9 (42) | 230/2,3 (33) | 300/3,0 (43) |
| | 245/40 R19 ⁸⁾ | 220/2,2 (32) | 220/2,2 (32) | 270/2,7 (39) | 290/2,9 (42) | 220/2,2 (32) | 290/2,9 (42) |
| | 245/35 R20 ⁸⁾ | 240/2,4 (35) | 240/2,4 (35) | 270/2,7 (39) | 290/2,9 (42) | 250/2,5 (36) | 320/3,2 (46) |

8) Förstärkt variant (XL).

7) Endast tillåtna som vinterdäck.

| Motor | Däck | Komfort vid belastning upp till 3 personer | | ECO vid belastning upp till 3 personer | | Full last | |
|-----------------------------|------------------------------|--|----------------------|--|----------------------|----------------------|----------------------|
| | | fram | bak | fram | bak | fram | bak |
| | | [kPa/bar] ([psi]) | [kPa/bar] ([psi]) | [kPa/bar] ([psi]) | [kPa/bar] ([psi]) | [kPa/bar] ([psi]) | [kPa/bar] ([psi]) |
| A20DTR | 215/55 R17 ⁷⁾⁸⁾ , | 240/2,4 (35) | 240/2,4 (35) | 270/2,7 (39) | 290/2,9 (42) | 250/2,5 (36) | 320/3,2 (46) |
| | 225/50 R17 ⁸⁾⁷⁾ , | | | | | | |
| | 235/45 R18 ⁷⁾⁸⁾ , | | | | | | |
| | 245/35 R20 ⁸⁾ | | | | | | |
| | 225/55 R17 | 220/2,2 (32) | 220/2,2 (32) | 270/2,7 (39) | 290/2,9 (42) | 220/2,2 (32) | 290/2,9 (42) |
| | 245/40 R19 ⁸⁾ | | | | | | |
| | 245/45 R18 | 220/2,2 (32) | 220/2,2 (32) | 270/2,7 (39) | 290/2,9 (42) | 230/2,3 (33) | 300/3,0 (43) |
| 225/45 R 18 ⁷⁾⁸⁾ | 270/2,7 (39) | 270/2,7 (39) | – | – | 280/2,8 (41) | 340/3,4 (49) | |

7) Endast tillåtna som vinterdäck.

8) Förstärkt variant (XL).

| Motor | Däck | Komfort vid belastning upp till 3 personer | | ECO vid belastning upp till 3 personer | | Full last | |
|------------------------------------|--|--|----------------------|--|----------------------|----------------------|----------------------|
| | | fram | bak | fram | bak | fram | bak |
| | | [kPa/bar] ([psi]) | [kPa/bar] ([psi]) | [kPa/bar] ([psi]) | [kPa/bar] ([psi]) | [kPa/bar] ([psi]) | [kPa/bar] ([psi]) |
| A28NET med manuell växellåda | 215/55 R17 ⁷⁾⁸⁾ , 225/50 R17 ⁸⁾⁷⁾ , 235/45 R18 ⁷⁾ | 280/2,8 (41) | 280/2,8 (41) | – | – | 300/3,0 (43) | 340/3,4 (49) |
| | 225/55 R17 | 250/2,5 (36) | 250/2,5 (36) | 270/2,7 (39) | 290/2,9 (42) | 270/2,7 (39) | 340/3,4 (49) |
| | 225/45 R18 ⁷⁾⁸⁾ , 245/35 R20 ⁸⁾ | 270/2,7 (39) | 270/2,7 (39) | – | – | 280/2,8 (41) | 340/3,4 (49) |
| | 245/45 R18 | 260/2,6 (38) | 260/2,6 (38) | – | – | 280/2,8 (41) | 340/3,4 (49) |
| | 245/40 R19 ⁸⁾ | 240/2,4 (35) | 240/2,4 (35) | – | – | 250/2,5 (36) | 320/3,2 (46) |

7) Endast tillåtna som vinterdäck.

8) Förstärkt variant (XL).

| Motor | Däck | Komfort vid belastning upp till 3 personer | | ECO vid belastning upp till 3 personer | | Full last | |
|---------------------------------|------------------------------|--|----------------------|--|----------------------|----------------------|----------------------|
| | | fram | bak | fram | bak | fram | bak |
| | | [kPa/bar] ([psi]) | [kPa/bar] ([psi]) | [kPa/bar] ([psi]) | [kPa/bar] ([psi]) | [kPa/bar] ([psi]) | [kPa/bar] ([psi]) |
| A28NET med automatisk växellåda | 215/55 R17 ⁷⁾ , | 280/2,8 (41) | 280/2,8 (41) | – | – | 300/3,0 (43) | 340/3,4 (49) |
| | 225/50 R17 ⁸⁾⁷⁾ , | | | | | | |
| | 235/45 R18 ⁷⁾ | | | | | | |
| | 225/55 R17 | 260/2,6 (38) | 260/2,6 (38) | 270/2,7 (39) | 290/2,9 (42) | 270/2,7 (39) | 340/3,4 (49) |
| | 225/45 R18 ⁷⁾⁸⁾ , | 270/2,7 (39) | 270/2,7 (39) | – | – | 280/2,8 (41) | 340/3,4 (49) |
| | 245/35 R20 ⁸⁾ | | | | | | |
| | 245/45 R18 | 270/2,7 (39) | 270/2,7 (39) | – | – | 280/2,8 (41) | 340/3,4 (49) |
| 245/40 R19 ⁸⁾ | 240/2,4 (35) | 240/2,4 (35) | – | – | 260/2,6 (38) | 330/3,3 (48) | |
| A28 NER | 235/45 R18 ⁷⁾ , | 250/2,5 (36) | 230/2,3 (33) | – | – | 260/2,6 (38) | 330/3,3 (48) |
| | 245/40 R19 ⁸⁾ | | | | | | |
| | 255/35 R20 ⁸⁾ | 270/2,7 (39) | 250/2,5 (36) | – | – | 280/2,8 (41) | 340/3,4 (49) |
| Alla | Kompakthjul | 420/4,2 (61) | 420/4,2 (61) | – | – | 420/4,2 (61) | 420/4,2 (61) |

7) Endast tillåtna som vinterdäck.

8) Förstärkt variant (XL).

Monteringsmått draganordning

Sedan

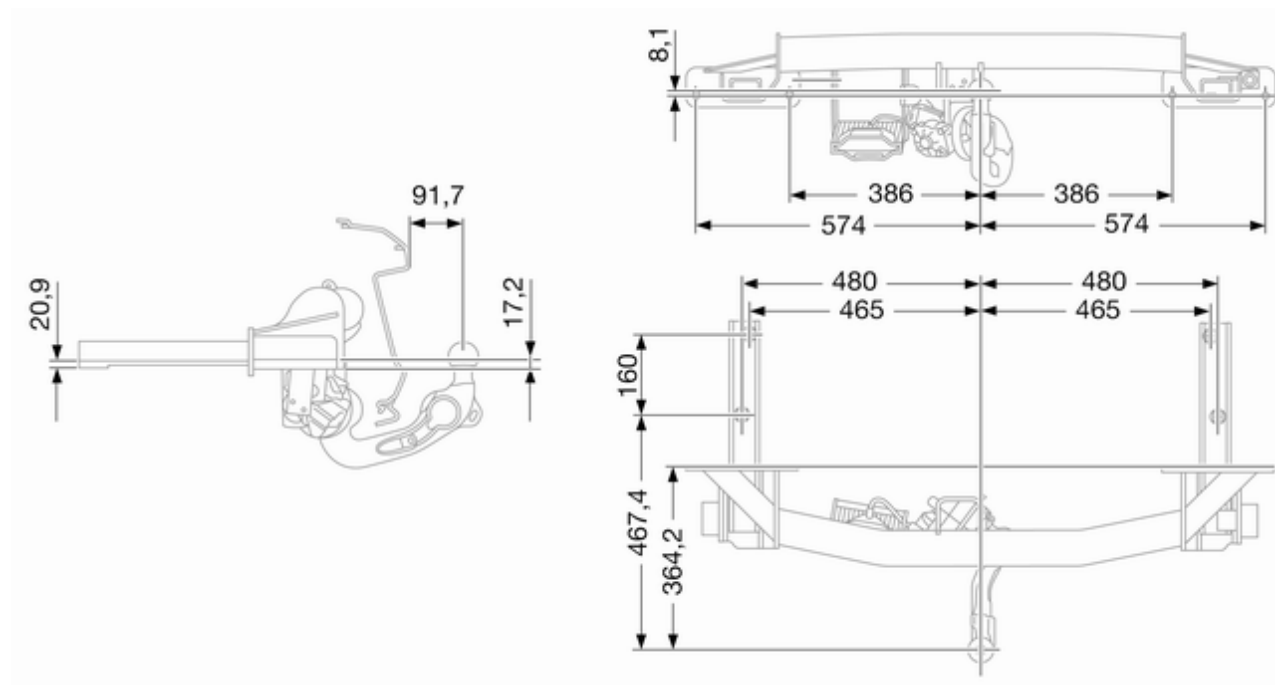

Kombi

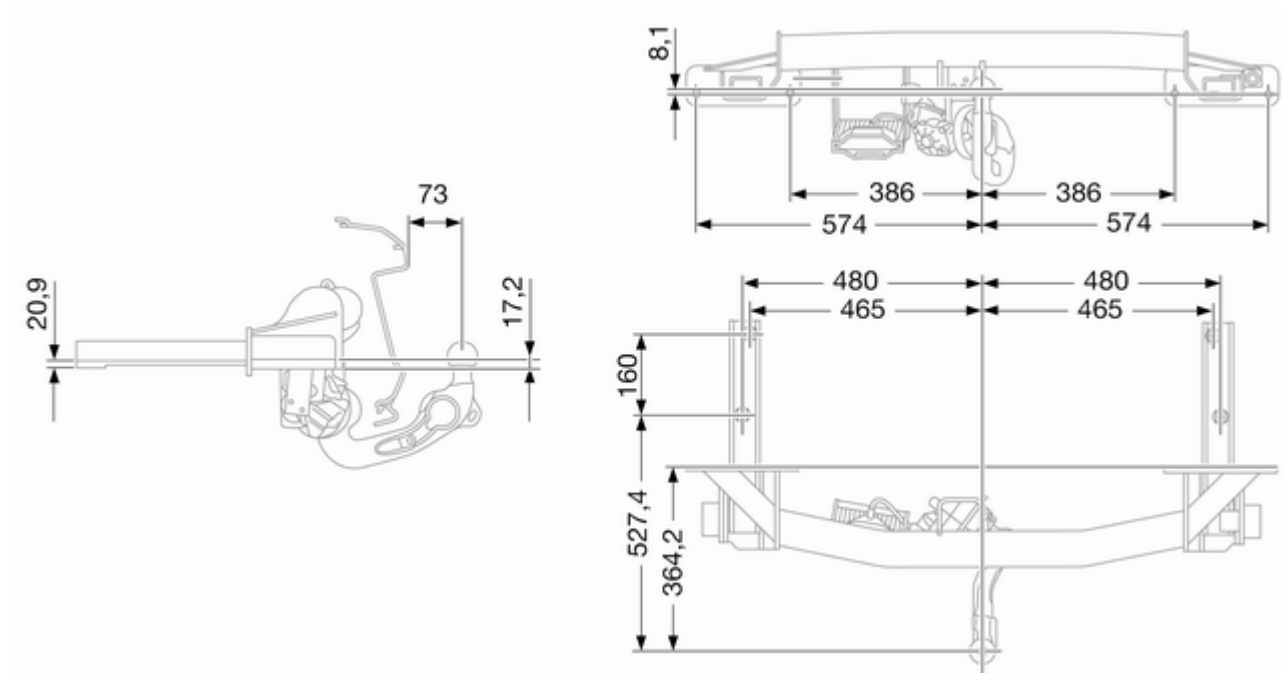

Kundinformation

Bildatainspelning och sekretess 247

Bildatainspelning och sekretess

Händelsedatainspelare

Bilen har ett antal sofistikerade system som övervakar och kontrollerar diverse bildata. En del data kan sparas under normal drift för att underlätta reparation av upptäckta fel-funktioner, andra data sparas endast vid en krock av system som normalt kallas datainspelare (EDR).

Dessa system kan spela in data om bilens tillstånd och hur den kördes (t.ex. motorvarvtal, bromsanvändning, användning av säkerhetsbältet). För att läsa av denna specialdatautrustning krävs åtkomst till bilen. Detta sker när bilen får service på en verkstad. En del data matas elektroniskt till GM:s globala diagnossystem. Tillverkaren kommer inte åt information om en krock och kan inte dela med sig av den till andra

- utan medgivande från bilens ägare eller, om bilen är leasad, utan medgivande från leasingtagaren.
- om det inte rör sig om en officiell begäran från polisen eller en liknande statlig myndighet.
- om det inte rör sig om tillverkarens försvar i en juridisk process.
- om det inte krävs enligt lagstiftningen.

Dessutom får tillverkaren använda insamlade eller mottagna data

- för sina forskningsbehov.
- för att göra dem tillgängliga för forskningsbehov där tillräcklig sekretess upprätthålls och ett behov kan visas.
- för att dela med sig av sammanfattade data som inte är knutna till en specifik bil till andra organisationer för forskningsändamål.

Alfabetiskt register

| | |
|------------------------------------|--------------|
| A | |
| Adaptive Forward Lighting | 109 |
| Adaptiv framåtriktad belysning ... | 88 |
| Airbag och bältessträckare | 83 |
| Airbagsystem | 49 |
| Allmän information | 149 |
| Använda denna handbok | 3 |
| Armstöd..... | 44, 45 |
| Askkoppar | 78 |
| Automatisk avbländning | 33 |
| Automatisk belysningskontroll ... | 108 |
| Automatisk växellåda | 130 |
| B | |
| Backljus | 113 |
| Backstarthjälp | 137 |
| Bakljus | 163 |
| Bakrutetorkare/bakrutespolare ... | 75 |
| Barnlås | 24 |
| Barnsäkerhetssystem | 53 |
| Batteri | 158 |
| Belysningskontroll | |
| instrumentpanel | 113 |
| Belysningsströmställare | 107 |
| Bilen behöver service snart | 84 |
| Bilens mått | 209 |
| Bilens vikt | 203 |
| Bilmeddelanden | 93 |
| Blinkers | 83, 112, 166 |
| Bogsering av bilen | 186 |
| Bogsering av en annan bil | 188 |
| Bromsar | 134, 158 |
| Bromshjälp | 137 |
| Broms- och kopplingsystem | 84 |
| Bromsvätska | 158 |
| Bränsleförbrukning - | |
| CO ₂ -utsläpp | 149, 201 |
| Bränslemätare | 80 |
| Bränsle till bensinmotorer | 147 |
| Bränsle till dieselmotorer | 147 |
| Byte av däck- och hjulstorlek | 178 |
| Byte av hjul | 182 |
| Byte av torkarblad | 159 |
| Bältespåminnare | 83 |
| C | |
| Car Pass | 19 |
| Centrallås | 21 |
| Chassinummer | 195 |
| Cigarettändare | 77 |
| D | |
| Deaktivering av airbag | 84 |
| Deaktivering av airbags | 51 |
| Dieselpartikelfilter..... | 86, 128 |
| Dimbakljus | 88, 112 |
| Dimljus | 88, 163 |
| Dimljus fram | 112 |
| Draganordning | 151 |

| | | | | | |
|--|---------|---|---------|--|--------|
| Dragkraftskontroll | 137 | Fyrhjulsdrift | 134 | Inställning av nackstöd | 8 |
| Dragkraftskontroll av | 86 | Fälgar och däck | 175 | Interaktivt körsystem | 138 |
| Dragning av släp | 150 | Färdator | 100 | Introduktion | 3 |
| Däck | 175 | Förarinformationscentral | 88 | ISOFIX barnsäkerhetssystem | 58 |
| Däckbeteckningar | 175 | Förglödning | 86 | K | |
| Däckreparationssats | 179 | Första hjälpen-sats | 69 | Katalysator | 129 |
| Dörr öppen | 88 | Förvaring i armstödet | 60 | Klimatkontroll | 15 |
| E | | G | | Klocka | 76 |
| Elektriska fönsterhissar | 33 | Glödlampsbyte | 160 | Kontrollampor | 81 |
| Elektrisk inställning | 31 | Graphic-Info-Display, Colour- Info-Display | 91 | Kontroll av bilen | 126 |
| Elektrisk parkeringsbroms | 85 | H | | Konvex form | 31 |
| Elektroniska körprogram | 131 | Halogenstrålkastare | 160 | Krockskyddsgardiner | 51 |
| Elektronisk stabilitetskontroll | 86, 137 | Handbroms | 135 | Kupébelysning | 114 |
| Elektronisk stabilitetskontroll av | 86 | Handskfack | 59 | Kupévård | 190 |
| Elektroniskt klimatkontrollsystem | 119 | Hastighetsmätare | 79 | Kypébelysning | 167 |
| Eluttag | 76 | Helljus | 87, 108 | Köregenskaper och tips för släpdragning | 150 |
| F | | Hjulsidor | 178 | L | |
| Fara, Varning och Se upp | 3 | Händelsedatainspelare | 247 | Laddningssystem | 84 |
| Farthållare | 88, 140 | I | | Lasthanteringsystem | 64 |
| Fasta luftmunstycken | 124 | Immiga lampglas | 113 | Lasthållare | 70 |
| Fel | 131 | Infällning | 31 | Lastningsinformation | 70 |
| Fel elektrisk parkeringsbroms | 85 | Inkörning ny bil | 126 | Lastsäkringsöglor | 64 |
| Felindikeringslampa | 84 | Instegsbelysning | 115 | Lastutrymme | 24, 61 |
| Filbytesvarning | 85, 146 | Instrumentpanelbelysning | 168 | Lastutrymmets skydd | 62 |
| Fordonsspecifika data | 3 | Inställbara luftmunstycken | 123 | Ljustuta | 108 |
| Friskluftsensor | 119 | Inställning av elmanövrerat säte | 43 | Luftintag | 124 |
| Frontairbagsystem | 49 | | | Luftkonditionering | 118 |

| | |
|--------------------------------------|-----|
| Luftning av | |
| dieselbränslesystem | 159 |
| Låg bränslenivå | 87 |
| Låsningfritt bromssystem | 134 |
| Låsningfritt bromssystem (ABS) | 85 |
| Läslampor | 114 |

M

| | |
|--------------------------------|-----|
| Manuella fönster | 33 |
| Manuell avbländning | 33 |
| Manuellt läge | 131 |
| Manuell växellåda | 133 |
| Memorerade inställningar..... | 21 |
| Mittkonsolbelysning | 115 |
| Monteringsmått draganordning . | 245 |
| Monteringsplatser | |

| | |
|---------------------------|-----|
| barnsäkerhetssystem | 55 |
| Motoravgaser | 128 |
| Motordata | 197 |
| Motorhuv | 155 |
| Motorkylvätska | 157 |
| Motorolja | 156 |
| Motoroljetryck | 87 |
| Mugghållare | 59 |

N

| | |
|--------------------------|-----|
| Nackstöd | 39 |
| Normal funktion | |
| luftkonditionering | 124 |
| Nycklar | 19 |

P

| | |
|---------------------------------|---------|
| Parkering | 17, 128 |
| Parkering av bilen..... | 154 |
| Parkeringsbroms | 135 |
| Parkeringshjälp | 32, 141 |
| Parkeringshjälp ultraljud | 85 |
| Parkeringsljus | 113 |
| Parkeringsvärmare..... | 123 |
| Personliga inställningar | 101 |
| Pollenfilter | 124 |
| Prestanda | 199 |

Q

| | |
|----------------|-----|
| Quickheat..... | 123 |
|----------------|-----|

R

| | |
|-------------------------------------|----------|
| Radiofjärrkontroll | 19 |
| Rattinställning | 9, 72 |
| Rattreglage | 72 |
| Registreringsskyaltsbelysning | 167 |
| Rekommenderade vätskor och | |
| smörjmedel | 193 |
| Reservhjul | 184 |
| Ringtryck | 176, 211 |
| Ringtrycksövervaknings-system | |
| | 86, 176 |
| Rullavstängning | 128 |
| Rullgardiner | 35 |

S

| | |
|--------------------------------|----------|
| Service | 124, 192 |
| Servicedisplay | 80 |
| Serviceinformation | 192 |
| Sidoairbagsystem | 50 |
| Skydd mot urladdning av | |
| batteriet | 116 |
| Skyddsnät | 66 |
| Slitbanedjup | 178 |
| Släpstabilitetshjälp | 153 |
| Snökedjor | 179 |
| Solglasögonfack | 60 |
| Solskydd | 35 |
| Solskyddslampor | 114 |
| Spelinställning | 9 |
| Spolar- och torkarsystem | 14 |
| Spolarvätska | 158 |
| Starta | 17 |
| Starta motorn | 127 |
| Start med startkablar | 185 |
| Startspärr | 31, 87 |
| Strålkastare vid körning | |
| i utlandet | 109 |
| Strålkastarnas | |
| räckviddsinställning..... | 109 |
| Strömavbrott | 132 |
| Stöldlarm | 29 |
| Stödskyddsläsning | 29 |
| Symboler | 4 |

| | |
|---|--------|
| Säkerhetsbälte | 8 |
| Säkerhetsbälten | 46 |
| Säkringar | 168 |
| Säkringshållare i lastutrymmet .. | 173 |
| Säkringshållare i motorrummet .. | 169 |
| Säkringshållare instrumentpanel | 172 |
| Sätinställning | 6, 41 |
| Sätessposition | 40 |
| T | |
| Taklucka | 36 |
| Tankning | 148 |
| Temperaturmätare motorkylvätska | 80 |
| Tillbehör och modifieringar på bilen | 154 |
| Top-Tether-fästöglor | 58 |
| Trafikskyltassistent..... | 97 |
| Trampa på fotbromsen | 87 |
| Trepunktsbälte | 47 |
| Trippmätare | 79 |
| Tuta | 13, 73 |
| Typskylt | 195 |
| Tändningslåsets lägen | 127 |
| U | |
| Uppvärmad bakruta | 35 |
| Uppvärmning | 32 |
| Uppväxling..... | 85 |

| | |
|----------------------------|-----|
| Uppåsning av bilen | 6 |
| Urstigningsbelysning | 115 |
| Utföra arbete | 155 |
| Utomhustemperatur | 75 |

V

| | |
|------------------------------------|---------|
| Variabel styrning..... | 85 |
| Varningsblinkers | 111 |
| Varningsljud | 97 |
| Varningstriangel | 68 |
| Varvräknare | 79 |
| Ventilation..... | 45, 117 |
| Verktyg | 175 |
| Vindrutetorkare/vindrutespolare .. | 73 |
| Vinterdäck | 175 |
| Volymer | 209 |
| Vägmätare | 79 |
| Värme | 45 |
| Värme- och ventilationssystem .. | 117 |
| Växellåda | 16 |
| Växellådsdisplay | 130 |
| Växelväljare | 130 |

X

| | |
|-------------------------|-----|
| Xenonstrålkastare | 163 |
|-------------------------|-----|

Y

| | |
|----------------------|--------|
| Ytterbelysning | 12, 87 |
| Yttre värd | 189 |

Å

| | |
|--|-----|
| Återvinning av bilen efter dess livstid | 155 |
|--|-----|

Ö

| | |
|--------------------------------|----|
| Översikt instrumentpanel | 11 |
|--------------------------------|----|

