

OPEL MOKKA

Instruktionsbok



O P E L

Innehållsförteckning

Inledning.....	2
Lära känna din bil.....	5
Instrument och reglage på instrumentbrädan.....	50
Infotainment system.....	70
Start och drift.....	78
Avancerade körassistanssystem.....	105
I händelse av nödsituation.....	137
Underhåll och fordonsvård.....	150
Tekniska specifikationer.....	169
Kundinformation.....	174

Din bil är en intelligent kombination av avancerad teknik, säkerhet, miljövänlighet och ekonomi.

Denna instruktionsbok ger dig all den information som behövs för att du ska kunna köra din bil på ett säkert och effektivt sätt.

Dessutom videohandledningarna för vissa fordonsfunktioner som kan visas på infodisplayen.

Vissa funktioner fungerar endast när tändningen är på, när förbränningsmotorn är igång eller när den elektriska motorn är redo.

Informera alla passagerare om risker för olyckshändelser och personskador vid felaktig användning av bilen.

Du måste alltid följa specifika lagar och förordningar i landet du befinner dig i. Dessa lagar kan skilja sig från informationen i denna ägarhandbok. Garantin kan påverkas om du ignorerar den beskrivning som finns i den här handboken.

När den här instruktionsboken hänvisar till ett verkstadsbesök kontakta en kvalificerad verkstad som har den tekniska informationen, kompetensen och utrustningen som krävs. Vi rekommenderar din Opel Servicepartner. Instruktionsboken och övriga handlingar ska alltid förvaras lätt åtkomliga i bilen. Trevlig resa önskar.

Ditt Opelteam

Länk till företagets app och webbplats

Du kan komma åt och ladda ner den fullständiga digitala versionen av instruktionsboken i webbportalen myOpel eller på Service Box med följande länk: <https://public-servicebox.opel.com/OVddb/OV/>.

För direkt åtkomst till instruktionsboken, använd QR-koden nedan.



Du kan också hitta mer detaljer och information i appen myOpel.

Installera appen med följande QR-kod:



Hur denna bruksanvisning ska användas

- I instruktionsboken beskrivs alla alternativ och funktioner för den här modellen. **Det är möjligt att vissa beskrivningar, inklusive de för display- och menyfunktioner, inte gäller för din bils modellvariant, landsspecifikation, specialutrustning eller tillbehör.**
- Innehållsförteckningen i början av instruktionsboken och i varje kapitel visar var informationen finns.
- I det alfabetiska registret kan du söka efter specifik information.
- I denna instruktionsbok visas bilar med ratten på vänster sida. Bilar med ratten på höger sida fungerar på samma sätt.

- Instruktionsboken använder motoridentifieringskod. Motsvarande marknadsbeteckning och teknikkod finns i kapitlet "Tekniska specifikationer".
- Riktningssanvisningar, t.ex. vänster eller höger, framåt eller bakåt anges alltid med färdriktningen som utgångspunkt.
- Det kan hända att ditt språk inte visas på displayerna.
- Visningsmeddelanden och invändiga dekaler är skrivna med **stora** bokstäver.

Fordonsspecifika data

Se avsnitten "Service och underhåll", "Tekniska data", bilens typskylt och nationella registreringsdokument.

Nyckelsymboler

Sidhänvisningar indikeras med ⇒.
⇒ innebär "se sida".

Sidhänvisningar och indexposter hänvisar till de avsedda rubriker som finns i innehållsförteckningen.

Säkerhetsmeddelanden

⚠ Fara

Text markerad **Fara** ger information om risk för dödlig skada. Ignorering av denna information kan utgöra livsfara.

⚠ Varning

Text markerad **Varning** ger information om risk för olycka eller skada. Ignorering av den här informationen kan det leda till skada.

Försiktighet

Text markerad **Försiktighet** ger information om eventuella skador på fordonet. Ignorering av denna information kan leda till fordonsskada.

Framdrivningstyp

Bil Med Intern Förbränningsmotor (ICE)

En ICE-bil drivs endast av en intern förbränningsmotor – diesel eller bensin.

Hybrid 48 V-Fordon

Ett hybrid 48 V-fordon drivs av en kombination av en intern förbränningsmotor och en elmotor.

Elmotorn stöder intern förbränningsmotor men kan också själv driva fordonet. 48 V-batteriet laddas huvudsakligen genom motorbromsning.

Batterielfordon (BEV)

En BEV-bil drivs endast av en elmotor.

Högspänningsbatteriet laddas med hjälp av en laddningskabel och dessutom genom att utnyttja motorbromsen.

Lära känna din bil

Nycklar.....	6	Lägen för baksäten	21	Varselljus.....	41
Radio fjärrkontrollsfunktion.....	6	Säkerhetsbälten.....	23	LED-Matrix-strålkastare	41
Elektroniskt nyckelsystem.....	6	Främre säkerhetsbälten.....	23	Följ mig hem/välkomstbelysning.....	43
Centrallås.....	8	Trepunktsbälte.....	24	Innerbelysning.....	43
Batteribyte.....	10	Introduktion airbagsystem.....	25	Läslampor.....	44
Fordonssäkerhetssystem.....	11	Främre krockkuddar	26	Belysningsegenskaper.....	44
Stöldskyddslåsning	11	Sidokrockkuddar	27	Invändig förvaring och funktioner.....	45
Stöldlarm.....	12	Krockgardiner	27	Handskfack	45
Startspärr.....	13	Fasthållningsanordning för barn.....	28	Mugghållare.....	45
Fönster	13	Fasthållningsanordning för barn		Fack i mittkonsolen.....	45
Elektriska fönsterhissar.....	13	Inledning	28	12 V strömuttag.....	45
Byte av vindruta.....	15	Val av rätt system.....	30	USB-portar	46
Vindruteuppvärmning.....	15	Monteringsplatser för		Trådlös telefonladdare.....	46
Bakruteuppvärmning.....	15	fasthållningsanordning för barn.....	31	Baklucka.....	47
Solskydd.....	15	Ratt.....	35		
Skyddsgardiner.....	16	Rattinställning.....	35		
Backspeglar.....	16	Rattreglage.....	35		
Elektriska ytterbackspeglar	16	Uppvärmd ratt.....	35		
Infällning av speglar	16	Signalhorn.....	36		
Uppvärmda speglar.....	17	Tändningslås.....	36		
Konvexa speglar.....	17	Strömbrytare.....	36		
Invändig backspegel	17	Vindrutetorkare och			
Nackstöd.....	18	vindrutespolare.....	36		
Nackstödet's läge.....	18	Reglage till vindrutetorkare och			
Säten.....	18	vindrutespolare	36		
Framsätetsläge	18	Bakrutetorkare och			
Manuella framsäten	19	bakrutespolare.....	38		
Elektriskt styrda framsäten	20	Ytterbelysning.....	39		
Uppvärmda säten	21	Ljusstyrningar	39		
Massagesäten	21	Helljus	39		
Armstöd fram.....	21	Blinkers	40		
		Automatisk belysning	41		
		Dimbakljus	41		

Nycklar

Försiktighet

Fäst inte tunga eller skrymmande föremål på tändningsnyckeln.

⚠ Varning

Ta aldrig ur nyckeln från tändningslåset under körning eftersom detta kommer att orsaka att rattlåset går i.

Radio Fjärrkontrollsfunktion



 låser upp bilen

 låser bilen



lång tryckning låser upp och öppnar bakluckan

Medger manövrering av följande funktioner med hjälp av fjärrkontrollknapparna:

- Centrallås ⇒sida8
- Stöldskyddslåsning ⇒sida11
- Stöldlarm ⇒sida12
- Upplåsning av baklucka ⇒sida47
- Elektriska fönsterhissar ⇒sida13
- Infällning av backspeglar ⇒sida16
- Hitta bilen-belysning ⇒sida44

Fjärrkontrollen har en räckvidd på upp till 50 m men den kan också vara mycket kortare på grund av yttre påverkan. Varningsblinkerser tänds när fjärrkontrollen används.

Hantera fjärrkontrollen varsamt och skydda den mot fukt och höga temperaturer. Undvik onödig användning.

Lastrum

Upplåsnings- och låsningsinställningarna för bagageutrymmet kan ställas in under fordonsanpassningen.

Lastrum ⇒sida47

Elektroniskt Nyckelsystem

⚠ Varning

Den elektroniska nyckeln kan påverka en pacemaker.
Håll den elektroniska nyckeln borta från bröstet.



Möjliggör nyckelfri styrning av följande funktioner:

- Centrallås ⇒sida8
- Elektriskt styrd baklucka ⇒sida47
- Tändning på och start av motorn ⇒sida79

Föraren måste dock ha med sig den elektroniska nyckeln.

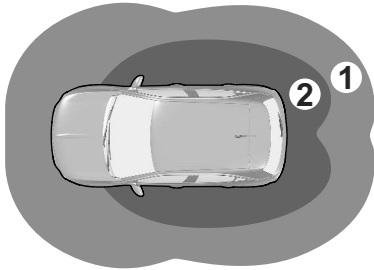

Av säkerhetsskäl kan den elektroniska nyckeln vara utrustad med en rörelsesensor. Om det är så går det inte att starta bilen när den elektroniska nyckeln inte har flyttats under en viss tid. När du försöker starta bilen visas ett motsvarande meddelande i klustret. Flytta den elektroniska nyckeln och försök starta bilen igen. Dessutom har den elektroniska nyckeln radiofjärrkontrollfunktion ⇒sida6 Hantera fjärrkontrollen varsamt och skydda den mot fukt och höga temperaturer. Undvik onödig användning.



- Zon 1: automatisk låsning när du lämnar bilen
- Zon 2: automatisk upplåsning när du närmar dig bilen

Obs

Om den elektroniska nyckeln är kvar i mer än 15 minuter i zon 1 inaktiveras automatisk upplåsning. Lås upp bilen

genom att trycka på  eller  på fjärrkontrollen eller rör vid sensorn på förardörrens handtag för att låsa upp bilen. Automatisk låsning och upplåsning aktiveras igen.

Centrallåssystem ⇒sida8 .



Obs

En kort tid efter att bilen har låsts upp låses den igen om ingen dörr har öppnats.

Automatisk låsning ⇒sida8 .

Obs

Om tändningen är avstängd i mer än nio dagar eller om bilbatteriet inte är tillräckligt laddat inaktiveras den

automatiska funktionen. Tryck på  eller  på fjärrkontrollen eller rör vid sensorn på förardörrens handtag för att låsa upp bilen.

Om tändningen är avstängd i mer än 21 dagar går det endast att låsa upp bilen

genom att trycka på  eller  på fjärrkontrollen.

Förardörrens handtag

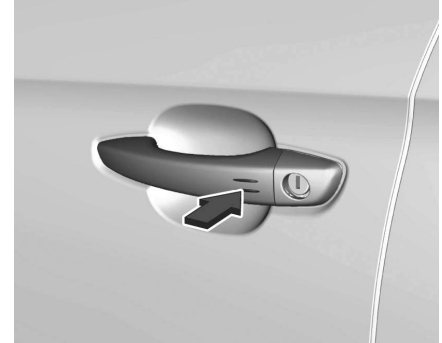

Rör vid sensorn på förardörrens handtag för att låsa upp eller låsa.

Låsa upp och öppna bakluckan

Du kan låsa upp och öppna bakluckan genom att trycka på knappen under bakluckans list när den elektroniska nyckeln är inom räckhåll.

Dörrarna förblir låsta ⇒sida47

Automatisk låsning efter avslutad körning av

Detta system möjliggör automatisk låsning av dörrarna och bakluckan så snart som bilens hastighet överstiger en viss hastighet.

Om en av dörrarna eller bakluckan är öppen fungerar inte det automatiska

centrallåset. Detta indikeras av att låsen klickar till, att  på klustret tänds, en ljudsignal hörs och ett varningsmeddelande visas.



Denna funktion kan aktiveras eller inaktiveras när som helst. Med tändningen på trycker du på  tills en ljudsignal startar och ett meddelande visas. Inställningen stannar kvar i minnet när tändningen slås av.

Automatisk återlåsning efter upplåsning

Denna funktion låser bilen igen automatiskt en kort stund efter upplåsning med fjärrkontrollen eller den

elektroniska nyckeln, såvida inte bilen inte har öppnats.

Centrallås

Upplåsning och låsning av dörrar, bagagerum och tanklock. Drar du i en dörrs innerhandtag en gång låser du upp den.

När funktionen är aktiverad i personliga inställningar låses endast förardörren upp förardörren upp när dess innerhandtag dras ut. När funktionen inaktiveras låses alla dörrar upp.

Oavsett inställningen i personliga inställningar, låses alla dörrar upp när det invändiga handtaget i någon annan dörr än förardörren dras ut.

Bilanpassning ⇒sida73

Obs

Vid en olycka där krockkuddar eller bältessträckare löser ut låses fordonet upp automatiskt. Om bilens dörrar inte är helt stängda fungerar inte centrallåset. Manövrering av centrallåset bekräftas via varningsblinkers.

Upplåsning/låsning

Upplåsning-/låsningsläget kan ställas in på menyn för personliga inställningar på infodisplayen. Följande inställningar kan väljas:

- Endast förardörren och tankluckan låses upp/låses.
- Alla dörrar, bakluckan och tankluckan låses upp/låses.
- Endast bagageutrymmet låses upp/låses.

Personliga inställningar ⇒sida73 .

Bagageutrymme ⇒sida48 .

Centrallåsningssknapp

Låser och låser upp alla dörrar, bagagerummet och tankluckan från kupén.



Tryck på  för att låsa. Lampan i knappen tänds.

Tryck på  igen för att låsa upp. Lampan i knappen släcks.

Användning med nyckeln vid ett fel på centrallåset

Vid ett fel, t.ex. om bilbatteriet eller fjärrkontrollens/den elektroniska nyckelns batteri är urladdat, går det att låsa eller låsa upp bilen med den mekaniska nyckeln.

Manuell upplåsning

Elektronisk nyckel med nyckelfri åtkomst och start: tryck på spärren för att dra ut den integrerade nyckeln.



Lås upp vänster framdörr manuellt genom att sätta in nyckeln och vrida om den i låset.

De övriga dörrarna kan öppnas med det inre handtaget. Bagageutrymmet och bränslepåfyllningsluckan kanske inte låses upp.

När du slår på tändningen avaktiveras stöldskyddslåsningen.

Nyckel med hopfällbar del



Tryck på knappen för att fälla ut axet.
Tryck på knappen för att fälla in axet.

Elektronisk nyckel med nyckellös åtkomst och start

Använd den inbyggda nyckeln.



- Dra och håll knappen intryckt för att ta ut nyckeln eller sätta tillbaka den.

Varning

När den inbyggda nyckeln har matats ut ska du alltid ha den med dig för att kunna utföra motsvarande säkerhetskopieringsprocedurer.

Manuell låsning



Lås framdörren manuellt genom att sätta in nyckeln och vrida om den i låset.



Öppna bakdörrarna för att låsa de andra dörrarna. Se till att barnspärren är inaktiverad.

För försiktigt in nyckeln och vrid den mot dörrarnas insida.

Ta sedan ut nyckeln.

Stäng dörrarna.

Bränslepåfyllningsluckan och bakluckan låses möjligen inte.

Barnspärrar



Varning

Använd barnspärren när barn sitter i baksätet.



Vrid den röda barnspärren i bakdörren inåt till horisontellt läge med hjälp av en nyckel. Dörren kan inte öppnas inifrån. För inaktivering vrids du barnspärren till vertikalt läge.

Elektriska barnspärrar

Fjärrstyrt system för att förhindra att bakdörrarna öppnas via de inre dörrhandtagen och användning av de bakre elmanövrerade fönstren. Barnsäkring för bakdörrutorna ⇒sida14

Reservnycklar

Nyckelnumret anges på en losstagbar flik.

Nyckelnumret måste anges vid beställning av reservnycklar eftersom nyckeln är en komponent i startspärren.

Lås ⇒sida6

Centrallås ⇒sida8

Startprocess ⇒sida79

Fjärrkontrollens funktion ⇒sida6

Elektroniskt nyckelsystem ⇒sida6

Kodnumret för adaptern till de låsbara hjulmuttrarna anges på kortet. Det måste anges vid beställning av en reservdelsadapter.

Byta hjul ⇒sida139

Batteribyte

Byt batteriet omedelbart om systemet inte längre fungerar problemfritt eller om räckvidden minskar.



Batterierna får inte slängas i hushållssoporna. De måste lämnas till återvinning på lämpliga återvinningsstationer.

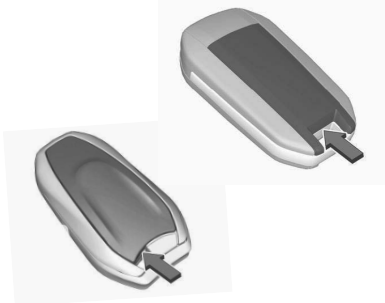

1. Sätt in en liten skruvmejsel mellan bakstycket och fjärrkontrollen för att lossa locket.
2. Ta bort det bakre locket på fjärrkontrollen.
3. Ta ut det urladdade batteriet.

4. Byt batteriet mot ett av samma typ. Var uppmärksam på monteringsläget.
5. Snäpp fast locket.

Fel

Om centrallåset inte kan manövreras med radiofjärrkontrollen eller den elektroniska nyckeln kan det bero på något av följande:

- Fel i radiofjärrkontrollen eller den elektroniska nyckeln.
- Den elektroniska nyckeln är utanför mottagningsområdet.
- Batterispänningen är för låg.
- Överbelastning av centrallåset genom många aktiveringar på kort tid leder till att strömförsörjningen bryts en kort stund.
- Störning från externa radiosändare med högre effekt.
- Störningar från elektronisk utrustning, t.ex. mobiltelefoner eller bärbara datorer.

Manuell upplåsning ⇒ sida 9 .

Fordonssäkerhetssystem

Stöldskyddslåsning



Varning

Använd inte systemet om det finns personer i bilen! Dörrarna kan inte låsas upp inifrån.

Alla dörrar säkras mot upplåsning. Alla dörrar måste vara stängda, i annat fall kan systemet inte aktiveras. Vid upplåsning av bilen stängs det mekaniska stöldskyddet av. Detta kan inte göras med centrallåsingsknappen.

Aktivering



Tryck på  på fjärrkontrollen eller rör vid sensorn på förardörrens handtag två gånger inom tre sekunder.

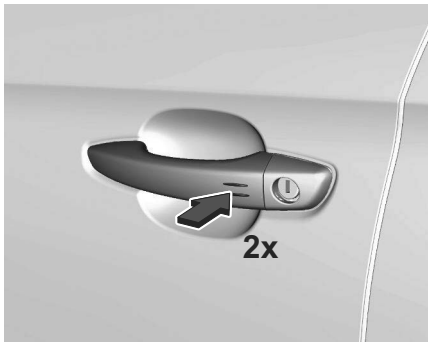

Stöldlarm

Stöldlarmet är kombinerat med centrallåset.

Det övervakar:

- dörrar, baklucka, huv
- kupén inklusive det angränsande bagagerummet
- bilens lutning, t.ex. vid lyft
- tändsystemet

Inkoppling

Alla dörrar, bagageutrymme och motorrummet måste vara stängda.

Den elektroniska nyckeln får inte finnas kvar i bilen.

Systemet aktiveras automatiskt 45 sekunder efter att bilen låses.

Om en dörr, bakluckan eller huven inte är ordentligt stängd låses inte bilen.

Stöldlarmet aktiveras dock automatiskt efter 45 sekunder.

Obs

Den automatiska fordonslåsningsfunktionen aktiverar inte stöldlarmet.

För att aktivera stöldlarmet, lås bilen med fjärrkontrollen eller genom att röra vid sensorn på förardörrens handtag.

Centrallås ⇒ sida 8

Obs

Förändringar av fordonets interiör, såsom användning av sätesöverdrag och öppna fönster, kan försämra funktionen för övervakning av passagerarutrymme.



Inkoppling utan övervakning av bilens interiör och lutning



Stäng av övervakningen av bilens interiör och lutning om djur lämnas kvar i bilen.

Ultraljudssignaler med hög volym och rörelser kan utlösa larmet.

Stäng även av övervakningen om bilen fraktas på färja eller tåg.

1. Stäng bakluckan, huven och fönstren.
2. Stäng av tändningen och tryck på  inom tio sekunder tills LED-lampan i knappen  tänds.
3. Gå ur bilen och stäng dörrarna.
4. Slå på stöldlarmet.

Indikering

LED-lampan i -knappen blinkar om stöldlarmet är aktiverat.

Varningsblikerslamporna tänds i några sekunder.

Frånkoppling

När du låser upp bilen inaktiveras stöldlarmet.

Systemet inaktiveras inte genom upplåsning av framdörren med nyckeln eller med centrallåsknappen i kupén.

Larm

När larmet utlöses, aktiveras larmsignalen och bilens varningsblikers tänds. Larmsignalernas antal och varaktighet stipuleras i lagstiftningen. Du kan inaktivera stöldlarmet genom

att trycka på knappen  eller slå på tändningen.

Ett utlöst larm som inte avbrutits av föraren indikeras genom LED-lampan i knappen . Lampan blinkar snabbt nästa gång bilen låses upp.

Om bilbatteriet har återanslutits (t.ex. efter underhållsarbete) måste du vänta i tio minuter innan du startar motorn igen.

Fel

Om LED-lampan i knappen  lyser konstant när du slår på tändningen bör du söka hjälp på en verkstad.

Låsning av bilen utan aktivering av stöldlarmet

Lås bilen genom att låsa framdörren med nyckeln.

Startspärr

Systemet är integrerat i tändningslåset och kontrollerar om bilen får startas med nyckeln som används.

Startspärren aktiveras automatiskt.

Obs

Radiofrekvensidentifieringstaggar (RFID) kan orsaka störningar med nyckeln.

Placera den inte nära nyckeln när du startar fordonet.

Obs

Startspärren låser inte dörrarna.

Lås alltid bilen när du har lämnat den ⇒ sida 8

Nödanvändning av den elektroniska nyckeln ⇒ sida 8

Fönster

Elektriska Fönsterhissar

Varning

Var försiktig när du använder de elektriska fönsterhissarna. Risk för personsador, särskilt hos barn.

Slå på barnsäkring för de elektriska fönsterhissarna om barn sitter i baksätena.

Håll koll på fönstren när de stängs. Se till att ingenting fastnar i dem när de rör sig.

Slå på tändningen för att kunna manövrera de elektriska fönsterhissarna.

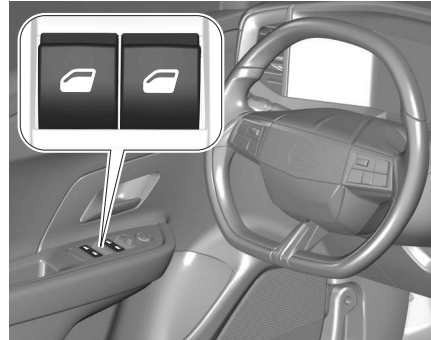

Använd strömställaren för respektive fönster genom att trycka för att öppna eller dra för att stänga.

Om du trycker eller drar försiktigt till det första spärrläget öppnas eller stängs fönstret så länge du aktiverar strömställaren.

Om du trycker eller drar hårdare till det andra spärrläget och sedan släpper: fönstret öppnas eller stängs automatiskt med säkerhetsfunktionen aktiverad. För att stoppa rörelsen aktiverar du strömställaren en gång till i samma riktning.

Skyddsfunktion

Om rutan möter motstånd inom området ovanför fönstrets mitt stoppas den omedelbart och öppnas helt igen.

Barnsäkring för bakhjulet

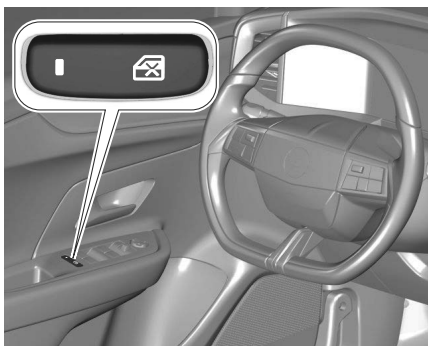



Tryck på  för att inaktivera dörrrens elektriska fönsterhissar. Lysdioden tänds.

För att aktivera trycker du igen på . Beroende på versionen, ytterligare funktion för elektriska barnspärrar
⇒sida10

Stängning av rutor utifrån

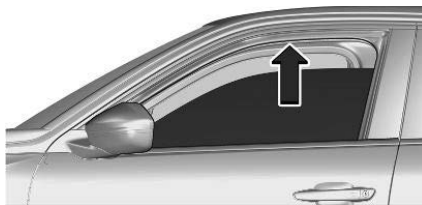
Rutorna kan fjärrstängas från bilens utsida.



Tryck på och håll  intryckt för att stänga rutorna.
Om rutorna är helt stängda kommer varningsblinkerserna att blinka två gånger.

Överbelastning

Om fönstren manövreras upprepat under kort tid inaktiveras manövreringen av fönstren under en tid.

Initialisering av de elektriska fönsterhissarna

Aktivera fönsterelektroniken på följande sätt:

- 1 Stäng dörrar.
- 2 Slå på tändningen.
- 3 Öppna fönstret helt genom att trycka på och hålla ner strömbrytaren.
- 4 Dra strömställaren uppåt upprepade gånger tills fönstret är helt stängt och håll kvar den i ytterligare en sekund. Observera att fönstret endast stängs några centimeter efter varje gång du drar i strömställaren.
- 5 Upprepa detta för varje fönster.

Obs

Under denna manöver är säkerhetsfunktionen inaktiverad.

Fel

I vissa fall kan säkerhetsfunktionen aktiveras utan synliga hinder. Den

automatiska stängningen av fönstret stoppas och det öppnas igen.
Fortsätt så här:

- 1 Inom fem sekunder efter återöppning trycker du ned brytaren tills fönstret är helt öppet.
- 2 Inom två sekunder, dra och håll brytaren uppåt tills fönstret är helt stängt

Obs

Under denna manöver är säkerhetsfunktionen inaktiverad.

Byte Av Vindruta

Försiktighet

Om bilen har en framåtriktad kameran sensor för förarassistanssystemen är det mycket viktigt att eventuellt byte av vindrutan utförs exakt enligt Opels specifikationer. Annars fungerar kanske inte dessa system och det finns risk för oväntat beteende och/eller meddelanden från dessa system.

Skyddsfunktion

Om rutan möter motstånd stoppas den omedelbart och öppnas helt igen.

Vindruteetiketter

Sätt inte dit klistermärken på vindrutan i närheten av innerbackspegeln. Detta kan begränsa registreringsområdet för sensorn och visningsområdet för kameran i spegelhuset.

Vindruteuppvärmning

Tryck på . LED-lampa i knappen tänds.

Värmen fungerar endast vid minusgrader och stängs av automatiskt efter en viss tid beroende på utetemperaturen.

Om du trycker en gång till under samma tändningscykel kan uppvärmningen vara igång igen.

Bakruteuppvärmning

Aktiveras genom att trycka in

 REAR tillsammans med uppvärmda ytterbackspeglar.

Uppvärmningen stängs automatiskt av efter en kort stund.

Beroende på klimatregleringssystem kan  REAR vara placerad på olika ställen.



Uppvärmda speglar ⇨ sida 17

Solskydd

Solskydden kan vid behov fällas ner och också svängas åt sidan.

Under körning ska skydden för speglarna i solskydden vara stängda.

En biljetthållare sitter på baksidan av solskyddet.

Skyddsgardiner

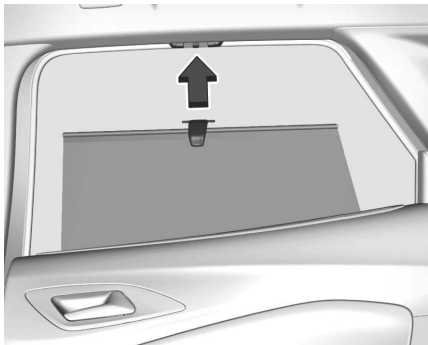



För att minska solljuset i baksätena drar du rullgardinen uppåt med hjälp av handtaget och fäster den längst upp på dörren.

Backspeglar

Elektriska Ytterbackspeglar

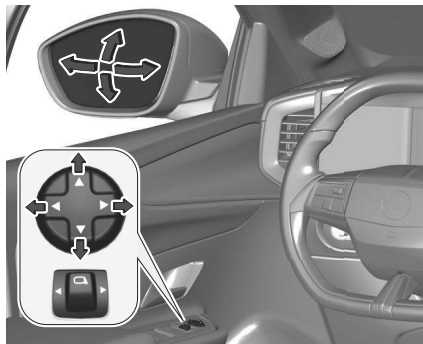
Elektrisk inställning



Välj ytterbackspegel genom att trycka på  åt vänster eller höger.
Vrid sedan kontrollen för att ställa in spegeln.

Infällning Av Spegel



För fotgängares säkerhet viks ytterbackspeglarna framåt eller bakåt vid en stötpåkänning. Återställning sker med ett lätt tryck på spegelhuset.

Manuell elektrisk infällning

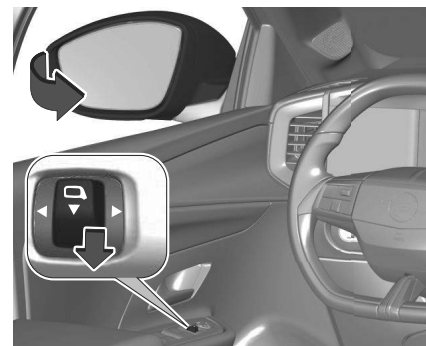

Flytta  till mittläget.

Dra bakåt. Båda ytterbackspeglarna fälls in.

Dra  bakåt igen. Båda ytterbackspeglarna återgår till sin utgångsposition.

Om en elstyrd spegel har fällts ut manuellt kommer endast den andra spegeln att fällas ut automatiskt om du drar  bakåt.

Automatisk elektrisk infällning

När bilen låses upp vinklas speglarna till sitt utfällda läge. När bilen låses fälls speglarna in.

Denna funktion kan aktiveras eller inaktiveras i informationsdisplayen. Personliga inställningar ⇨ sida 73

Uppvärmda Speglar



Tryck på  REAR.

Värmen stängs av automatiskt efter en viss tid, beroende på yttertemperaturen. Bakruteuppvärmning ⇨ sida 15

Konvexa Speglar

På grund av den konvexa formen ser föremålen mindre ut och därmed är det svårare att uppskatta avstånd.

Varning döda vinkeln ⇨ sida 112

Invändig Backspegel

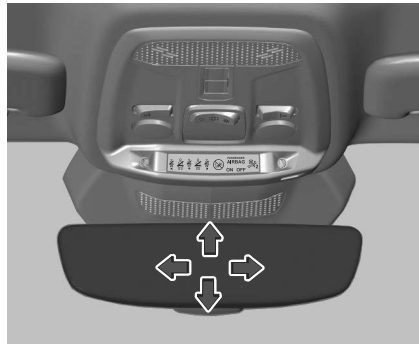

Flytta spegelhuset i önskad riktning för att ställa in spegeln.

Manuell avbländning

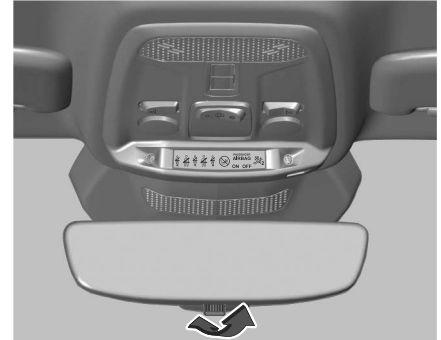

Justera spaken på spegelhusets undersida för att minska bländningen.

Automatisk avbländning



Bländning från efterföljande fordon reduceras automatiskt när du kör i mörkret.

Nackstöd

Nackstödet Läge

⚠ Varning

Kör endast med nackstödet inställt i rätt läge.

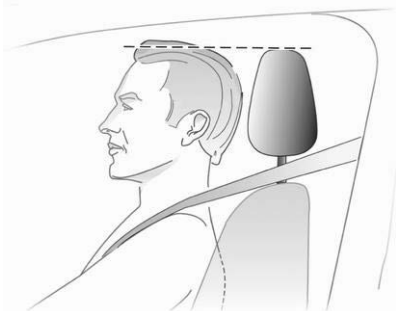

Nackstödet övre kant ska vara i höjd med huvudets övre del. Om detta inte är möjligt bör nackskyddet ställas i det högsta läget för mycket långa personer och i det lägsta läget för mycket korta personer.

Nackstöd fram

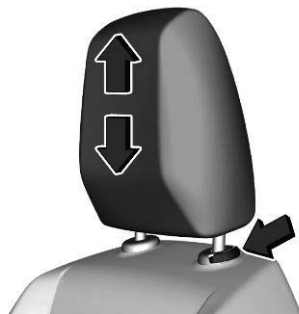

Dra nackskyddet uppåt eller lås upp spärrfjädrarna genom att trycka och skjuta nackskyddet neråt.

Nackstöd bak

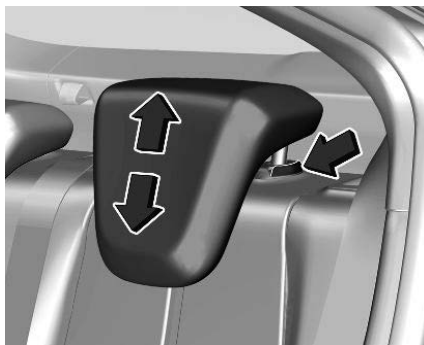

Dra nackskyddet uppåt eller lås upp spärrfjädrarna genom att trycka och skjuta nackskyddet neråt.

Borttagning

Tryck på spärren och dra respektive nackskydd uppåt och ta bort det.

Montering

- För in nackstödet stänger i motsvarande ryggstöds öppningar.
- Skjut ned nackstödet så långt det går.
- Tryck på låsklacken A för att frigöra nackstödet och tryck det nedåt.
- Ställ in nackstödet höjd.

⚠ Varning

Kör endast med nackstödet inställt i rätt läge

Säten

Framsäteläge

⚠ Fara

Sitt inte närmare ratten än 25 cm för att möjliggöra säker utlösning av airbagen.

⚠ Varning

Använd alltid säkerhetsbältena och se till att ryggstöden är spärrade vid körning.

⚠ Varning

Kör endast med ett korrekt justerat säte.

⚠ Varning

Justera aldrig sätena under körning eftersom de kan röra sig okontrollerat.

⚠ Varning

Förvar aldrig några saker under sätena.



- Sätt dig så långt in mot ryggstödet som möjligt. Ställ in sätets avstånd till pedalerna så att benen är lätt vinklade när pedalerna trampas ner. Skjut det främre passagerarsätet så långt bakåt som möjligt.
- Ställ in säteshöjden på lämplig höjd, så att du har fri sikt åt alla håll och ser alla mätare. Det bör finnas ett fritt utrymme på minst en handbredd mellan huvudet och innertaket. Låren ska vila lätt på sitsen utan att tryckas in i den.
- Sitt med axlarna så långt in mot ryggstödet som möjligt. Ställ in ryggstödet lutning så att det går lätt att nå ratten med armarna något böjda. Behåll kontakten mellan axlar och ryggstöd när du vrider på ratten. Ryggstödet får inte vara lutat för långt bakåt. Rekommenderad maximal lutningsvinkel är ca 25°.
- Justera sätet och ratten så att handlederna vilar på ratten när armen är helt utsträckt och axlarna är på ryggstödet.
- Ställ in ratten ⇒ sida 35
- Ställ in nackskyddet ⇒ sida 18
- Ställ in säkerhetsbältets höjd

- Ställ in lårstödet så att det blir ett avstånd på ungefär två fingrars bredd mellan sätets kant och knävecket.
- Ställ in svankstödet så att det stöder ryggradens naturliga form.

Manuella Framsäten

Manuell inställning

Använd alltid säkerhetsbältena och se till att ryggstöden är spärrade vid körning.

Längdinställning



Dra i handtaget, flytta sätet, släpp handtaget. Försök att flytta sätet bakåt och framåt för att kontrollera att det är låst på plats.

Ryggstödslutning

Vrid ratten. Avlasta ryggstödet vid inställningen.

Sitshöjd

Pumpa med spaken

uppåt sätet hamnar högre

neråt sätet hamnar lägre

Elektriskt Styrda Framsäten**⚠ Varning**

Försiktighet måste iakttas vid användning av de elmanövrerade sätena. Det finns risk för skador, framför allt för barn. Föremål kan fastna.

Håll koll på sätena när de justeras. Fordonspassagerare bör informeras om detta.

Försiktighet

Förvara aldrig föremål under ett elmanövrerat säte. Se till att det inte finns några föremål som blockerar det rörliga området. Risk för skador på reglagen.

Elektrisk inställning

Tryck på  eller .

 : mer svankstöd

 : mindre svankstöd

Uppvärmda Säten



Ställ in önskad värme genom att trycka en eller flera gånger på  för respektive säte. Statuskontroll via kontrollampor i knappen. Värmen fungerar endast när ytttemperaturen är under 20 °C. Personer med känslig hud rekommenderas att inte använda den högsta inställningen under lång tid. Stopp-start-system ⇨sida80

Massagesäten



Aktivera ryggmassagefunktionen genom att trycka på . Knappens lampa lyser för att indikera aktivering. Massagefunktionen är aktiverad under en timme. Under den tiden utförs massage i sex cykler med pauser mellan dem.

Om du trycker på  en gång till inaktiveras massagefunktionen. Lysdioden släcks. Stopp-start-system ⇨sida80

Armstöd Fram

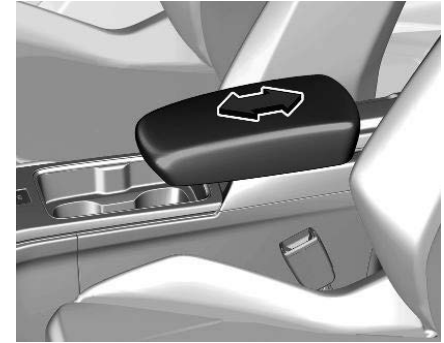

Armstödet kan justeras. Förvaringsfack ⇨sida45

Lägen För Baksäten

Använd alltid säkerhetsbältena och se till att ryggstöden är spärrade vid körning.

 **Varning**

Justera aldrig sätena under körning eftersom de kan röra sig okontrollerat.

Fällbart ryggstöd

Baksätets ryggstöd är uppdelat i två delar, 2/3 och 1/3. Båda delarna kan fällas ned separat för att öka storleken på bagageutrymmet.

Gör vid behov följande innan du fäller ned baksätets ryggstöd:

- Skjut fram framsätena vid behov.
- Ta bort bagagerummets insynsskydd ⇒sida47
- Tryck in och håll spärren intryckt för att trycka ner nackstöden ⇒sida18

Fälla ner/upp de bakre ryggstöden

- Kontrollera att säkerhetsbältena inte är fastspända så att ryggstöden kan flyttas.



- Dra i frigöringsspaken på en eller båda de yttre sidorna och fäll ner ryggstöden på sätesdynan.
- För att fälla upp ryggstöden lyfter du dem och riktar in dem i upprätt läge

tills de fäster hörbart. Kontrollera att bältena är korrekt placerade och inte är i vägen när ryggstöden ska fällas upp.

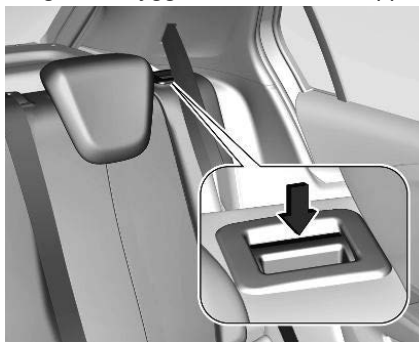

Ryggstöden sitter fast ordentligt när de röda märkena nära frigöringsspakarna inte längre syns.

⚠ Varning

När du fäller upp ryggstödet, se till att det låses fast ordentligt innan du kör. Om detta inte sker kan personsador eller skador på last eller fordon uppkomma vid häftig inbromsning eller en kollision.



Mittplatsens säkerhetsbälte kan blockeras om ryggstödet fälls upp för snabbt. Du lossar inrullningsspärren genom att skjuta in eller dra ut säkerhetsbältet ca 20 mm och sedan släppa det.

Säkerhetsbälten

Främre Säkerhetsbälten



Säkerhetsbältena är låsta vid kraftig acceleration eller fartminskning så att de sittande hålls fast i sin stolsposition. Därigenom minskas skaderisken avsevärt.

Varning

Spänn fast säkerhetsbältet före varje resa.
I händelse av en olycka utsätter personer som inte använder säkerhetsbälte sina medpassagerare och sig själva för fara.

Säkerhetsbältena är konstruerade för användning av en person i taget. Barnsäkerhetssystem ⇨ sida 30 .
Kontrollera regelbundet alla delar av bältessystemet beträffande skador, nedsmutsning och korrekt funktion.
Byt ut skadade delar.
Låt en verkstad byta säkerhetsbälten och utlösta bältessträckare efter en olycka.

Obs

Säkerställ att bältena inte har skadats av skor eller vassade föremål eller att de fastnar. Förhindra att smuts kommer in i bältessträckarna.

Obs

Använd bälteslåset som är avsett för respektive säkerhetsbälte när du fäster bältet för att det ska fungera på rätt sätt.

Bältespåminnare

Varje säte är utrustat med en bältespåminnare och har en kontrollampa  för respektive säte i takkonsolen.

Bälteskraftbegränsare

Belastningen på kroppen minskas genom gradvis frisläppning av bältet under en kollision.

Bältessträckare

Vid frontalkollisioner, påkörning bakifrån eller från sidan med en viss intensitet

dras de främre säkerhetsbältena och de yttre bakre säkerhetsbältena åt.

Varning

Felaktig hantering (t.ex. borttagning eller montering av säkerhetsbälten) kan utlösa bältessträckarna.

Utlösta bältessträckare indikeras av att kontrollampa  lyser konstant.
Airbag och bältessträckare ⇨ sida 57 .
Utlösta bältessträckare måste bytas av en verkstad. Bältessträckarna kan bara lösas ut en gång.

Obs

Fäst eller installera inte tillbehör eller andra föremål som kan störa bältessträckarnas funktion.
Utför inga ändringar på bältessträckarnas komponenter eftersom bilens typgodkännande i så fall upphör att gälla.

Trepunktsbälte

Spänna fast

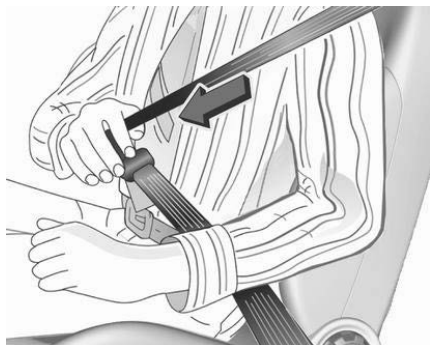

Dra ut säkerhetsbältet ur rullautomaten, för det över kroppen utan att det vrids och sätt i låstungen i låset. Se till att säkerhetsbältet löper över axeln och sitter åt ordentligt mot kroppen under körning.



Tjocka kläder påverkar säkerhetsbältets anliggnings mot kroppen. Lägg inga föremål, t.ex. handväskor eller mobiltelefoner, mellan säkerhetsbältet och kroppen.

Varning

Säkerhetsbältet får inte vila mot hårda eller ömtåliga föremål i fickorna på dina kläder.

Säkerhetsbältespåminnare ⇒ sida 58 .

Lossa



För att lossa säkerhetsbältet: Tryck på den röda knappen på bälteslåset och styr säkerhetsbältet bakåt.

Användning av säkerhetsbältet under graviditet



⚠ Varning

Höftbältet måste placeras så lågt som möjligt över bäckenet för att förhindra tryck på buken.

Introduktion airbagsystem

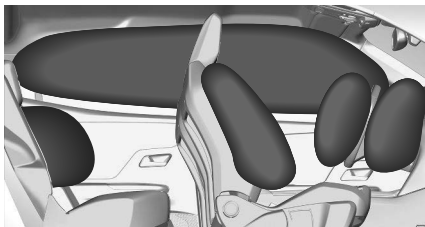

Airbagsystemet består av ett antal individuella system, med olika uppbyggnad beroende på utrustningsnivån. Vid utlösning fylls airbags inom några millisekunder. Den töms också så snabbt att det ofta inte märks vid en olycka.

⚠ Varning

Krockkuddesystemet vecklas ut på ett explosivt sätt och reparationer får endast utföras av kompetent personal.

⚠ Varning

När tillbehör som ändrar fordonets ramkonstruktion, stötdämparsystem, höjd, sidoplåtar i fram eller på sidan läggs till finns det risk att krockkuddesystemet inte

fungerar korrekt. Krockkuddesystemets funktion kan också påverkas om delar i framstolarna, bilbältena, modulen för krockkuddeavkänning och felsökning, ratten, instrumentpanelen, innerdörrarnas tätningar inklusive högtalarna, någon av krockkuddemodulerna, tak- eller pelarklädseln, fronsensorerna, sidostötsensorerna eller krockkuddens kablage ändras.

⚠ Varning

Håll området där krockkudden blåses upp fritt från hinder.

Obs

Airbagsystemen och styrelektroniken för bältessträckare finns i mittkonsolen. Placera inga magnetiska föremål i detta område. Fäst inga föremål på krockkuddarna och täck dem inte med annat material. Låt en verkstad byta ut skadade höljen. Varje krockkudde utlöses endast en gång. Låt en verkstad byta ut skadade krockkuddar. Vidare kan det bli nödvändigt att byta ut ratten, instrumentpanelen, delar av panelen, dörrtätningarna, handtagen och sätena.

Gör inga ändringar i airbagsystemet eftersom detta kommer att ogiltigförklara fordonets körtillstånd.

Kontrolllampa  för airbagsystem
⇒sida57 .

Barnsäkerhetssystem på främre passagerarsätet med airbagsystem



EN: NEVER use a rearward-facing child restraint on a seat protected by an ACTIVE AIRBAG in front of it; DEATH or SERIOUS INJURY to the CHILD can occur.

DE: Nach hinten gerichtete Kindersitze NIEMALS auf einem Sitz verwenden, der durch einen davor befindlichen AKTIVEN AIRBAG geschützt ist, da dies den TOD oder SCHWERE VERLETZUNGEN DES KINDES zur Folge haben kann.

FR: NE JAMAIS utiliser un siège d'enfant orienté vers l'arrière sur un siège protégé par un COUSSIN GONFLABLE ACTIF placé devant lui, sous peine d'infliger des BLESSURES GRAVES, voire MORTELLES à l'ENFANT.

ES: NUNCA utilice un sistema de retención infantil orientado hacia atrás en un asiento protegido por un AIRBAG FRONTAL ACTIVO. Peligro de MUERTE o LESIONES GRAVES para el NIÑO.

IT: Non usare mai un sistema di sicurezza per bambini rivolto all'indietro su un sedile protetto da AIRBAG ATTIVO di fronte ad esso: pericolo di MORTE o LESIONI GRAVI per il BAMBINO! Dessutom får ett bakåtriktat barnsäkerhetssystem av säkerhetsskäl endast användas enligt instruktionerna och begränsningarna i tabellen 3 42. Airbagetiketten är placerad på båda sidor av framsätesspassagerarens solskydd. Inaktivering av airbag ⇒sida27 .

Främre Krockkuddar

Frontairbagsystemet består av en airbag i ratten och en i instrumentpanelen på passagerarsidan fram. De identifieras med ordet **AIRBAG**.

Frontairbagsystemet aktiveras vid påkörning framifrån med en viss kraft. Tändningen måste vara på.

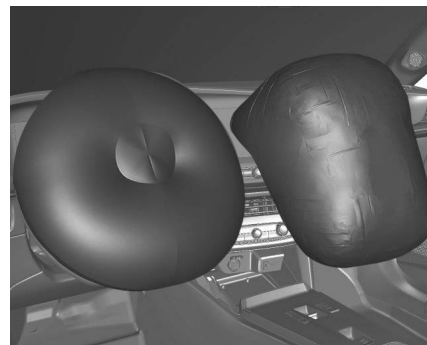

En upplåst airbag dämpar kollisionen så att risken för skada på överkroppen och huvudet minskar avsevärt för de åkande i framsätena.

Varning

Optimalt skydd ges endast när sätet är i rätt läge.

Håll området där airbagen blåses ut fritt från hinder. Montera säkerhetsbältet korrekt och haka fast det ordentligt. Först då kan airbagen skydda.

Sättesposition ⇒sida18 .

Sidokrockkuddar



Sidoairbagsystemet består av en krockkudde i varje framsätets ryggstöd. De identifieras med märkningen **AIRBAG**.

Sidoairbagsystemet utlöses vid påkörning från sidan med en viss kraft. Tändningen måste vara på.



En upplåst airbag dämpar kollisionskraften så att risken för skada på överkropp och bäcken minskar avsevärt vid en påkörning från sidan.

Obs

Använd endast säteskydd som är godkända för bilen. Var noga med att inte täcka över krockkuddarna.

Krockgardiner

Krockskyddsgardinerna består av en airbag i respektive takram. De identifieras med märkningen **AIRBAG** på takstolparna.

Krockskyddsgardinerna löses ut vid påkörning från sidan med en viss kraft. Tändningen måste vara på.

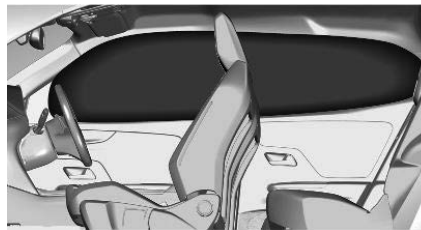

En upplåst airbag dämpar kollisionen så att risken för skada på huvudet minskar avsevärt vid påkörning från sidan.

⚠ Varning

Håll området där airbagen blåses ut fritt från hinder.

Krokarna på handtagen i takramen lämpar sig enbart för att hänga upp lätta klädesplagg, utan klädhängare. Förvara inga föremål i dessa kläder.

Inaktivering av airbag

Sidoairbag och krockskyddsgardinerna, bältessträckare och förarplatsens alla airbags förblir aktiva.

Passagerarplatsens främre airbag kan inaktiveras med en nyckelstyrd omkopplare på instrumentpanelens passagerarsida.



Använd tändningsnyckeln för att välja position:

OFF  passagerairbag fram är inaktiverad och blåses inte upp vid en kollision. Kontrollampen lyser kontinuerligt i mittkonsolen

ON  passagerarplatsens främre airbag är aktiv

Varning

Inaktivera endast passagerairbagen i kombination med användning av ett barnsäkerhetssystem, med förbehåll för instruktionerna och begränsningarna i tabellen i instruktionsboken.

Annars finns det risk för dödlig skada för en person som sitter på ett säte med avaktiverad passagerairbag fram.



Om kontrollampen ON tänds i cirka 60 sekunder efter att du har slagit på tändningen kommer passagerarplatsens främre airbag att utlösas i händelse av kollision.

Om kontrollampen OFF tänds när tändningen slås på är den främre passagerarkrockkudden inaktiverad. Den kommer att vara tänd så länge krockkudden är inaktiverad.

Om båda kontrollamporna lyser samtidigt föreligger ett systemfel. Systemets status kan inte fastslås och därför får ingen person sitta i det främre passagerarsätet. Kontakta genast en verkstad. Kontakta genast en verkstad om ingen av de två kontrollamporna lyser. Ändra status endast när bilen stoppas med tändningen av.

Fasthållningsanordning för barn

Fasthållningsanordning För Barn Inledning

Varning

Se till att barn under tillräcklig storlek och vikt skyddas med ett lämplig fasthållningsanordning för barn. Låt aldrig ett barn sitta i knäet.

Varning

Om du använder ett bakåtvänt barnsäkerhetssystem i det främre passagerarsätet måste airbagsystemet för det främre passagerarsätet inaktiveras. Detta gäller även vissa framåtriktade bilbarnstolar som anges i tabellen för barnsäkerhet.

Tabeller för fasthållningsanordningar ⇒sida32 .

Inaktivering av airbag ⇒sida27 .

Airbagetikett ⇒sida25 .

Vi rekommenderar ett barnsäkerhetssystem som är särskilt anpassat till bilen. Önskas ytterligare information, kontakta din verkstad.

Om barnsäkerhetssystemet eventuellt kommer i kontakt med bilsätets nackstöd, ställer du in eller tar bort respektive nackstöd ⇒sida18 .

När ett barnsäkerhetssystem används skall du ta del av följande instruktioner för användning och montering samt även ta del av de instruktioner som följer med barnsäkerhetssystemet. De angivna begränsningarna i tabellen avser en testkropp. Detta är de maximala testgränserna för alla befintliga barnsäkerhetssystem. Kontrollera att framsätena används inte kommer i vägen för barnsäkerhetssystemet.

Följ alltid lokala och nationella föreskrifter. I en del länder är användning av barnsäkerhetssystem förbjuden på vissa sittplatser.

Kör endast med ett korrekt justerat förarsäte ⇒sida19 .

Barnsäkerhetssystem kan fästas med:

- Trepunktsbälte
- ISOFIX-fästen
- Top-Tether-förankringar

Trepunktsbälten

Barnsäkerhetssystem kan fästas med hjälp av ett trepunktsbälte. När barnsäkerhetssystemet har fästs måste säkerhetsbältet dras åt.

ISOFIX-fästen



Fäst ISOFIX barnsäkerhetssystem som är godkända för bilen i ISOFIX-fästena. Bilspecifika lägen för ISOFIX barnsäkerhetssystem är markerade i installationstabellen för barnsäkerhetssystem ⇒sida28 .



ISOFIX-fästen indikeras med en etikett på ryggstödet. För att komma åt ISOFIX-fästena måste du först dra i dragkedjan.

När du fäster ISOFIX barnsäkerhetssystem på justerbara passagerarsäten, till exempel det främre passagerarsätet, måste du först fälla tillbaka ryggstödet så långt bak som nödvändigt för att få åtkomst till ISOFIX fästena. Efter att du fäst ISOFIX barnsäkerhetssystemet korrekt, fäller du fram ryggstödet igen.

Ett i-Size-barnsäkerhetssystem är ett universellt ISOFIX-barnsäkerhetssystem enligt FN-bestämmelse nr 129.

Alla i-Size-barnsäkerhetssystem kan användas i valfritt bilsäte som är lämpligt för i-Size, i tabellen för barnsäkerhetssystem ⇒sida28 .

Antingen måste en Top-tether-rem eller ett stödben användas utöver ISOFIX-fästena.



i-Size-barnstolar och bilsäten godkända för i-Size är märkta med i-Size-symbolen, se figur.

Top-Tether-förankringar



Top-Tether-förankringar är markerade med symbolen  för en barnstol.



Förutom ISOFIX-fästena fäster du också Top-tether-remmen i Top-tether-förankringarna. Allmäntilltliga lägen för ISOFIX barnsäkerhetssystem är markerade med IUF i [⇒sida32](#)

Val Av Rätt System

Baksätet är den bästa platsen att fästa ett barnsäkerhetssystem. Barnen ska så länge som möjligt färdas bakåtvända i bilen. På så sätt garanteras att barnets ryggrad, som är svagare än hos vuxna, utsätts för mindre påfrestningar vid en olycka. Använd inte ett framåtvänt barnsäkerhetssystem på alla säten när barnets kroppsvikt är under 13 kg. Lämpliga barnsäkerhetssystem är sådana system som överensstämmer

med gällande bestämmelser enligt UN ECE. Konsultera lokal lagstiftning och bestämmelser om obligatorisk användning av barnsäkerhetssystem. Följande barnsäkerhet rekommenderas för följande viktklasser:

- **Grupp 0, grupp 0+:** Maxi Cosi Cabriofix med eller utan ISOFIX-bas för barn upp till 13 kg
- **Grupp I:** Duo Plus med ISOFIX och Top-tether för barn från 9 kg till 18 kg
- **Grupp II:** Kidfix XP med eller utan ISOFIX för barn från 15 kg till 36 kg, Kidfix 2R med eller utan ISOFIX för barn från 15 kg till 36 kg, för säkerställer att säkerhetsbältet passerar genom säkerhetskållare. Graco Booster för barn från 15 kg till 36 kg.
- **Grupp III:** Kidfix/Kidfix 2R med eller utan ISOFIX för barn från 22 kg till 36 kg Graco Booster för barn från 22 kg till 36 kg

Se till att det barnsäkerhetssystem som skall monteras är kompatibelt med bilens typ.
Bilbarnstol i framsätet: Justera det främre passagerarsätet till det högsta läget och skjut det så långt bakåt det går med ryggstödet upprätt.

Bilbarnstol i baksätet: Flytta bilens framsäte framåt och räta ryggstödet så att barnets ben inte vidrör bilens framsäte i den "framåtvända" eller "bakåtvända" barnstolen.

Om barnsäkerhetssystemet eventuellt kommer emot bilsätets nackstöd, ställer du in eller tar bort respektive nackstöd. Använd inte framåtriktade barnsäkerhetssystem när kroppsvikten är under 13 kg vid alla säten.

Följ anvisningarna från barnsäkerhetssystemets tillverkare för att montera motsvarande barnsäkerhetssystem i bilen. För semiuniversella eller fordonsspecifika barnsäkerhetssystem (ISOFIX eller bältade barnsäkerhetssystem), se den fordonslista som anges i barnsäkerhetssystemets användarhandbok.

Se till att barnsäkerhetssystemets monteringsplats i bilen är korrekt. Se följande tabell.

Låt barn kliva i och ur bilen endast på den sida som är riktad bort från trafiken. När barnsäkerhetssystemet inte används fäster du stolen med ett säkerhetsbälte eller också tar du ut det ur bilen.

Obs

Fäst ingenting på barnsäkerhetssystemen och täck dem inte med något annat material.

Ett barnsäkerhetssystem som har utsatts för påfrestningar vid en olycka måste bytas ut.

Monteringsplatser För Fasthållningsanordning För Barn

Montering av universella bilbarnstolar samt ISOFIX- och i-Size-bilbarnstolar

Så som krävs enligt EU-bestämmelser innehåller denna tabell alternativ för montering av bilbarnstolar som fästs med ett säkerhetsbälte och som är universellt godkända samt större ISOFIX- och i-Size-bilbarnstolar på säten som är utrustade med ISOFIX-fästen i bilen.

- Ja** Lämplig för montering av den angivna kategorin med barnsäkerhetssystem.
- Nej** Inte lämplig för montering av den angivna kategorin med barnsäkerhetssystem.

Barnsäkerhetssystem kategorier	Främre passagerarsätet med aktiverad airbag PÅ	Främre passagerarsätet med inaktiverad airbag AV	Ytterplatser baksäte	Mittplats baksäte ¹⁾
Universellt bältat barnsäkerhetssystem ²⁾	Ja ^{3) 4)}	Ja ^{4) 5)}	Ja	NEJ
i-size barnsäkerhetssystem	Ja ^{3) 6)}	Ja ^{5) 6)}	Ja	–
Position som är utrustad med Top-tether-förankring	Ja ^{3) 6)}	Ja ^{5) 6)}	Ja	–
Carry-cot (ISOFIX sidovänt fasthållningssystem) ISOFIX fasthållningsanordning för barn: L1, L2	NEJ	NEJ	NEJ	–
ISOFIX bakåtvänt barnsäkerhetssystem ISOFIX fasthållningsanordning för barn: R1, R2	NEJ	Ja ^{6) 7) 10)}	Ja ^{8) 9) 10)}	–
ISOFIX framåtvänt barnsäkerhetssystem ISOFIX fasthållningsanordning för barn: F2, F2X, F3	Ja ^{6) 10)}	NEJ	Ja ¹⁰⁾	–

Barnsäkerhetssystem kategorier	Främre passagerarsätet med aktiverad airbag PÅ	Främre passagerarsätet med inaktiverad airbag AV	Ytterplatser baksäte	Mittplats baksäte ¹⁾
ISOFIX bakåtvänt barnsäkerhetssystem ISOFIX fasthållningsanordning för barn: R3	NEJ	NEJ	Ja ^{8) 9) 10)}	–
Bältesstol - minskad bredd: B2	Ja	NEJ	Ja	NEJ
Bältesstol - full bredd: B3	Ja	NEJ	Ja	NEJ

- 1) Barnsäkerhetssystemet får inte monteras på det mittre baksätet.
- 2) Universell bilbarnstol: Barnstol som kan monteras i alla bilar med hjälp av säkerhetsbältet. Gäller alla kroppsstorlekar och viktgrupper.
- 3) Endast framåtvänt barnsäkerhetssystem
- 4) För ett säte med höjdställning, ställ in på högsta och sedan tillbaka längsgående läge. För ett säte utan höjjustering, flytta sätet så långt bak det går med ryggstödet rakt.
- 5) Endast bakåtvänt barnsäkerhetssystem
- 6) Sätena utrustade med ISOFIX-/ i-Size kompatibla fästen.
- 7) Bilsätet ska justeras i det bakersta längsgående läget.
- 8) Ställ in förarsätet framför barnsäkerhetssystemet till det längsgående mittersta och högsta höjdläget. Justera vinkeln på förarsätets ryggstöd vid behov. Se till att ryggstödet lutningsvinkel inte överstiger motsvarande torsovinkel på 15°.
- 9) Flytta passagerarsätet framför barnsäkerhetssystemet framåt så mycket som behövs.
- 10) Om barnsäkerhetssystemet eventuellt kommer emot bilsätets nackstöd, ställer du in eller tar bort respektive nackstöd.

Storlek på barnsäkerhetssystemets fäste (1, 2, 3):

- R1 betyder bakåtvänt barnsäkerhetsfäste för viktgrupp 0 upp till 10 kg och viktgrupp 0+ upp till 13 kg, ålder ca. noll till ett år.
- R2 betyder reducerad storlek på bakåtvänt barnsäkerhetsfäste för viktgrupp 0+ upp till 13 kg och viktgrupp 1 från 9 till 18 kg, ålder cirka två till fyra år.
- R3 betyder full storlek på bakåtvänt barnsäkerhetsfäste för viktgrupp 0+ upp till 13 kg och viktgrupp 1 från 9 till 18 kg, ålder cirka två till fyra år.
- F2, F2X betyder reducerad höjd på framåtvänt barnsäkerhetsfäste för viktgrupp 1 från 9 till 18 kg, ålder ca. sex till sju år.
- F3 betyder full höjd på framåtvänt barnsäkerhetsfäste för viktgrupp 1 från 9 till 18 kg, ålder ca. sju till tio år.

Ratt

Rattinställning

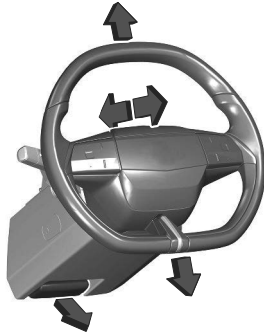

- Dra i reglaget för att lossa ratten med bilen stillastående.
- Ställ in rattens höjd och djup för att anpassa körpositionen.
- Tryck på reglaget för att spärra inställning av ratten.

Varning

Av säkerhetsskäl ska inställningarna endast utföras när bilen står stilla.

Körinformation och infotainment finns på en 10-tums och en 16-tums skärm.

Instrumentpanelinformationen syns ovanför ratten för ökad säkerhet och körkomfort.

Justera ratthöjden så att den inte skymmer instrumentpanelen.

Rattreglage

Vissa förarassistanssystem, infotainmentsystemet och en ansluten mobiltelefon kan manövreras via rattreglagen.



Mer information finns i respektive avsnitt för infotainmentsystemet ⇨sida70 .

Avancerade körassistanssystem ⇨sida105

Farthållare ⇨sida126

Hastighetsbegränsare ⇨sida132

Adaptiv farthållare ⇨sida128

Uppvärmad Ratt



Vid kallt väder värmer denna funktion rattens cirkulära del.

Den kan aktiveras om utetemperaturen understiger 20 °C.

Slå på värmen genom att trycka på . Aktiveringen indikeras av lysdioden i knappen.

Signalhorn



Fotgångarvarning

Ljudet från fotgångarvarningen genereras för att indikera bilens närvaro för fotgängare. Det är aktivt vid hastigheter upp till 30 km/h.

Tändningslås



Fara

Ta aldrig ur nyckeln från tändningslåset under körning eftersom detta kommer att orsaka att rattlåset går i.

Strömbrytare



Motorstart

Trampa på bromspedalen och tryck på **Start/Stop**.

Läget Tändning på utan att starta motorn

Tryck på Start/Stop utan att trycka på bromspedalen. Kontrolllamporna lyser och de flesta elektriska funktioner kan användas.

Motor och tändning av

Tryck kortvarigt på **Start/Stop** i varje läge eller när motorn är igång och bilen står stilla. Vissa funktioner förblir aktiva tills förardörren öppnas.

Rattlås



Varning

När bilbatteriet är urladdat får bilen inte startas genom påskjutning eller bogsering eftersom rattlåset då inte går att låsa upp.



Varning

Låsning av rattstängan

Om det uppstår ett batterifel förblir rattstängan låst. Försök inte starta fordonet genom att knuffa på det och bogsera det inte.

Vindrutetorkare och vindrutespolare

Reglage Till Vindrutetorkare Och Vindrutespolare

Obs

Med torkarspaken i läget AUTO eller INT, 1 eller 2 och tändningen påslagen efter mer än en minut: När utetemperaturen är under +3 °C aktiveras vindrutetorkaren endast vid en hastighet över 10 km/h. När utetemperaturen är över +3 °C aktiveras vindrutetorkaren omedelbart.

Obs

I position 1 eller 2 reduceras torkfrekvensen automatiskt vid en hastighet under 5 km/h och återgår till den ursprungliga frekvensen vid en hastighet över 10 km/h.

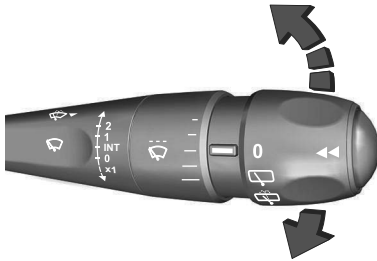
Vindrutetorkare med justerbar torkarfrekvens

- 2 snabb
- 1 långsam
- INT intervalltorkning
- 0 av
- x1 enkelt torkarslag

Slå inte på torkarna om det är is på rutorna.

Slå av i biltvättar.

För att aktivera det automatiska torkarläget nästa gång tändningen slås på, tryck spaken nedåt till läget **OFF** och sedan tillbaka till **INT**.

Vindrutetorkarens frekvens

Torkarspaken i läge **INT**, torkfrekvensen är beroende av fordonets hastighet.

Justerbar torkarfrekvens

Torkarspaken i läget **INT**. Vrid inställningsratten för att ställa in önskat torkintervall.

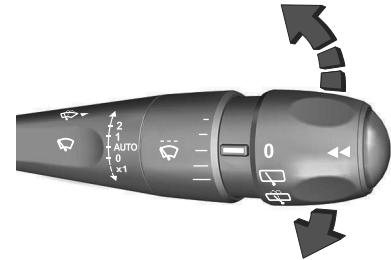
Regnsensor, torkarreglage

- 2 snabb
- 1 långsam
- AUTO** torkautomatik med regnsensor
- 0 av
- x1 enkelt torkarslag

I läget **AUTO** känner regnsensorn av vattenmängden på rutan och styr vindrutetorkarens intervall automatiskt. Om tändningen är avstängd är det automatiska torkarläget inaktiverat. För att aktivera det automatiska torkarläget nästa gång tändningen slås på, tryck spaken nedåt till läget **OFF** och sedan tillbaka till **AUTO**.  tänds på klustret.

Slå inte på torkarna om det är is på rutorna.

Slå av i biltvättar.

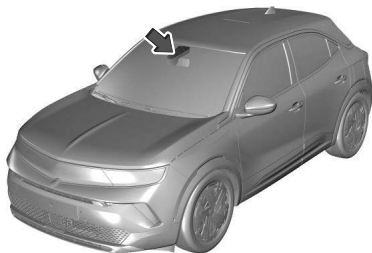

Håll sensorn fri från damm, smuts och is.

Kontrollampa  AUTO  ⇒ sida 63 .

Inställbar känslighet för regnsensorn



Vrid på inställningsratten för att ställa in känsligheten.

Vindrutespolare



Dra i spaken. Spolarvätska spolas på vindrutan och torkaren sveper några slag.

Spolarvätska ⇒ sida 159

Bakrutetorkare Och Bakrutespolare



0 av



intermittent torkrörelse



spola vindrutan

Använd inte om bakrutan är frusen eller när en cykelhållare används. Slå av i biltvättar. Bakrutetorkaren kopplas in automatiskt när backen läggs i om vindrutetorkarna är inkopplade.

Aktivering eller inaktivering av den här funktionen kan ändras i menyn Personliga inställningar ⇒ sida73 .

Bakrutespolare

Välj 

Spolarvätska spolos på bakrutan och bakkameran och torkaren sveper så

länge  väljs.

Spolarvätska ⇒ sida159

Bilvård ⇒ sida150

Ytterbelysning

Ljusstyrningar

Varning

Titta inte rakt in i LED-strålkastarna.
Risk för ögonskada.



Vrid inställningsratten:

AUTO den automatiska belysningsregleringen växlar automatiskt mellan varselljus och strålkastare

 Sidoljus

 halvljus / helljus

Helljus



För att aktivera eller avaktivera helljuset, dra spaken förbi motståndspunkten.

Automatiskt helljus

Systemet växlar mellan halv- och helljus och vice versa för att förhindra bländning. När helljusassistenten har aktiverats förblir den aktiv och tänder och släcker helljuset beroende på de omgivande förhållandena. Helljusassistentens senaste inställning kvarstår när tändningen slås på nästa gång.



Bländningsfritt helljus för Matrix-LED-strålkastarna ⇒ sida41

Inkoppling

Helljusassistenten kan aktiveras via fordonsinställningsmenyn på informationsdisplayen.

Informationsdisplay ⇒sida69

Helljuset tänds automatiskt i mörka omgivningar vid en hastighet över 45 km/h. Helljuset släcks vid en hastighet under 35 km/h men helljusassistenten förblir aktiv.

Den gröna kontrollampen  lyser kontinuerligt när helljusassistenten är aktiverad, den blå  lyser när helljuset är på.

Kontrollampa  .

Helljusassistenten växlar till halvljus automatiskt om:

- Du kör i stadsområden.
- Kameran identifierar tjock dimma.
- Bakre dimljuset tänds.
- Mötande eller framförvarande fordon upptäcks av kameran.

Om inga hinder upptäcks växlar systemet tillbaka till helljus.

Frånkoppling

Systemet kan inaktiveras via fordonsinställningsmenyn på informationsdisplayen.

Informationsdisplay ⇒sida69

Justering av strålkastarna i höjdlid

För att anpassa strålkastarnas räckvidd manuellt till fordonets last för att förhindra

bländning: vrid tumhjulet  till önskat läge.

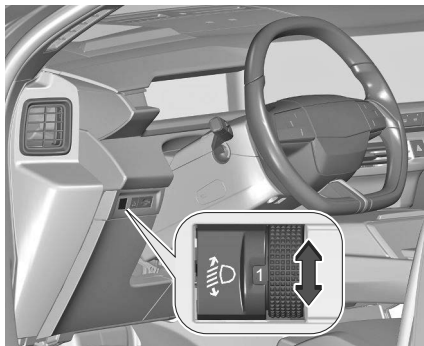

ICE, Hybrid 48 V

- 0: förarsätet belastat
- 1: alla säten belastade
- 2: alla säten belastade och bagagerummet lastat
- 3: förarsätet belastat och bagagerummet lastat

BEV

- 0: förarsätet belastat
- 1: alla säten belastade med eller utan last i bagagerummet
- 2: förarsätet belastat och bagagerummet lastat
- 3: inte använd

Strålkastare vid körning i utlandet

Vid körning i länder med vänstertrafik behöver strålkastarna inte justeras.

Blinkers

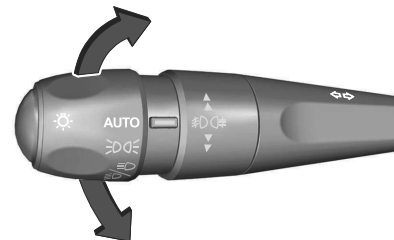

- Vänster eller höger: tryck ned eller upp belysningsreglaget förbi motståndspunkten.

Tips

Om körriktningsindikatorerna aktiveras i mer än 20 sekunder ökar volymen för ljudsignalen om hastigheten är över 80 km/tim.

Tre blinkningar

- Tryck reglaget en gång uppåt eller nedåt, utan att passera den tröga punkten. Blinkersljusen kommer att blinka tre gånger.

Parkeringslampor

(Beroende på version)

Sidomarkering för bilen genom att tända positionsljus på den sida där trafik passerar.

- Inom en minut efter att tändningen har stängts av, tryck belysningsreglaget uppåt eller nedåt, beroende på trafiksidan (t.ex. när du parkerar till höger, tryck belysningsreglaget nedåt för att tända till vänster).

Detta bekräftas av en ljudsignal och att kontrollampen på instrumentpanelen lyser för motsvarande blinkersljus.

- Låt belysningsreglaget återgå till mittläget för att släcka parkeringslamporna.

Automatisk Belysning



När den automatiska belysningsfunktionen slås på växlar systemet automatiskt mellan varselljus och strålkastare beroende på de externa ljusförhållandena och informationen från torkarsystemet.

Halvljusautomatik ⇨sida41

Automatisk strålkastaraktivering

Vrid strömbrytaren i läge: **AUTO**
Under dåliga ljusförhållanden tänds strålkastarna.

Strålkastarna tänds dessutom om vindrutetorkarna har varit aktiverade i flera torkarslag.

Tunnelidentifiering

När du kör in i en tunnel tänds strålkastarna omedelbart.

Dimbakljus



Vrid inställningsratten framåt / bakåt för att slå på / av.

Den manövreras från den vänstra ratten genom att vrida på sektionen med symbolen

Belysningsströmställaren i läget **AUTO**: om dimljuset bak tänds slås strålkastarna på automatiskt.

Belysningsströmställaren i läget : dimbakljuset kan endast tändas tillsammans med dimljuset fram.

Bilens dimbakljus inaktiveras när en kontakt är ansluten till dragkrokens eluttag.

Varselljus

Halvljusautomatik ökar bilens synlighet i dagsljus.

Automatisk belysningsreglering ⇨sida41

LED-Matrix-Strålkastare

LED-matrixstrålkastarsystemet har en mängd olika lampor i varje strålkastare som möjliggör manövrering av kurvbelysningsfunktionerna.

Ljusspridningen och ljusets intensitet utlöses variabelt beroende på ljusförhållandena, typ av väg och körsituation. Bilen anpassar strålkastarna till situationen automatiskt för att möjliggöra optimala ljusprestanda för föraren.

Kurbelysningens och LED-matrisstrålkastarnas funktioner kan inaktiveras eller aktiveras i meny Personliga inställningar.

Personliga inställningar ⇒ sida 73 .
Infodisplay ⇒ sida 69 .

LED-matrisstrålkastarnas funktion för bländningsfritt helljus är endast tillgänglig med belysningsströmställaren i läget **AUTO**.

Landsbygdsbelysning

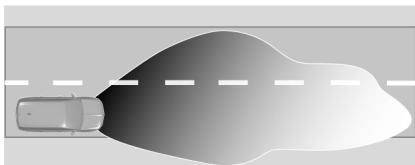

Aktiveras automatiskt vid en hastighet över 50 km/h vid körning på landsbygden. Belysningen av den aktuella filen och vägsidan anpassas. Mötande och framförvarande bilar bländas inte.

Stadsbelysning

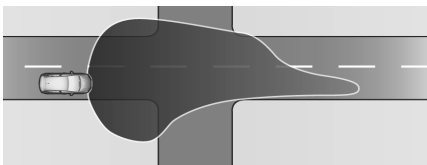

Aktiveras automatiskt vid en hastighet upp till cirka 50 km/t. Ljuset är brett och symmetriskt.

Gathörnsbelysning

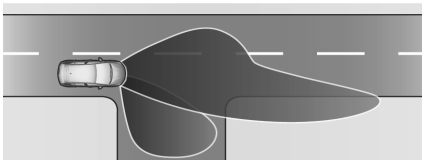

Aktiveras vid en hastighet på upp till 40 km/h när bilen svänger av. Ljuset kommer från särskilda lysdioder som belyser färdriktningen. Lysdioderna aktiveras beroende på rattvinkel eller aktivering av blinkers.

Kurbelysning

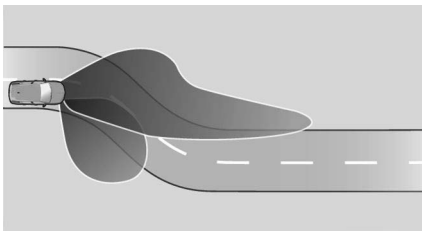

Vissa LED utlöses dessutom för att förbättra belysningen i kurvor baserat på

styrvinkel och hastighet. Denna funktion aktiveras vid hastigheter från 40 till 70 km/h.

Bländningsfritt helljus

⚠ Varning

Även om funktionen för bländningsfritt helljus används kan andra trafikanter bländas när bilen körs i länder där trafiken rör sig på motsatt sida av vägen. T.ex.

när fordonet är utformat för vänstertrafik och körs i ett land med högertrafik. Stäng av funktionen bländningsfritt helljus när du kör i sådana länder!

Systemet möjliggör bländningsfritt helljus vid körning i mörker.

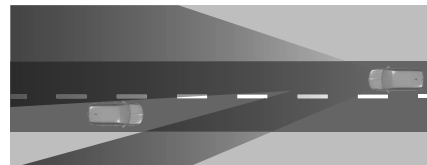

Varje lampa på höger eller vänster sida tänds eller släcks separat beroende på trafiksituationen. Detta ger den bästa ljusspridningen utan att andra trafikanter bländas.

Det bländningsfria helljuset tänds automatiskt vid hastigheter över 45 km/h. Det släcks vid hastigheter under 35 km/h, men systemet förblir aktivt.

Motorvägsläge

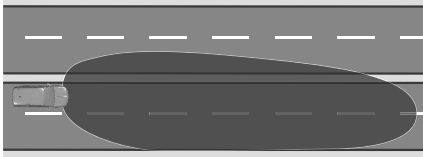

Aktiveras automatiskt vid hastigheter över 105 km/h. Belysningen anpassas till den högre hastighet som används på motorvägar. Om det inte finns någon mötande trafik ökas sikten på bilens sida. När du kör bakom framförvarande bilar eller passerar dem blir förarna i dessa bilar inte lika bländade.

Fel i LED-strålkastarsystemet

Om systemet upptäcker ett fel i LED-strålkastarsystemet väljer det ett förinställt läge för att undvika att den mötande trafiken bländas. En varning visas i förarinformationscentret. Efter återinkoppling av bilbatteriet behöver systemet kalibreras om genom att du kör en kort sträcka.

Följ Mig Hem/ Välkomstbelysning

Vissa eller samtliga av följande lampor tänds en kort stund när bilen öppnas med radiofjärrkontrollen:

- halvljus eller helljus
- innerbelysning
- blinkers
- sidobelysning

Belysningen släcks omedelbart när tändningen slås på.

Funktionen kan aktiveras eller inaktiveras i inställningsappen  på informationsdisplayen.

Dessutom tänds de här lamporna när förardörren öppnas:

- belysning av vissa strömställare
- kluster
- dörrfacklås

Innerbelysning

Den inre komfortbelysningen ger mjuk, färgad belysning i kupén när svaga ljusförhållanden upptäcks. Som standard är färgen på den omgivande belysningen kopplad till

skärmarna, beroende på det valda körläget.

Fremre innerbelysning



Tryck på vippströmställaren:



: automatisk tändning och släckning

tryck på  : på

tryck på  : av

Obs

I händelse av en olycka där krockkuddarna löser ut tänds belysningen automatiskt.

Kupébelysning bak

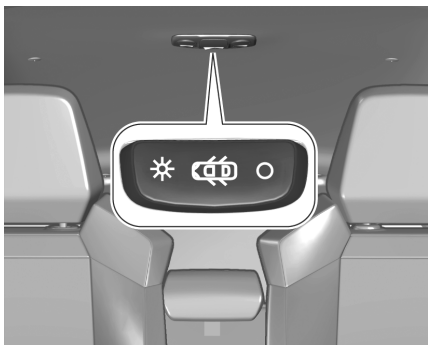

Läslampor

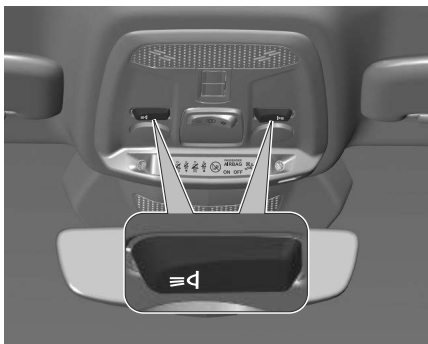

Manövreras genom tryck på knappen



Belysningsegenskaper

Mittkonsolbelysning

En spotlight i takkonsolen lyser upp mittkonsolen när strålkastarna är på.

Instegsbelysning

Välkomstbelysning

Vissa eller samtliga av följande lampor tänds en kort stund när bilen öppnas med radiofjärrkontrollen:

- halvljus eller helljus
- innerbelysning
- blinkers
- sidobelysning

Antalet lampor som aktiveras beror på omgivande ljusförhållanden. Belysningen släcks omedelbart när tändningen slås på.

Funktionen kan aktiveras eller

inaktiveras i inställningsappen  på informationsdisplayen.

Dessutom tänds de här lamporna när förardörren öppnas:

- belysning av vissa strömställare
- kluster
- dörrfacklås

Urstigningsbelysning

Följande lampor tänds när tändningen slås av:

- halvljus eller helljus
- innerbelysning
- mittkonsolbelysning

Den slås av automatisk efter en fördröjning.

Funktionen kan aktiveras eller inaktiveras i inställningsappen  på informationsdisplayen.

Hitta bilen-belysning

Med den här funktionen kan du hitta din bil med fjärrkontrollen, t.ex. när det är mörkt.

Tryck två gånger på  på fjärrkontrollen, en iögonfallande animation spelas upp.

Skydd mot batteriurladdning

För att förhindra urladdning av bilbatteriet när tändningen slås av släcks en del av kupébelysningen automatiskt efter en stund.

Invändig förvaring och funktioner

⚠ Varning

Förvara inte tunga eller vassa föremål i förvaringsfacken.

Handskfack



Dra i handtaget för att öppna handskfacket. Handskfacket ska vara stängt under körning.

Mugghållare

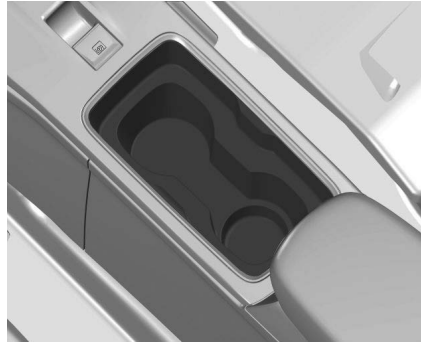

Mugghållarna är placerade i mittkonsolen.

Fack I Mittkonsolen



Skjut armstödet bakåt, tryck på knappen och fäll det uppåt. Det finns ett förvaringsfack under armstödet.



Det finns ett förvaringsutrymme i mittkonsolen.

12 V Strömuttag



Den högsta effektförbrukningen får inte överstiga 120 W.

12 V-eluttaget stängs av vid låg bilbatterispänning.

De anslutna elektriska tillbehören måste uppfylla DIN VDE 40 839 avseende elektromagnetisk kompatibilitet.

Anslut inga strömvägivande tillbehör, t.ex. laddare eller batterier.

Skada inte uttaget genom att använda felaktiga kontakter.

Stopp-start-system ⇒ sida 80

USB-Portar



USB-porten ger 5 V.

Obs

Uttaget ska alltid hållas rena och torra.

Bakre USB-portar

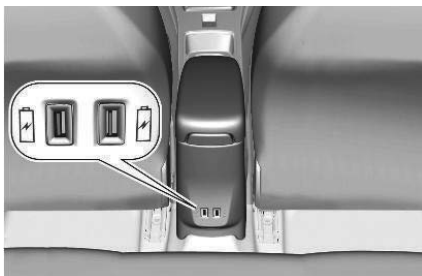

Platsen under USB-portarna på baksidan av förvaringsutrymmet är avsedd för en mughållare.

Trådlös Telefonladdare

⚠ Varning

När applikationer används under en längre tid i kombination med trådlös laddning kan vissa smarta telefoner övergå till termisk säkerhet och få vissa funktioner att stanna.



Detta system möjliggör trådlös laddning av en portabel enhet, t.ex. en smartphone, med magnetisk induktionsprincip i enlighet med standarden Qi.

Den bärbara enheten som ska laddas måste vara kompatibel med Qi-standard, antingen genom sin konstruktion eller genom ett kompatibelt etui eller hölje.

En matta kan också användas förutsatt att den är godkänd av tillverkaren. Laddningsområdet anges med Qi-symbolen.

Laddaren fungerar när motorn är igång, och med Stopp & Start-systemet i STOPP-läge. Laddningen hanteras av din smartphone.

Laddning

- Om laddningsområdet är fritt, placera en enhet i dess mitt.



När den portabla enheten är upptäckt lyser laddarens kontrollampa i grönt. Den förblir lysande under hela tiden som batteriet laddas.

⚠ Varning

Systemet är inte utformat för att ladda flera enheter samtidigt.

⚠ Varning

Lämna inte metallföremål (t.ex. mynt, nycklar, fordonets fjärrkontroll) i laddningsområdet medan en enhet laddas – risk för överhettning eller avbrott i laddningen!

Baklucka

Öppna och stänga

Öppning

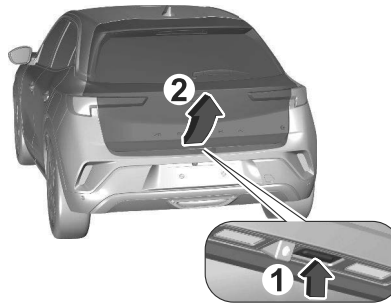

- 1 Tryck på bakluckans knapp eller tryck länge  på fjärrkontrollen.
- 2 Öppna bakluckan.

Stänga



Använd handtaget på insidan. Tryck inte på bakluckans knapp vid stängning eftersom bakluckan då öppnas igen.

Centrallås ⇨ sida 8

Allmänna tips för användning av bakluckan

⚠ Fara

Kör inte med bakluckan öppen eller på glänt, t.ex. vid transport av skrymmande föremål, eftersom giftiga avgaser, som inte kan ses eller luktas, kan tränga in i fordonet. Detta kan orsaka medvetlöshet och till och med dödsfall.

Försiktighet

Innan du öppnar bakluckan måste du kontrollera överliggande hinder, t.ex. en garageport, för att undvika att skada bakluckan. Kontrollera alltid rörelseområdet ovanför och bakom bakluckan.

Obs

Installationen av vissa tunga tillbehör på bakluckan kan påverka dess förmåga att förbli öppen.

Obs

Vid låga yttertemperaturer kan det hända att bakluckan inte öppnas helt av sig själv.

Lyft i detta fall upp bakluckan manuellt till dess normala ändläge.

Insynsskydd lastrum

Lägg inga föremål på skyddet.

Ta bort skyddet



Lossa fästbanden från bakluckan.

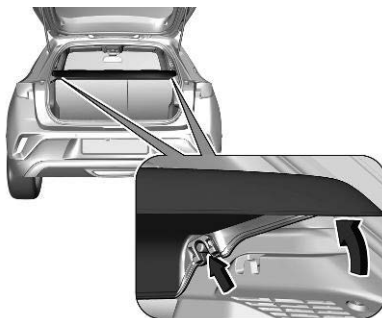

Lyft skyddet framtill och skjut framdelen bakåt.

Ta bort locket.

Sätta tillbaka skyddet

Fäst skyddet i sidofästena och fäll ned det. Fäst fästremmarna vid bakluckan.

Lucka till förvaringsutrymme under lastrumsgolv

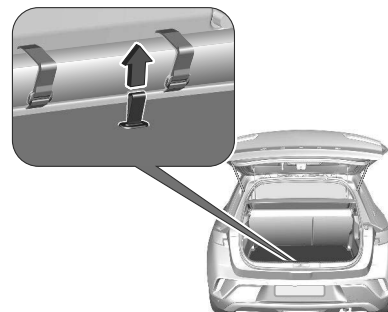

Golvskyddet i lastrummet går att lyfta upp och ta bort. Använd öppningen för att höja upp det bakre golvskyddet och ta sedan bort det.

Däckreparationssats ⇒ sida 144

Reservhjul ⇒ sida 141

Dubbelt lastgolv

Det dubbla lastgolvet kan sättas in i bagageutrymmet i två lägen:

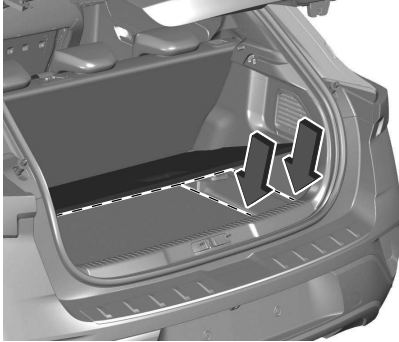

- nedre läge: ovanför luckan till förvaringsutrymmet under bagageutrymmets golv
- övre läge låst med grepphandtaget i bakpanelen

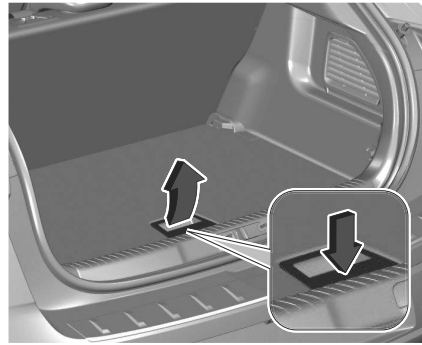

Ta bort det genom att trycka på handtaget för att låsa upp lastgolvet och lyft upp det medan du använder handtaget.

Om golvet monteras i det övre läget kan utrymmet mellan lastgolvet och reservhjulsluckan användas som förvaringsutrymme.

I det här läget kan ett i princip helt plant lastutrymme skapas om baksätens ryggstöd fälls framåt.

I det övre läget håller det dubbla lastgolvet en maximalt belastning på maximalt 100 kg. I det nedre läget håller det dubbla lastgolvet för den högsta tillåtna belastningen.

Lastsäkringsöglor

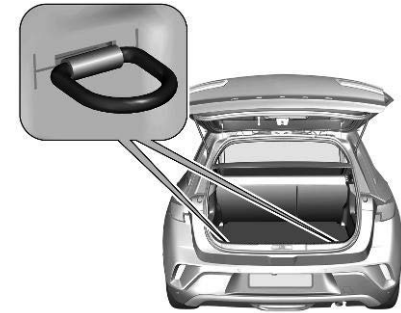

Lastsäkringsöglorna är till för att förhindra att föremål glider, t.ex. med spännband eller bagagenät.

Instrument och reglage på instrumentbrädan

Instrument panelöversikt.....	51
Varnings- och kontrollindikatorlampor.....	55
Översikt.....	55
Airbag och bältessträckare.....	57
Inaktivering av airbag.....	57
Varningslampa för batteriladdning.....	57
Varningslampa för öppen dörr.....	57
Varningslampa för detekterad trött förare.....	57
Varningslampa för fel i elektrisk servostyrning (EPS).....	58
Varningslampa motorkylvätskans temperatur.....	58
Varningslampa för oljetryck.....	58
Varningslampa för fel i tändstift.....	58
Varningslampa för bältespåminnare.....	58
Varningslampa för service för hybridsystem.....	59
Varningslampa för låsningsfria bromsar (ABS).....	59
Parkeringsbroms.....	59
Varningslampa för elektrisk parkeringsbroms.....	59
Varningslampa för aktiv elektronisk stabilitetskontroll (ESC).....	60

Varningslampa för filhållningsassistent (LKA).....	60
Varningslampa för service för filhållningsassistent.....	60
Varningslampa för låg bränslenivå.....	60
Varningslampa för kontroll av motor felfunktionsindikator (MIL).....	60
Varningslampa för däcktrycksövervakningssystem (TPMS).....	61
Varningslampa för igenkänning av vägs skyltar (TSR).....	61
Indikatorlampa för automatiskt halvljus.....	61
Indikatorlampa för blinkers.....	61
Indikatorlampa för helljus.....	61
Bilen behöver service snart.....	61
Stoppa motorn.....	61
Systemkontroll.....	61
Broms- och kopplingssystem.....	62
Växling.....	62
Parkeringshjälp.....	62
Bilen klar.....	62
Minskad motoreffekt.....	62
Använd bromsen.....	62
Högspänningsbatteriets temperatur hög.....	62
Autostop.....	62
Ytterbelysning.....	62
Helljusassistent.....	62
Dimljus fram.....	63
Dimbakljus.....	63

Regnsensor.....	63
Fotgångarvarningsfel.....	63
Aktiv nödbromsning.....	63
Bilens räckvidd.....	63
Klimatregleringssystem.....	63
AC på/av-kontroll.....	63
Återcirkulationskontroll.....	64
Automatisk A/C-kontroll.....	64
Avimning och avfrostning.....	64
Elektroniskt klimatregleringssystem.....	65
Inställningsmeny för klimatreglering.....	65
Fläkt hastighetskontroll.....	66
Luftfördelning.....	66
Förval av temperatur.....	66
Parkeringsvärmare.....	67
Förkonditionering av temperatur.....	67
Luftmunstycken.....	68
Displayer.....	69
Instrumentkluster.....	69
Informationsdisplay.....	69

Instrument panelöversikt

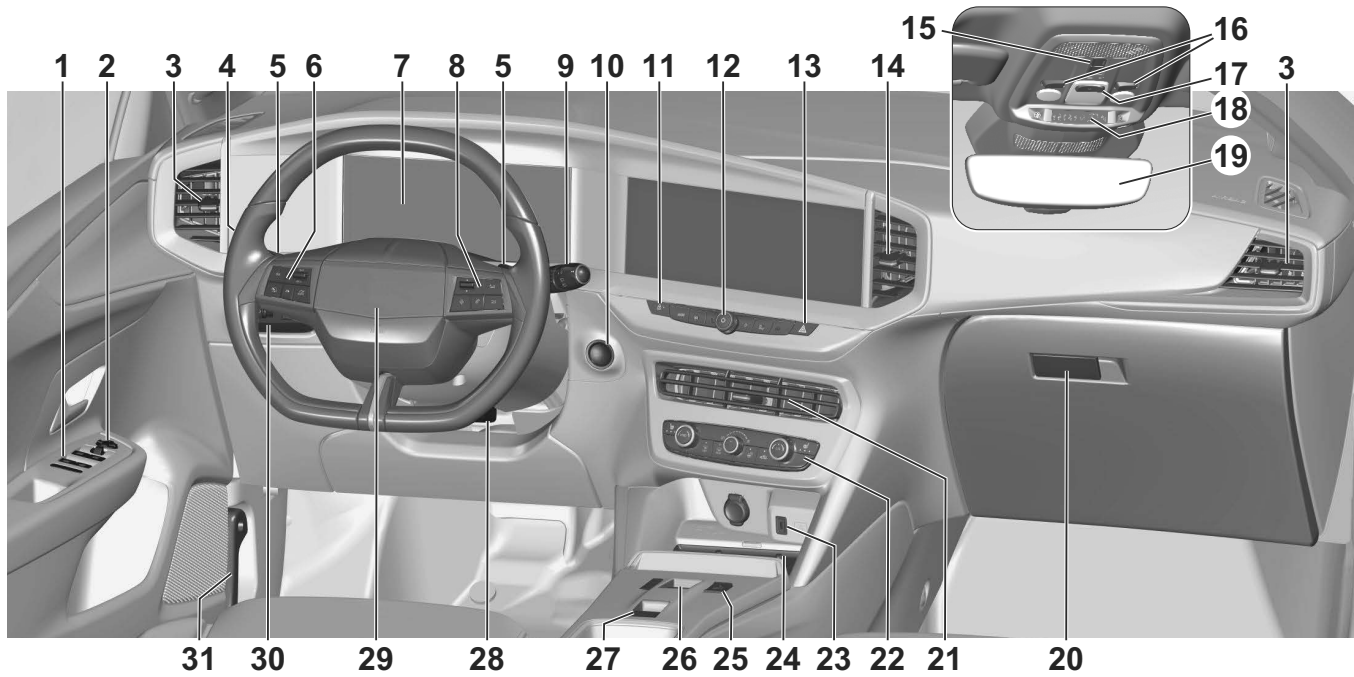

1. Elektriska fönsterhissar ⇒sida13
2. Ytterbackspeglar ⇒sida16
3. Sidoluftmunstycken ⇒sida68
4. Helljus, strålkastarblxt, blinkers, dimbakljus, parkeringsljus ⇒sida39
5. Rattkommandon ⇒sida35
6. Farthållare, hastighetsbegränsare ⇒sida126
7. Kluster ⇒sida69
8. Infotainmentreglage ⇒sida70
9. Vindrutetorkare och vindrutespolare, bakrutetorkare och bakrutespolare ⇒sida15
10. Strömbrytare ⇒sida79
11. Centrallåsningknapp ⇒sida8
12. Infotainment på / av ⇒sida70
13. Varningsblinkers ⇒sida137
14. Mitre luftmunstycken ⇒sida68
15. Nödsamtal ⇒sida137
16. Läslampor ⇒sida44
17. Innerbelysning ⇒sida43
18. Bältespåminnare, deaktivering av airbag ⇒sida23
19. Innerbackspegel ⇒sida17
20. Handskfack ⇒sida45
21. Mitre luftmunstycken ⇒sida68
22. Uppvärmd bakruta, uppvärmd vindruta, uppvärmda säten, uppvärmd ratt, elektronisk klimatanläggning ⇒sida5
23. USB-uttag ⇒sida46
24. Främre förvaring, trådlös laddning ⇒sida46
25. Körlägen ⇒sida91
26. Växelval, växelspak ⇒sida86
27. Parkeringsbroms ⇒sida84
28. Rattinställning ⇒sida55
29. Signalhorn ⇒sida36
30. Strålkastaromfångsjustering, elektronisk stabilitetskontroll och dragsystem, filhållningsassistent, trafikskyltsassistent ⇒sida39
31. Upplåsningshandtag för motorhuv ⇒sida47

Vägmätare

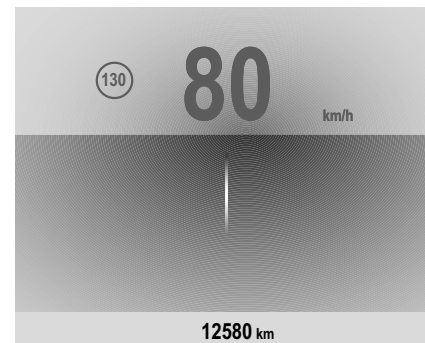

Den totala registrerade sträckan visas i km.

Trippmätare

Den registrerade sträckan sedan den senaste återställningen visas. Följande trippmätarsidor kan väljas i informationsmenyn för tripp/autonomi:

- tripp pågår med ögonblicklig bränsleförbrukning
- tripp 1 eller 2 med genomsnittlig förbrukning, genomsnittlig hastighet och färdsträcka

Hybrid 48 V-fordon: även avståndsprocenten för eldrift visas. Trippmätaren går upp till 9 999 km.



Håll knappen intryckt för att nollställa trippmätaren.

Bränslenivåmätare

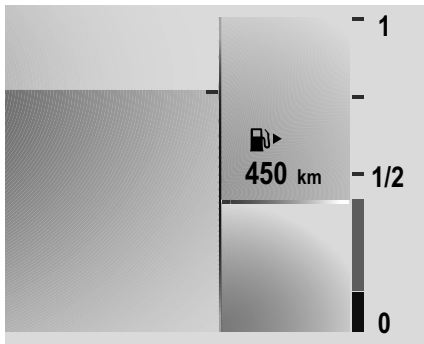

Kontrolllampan  lyser gult om bränslenivån är låg.

Låt aldrig bränsletanken bli tom. Påfyllningsmängden kan vara mindre än den specificerade bränsletankvolymen på grund av det bränsle som är kvar i tanken.

Hastighetsmätare

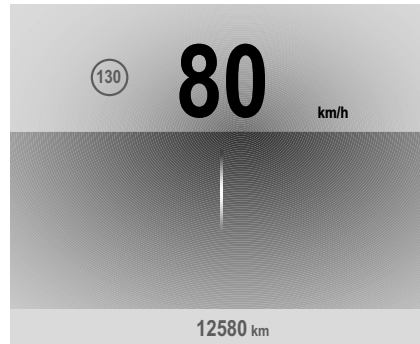

Visar bilens hastighet.
Hybrid 48 V bil: Om bilen körs i elläge visas hastigheten i blått.
Drivsystemtyper ⇨ sida 3

Laddningsstatus För Högspänningsbatteri

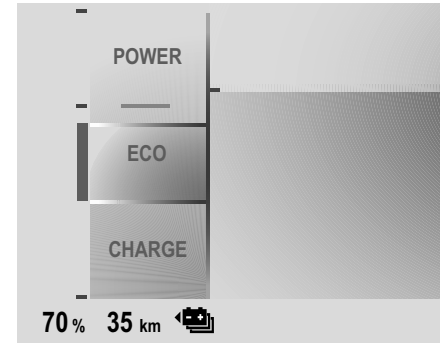

Visar högspänningsbatteriets laddningsstatus.

Energiindikator

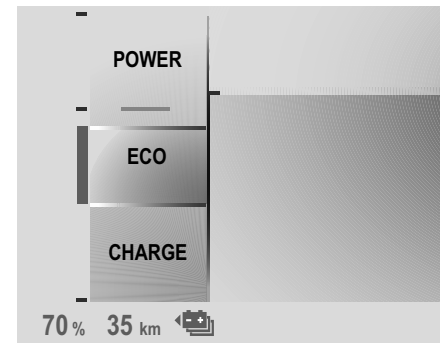

Energiindikatorn visar bilens aktuella energisituation.

Power: Energiförbrukning vid högt effektbehov. Hybrid 48 V fordon: ICE och elmotor fungerar kombinerat.

Eco: En optimal energi är tillgänglig i alla körlägen. Hybrid 48 V-fordon: optimal användning av ICE eller elmotor.

Charge: Batteriet laddas med energi som kommer från att bilen bromsas eller farten minskas

Temperaturmätare Motorkylvätska

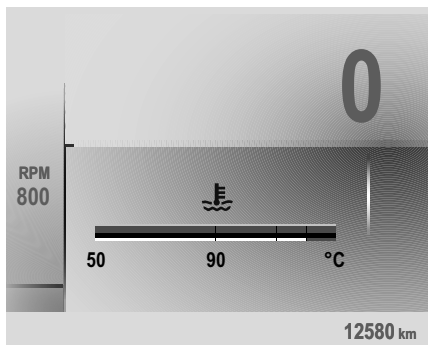

Visar kylvätsketemperaturen.

50: motorn har ännu inte uppnått drifttemperaturen

90: normal drifttemperatur

Överst på mätaren: temperaturen är för hög

Kontrolllampan  lyser rött om motorns kylvätsketemperatur är för hög.

Försiktighet

Stanna bilen och stäng av motorn om motorns kylmedelstemperatur är för hög. Fara för motorn. Kontrollera kylvätskenivån.

Nivåövervakning Motorolja

Motoroljenivåns tillstånd visas på klustret under några sekunder efter serviceinformationen sedan tändningen slagits på.

En korrekt motoroljenivå anges genom ett meddelande.

Om motoroljenivån är låg blinkar de

två indikatorerna  och  och ett meddelande visas.

Kontrollera motoroljenivån med oljemätstickan och fyll på motorolja vid behov.

Motorolja ⇒sida158 .

Ett mätfel indikeras av ett meddelande. Kontrollera motoroljenivån manuellt med hjälp av oljemätstickan.

ServiceDisplay

Servicesystemet informerar om när du ska byta motorolja och filter eller när bilen behöver service. Beroende på körförhållandena kan det intervall när ett olje- och filterbyte krävs variera avsevärt. Serviceinformation ⇒sida54

Om bilen behöver service visas detta på klustret i flera sekunder efter att tändningen har slagits på.

Om ingen service krävs under de närmaste 3000 km eller mer visas ingen serviceinformation på skärmen.

Om service krävs inom de närmaste 3 000 km visas den återstående körsträckan till nästa service, den körsträcka som tillryggagats sedan senaste servicen eller den tid som återstår till nästa service i flera sekunder.

Samtidigt lyser symbolen  temporärt som påminnelse.

Om service krävs inom mindre än 1 000 km visas den återstående körsträckan till nästa service, den körsträcka som tillryggagats sedan senaste servicen eller den tid som återstår till nästa service

i flera sekunder. Samtidigt lyser  permanent som påminnelse.

Förсенad service indikeras av ett meddelande på klustret som indikerar

det försenade avståndet.  blinkar och lyser sedan permanent tills service utförs.

Återställning av serviceintervall

Efter varje service måste serviceindikatorn återställas för att säkerställa korrekt funktion. Vi rekommenderar att du uppsöker en verkstad för detta ändamål.

Om servicen har utförts på egen hand gör du på följande sätt:

- slå av tändningen



- tryck in och håll ned knappen
- slå på tändningen, avståndsindikeringen börjar då räkna ner

- släpp knappen igen när displayen visar = 0

Symbolen  försvinner.

Hämta serviceinformation

Serviceinformationen kan hämtas när som helst via informationsdisplayen.

Tryck på **Kontrollera** i menyn för fordonsinställningsmenyn. Serviceinformationen visas i några sekunder.

Informationsdisplay ⇨ sida69

Serviceinformation ⇨ sida54

Varnings- och kontrollindikatorlampor

Kontrolllamporna som beskrivs finns inte i alla bilar. Beskrivningen gäller för alla instrumentvarianter. Kontrolllampornas placering kan variera beroende på utrustningen.

När tändningen är på tänds de flesta kontrolllamporna kort som ett funktionstest.

Kontrolllampornas färger betyder:

- röd** fara, viktig påminnelse
- gul** varning, hänvisning, störning
- grön** aktiveringsbekräftelse

blå aktiveringsbekräftelse

vit aktiveringsbekräftelse

grå systemet har pausats, minst en systembegränsning har upptäckts

Översikt

Siffrorna i översiktstabellen visar vad du ska göra när en kontrollampa lyser eller blinkar.

- 1 endast för information
- 2 information och varning
- 3 uppsök en verkstad för att få hjälp
- 4 stäng av motorn och kontakta en verkstad
- 5 låt omedelbart en verkstad åtgärda orsaken till störningen
- 6 stanna och lämna bilen omedelbart och uppsök en verkstad för att få hjälp



1 Blinkers ⇨ sida40













2 Bältespåminnare ⇨ sida58



5 Airbag och bältessträckare ⇨ sida57

	2	Airbag aktiverad ⇒sida27		2	Automatisk drift av den elektriska parkeringsbromsen av ⇒sida59		2 / 3	System för detektering av däcktömning ⇒sida61
	2	Airbag inaktiverad ⇒sida27		2	Låsingsfritt bromssystem (ABS) ⇒sida59		4	Motoroljetryck ⇒sida58
	4	Laddningssystem ⇒sida57		1	Växling ⇒sida86		2	Låg bränslenivå ⇒sida60
	5	Felindikeringslampa ⇒sida60		4	Servostyrning ⇒sida58		2	Laddningskabel ansluten ⇒sida58
	5	Bilen behöver service snart ⇒sida152		2	Filhållningsassistent ⇒sida60		1	Bilen klart ⇒sida62
	4	Stoppa motorn ⇒sida61		2	Avancerad filhållningsassistent ⇒sida60		2	Minskad motoreffekt ⇒sida62
	5	Hybridsystemfel ⇒sida61		1	Parkeringshjälp ⇒sida62		1	Använd bromsen ⇒sida62
	4	Systemkontroll ⇒sida61		2	Parkeringshjälpen är fränslagen ⇒sida62		6	Högspänningsbatteriets temperatur hög ⇒sida62
	6	Bromssystem och kopplingsystem ⇒sida62		2 / 5	Elektronisk stabilitetsreglering och antispinnsystem (ASR) ⇒sida60		1	Autostop ⇒sida62
	1 / 5	Handbroms ⇒sida59		2	Elektronisk stabilitetsreglering och antispinnsystem (ASR) är inaktiverade ⇒sida60		1/3	Stopp-start-systemet inaktiverat ⇒sida62
	5	Fel på elektrisk parkeringsbroms ⇒sida59		4	Kylvätsketemperatur hög ⇒sida58		1	Ytterbelysning ⇒sida62
							1	Halvljus ⇒sida61

-  1 Helljus ⇒sida61
-  1 Helljusassistent ⇒sida62
-  1 Dimljus fram ⇒sida63
-  1 Dimbakljus ⇒sida63
-  1 Regnsensor ⇒sida63
-  3 Fotgångarvarning, fel ⇒sida63
-  2 / 3 Aktiv nödbromsning ⇒sida63
-  2 / 3 Trafikmärkesassistans ⇒sida61
-  2 / 3 Förartrötthetsregistrering ⇒sida57
-  2 Dörr öppen ⇒sida57

Airbag Och Bältessträckare

 och  lyser gult.

När tändningen slås på lyser kontrollampan i några sekunder. Om den inte tänds, inte släcks efter några

sekunder eller tänds under körning, är det fel på airbagsystemet. Uppsök en verkstad för att få hjälp. Airbags och bältessträckarna kanske inte utlöses vid en olycka. Utlösta bältessträckare eller airbags

visas genom att kontrollampan  lyser konstant.

Varning

Låt omedelbart en verkstad åtgärda orsaken till störningen.

Airbagsystem ⇒sida25 .

Inaktivering Av Airbag



 lyser gult.

Passagerarplatsens främre airbag är aktiverad.

 lyser gult.

Passagerarplatsens främre airbag är inaktiverad.

Varningslampa För Batteriladdning

 lyser rött.

Tänds när tändningen slås på och släcks kort efter det att motorn har startats.

Om lampan lyser när motorn är igång

Stanna, stäng av motorn. Bilbatteriet laddas inte. Motorkylningen kan vara avbruten. Bromsservoenheten kan sluta att ge effekt. Uppsök en verkstad för att få hjälp.

Varningslampa För Öppen Dörr

 lyser rött.

En dörr eller bakluckan är öppen.

Varningslampa För Detekterad Trött Förare

 lyser gult.

Förartrötthetsregistreringen är inaktiverad.

Förartrötthetsregistrering (DDD)

⇒ sida 124 .

Varningslampa För Fel I Elektrisk Servostyrning (EPS)



lyser rött eller gult.

Fel på servostyrningen. Kör försiktigt i en mellanhög hastighet och uppsök en verkstad för att få hjälp.

Varningslampa Motorkylvätskans Temperatur



lyser rött.

Om lampan lyser när motorn är igång

Stanna, stäng av motorn.

Försiktighet

Kylvätskans temperatur är för hög.

Kontrollera kylvätskenivån omedelbart

⇒ sida 154 .

Om kylvätskenivån är tillräcklig, uppsök en verkstad för att få hjälp.

Varningslampa För Oljetryck



lyser rött.

Tänds när tändningen slås på och släcks kort efter det att motorn har startats.

Om lampan lyser när motorn är igång

Försiktighet

Motorsmörjningen kan vara skadad. Detta kan leda till skador på motorn och/eller låsning av drivhjulen.

1. Välj neutral växel.
2. Försök att komma ut ur trafikströmmen så fort som möjligt utan att hindra andra bilar.
3. Slå av tändningen.

⚠ Varning

När motorn är avstängd krävs betydligt större kraft för bromsning och styrning. Under ett Autostop kommer bromsservoenhetsen fortfarande att vara i drift.

Dra inte ur nyckeln förrän bilen står stilla, annars kan rattlåset låsa sig oväntat.

Låt motorn vara avstängd och få bilen bogserad till en verkstad.

Varningslampa För Fel I Tändstift



lyser rött.

Fordonskontakten på laddningskabeln är fortfarande ansluten till laddningsuttaget.

Fordonet kan inte startas.

Koppla loss fordonskontakten från laddningsuttaget och stäng laddningsluckan.

Laddning ⇒ sida 98 .

Varningslampa För Bältespåminnare



Lyser eller blinkar i

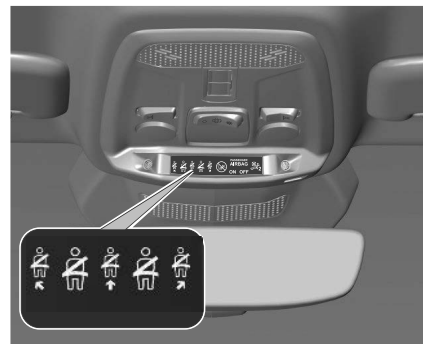

instrumentgruppen tillsammans med indikatorn i takkonsolen för varje säkerhetsbälte.





lyser i olika färger beroende på status:

röd: säkerhetsbältet inte fastspänt

grön: säkerhetsbältet fastspänt
grå: sätet ledigt

- När tändningen slås på, lyser  i takkonsolen i motsvarande färg.
- När bilen kör iväg, blinkar  i instrumentgruppen och symbolen för respektive säte i takkonsolen rött en viss tid, samtidigt som en ljudsignal avges om respektive säte är upptaget, men säkerhetsbältet inte är fastspänt.

Efter en viss tid körning, lyser  med ett fast rött sken tills säkerhetsbältena på de aktuella sätena fästs fast.

- Om någon av passagerarna lossar säkerhetsbältet under körningen, blinkar  rött i instrumentgruppen och symbolen för respektive säte i takkonsolen en viss tid, samtidigt som en ljudsignal avges. Efter en viss

tid körning, lyser  med ett fast rött sken tills säkerhetsbältena på de aktuella sätena fästs fast igen.

Beroende på version kan  tändas i rött när respektive säte inte är upptaget

eller så kan  släckas efter en viss tid oberoende av status.

Säkerhetsbälten ⇨sida23 .

Varningslampa För Service För Hybridsystem

 lyser rött.

Ett fel har inträffat i hybridsystemet. Stäng av tändningen och kontakta en verkstad.

Varningslampa För Låsningfria Bromsar (ABS)

 lyser gult.

Lyser under några sekunder när tändningen har slagits på. Systemet är driftklart när kontrollampen släcks. Om kontrollampen inte släcks efter några sekunder, eller om den lyser under körning, finns det en störning i ABS-systemet. Bromssystemet fungerar fortfarande, men utan ABS-reglering. Låsningfritt bromssystem ⇨sida83 .

Parkeringsbroms

 lyser eller blinkar rött.

Lyser

Parkeringsbromsen är ilagd ⇨sida84 .

Blinkar

Den elektriska parkeringsbromsen har inte ansatts automatiskt. Ansättningen eller frigöringen är felaktig.

 **Varning**

Låt omedelbart en verkstad åtgärda orsaken till störningen.

Varningslampa För Elektrisk Parkeringsbroms

 lyser gult.

Lyser

Det är fel på den elektriska parkeringsbromsen ⇨sida84 .

 **Varning**

Låt omedelbart en verkstad åtgärda orsaken till störningen.

Automatisk drift av den elektriska parkeringsbromsen av

 lyser gult.

Lyser

Den automatiska driften är inaktiverad eller felaktig. Om ett fel uppstår

tänds  med andra kontrollampor eller samtidigt som ett meddelande visas i förarinformationscentralen.

Aktivera den automatiska driften igen eller vänd dig till en verkstad om det rör sig om ett fel.

Automatisk drift ⇒sida84 .

Varningslampa För Aktiv Elektronisk Stabilitetskontroll (ESC)





lyser eller blinkar gult.

Lyser

Det finns ett fel i systemet.

Det är möjligt att köra vidare.

Körstabiliteten kan försämrans beroende på vägbanans beskaffenhet. Låt en verkstad åtgärda orsaken till störningen. Efter återinkoppling av bilens batteri (t.ex. efter underhållsarbete) lyser  i några

sekunder. Därefter släcks . Detta är en normal procedur, bilen behöver ingen assistans.

Blinkar

Systemet är aktiverat och aktivt.

Motoreffekten kan minskas och bilen kan automatiskt bromsas in något.

Elektronisk stabilitetsreglering ⇒sida110
Antispinnregulator ⇒sida110



Varningslampa För Filhållningsassistent (LKA)



lyser eller blinkar gult.

Lyser gult

Systemet har automatiskt inaktiveras eller placeras i viloläge.

Om  och  lyser, har system ett fel. Uppsök en verkstad för att få hjälp.

Blinkar gult

Systemet korrigerar det oavsiktliga filbytet.

Filhållningsassistent ⇒sida115

Varningslampa För Service För Filhållningsassistent



lyser grått, grönt eller gult.

Lyser grått

Systemet har pausats. Minst en systembegränsning har upptäckts.

Lyser grönt

Systemet är aktivt och redo för drift.

Lyser gult

Ett fel har inträffat i systemet.

Avancerad filhållningsassistent ⇒sida117

Varningslampa För Låg Bränslenivå



lyser gult.

Bränslenivån i tanken är för låg.

Tankning ⇒sida93 .

Varningslampa För Kontroll Av Motor Felfunktionsindikator (MIL)



lyser eller blinkar gult.

Tänds eller blinkar gult när tändningen slås på och släcks kort efter det att motorn har startats.

Om lampan lyser när motorn är igång

Fel i utsläppskontrollsystemet. De tillåtna utsläppsgränserna kan överskridas.

Uppsök omedelbart en verkstad för att få hjälp.

Om lampan blinkar när motorn är igång

Motorhanteringssystemet har ett fel som kan leda till skador på katalysatorn.

Släpp efter gaspedalen tills blinkningen slutar. Uppsök omedelbart en verkstad för att få hjälp.

Varningslampa För Däcktryck-sövervakningssystem (TPMS)



lyser eller blinkar gult.

Lyser

Lågt däcktryck i ett eller flera hjul. Stanna omedelbart och kontrollera däcktrycket.

Blinkar

Fel i systemet. Uppsök en verkstad för att få hjälp.

System för detektering av däcktömning
⇒sida136

Varningslampa För Igenkänning Av Vägskyltar (TSR)



tänds i några sekunder eller permanent.

Tänds i några sekunder

Om bilen överskrider hastighetsgränsen som tillhandahålls av trafikmärkesassistansen, blinkar hastighetsgränsen som visas på klustret och en ljudsignal avges. Om blinkning

och ljudsignal inaktiveras, tänds  i några sekunder.

Lyser permanent

Om trafikmärkesassistansen har ett fel

tänds  permanent.

Stanna bilen och kontrollera om kameran behöver rengöras. Uppsök en verkstad

om  fortfarande lyser efter att kameran har rengjorts.
Trafikskyltsassistent ⇒sida133 .

Indikatorlampa För Automatiskt Halvljus



lyser grönt.

Lyser när halvljuset är på.

Indikatorlampa För Blinkers



blinkar grönt.

Blinkar när en blinker är aktiverad.

En hörbar varning kan höras när blinkers är på.

Blinkers ⇒sida40

Indikatorlampa För HELLJUS



lyser blått.

Tänds när helljuset är på eller vid användning av ljusstutan ⇒sida39 .

Bilen Behöver Service Snart



lyser gult.

Tänds kort när tändningen har slagits på. Kan tändas tillsammans med andra kontrollampor och ett motsvarande meddelande på klustret. Uppsök omedelbart en verkstad för att få hjälp.

Stoppa Motorn



lyser rött.

Tänds kort när tändningen har slagits på. Lyser tillsammans med andra kontrollampor, samtidigt som en ljudsignal hörs och ett meddelande visas på klustret.

Stäng genast av motorn och uppsök en verkstad för att få hjälp.

Systemkontroll



lyser gult eller rött.

Lyser gult

En mindre motorfel har upptäckts.

Lyser rött

En allvarligt motorfel har upptäckts. Stanna motorn så snart som möjligt och sök hjälp hos en verkstad.

Broms- Och Kopplingssystem

 lyser rött eller gult.

Broms- och kopplingsvätskenivån är för låg.

Varning

Stopp. Fortsätt inte din resa. Uppsök en verkstad för att få hjälp.

Bromsvätska ⇒sida155 .

Växling

▲ eller ▼ visas tillsammans med numret på en högre eller lägre växel när uppväxling eller nedväxling rekommenderas för bättre bränsleekonomi.

På bilar med automatisk växellåda fungerar systemet endast i manuellt läge.

Parkeringshjälp

 lyser eller blinkar gult.

 blinkar gult när bilen närmar sig ett hinder.

Parkeringshjälp ⇒sida119

 lyser gult.

Systemet deaktiveras.

Bilen Klar

 lyser grönt.

Hybridsystemet är aktivt.

Minskad Motoreffekt

 lyser gult.

Högspänningsbatteriets laddningsnivå är låg. Endast minskad motoreffekt är tillgänglig.

Använd Bromsen

 tänds.

Otillräckligt eller inget tryck på bromspedalen. Trampa ned bromspedalen innan du lossar parkeringsbromsen och rör dig utanför P.

Högspänningsbatteriets Temperatur Hög

 lyser rött.

Tänds kort när tändningen har slagits på. Lyser tillsammans med andra kontrollampor, samtidigt som en ljudsignal hörs och ett meddelande visas i klustret.

Stoppa motorn omedelbart och evakuera bilen.

Autostop

 Lyser eller blinkar grönt eller gult.

Lyser grönt

Motorn är i ett Autostopp.

Lyser gult

Hybrid 48 V fordon: automatisk växling till endast elmotor har inaktiverats manuellt. Automatisk växellåda hybrid 48 V ⇒sida88

Blinkar grönt

Autostop är inte tillgängligt för tillfället, eller Autostop-läget aktiveras automatiskt. Stopp/start-system ⇒sida80 .

Ytterbelysning

 lyser grönt.

Ytterbelysningen är på ⇒sida39 .

Helljusassistent

 lyser grönt eller gult.

Lyser grönt när helljusassistenten är aktiverad ⇒sida39 .

Lyser gult när ett fel har detekterats. Uppsök en verkstad för att få hjälp.

Dimljus Fram

 lyser grönt.

Dimljusen fram är tända ⇒sida41 .

Dimbakljus

 lyser gult.

Dimbakljuset är på ⇒sida41 .

Regnsensor

 lyser grönt.

Tänds när regnsensorposition på vindrutetorkarspaken väljs.
Vindrutetorkare och spolare ⇒sida36 .

Fotgångarvarningsfel

 lyser gult.

Fotgångarvarningen fungerar inte.

Aktiv Nödbromsning

 lyser eller blinkar gult.

Lyser

Systemet har inaktiverats eller ett fel har detekterats.
Dessutom visas ett varningsmeddelande på klustret.

Kontrollera orsaken till inaktiveringen
⇒sida106 och sök hjälp hos en verkstad
om det är ett systemfel.

Obs

 tänds även om säkerhetsbältena
för frampassagerarna inte är fastspända.
I detta fall är aktiv nödbromsning
inaktiverad.

Blinkar

Systemet är aktivt inkopplat och bromsar
bilen automatiskt.
Aktiv nödbromsning ⇒sida106 .

Bilens Räckvidd

Visar total räckvidd.

Klimatregleringssystem

AC På/Av-Kontroll

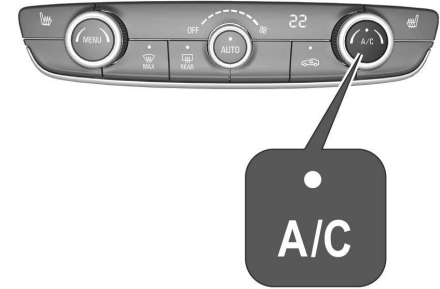



Tryck på **A/C** för att slå på kylning.
Knappens lampa lyser för att indikera
aktivering. Kylningen fungerar endast när
motorn är igång och fläkten är på.
Tryck på **A/C** igen för att stänga av
kylning.
Luftkonditioneringen kyler och fuktar av
(torkar) när yttertemperaturen är något
över nollpunkten. Därför kan kondens
bildas och droppa från bilens underrede.
Om ingen kylning eller torkning önskas
ska du slå av kylningen för att spara
bränsle.

Maximal luftkonditionering AC/MAX

Tryck på **MENU** för att öppna inställningsmenyn för klimatreglering. Peka på **A/C MAX** för att aktivera/ inaktivera maximal luftkonditionering. Den maximala luftkonditioneringsfunktionen ställer in temperaturen så lågt som möjligt och justerar fördelningen till alla luftmunstycken. Dessutom ställer den in luftflödet på max och aktiverar inrecirkulationen.

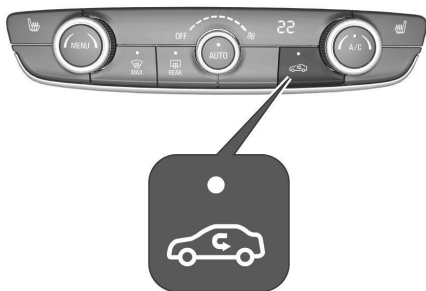
Återcirkulationskontroll



Tryck på  för att aktivera luftcirkulationsläget. Knappens lampa lyser för att indikera aktivering. Tryck på  igen för att inaktivera luftcirkulationsläget.

Varning

Utbytet av frisk luft reduceras i luftcirkulationsläget. Vid drift utan kylning ökar luftfuktigheten, så att rutorna kan imma igen från insidan. Kvaliteten på kupéluften försämras, vilket kan göra att fordonets resenärer känner sig dåliga.

Är luften varm och luftfuktigheten hög kan vindrutan imma igen på utsidan om kall luft riktas mot den. Om vindrutan immar igen från utsidan, aktivera vindrutetorkaren och avaktivera



Automatisk A/C-Kontroll



Grundinställning för bästa komfort:

- Tryck på **AUTO**, luftfördelning och fläkthastighet regleras automatiskt. Tre olika förinställda fläkthastigheter kan väljas genom att upprepa



gånger peka på **AUTO** på klimatkontrollpanelen eller på infodisplayen: Mjuk, normal eller hög. Den valda inställningen visas i informationsdisplayen.

- Öppna alla luftutsläpp för att tillåta optimal luftfördelning i automatläget.
- Luftkonditioneringen måste vara aktiverad för optimal kylning och avfuktning. Tryck på **A/C** för att starta luftkonditioneringen. Lysdioden i knappen indikerar aktivering.
- Ställ in temperaturen med vänster eller höger vred. Rekommenderad temperatur är 22 °C.

Avimning Och Avfrostning



- Tryck på . Knappens lampa lyser för att indikera aktivering.
- Temperaturen och luftfördelningen ställs in automatiskt och fläkten går med hög hastighet.

- Aktivera luftkonditioneringen genom att trycka på A/C vid behov.
- Koppla in bakruteuppvärmningen  REAR.
- För att återgå till föregående läge, tryck på  igen. Tryck på AUTO för att återgå till automatiskt läge.

Bakruteuppvärmning ⇨ sida 15 .
Uppvärmbara ytterbackspeglar ⇨ sida 17 .
Obs

Om  trycks in när motorn är igång blockeras ett Autostop tills knappen trycks in igen.

Om knappen  trycks in när motorn är i ett Autostop-läge, startas motorn automatiskt igen.

Stopp/start-system ⇨ sida 80 .

Frånkoppling av elektronisk klimatreglering





Du kan stänga av kylning, fläkt och automatläget genom att vrida något av vreden moturs.

Du aktiverar systemet igen genom att slå på fläkten eller trycka på **AUTO**.

Elektroniskt Klimatreglerings-system



Reglage för:



- temperatur på förarsidan (/ \)
- **MENU** öppnar inställningsmenyn för klimatreglering på informationsdisplayen
- fläkthastighet 
- automatikdrift **AUTO**
- kylning **A/C**
- manuell innercirkulation 
- avfuktning och avisning 
- uppvärmd bakruta och ytterbackspeglar 
- uppvärmd vindruta
- uppvärmda säten 
- ventilerade säten

Bakruteuppvärmning ⇨ sida 15
Uppvärmbara ytterbackspeglar ⇨ sida 17
Uppvärmda säten ⇨ sida 21
I automatläget regleras temperatur, fläkthastighet och luftfördelning automatiskt.
Aktiverade funktioner indikeras genom lampan på respektive reglage.
Den elektroniska klimatregleringen fungerar endast fullständigt när motorn är igång.

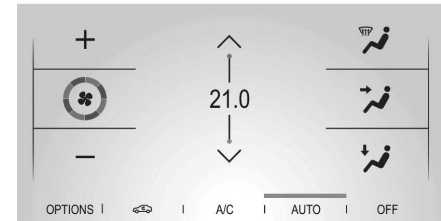
Inställningsmeny För Klimatreglering



Tryck på **MENU** för att ställa in följande klimatkontrollfunktioner manuellt:

- luftfördelning  ,  , 

- fläkthastighet 
- temperatur / \
- kylning A/C
- automatikdrift AUTO

Klimatinställningsmenyn kan också visas på informationsdisplayen.
Infodisplay ⇒ sida 69

Fläkthastighetskontroll

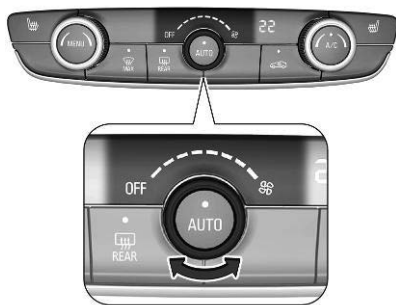



Ställ in luftflödet genom att vrida vredet till önskad hastighet. Fläkthastigheten kan också ändras i klimatinställningsmenyn. Tryck på **MENU** för att öppna meny. Vrid vredet moturs så långt det går för att stänga av fläkten och kylningen.

Tryck på **AUTO** för att återgå till automatiskt läge.

Lufftfördelning



Tryck på **MENU** för att öppna meny.
Tryck på i informationsdisplayen:

-  till vindrutan och de främre sidorutorna
-  Det övre området via inställbara luftmunstycken.
-  till fotutrymmet och vindrutan

Alla kombinationer är möjliga.
Tryck på **AUTO** för att återgå till automatisk lufftfördelning.

Förval Av Temperatur



Ställ in den förvalda temperaturen på infodisplayen eller med vänster eller höger vred / \ på klimatkontrollpanelen. Den förvalda temperaturen visas på infodisplayen.

Rekommenderad temperatur är 22 °C. Om minimitemperaturen Lo har ställts in arbetar klimatregleringen med maximal kylning om kylning A/C slås på. Om maximitemperaturen Hi ställs in arbetar klimatregleringen med maximal värme.

Obs

Om A/C är påslagen kan en sänkning av den inställda kabintemperaturen göra att motorn startar om från ett autostopp eller förhindrar ett autostopp.
Stopp/start-system ⇒ sida 80 .

Parkeringsvärmare

Luftvärmare

Quickheat är en elektrisk extravärmare som automatiskt värmer upp kupén snabbare.

Förkonditionering Av Temperatur

Temperaturförinställning gör det möjligt att värma upp eller ventilera bilens kupé med omgivningsluft.

Temperaturförinställningen kan programmeras via infodisplayen eller MyOpel App.

Driftstatus för temperaturförkonditioneringen visas med en LED-lampa.

- LED-lampa lyser: En timer har ställts in.
- LED-lampa blinkar: Systemet är igång.

LED-lampa släcks i slutet av operationen eller när temperaturförkonditioneringen stoppas med fjärrkontrollen.

Temperaturförkonditioneringen kan programmeras med hjälp av informationsdisplayen.

Obs

Beroende på version kan temperaturförinställning endast användas via MyOpel App.

Obs

Temperaturförkonditioneringen aktiveras enbart om tändningen är avslagen och bilen är låst.

Om laddningsnivån för högspänningsbatteriet är under 30 %, aktiveras inte temperaturförkonditioneringen.

När fordonet är inkopplat har batteriladdning företräde framför förkonditionering.

Följaktligen kan den bara aktiveras om batteriet laddas över ett tröskelvärde fastställt till 80 %.

Om en återkommande uppvärmning/ventilation programmeras och två uppvärmnings-/ventilationsprocedurer utförs utan att man använder fordonet, så inaktiveras programmeringen.

Ställa in timer

Obs

Flera timers kan programmeras och sparas. Vi rekommenderar att temperaturförkonditioneringen programmeras med fordonet inkopplat för att optimera högspänningsbatteriets långsiktiga prestanda.



Tryck på **MENY** på klimatkontrollpanelen eller Tryck på  på infodisplayen för att öppna klimatinställningsmenyn. Tryck på **ALTERNATIV**.

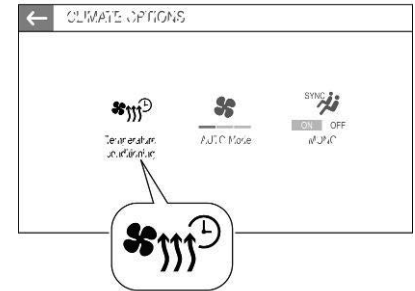

Tryck på  eller välj menyn för temperaturförinställningen. Tryck på + för att ange en ny timer. Tryck på --:--.

Ange tid och datum. Tryck på  för att bekräfta inställningarna. Tryck på **ON** för att aktivera timern.

För att ta bort en timer, tryck på  längst upp på informationsdisplayen och radera önskad timer.

Bekräfta frågan.



Värme-/ventilationsproceduren startar cirka 45 minuter före den programmerade tiden, och behålls under tio minuter efter denna.

Typ B



Tryck på **MENY** på klimatkontrollpanelen eller Tryck på  på infodisplayen för att öppna klimatinställningsmenyn.

Tryck på  och välj sedan förinställningens meny.

Välj  för att ange en ny timer eller tryck  bredvid en timer för att redigera den. Aktivera timern.

För att radera en timer, väljer du önskad timer och trycker på  vid det nedre vänstra hörnet av skärmen.

Värme-/ventilationsproceduren startar ca 45 minuter före den programmerade tiden när fordonet är inkopplat, eller 20

minuter före den programmerade tiden när det inte är anslutet, och bibehålls tio minuter efter det.

Luftmunstycken

Inställbara luftmunstycken

Mittre luftintag i instrumentpanelen

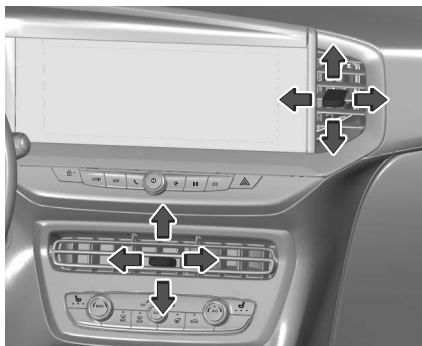

Ställ in luftflödets riktning genom att vrida och svänga på lamellerna. Vrid lamellen inåt för att stänga luftintaget.

Yttre luftintag i instrumentpanelen

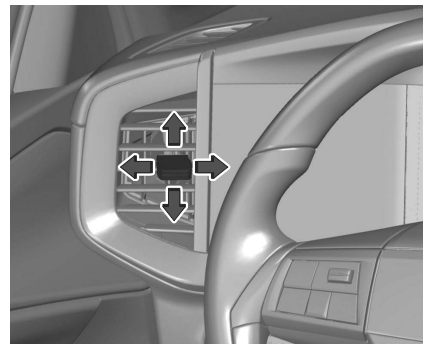

Ställ in luftflödets riktning genom att vrida och svänga på lamellerna. Vrid lamellen utåt för att stänga luftintaget.

Minst två luftintag måste vara öppna om kylning är aktiverat.

Varning

Fäst inga föremål på luftventilernas lameller. Risk för skador och personsador vid en olycka.

Bakre luftmunstycken i mittkonsolen

Ställ in luftflödets riktning genom att vrida och svänga på lamellerna.

Fasta luftmunstycken

Det finns flera luftmunstycken under vindrutan och sidorutorna samt i fotutrymmena.

Displayer

Instrumentkluster

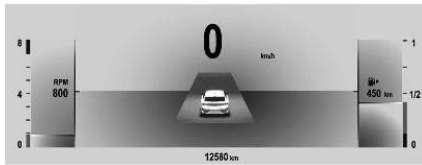

Förutom varningslampor, mätare och indikeringslampor finns följande information:

- trippmätare
- växlingsindikering
- serviceinformation
- bil- och varningsmeddelanden
- förarassistansmeddelanden
- popup-meddelanden
- infotainmentinformation



Tryck på knappen för att bläddra igenom sidorna eller för att stänga ett popup-meddelande.

Informationsdisplay



Informationsdisplayen kan visa detta:

- tid

- utomhustemperatur
- datum
- Infotainmentsystem ⇒sida70
- navigation ⇒sida75
- bil- och systemmeddelanden ⇒sida55
- inställningar för personlig anpassning av fordonet ⇒sida73

Infotainment system

Inledning.....	70
Översikt över kontrollenheten.....	70
Grundfunktioner.....	71
Anpassning	73
Profiler	74
Ljud.....	74
Navigering.....	75
Navigeringssystem.....	75
Röstassistent.....	76
Telefon	76
Använda smarttelefonens applikationer	77

Inledning

Viktiga anvisningar beträffande användning och trafiksäkerhet

Varning

Infotainmentsystemet måste användas så att fordonet alltid kan köras säkert. Om du är osäker, stanna fordonet och använd infotainmentsystemet medan fordonet står stilla.

Radiomottagning

statisk elektricitet, brus, distorsion eller förlust av mottagning på grund av:

- avståndsvariationer till sändaren
- flervägsmottagning p.g.a. reflexer
- sändarskugga

Översikt Över Kontrollelementen

Kontrollpanel



Visar inställningarna.



Visar telefonmenyn.



Visar mediamenyn.



Visar hemskärmen.



Visar appmenyn.



Visar forodonsinställningsmenyn.



Visa telefonprojektionsskärmen när telefonprojektion är aktiv

-  Slår på/stänger av systemet
Kort tryck när systemet är på:
tyst system.

Rattreglage

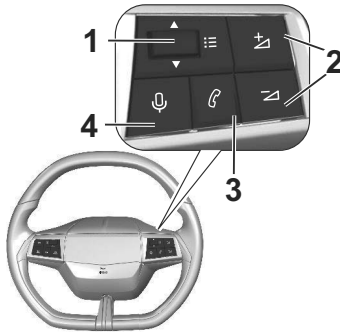

- 1:** Växla uppåt eller neråt: Välj föregående / nästa radiostation eller spår eller bläddra igenom listan med senaste samtal.
Kort tryckning: Visa en meny eller kvittera ett val.
- 2:** Kort tryckning: Justera volymen eller aktivera ljudet igen.
Lång tryckning på : stäng av ljudet.

- 3:** Kort tryckning: Besvara ett inkommande samtal, lägg på, visa listan med senaste samtal eller visa telefonprojektionsskärmen.
Lång tryckning: Neka ett inkommande samtal.
- 4:** Kort tryckning: Aktivera infotainmentsystemets röstassistent.
Lång tryckning: Aktivera röstassistenten på den anslutna mobiltelefonen.

Grundfunktioner

Skärmfunktioner

Infotainmentsystemets display har en beröringskänslig yta som möjliggör direkt interaktion med de visade menyreglagen.

Försiktighet

Använd inte spetsiga eller hårda föremål som kulspetspennor, pennor eller liknande för att använda pekskärmen.

Använd följande fingergester för att styra infotainmentsystemet.

Peka

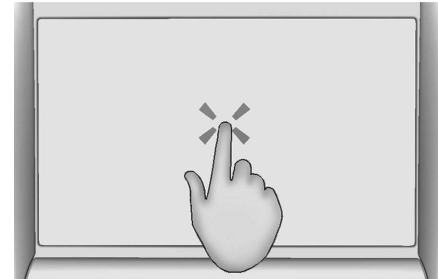

Håll in

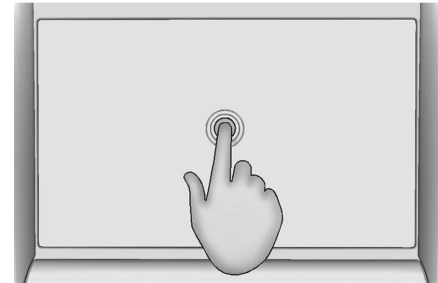

Svep

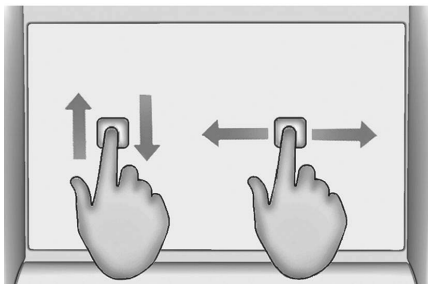

Svep används för att bläddra igenom en meny eller för att panorera kartan.

Återgå till föregående skärm i en undermeny

För att återgå till föregående skärm trycker du på ← i skärmens övre del.

Visar och döljer menyn

Du kan visa och dölja menyn i en app genom att trycka på ☰.

Statusrad

Statusraden är listen högst upp på skärmen. Den kan visa följande:

- tid
- utomhustemperatur

- Wifi-anslutningens status
- Bluetooth-aktivering
- mobilmottagning
- aktiverade funktioner, t.ex. rattvärme

Appöversikt



För att visa en lista med alla tillgängliga appar trycker du på ☐. Appöversikten visas även via en 3-fingers tryckning på skärmen.

Systeminställningar

För att visa systeminställningsmenyn, öppnar du inställningsappen ⚙ och trycker på menyn för systeminställningar 🌐



Följande systeminställningar kan justeras:

- språk

- datum och tid, tidsformat, datumformat
- enhet för avstånd och förbrukning
- enhet för yttre temperatur
- återställ fabriksinställningarna
- visa systeminformation

Ljusstyrka

För att justera instrumentpanelsbelysningens, innerbelysningens och head-up-displayens ljusstyrka öppnar du

inställningsappen ⚙ och trycker på menyn för att justera ljusstyrkan. Innerbelysningen och head-up-displayen kan även aktiveras eller inaktiveras.

Kontaktuppgifter

För att visa anslutningsmenyn, öppnar du inställningsappen ⚙ och trycker på anslutningsmenyn. Följande inställningar kan göras:

- trådlösa enheter: Visa alla parkopplade enheter, anslut eller koppla bort en enhet, välj anslutningens preferenser för varje enhet (Bluetooth- eller telefonprojicering) och sök efter närliggande enheter
- Wi-Fi-nätverk: Aktivera eller inaktivera Wi-Fi, sök efter närliggande Wi-Fi-

nätverk och anslut systemet till ett Wi-Fi nätverk

- sekretessinställningar: aktivera eller inaktivera data och platsdelning för godkända tjänster

Systemuppdateringar

När en uppdatering finns tillgänglig och är redo att installeras, visas ett meddelande i slutet av en färd när bilen har stannat.

Du kan även öppna själva appen  och trycka på menyn för uppdateringar för att kontrollera om det finns några uppdateringar. Om tillämpligt, visas pågående uppdateringar på skärmen. Du kan aktivera automatiska nedladdningar av uppdateringar genom att trycka på krysrutan. Om funktionen är aktiverad laddas uppdateringar ned automatiskt när bilen är ansluten till ett externt Wi-Fi-nätverk.

Installationen av uppdateringen fortsätter även om bilen lämnas och stängs. När bilen startar igen, visas ett meddelande på skärmen om att installationen av uppdateringen har slutförts framgångsrikt.

Om installationen misslyckades, visas ett motsvarande meddelande på skärmen. Kontakta en verkstad för att få hjälp.

Sekretess

Sekretessinställningar kan anges för varje profil. Följande sekretessinställningar kan ställas in:

- dela data och plats
- dela data
- sekretessläge

Om du vill använda alla tillgängliga anslutna tjänster utan begränsningar måste du tillåta delning av data och plats. När sekretessläget är aktiverat kommer anslutna tjänster endast att utföra lokal behandling inuti bilen med begränsade funktioner.

Sekretessinställningarna kan göras via anslutningsmenyn i

inställningsappen . Alternativt kan sekretessinställningarna göras via statusraden genom att peka på .

Anslutna tjänster

För att visa menyn för anslutna tjänster kan du öppna inställningsappen  och trycka på motsvarande menypost.

Anpassning

Klustret, head-up displayen och informationsdisplayen kan personanpassas.

För att visa menyn för personliga inställningar, öppnar du inställningsapplikationen  och trycker på anpassningsmenyn.

Skärmfärg

Du kan välja klustrets och informationsdisplayen bakgrundsfärg. Den valda bakgrundsfärgen visas omedelbart både på klustret och på informationsdisplayen.

Invändig färg

Du kan justera kupébelysningens ljusfunktioner, t.ex. dörrhandtagens lampor.

Ljudmiljö

Ett aktivt sportljud för sportläget kan aktiveras eller inaktiveras.

Animationer

Yttre och inre animerad välkomstbelysning och avskedshälsning till föraren kan aktiveras eller inaktiveras.

Sidor

Du kan skapa flera personanpassade sidor på klustret och informationsdisplayen. Head-up-displayen tillhör klustrets sida.



Alla sidor kan anpassas genom att du väljer de widgets som ska visas.

Tryck på för att lägga till en sida.

Tryck på för att radera en sida.

Widgetar

Ett widget är en indikering av specifik information eller mätare, t.ex. radioinformation, navigeringsinformationen eller kylvätsketemperaturmätaren.



Klustret kan visa två widgetar och head-up-displayen kan visa en widget. Informationsdisplayen kan innehålla flera widgetar.

För att lägga till en widget på en sida

trycker du på .

Vissa widgetar är tillgängliga i olika storlekar. Ju större widgetar desto färre widgetar kan visas på en sida.

Profiler

Flera användarprofiler kan skapas. Tack vare möjligheten att skapa profiler kan infotainmentsystemet anpassas till flera förare. Olika inställningar och sparade radiostationer samt favoritmål kopplas till en viss profil. Detta gör att inställningar inte behöver ändras varje gång bilen får en annan förare.

För att visa profilinställningarna, öppnar du inställningsappen och trycker på profilmeny.

Skapa en profil

För att skapa en ny profil trycker du på



Följande inställningar kan justeras för varje profil:

- profilnamn
- avatar
- förknippad enhet

När du skapar en ny profil, kan du när som helst ändra inställningarna genom att trycka på .

Radera en profil

För att radera en profil trycker du på bredvid den respektive profil som du vill radera och väljer . Gästprofilen kan inte raderas.

Gästprofilen är en standardprofil. Den är aktiv när ingen annan profil har skapats eller är aktiv.

Ljud

Visa ljudskärmen genom att peka på i appöversikten.

Tryck på för att växla mellan radion och en ansluten extern enhet som ljudkälla.



Byta radiostationer

Tryck kort på för att utföra en automatisk sökning efter nästa radiostation.

Tryck och håll in **▶** för att utföra en snabbsökning efter efterföljande radiostationer.

Tryck kort på **◀** för att utföra en automatisk sökning efter föregående radiostation.

Tryck och håll in **◀** för att utföra en snabbsökning efter föregående radiostationer.

Stationslista

Alla tillgängliga radiostationer visas som en lista om du trycker på respektive listpost i radiomenyn på vänster sida av skärmen.

Frekvensband

För att välja våglängdsområde trycker du på **(X)**.

Frekvensinställning

För att ställa in en viss radiofrekvens

trycker du på **🔍**.

En numerisk knappsats visas. Ange

önskad frekvens och tryck på **✓** för att bekräfta.

Spara radiostationer

Sparade radiostationer visas eller döljs genom att trycka på **📁**. De sparade

radiostationerna visas i en rad på skärmens nedre del. Peka på den önskade radiostationen för att välja den. Håll in den önskade knappen för att spara en aktuell radiostation. Knappar som redan används för radiostationer kan skrivas över. Icke använda knappar för att spara

radiostationer indikeras via **+**.

Du kan även spara radiostationer genom att trycka på motsvarande hjärtikonen i stationslistan.

Ljudavstängning

För att stänga av eller sätta på ljudet trycker du på **🔊**.

Audio-inställningar

I radioappens inställningsmeny kan du justera följande inställningar:

- ljudinställningar: bakgrundsljud, equalizer, diskant
- radioinställningar: stationslistans ordning, aktivering eller inaktivering av stationsuppföljning och trafik- och nyhetsmeddelanden
- volyminställningar: systemröst, ringsignal, telefonsamtal, systemljud

Navigering

Navigeringssystem

Tryck på **📍** på informationsdisplayen för att öppna navigationsappen.



Starta ruttnavigering

För att starta ruttnavigering trycker du på **🔍** för att ange en adress via ett tangentbord.

När du skrivit in den första bokstaven i adressen, visas matchande adresser. När adressen skrivits in kan flera rutter visas på kartan. Välja en innan du startar guidningen.

Aktiv ruttnavigering

Under en aktiv ruttnavigering visas information om ruten, t.ex. beräknad ankomsttid och sträcka på skärmen. För att aktivera eller inaktivera röstmeddelanden för ruttnavigeringen trycker du på **🔊**.

För att ändra ruten och lägga till ett stopp t.ex. för att besöka en

restaurang eller en bensinstation, eller visa instruktionerna, trycker du på de tre punkter på skärmens sidorad.

Ruttinställningar

För att öppna inställningsmenyn, trycker du på de tre punkterna på skärmens sidorad och trycker sedan på

inställningsmenyn .

Tryck på  för att visa kartnedladdningar, för att ställa in kartan färg, för att ställa in särskilda platser som visas på kartan och andra kartinställningar, för att ställa in ankomstinformation, för att ställa in sidoraden på ruttguidningsskärmen, för att ställa in kartans orientering eller för att visa bilens räckvidd på kartan.

Tryck på  för att ställa in alternativ för omdirigering, för att ställa in önskade typer (snabb, kort, miljövänlig) eller för att undvika vissa rutter (betalvägar, grusvägar, osv.).



Tryck på  för att ställa in typen av röstmeddelanden, varningar och ljud.

Tryck på  för att ställa in sekretessinformation (spara resans historik, vanliga destinationer osv.).

Kartuppdateringar

När de anslutna tjänsterna är aktiverade, uppdateras kartan för aktuell region automatiskt.



När systemet är anslutet till ett Wifi-nätverk, kan kartorna för alla andra regioner uppdateras via kartor och visa



menyn  i inställningsmenyn .
Anslutna tjänster ⇒ sida 71

Röstassistent

Den integrerade röstassistenten kan användas för att styra infotainmentsystemet via röstkommandon.

Det finns tre sätt att aktivera röstassistenten:

- tryck på  på ratten
- tryck på  i informationsdisplayen
- säg "Hey Opel"

Efter att du tryckt på  på ratten eller tryckt på  på informationsdisplayen, väntar du på pipet innan du säger ett röstkommando.

För att visa några exempel på röstkommandon, öppnar du hjälpmenyn  på informationsdisplayen. Du kan

sortera exemplen efter kategorier, t.ex. radio- eller navigation.

Telefon

Bluetooth-anslutning

Tryck på  på informationsdisplayen för att öppna telefonappen.

När en mobiltelefon är ansluten till infotainmentsystemet via Bluetooth, är följande funktioner tillgängliga via telefonappen:

- visa kontaktlistan
- visa en lista över de senaste samtalen
- ring upp ett telefonnummer med hjälp ett tangentbord

Parning av en mobiltelefon

För att parkoppla en mobiltelefon, öppnar du inställningsmenyn i telefonappen på informationsdisplayen.

Öppna Bluetooth-menyn på mobiltelefonen och aktivera funktionen.

Välj mobiltelefonen från listan i informationsdisplayen. Följ instruktionerna i mobiltelefonen.

När mobiltelefonen väl har parats ansluts den automatiskt och visas som ansluten.

Dessutom kan en andra mobiltelefon anslutas via inställningsmenyn i telefonappen.

Ringa upp

För att ringa ett samtal väljer du en av kontakterna från kontaktlistan, slår ett telefonnummer med hjälp av tangentbordet eller väljer ett nummer från listan över de senaste samtalen.

Besvara ett samtal

Inkommande samtal aviseras med en ringsignal och ett meddelande på informationsdisplayen.

Besvara ett inkommande samtal eller lägg på ett aktivt samtal genom att trycka på motsvarande knapp på informationsdisplayen eller trycka på  på ratten.

Neka ett inkommande samtal genom att peka på motsvarande knapp på informationsdisplayen eller tryck och håll in  på ratten.

Använda Smarttelefonens Applikationer

Telefonprojicering

Telefonprojiceringsapparna Apple CarPlay och Android Auto visar utvalda appar från en smarttelefon på informationsdisplayen och gör att de kan styras direkt via infotainmentsystemet. Kontrollera med enhetens tillverkare om denna funktion är kompatibel med

smarttelefonen och om denna app är tillgänglig i det land du befinner dig i.

Förbereda en smartphone

iPhone®: Se till att Siri® är aktiverad på din smarttelefon.

Android-telefon: Ladda ner Android Auto-appen till din telefon från Google Play™-butiken.

Ansluta smarttelefonen

Anslut telefonen till USB-porten eller anslut telefonen via Bluetooth.

Kontrollera att telefonprojicering är aktiverad i anslutningsinställningarna.

Starta telefonprojicering

Tryck på Apple CarPlay eller Android Auto appen på informationsdisplayen. Den telefonprojiceringskärm som visas beror på din smarttelefon och programvarans version.

Med hjälp av mobiltelefonens röstassistent

Tryck och håll in  på ratten och säg motsvarande aktiveringsröstkommando till mobiltelefonens röstassistent, för att använda mobiltelefonens röstassistent via infotainmentsystemet.

Start och drift

Körningstips.....	78
Kontroll av bil.....	78
Låt inte bilen rulla med avstängd motor.....	78
Pedaler.....	78
Styrning.....	78
Inkörning av ny bil.....	78
Startprocess.....	79
Stopp-start-system	80
Bromsar.....	83
Parkeringsbroms	84
Bromshjälp	86
Regenerativ bromsning.....	86
Backstartshjälp.....	86
Växellåda.....	86
Elektrisk drivenhet.....	86
Automatikdrift B med en- pedalkörning.....	87
Fri rullning.....	88
Automatlåda.....	88
Hybrid 48 V egenskaper.....	90
Manuell växellåda.....	90
Körlägen	91
Motoravgaser.....	91
Avgasfilter.....	91
Bränsle.....	92
Bränslekompatibilitet.....	92
Tankning	93
Bränsleförbrukning och CO- utsläpp	94
Laddning pågår.....	94

Allmän information.....	94
Laddningstyper.....	96
80 % begränsning av laddningsnivå.....	102
Fordonsladdning.....	102
Lastningsinformation.....	102
Takräcken	103
Köra med släp	103
Släpvnagslast.....	104
Släpstabilitetsassistans.....	104

Körningstips

Kontroll Av Bil

Låt Inte Bilen Rulla Med Avstängd Motor

Många system fungerar inte i denna situation (t.ex. bromservoeheten, servostyrningen). Körning på detta sätt utgör en fara för dig själv och andra. Alla system fungerar vid autostopp. Stopp/start-system ⇒sida80 .

Pedaler

För att kunna utnyttja hela pedalrörelsevägen, lägg inga golvmattor under pedalerna. Använd endast golvmattor som passar och som fästs med hållarna på förarsidan.

Styrning

Om servostyrningen slutar fungera på grund av att motorn stannar eller något fel i systemet kan bilen styras, men det krävs eventuellt mer kraft.

Inkörning Av Ny Bil

Bromsa inte alltför hårt under de första körningarna.

Vid den första körningen kan rök avges på grund av att vax och motorolja dunstar från avgassystemet.

Parkera bilen utomhus en stund efter den första körningen och undvik att andas in ångorna.

Under inkörningsperioden kan bränsle- och motoroljaförbrukningen vara högre. Dessutom kan avgaspartikelfiltrets rengöringsprocess äga rum oftare. Avgasfilter ⇒sida91 .

Tändningslåsets lägen

Vrid nyckeln:

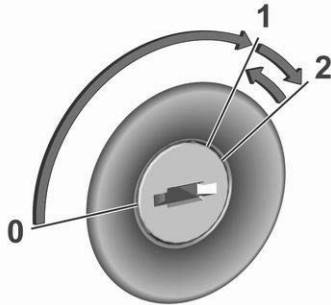

- 0 Tändning av: Vissa funktioner förblir aktiva tills nyckeln tas bort eller förardörren öppnas, förutsatt att tändningen varit på tidigare.

- 1 Tändning i strömläge: Tändningen är på, dieselmotorn förvärms, kontrolllamporna lyser och de flesta elektriska funktionerna kan användas.
- 2 Motorstart: Släpp nyckeln när motorn har startat

Rattlås

Beroende på version kan bilen vara utrustad med ett rattlås.

I så fall, ta ur nyckeln från tändningslåset och vrid ratten tills den går in grepp.

⚠ Fara

Ta aldrig ur nyckeln från tändningslåset under körning eftersom detta beroende på version kommer att orsaka att rattlåset går i.

Startprocess

Bilar med startknapp



- Manuell växellåda: lägg i friläge, trampa ned kopplings- och bromspedalen.
- Automatisk växellåda: Trampa på bromspedalen.
- Trampa inte ner gaspedalen.
- Tryck in knappen **Start/Stop**.
- Släpp knappen efter att startförloppet börjat.
- Innan du startar om motorn eller om du vill stänga av motorn när bilen står stilla, tryck en gång till kort på **Start/Stop**.

Så här startar du motorn under ett autostop:

- Automatisk växellåda: under ett Autostop kan du starta motorn genom att släppa ⇒sida88

Nödavstängning under körning

Om motorn behöver stängas av i ett nödläge håller du in **Start/Stop** i fem sekunder.

Fara

Att stänga av motorn under körning kan orsaka förlust av kraftstöd för broms- och styrsystem. Assistanssystem och krockkuddesystem är inaktiverade. Belysning och bromsljus kommer att slockna. Stäng därför endast av motorn och tändningen under körning när det behövs i nödfall.

Starta bilen vid låga temperaturer

Motorn kan startas utan extravärmare ned till temperaturer på -25 °C för dieselmotorer och -30 °C för bensinmotorer. För att detta ska vara möjligt behövs motorolja med rätt viskositet, rätt bränsle, regelbunden service och ett bilbatteri med tillräcklig laddning.

Vid temperaturer under -30 °C kräver den automatiska växellådan en

uppvärmningstid på ungefär fem minuter. Växelväljaren måste stå i läge **P**.

Uppvärmning turbomotor

Vid start kan motorns vridmoment vara begränsat en kort tid, särskilt när motorn är kall. Detta sker för att smörjsystemet ska kunna skydda motorn ordentligt.

Rullningsavstängning

Vid rullning, dvs. vid körning med ilagd växel utan aktivering av gaspedalen, stängs bränslematningen av. Beroende på körförhållandena kan rullningsavstängningen inaktiveras.

Stopp-Start-System

Stopp/start-systemet hjälper dig att spara bränsle och minska avgasutsläppen. När förhållandena tillåter detta stänger systemet av motorn när bilens hastighet är låg eller när bilen står still, t.ex. vid ett trafikljus eller i bilköer.

Inkoppling

Systemet aktiveras automatiskt när tändningen slås på. Detta system kan aktiveras manuellt i informationsdisplayen.



Tryck på  och aktivera systemet på informationsdisplayen. Informationsdisplay ⇒sida69 . Aktiveringen av systemet bekräftas av ett meddelande.

Frånkoppling

Tryck på  och inaktivera systemet på informationsdisplayen.

Avaktiveringen bekräftas genom att  lyser upp i kombiinstrumentet och ett meddelande visas.

Autostop

Bilar med manuell växellåda

Så här aktiverar du ett Autostop:

- Flytta växelväljaren till friläget.

- Släpp upp kopplingspedalen.

Motorn stängs av samtidigt som tändningen är på.

Bilar med automatisk växellåda

Om bilen står stilla med nedtryckt bromspedal, aktiveras autostopp automatiskt.

Motorn stängs av samtidigt som tändningen är på.

Stopp-start-systemet inaktiveras i branta lutningar.

Indikering



Ett Autostop indikeras av kontrollampan



Under ett Autostop fungerar värmen och bromsarna normalt.

Förutsättningar för ett Autostop

Stopp/start-systemet kontrollerar att vart och ett av nedanstående förhållanden uppfylls.

- Stopp/start-systemet har inte inaktiverats manuellt.
- Förardörren är stängd eller förarens säkerhetsbälte är fastspänt.
- Bilbatteriet har tillräcklig laddning och är i gott skick.
- Motorn är uppvärmd.
- Motorkylvätsketemperaturen är inte för hög.
- Motorns avgastemperatur är inte för hög, t.ex. efter körning med hög motorlast.
- Omgivningstemperaturen är varken för låg eller för hög.
- Klimatregleringssystemet tillåter ett Autostop.
- Bromsvakuumet är tillräckligt.
- Avgasfiltrets självrengöringsfunktion är inte aktiv.
- Bilen har körts minst i gånghastighet sedan senaste Autostop.

Autostop spärras om dessa villkor inte uppfylls. Dessutom kan Autostop spärras

- genom vissa av klimatregleringssystemets inställningar ⇒ sida 63
- direkt efter körning med hög hastighet

- vid inkörning av en ny bil
- med aktiv avfuktning
- vid branta sluttningar eller nedförslut

Obs

Autostopp kan vara spärrat i flera timmar efter ett batteribyte eller återanslutning.

Skydd mot urladdning av bilbatteriet

För att garantera motorstart har stopp/start-systemet försetts med flera skyddsfunktioner för att undvika urladdning av bilbatteriet.

Batterisparande åtgärder

Vid ett Autostop stängs flera elektriska funktioner som extravärmare eller uppvärmning av bakruta av eller kopplas om till ett strömsparläge. Fläkthastigheten för klimatkontrollsystemet minskas för att spara ström.

Motorstart av förare

Bilar med automatisk växellåda

Motorn startas om i följande fall:

- om bromspedalen släpps medan **D** eller **M** väljs
- om bromspedalen släpps upp eller **N** väljs när växelväljaren flyttas till val av **D** eller **M**

- växelväljaren flyttas till val av R

Starta om motorn med stopp-start-systemet

Bilar med manuell växellåda:

Växelväljaren måste vara i neutralläget för en automatisk omstart.

Om något av följande inträffar under ett Autostop startas motorn automatiskt av stopp/start-systemet:

- stopp-start-systemet manuellt inaktiverat
- förarens säkerhetsbälte lossas och förardörren öppnas
- motortemperaturen för låg
- bilbatteriets laddningsnivå under en angiven nivå
- bromsvakuum inte tillräckligt
- bilen körs eller rullar minst i gånghastighet
- klimatregleringssystemet begär motorstart
- luftkonditioneringen slås på manuellt
- huven är öppnad

Om ett elektriskt tillbehör, t.ex. en bärbar CD-spelare, är anslutet till eluttaget kan ett kort spänningsfall märkas under omstarten.

Rattlås

Ta ut nyckeln ur tändningslåset och vrid ratten tills den går i ingrepp.

⚠ Varning

Ta aldrig ur nyckeln från tändningslåset under körning eftersom detta kommer att orsaka att rattlåset går i.

⚠ Varning

När bilbatteriet är urladdat får bilen inte startas genom påskjutning eller bogsering eftersom rattlåset då inte går att låsa upp.

⚠ Varning

I händelse av fel på nyckelbatteriet förblir rattlåset inkopplat. Försök inte starta fordonet genom att trycka på det och bogsera det inte.

I händelse av fel



Håll den elektroniska nyckeln vid markeringen på rattstängsskyddet enligt bilden.

För bilar med manuell växellåda: lägg i friläget, trampa ner kopplingspedalen och bromspedalen och tryck på **Start/Stop**. På bilar med automatisk växellåda: flytta växelväljaren till läget **P**, trampa ner bromspedalen och tryck sedan på **Start/Stop**.

Denna möjlighet är endast avsedd för nödfall. Byt batteriet i den elektroniska nyckeln snarast möjligt ⇒sida8

För upplåsning eller låsning av dörrarna, se Fel på radiofjärrkontrollenheten eller det elektroniska nyckelsystemet ⇒sida8

Lämna bilen

 **Varning**

Lämna endast fordonet med avstängt framdrivningssystem, parkeringsbromsen åtdragen och beroende på växellådan ilagd eller **P** vald.

Parkering

 **Varning**

Parkera inte bilen på en lätt antändlig yta. Avgassystemets höga temperatur kan antända ytan.

- Dra åt parkeringsbromsen.
- Om fordonet står på en plan yta eller i uppførsbacke, lägg i första växeln eller ställ växelväljaren i läge P. I en uppførsbacke, vrid bort framhjulen från trottoarkanten.
- Om fordonet är i en nedførsbacke, lägg i backväxeln eller ställ växelväljaren i läge P. Vrid framhjulen mot trottoarkanten.
- Stäng fönstren.
- Stäng av motorn.
- Ta ur tändningsnyckeln från tändningslåset eller stäng av

tändningen på fordon med strömbrytare. Beroende på version, vrid ratten tills det känns att rattlåset hakar i.

- Lås bilen.
- Slå på stödlarmet.
- Motorkylfläkten kan vara igång en stund när motorn har stängts av
⇒sida61 .

Försiktighet

Efter att ha kört med höga motorvarvtal eller med hög motorbelastning, ska motorn köras kort med låg belastning eller köras i neutralläge i ca 30 sekunder innan avstängning, för att skydda turboladdaren.

Obs

Vid en olycka med utlösning av krockkudden stängs motorn automatiskt av om bilen stannar inom en viss tid. I länder med extremt låga temperaturer kan det vara nödvändigt att parkera bilen utan att dra åt parkeringsbromsen. Se till att parkera bilen på en plan yta.
Handbroms ⇒sida84

Bromsar**Låsingsfritt bromssystem**

ABS förhindrar blockering av hjulen. Så snart ett hjul har en tendens att blockeras reglerar ABS det aktuella hjulets bromstryck. Bilen kan styras även vid mycket kraftiga inbromsningar. ABS-funktionen märks genom att bromspedalen pulserar och ett regleringsljud hörs.

För att uppnå maximal bromsverkan ska bromspedalen hållas helt nertrampad under hela inbromsningen, trots att den pulserar. Minska inte kraften.

Vid bromsning i en nödsituation slås varningsblinkers på automatiskt om retardationskraften är tillräckligt stark. De stängs av automatiskt så fort bilen accelererar igen.

Efter starten genomför systemet ett självtest, vilket eventuellt kan höras av föraren.



Kontrollampa  ⇒sida59

Fel

⚠ Varning

Om det uppstår ett fel i ABS-systemet kan hjulen låsa sig på grund av inbromsningar som är kraftigare än normalt. Fördelarna med ABS-systemet är inte längre tillgängliga. Vid hård inbromsning kan bilen inte längre styras och kan svänga.

Låt en verkstad åtgärda orsaken till störningen.

Parkeringsbroms

⚠ Varning

Kontrollera parkeringsbromsens status bilen lämnas. Kontrollindikator (ⓘ) lyser konstant när den elektriska parkeringsbromsen är åtdragen.

Elektrisk parkeringsbroms

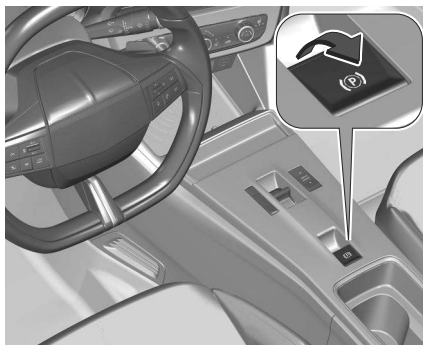

Dras åt när bilen står still

⚠ Varning

Dra i strömbrytaren (ⓘ) i minst en sekund tills kontrollampen (ⓘ) lyser konstant och den elektriska parkeringsbromsen är åtdragen. Den elektriska parkeringsbromsen arbetar automatiskt med lämplig kraft. Kontrollera den elektriska parkeringsbromsens status innan du lämnar bilen.

Kontrollampa (ⓘ) ⇨ sida83 .
Den elektriska parkeringsbromsen kan alltid aktiveras, även om tändningen är av.

Använd inte det elektriska parkeringsbromssystemet för ofta utan att motorn är igång eftersom detta laddar ur bilbatteriet.

Lossa

Slå på tändningen. Håll fotbromsen nertrampad och tryck sedan på strömställaren (ⓘ).

Ivägkörningsfunktion

Bilar med manuell växellåda: Om du trampar ner kopplingspedalen och släpper upp den en aning och sedan trampar ner gaspedalen lossas den elektriska parkeringsbromsen automatiskt. Detta är endast möjligt om automatiska drift av den elektriska parkeringsbromsen är aktiverad.

Det är inte möjligt om strömställaren (ⓘ) dras upp samtidigt.

Bilar med automatisk växellåda: Om du lägger i **R**, **D** eller **M** och trampar ner gaspedalen lossas den elektriska parkeringsbromsen automatiskt. Detta är endast möjligt om automatiska drift av den elektriska parkeringsbromsen är aktiverad. Det är inte möjligt om strömställaren (ⓘ) dras upp samtidigt.

Bromsning när bilen körs

När bilen körs och strömställaren (P) hålls utdragen bromsar det elektriska parkeringsbromssystemet bilen. Så snart strömställaren (P) lossas stoppas bromsningen.

Det låsningsfria bromssystemet och den elektroniska stabilitetskontrollen stabiliserar bilen medan strömbrytaren

(P) hålls utdragen. Om ett fel på den elektriska parkeringsbromsen uppstår visas ett varningsmeddelande på klustret. Om bromssystemet och/eller den elektroniska stabilitetskontrollen inte fungerar kommer en eller båda

indikatorerna (P) och  (ABS) att tändas på klustret. I detta fall kan stabiliteten vid inbromsning av bilen endast behållas genom att dra kort i strömställaren upprepade gånger tills bilen stannar.

Automatfunktion

Automatisk drift innefattar automatisk ansättning och frigöring av den elektriska parkeringsbromsen.

Den elektriska parkeringsbromsen kan också ansättas eller frigöras manuellt med hjälp av strömbrytaren (P)

Automatisk ansättning:

- Den elektriska parkeringsbromsen ansätts automatiskt när bilen står stilla och tändningen slås av.
- (P) tänds på klustret och ett meddelande visas som bekräftar att bromsen har ansatts.

Automatisk frigöring:

Obs

Den automatiska lossningen av den elektriska parkeringsbromsen är spärrad så länge som förardörren är öppen.

- Parkeringsbromsen lossas automatiskt vid ivägkörning.
- (P) släcks på klustret och ett meddelande visas som bekräftar att bromsen har ansatts.

Inaktivering av automatisk drift

I vissa situationer, t.ex. vid extremt kalla väderförhållanden eller vid bogsering, kan det vara nödvändigt att inaktivera den elektriska parkeringsbromsens automatiska funktion.

- 1 Starta motorn.
- 2 När parkeringsbromsen har lossats, drar du i omkopplaren (P) för att dra åt parkeringsbromsen.

- 3 Ta bort foten från bromspedalen.
- 4 Tryck på parkeringsbromsen (P) i minst tio sekunder och högst 15 sekunder.
- 5 Lossa parkeringsbromsens brytare (P).
- 6 Trampa ned bromspedalen och håll kvar foten på pedalen.
- 7 Dra i parkeringsbromsen (P) i två sekunder.

Inaktiveringen av den elektriska parkeringsbromsens automatiska drift

bekräftas av att  tänds på klustret. Den elektriska parkeringsbromsen kan nu endast ansättas och frigöras manuellt. Inaktiveringen av den elektriska parkeringsbromsens automatiska drift

bekräftas av  att tänds på klustret ⇒ sida 44. Den elektriska parkeringsbromsen kan nu endast ansättas och frigöras manuellt. För att återaktivera den automatiska driften, upprepa stegen enligt ovan.

Fel

Fel på den elektriska parkeringsbromsen indikeras av en kontrollamp (Ⓢ)! och ett meddelande som visas på klustret.

Kontrollampan (Ⓢ) blinkar: den elektriska parkeringsbromsen är inte helt ansatt eller lossad. Om den blinkar kontinuerligt lossar du den elektriska parkeringsbromsen och försöker ansätta den igen.

Bromshjälp

Om du trampar ner bromspedalen snabbt och kraftfullt ansätts maximal bromskraft automatiskt.

Bromshjälpens funktion kan kännas genom att bromspedalen pulserar och går tyngre att trampa ner än vanligt. Håll bromspedalen stadigt nertryckt så länge som full bromskraft behövs. Den maximala bromskraften minskas automatiskt när bromspedalen släpps. Nödbromsning ⇒sida105

Regenerativ Bromsning**⚠ Varning**

I händelse av extrema temperaturer eller om högspänningsbatteriet är nästan fulladdat kan bromskraften på motorbromsen tillfälligt minska. Om

bromskraften inte är tillräcklig måste föraren vara beredd på att använda bromspedalen.

⚠ Varning

Beroende på motorns bromskraft tänds bromsljus.

BEV: Regenererande bromsning genererar elektrisk energi till följd av motorbromsning. Denna energi används i sin tur till att ladda högspänningsbatteriet.

Elektrisk drivenhet ⇒sida86 .

Hybrid 48 V bil: Regenererande bromsning genererar elektrisk energi till följd av motorbromsning. Denna energi används i sin tur till att ladda 48 V-batteriet.

Automatisk växellåda ⇒sida88

Backstartshjälp

Systemet förhindrar oavsiktlig rörelse när man kör iväg på lutande underlag. När du släpper upp bromspedalen efter att ha stannat i en lutning håller bromsarna bilen still i ytterligare två sekunder. Bromsarna släpper automatiskt så snart bilen börjar accelerera.

Lämna bilen ⇒sida80

Växellåda**Elektrisk Drivenhet**

Bilen har en elektrisk drivenhet med en 1 växel.

Försiktighet

Om bilen verkar accelerera långsamt eller inte reagerar när du försöker köra snabbare ska du inte fortsätta din resa. Den elektriska drivenheten kan skadas. Konsultera en verkstad så snart som möjligt.

Försiktighet

Att spinna däcken eller hålla bilen på ett ställe i en sluttning med endast gaspedalen kan skada den elektriska drivenheten. Spinn inte däcken om du har fastnat. Använd bromsarna för att hålla bilen på plats när du stannar i en backe.

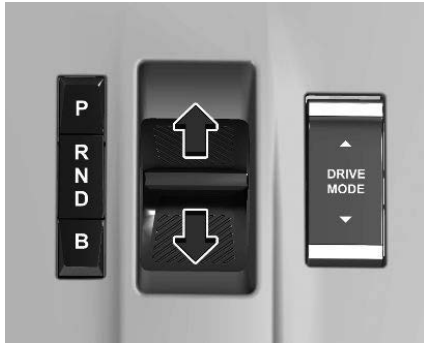

Flytta växelväljaren eller tryck på respektive knapp.

- P** parkeringsläge
- R** backläge
- N** neutralläge
- D** automatikdrift
- B** automatiskt läge med enpedalkörning

Efter att du flyttat växelväljaren återgår den till mittläget. Det aktiverade läget visas på klustret.

Om väljaren flyttas förbi motståndspunkten avslutas neutralläge **N**.

Trampa aldrig samtidigt på gas- och bromspedalen.

När **D** eller **R** är ilagd och bromsen släpps kör bilen långsamt iväg.

Parkeringsläge P

För att lägga i **P** trycker du på knappen **P** när bilen står stilla. I **P** är bilens framhjul blockerade.

För att inaktivera **P** trampa ner bromspedalen och välj önskat läge. **P** kopplas automatiskt när

- tändningen slås av
- förardörren öppnas när bilens hastighet är lägre än 2 km/h

Om fordonet rör sig för snabbt **P** inte läggs i.

Backläge R

För att lägga i eller koppla ur **R** måste bilen vara stillastående och bromspedalen nertrampad.

Försiktighet

Om **R** aktiveras medan bilen rör sig framåt riskerar det skada den elektriska drivenheten. Välj endast **R** när bilen stannat.

Neutralläge N

I detta läge överför drivsystemet inte något vridmoment till hjulen.

Automatikdrift D

Det här läget är för normal körning.

Automatikdrift B Med Enpedalkörning

I detta läge minskar bilens hastighet avsevärt när gaspedalen släpps, utan att bromspedalen används.

Använd **B** vid körning i branta backar, i djup snö eller lera eller vid krypkörning.

⚠ Varning

I händelse av extrema temperaturer eller om högspänningsbatteriet är nästan fulladdat kan bromskraften på motorbromsen tillfälligt minska. Om bromskraften inte är tillräcklig måste föraren vara beredd på att använda bromspedalen.

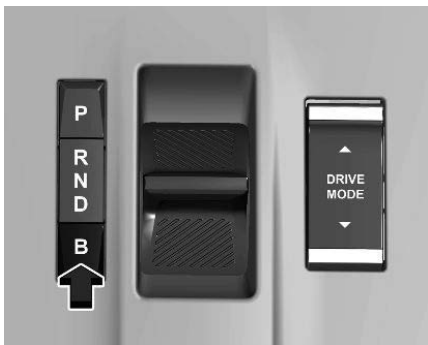

B kan endast aktiveras om **D** väljs. Tryck in knappen **B**.

För att inaktivera **B**, tryck på knappen **B**.
Regenererande bromsning ⇒sida86

Fri Rullning

I vissa situationer, t.ex. i en automatisk bilvätt, är det nödvändigt att hjulen kan röra sig fritt när motorn stängs av. För att aktivera frirullning måste bilen stå still, motorn vara igång och förardörren vara stängd.

ICE och BEV

- 1 Trampa ner bromspedalen och välj **N**.
- 2 Inom fem sekunder, trampa ner bromspedalen och håll kvar foten

på pedalen, slå av tändningen och flytta växelväljaren framåt eller bakåt.

- 3 Släpp upp bromspedalen och slå på tändningen.
- 4 Trampa ner bromspedalen och tryck på strömställaren (Ⓟ).
- 5 Släpp upp bromspedalen och slå av tändningen.

Ett meddelande visas i förarinformationscentralen som anger att hjulen roterar fritt under 15 minuter. För att återgå till normal drift, trampa ner bromspedalen och håll kvar foten på pedalen, slå på motorn och välj **P**.

Hybrid 48 V

Inte frirullning med avstängd motor.

Automatlåda

Med automatisk växellåda är automatisk växling (automatiskt läge) eller manuell växling (manuellt läge) möjligt.

Växelväljare

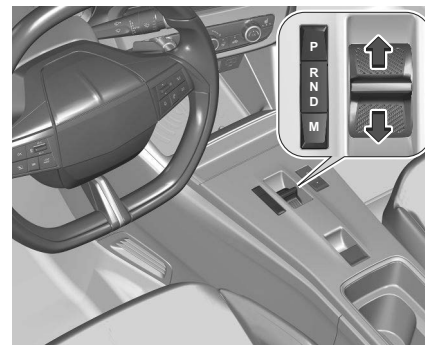

Flytta växelväljaren eller tryck på respektive knapp.

P	parkeringsläge
R	backläge
N	neutralläge
D	automatikdrift
M	manuellt läge

Efter att du flyttat växelväljaren återgår den till mittläget. Det aktiverade läget visas på klustret.
Om väljaren flyttas förbi motståndspunkten avslutas neutralläge **N**.

Trampa aldrig samtidigt på gas- och bromspedalen.

När **D** eller **R** är ilagd och bromsen släpps kör bilen långsamt iväg.

Parkeringsläge P

För att lägga i **P** trycker du på knappen **P** när bilen står stilla. I **P** är bilens framhjul blockerade.

För att inaktivera **P** trampa ner bromspedalen och välj önskat läge.

P kopplas automatiskt när

- tändningen slås av
- förardörren öppnas när bilens hastighet är lägre än 2 km/h
- **N** valts en viss tid

Om fordonet rör sig för snabbt **P** inte läggs i.

Backläge R

För att lägga i eller koppla ur **R** måste bilen vara stillastående och bromspedalen nedtryckt.

Försiktighet

Iläggning av **R** medan bilen kör framåt kan skada den automatiska växellådan. Välj endast **R** när bilen stannat.

Neutralläge N

I detta läge överför drivsystemet inte något vridmoment till hjulen.

Automatikdrift D

Obs

Vid halt väglag bör bilen köras i läget **D** för bästa möjliga köregenskaper.

Det här läget är för normal körning.

Manuellt läge M

I detta läge kan du ändra växlar manuellt med hjälp av rattpaddlarna. Manuellt läge **M** kan endast väljas om **D** lagts i.

Vald växel visas på klustret.

Om en högre växel läggs i vid för låg hastighet eller en lägre växel vid för hög hastighet sker ingen växling. Detta kan orsaka ett meddelande på klustret.

I manuellt läge görs ingen automatisk uppväxling till högre växel vid höga motorvarvtal.

Tryck in knappen **M**.

Dra i rattpaddlarna för att välja växlar manuellt.

Dra den högra paddeln + för att växla till en högre växel.

Dra den vänstra paddeln - för att växla till en lägre växel.

Du kan hoppa över växlar genom att dra flera gånger i följd.

Tryck på **M** för att återgå till **D**.

Frirullning/biltvättsläge

I vissa situationer, t.ex. i en automatisk biltvätt, är det nödvändigt att hjulen kan röra sig fritt när motorn stängs av. För att aktivera frirullning måste bilen stå still, motorn vara igång och förardörren vara stängd.

1. Trampa ner bromspedalen och välj **N**.
2. Inom fem sekunder, trampa ner bromspedalen och håll kvar foten på pedalen, slå av tändningen och flytta växelväljaren framåt eller bakåt.
3. Släpp upp bromspedalen och slå på tändningen.
4. Trampa ner bromspedalen och tryck på strömställaren (Ⓟ).
5. Släpp upp bromspedalen och slå av tändningen.

Ett meddelande visas på klustret som anger att hjulen roterar fritt under 15 minuter.

För att återgå till normal drift, trampa ner bromspedalen, slå på motorn och välj **P**.

Inaktivering av den elektriska parkeringsbromsens automatiska funktion

För denna procedur, se beskrivningen för den automatiska parkeringsbromsen.

Parkeringsbroms ⇒sida84

Växlingsindikering

Symbolen ▼ eller ▲ med en siffra bredvid sig indikeras när växling rekommenderas för att spara bränsle. Växlingsindikeringen visas bara i manuellt läge.

Motorbromsverkan

Motorbromsning är endast möjlig i manuellt läge. För att utnyttja motorbromsverkan vid t.ex. körning i nedförslut, växla i god tid till en lägre växel.

Elektroniskt styrda körprogram

Drifttemperaturprogrammet gör att katalysatorn snabbt uppnår den temperatur som krävs efter kallstart genom att motorvarvtalet ökas. Särskilda program anpassar automatiskt växlingsvarvtalen vid körning uppför eller nerför.

Vid snöiga eller isiga förhållanden eller på andra hala ytor gör den elektroniska växelstyrningen det möjligt för föraren att välja ettan, tvåan eller trean för att köra iväg.

Kickdown

Om du trycker ned gaspedalen längre än kickdownspärren leder det till maximal acceleration när du kör i D eller M.

Växellådan växlar till en lägre växel beroende på motorvarvtalet.

Fel

Om ett fel uppstår tänds  och ett meddelande visas på klustret. Bilmeddelanden ⇒sida55 . Den elektroniska växellådsstyrningen aktiverar endast treans växel. Växellådan växlar inte längre automatiskt. Kör inte fortare än 100 km/h. Uppsök en verkstad för att få hjälp.

Strömavbrott

Vid fall av strömavbrott, är det inte möjligt att välja ett annat läge när P lagts i. Bogsera bilen ⇒sida148 . Starta bilen med startkablar om bilbatteriet är urladdat ⇒sida146 Om bilbatteriet inte är orsaken till felet bör du uppsöka en verkstad för att få hjälp.

Hybrid 48 V Egenskaper

Elmotorn fungerar vid start och acceleration. Körning med enbart elmotorn är möjligt vid låga hastigheter, t.ex. vid parkeringsmanövrar eller trafik med många stopp och starter. Körs bilen på motorvägar med en nerförslutning i en hastighet lägre än 150 km/h, stängs ICE av automatiskt när det är möjligt och

bilen drivs av elmotorn under en kort sträcka.

Den automatiska avstängningen av förbränningsmotorn kan avaktiveras

genom att trycka på  OFF.

 kommer att lysa gult i instrumentgruppen.

Återaktivera genom att trycka  OFF igen.

Manuell Växellåda

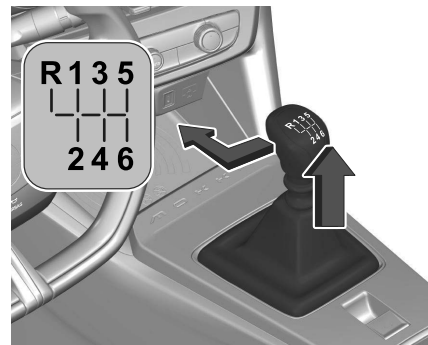

För att lägga i backen trampar du ner kopplingspedalen, dra sedan i ringen under växelväljaren och drar växelväljaren hela vägen åt vänster och sedan framåt.

Om det inte går att lägga i backväxeln för du växelväljaren till friläge, släpper

upp kopplingspedalen och trampar ner den igen. Försök sedan lägga i växeln på nytt.

Låt inte kopplingen slira i onödan.

Trampa ner kopplingspedalen helt. Ha inte foten på kopplingspedalen när du inte använder den.

Vid upptäckt av att kopplingen slirar under en viss tid reduceras motorns effekt. En varning visas i förarinformationscentret. Släpp upp kopplingen.

Försiktighet

Det är inte tillrådligt att köra med handen vilande på växelväljaren.

Växlingsindikator ⇒sida91

Stopp-start-system ⇒sida80

Körlägen

Du kan välja följande körlägen:

- **Normalt läge**
- **Sport-läge**
- **Eco-läge**

Varje körläge motsvarar en viss fordonsinställning.



Använd vippströmställare för att välja önskat körläge.

Normalt läge

Det här läget motsvarar bilens standardinställningar. Varje gång tändningen slås på väljs det här läget. BEV: Elmotorns effekt minskar för att optimera räckvidden.

Sport-läge

Det här läget tillåter en mer dynamisk körning. Bilens dynamiska parametrar kan visas på klustret. BEV: Detta läge möjliggör maximal effekt hos elmotorn.

Eco-läge

Minskar bränsleförbrukningen genom optimering av bilens uppvärmning och luftkonditionering. Beroende på

version kan även användningen av gaspedalen, den automatiska växellådan och växlingsindikatorn optimeras. När bilen rullar i friläge går motorn på tomgång med reducerad motorbroms. BEV: För att optimera räckvidden reduceras elmotorns effekt och uppvärmningen.

Drivsystemtyper ⇒sida3

Motoravgaser

⚠ Fara



Motorns avgaser innehåller giftig kolmonoxid, som är färglös och luktfri och kan vara dödlig om den andas in. Om avgaser kommer in i fordonet, öppna fönstren. Låt en verkstad åtgärda orsaken till felet.

Undvik att köra med öppet lastutrymme, annars kan avgaser tränga in i fordonet.

Avgasfilter

Automatisk rengöringsprocess

Avgasfilterssystemet filtrerar bort sotpartiklar från motoravgaserna. Om avgasfiltret börjar bli mättat indikeras detta av den tillfälliga belysningen på



 eller , följt av ett meddelande på klustret.

Påbörja rengöringsprocessen så snart som möjligt genom att köra i minst 60 km/h.

Obs

På ett nytt fordon kan de första avgasfiltrets regenereringsoperationer åtföljas av en brännande lukt, vilket är normalt. Efter långvarig drift av fordonet vid mycket låg hastighet eller på tomgång, kan vattenånga släppas ut vid avgasröret vid acceleration. Detta påverkar inte fordonets beteende eller miljön.

Rengöringsprocess inte möjlig

Om  eller  förblir tänd, åtföljd en ljudsignal hörs och ett meddelande visas indikerar detta att avgasfiltrets tillsattnivå är för låg.

Behållaren måste fyllas på omedelbart. Uppsök en verkstad för att få hjälp.

Katalysator

Tack vare katalysatorn reduceras mängden skadliga ämnen i avgaserna
⇒ sida 92 .

Varning

Andra bränslekvaliteter än de som nämns på sidan kan skada katalysatorn och delar av elektroniken.

Oförbränt bränsle kan leda till överhettning och till skador på katalysatorn.

Undvik därför överdriven användning av startmotorn, tomkör bränsletanken och starta motorn genom att trycka eller bogsera.

Vid feltändning, ojämn motorgång, tydligt minskad motoreffekt eller andra ovanliga driftstörningar, låt omedelbart en verkstad åtgärda orsaken till störningen. Fortsätt i nödfall körningen en kort stund, med låg hastighet och låga varvtal.

Bränsle

Bränslekompatibilitet

Bränsle till bensinmotorer



Använd endast blyfritt bränsle som uppfyller den europeiska standarden EN 228 eller E DIN 51626-1 eller motsvarande.

Motorn kan köras på bränsle som innehåller upp till 10 % etanol (t.ex. E10). Fyll på bränsle med rekommenderat oktantal. Ett lägre oktantal kan försämra motoreffekten och vridmomentet och öka bränsleförbrukningen något.

Varning

Använd inte bränsle eller bränsletillsatser som innehåller metalliska föreningar som t.ex. manganbaserade tillsatser. Detta kan orsaka motorskador.

Varning

Användning av bränsle med lägre oktantal än den lägsta möjliga klassen kan leda till okontrollerad förbränning och motorskador.

De motorspecifika kraven vad gäller oktantal finns i motordataöversikten
⇒ sida 172 .

Om det finns en landsspecifik etikett på tankluckan gäller informationen på denna i stället för de motorspecifika kraven.

I vissa länder kan användning av ett särskilt bränsle, t.ex. ett specifikt oktantal, krävas för att säkerställa att motorn fungerar korrekt.

Tankning

⚠ Fara

Slås av tändningen och eventuella externa värmare med förbränningskammare före tankning. Vid tankningen måste bensinstationens bruks- och säkerhetsföreskrifter följas.

⚠ Fara

Bränsle är brandfarligt och explosivt. Rökning förbjuden. Inga öppna lågor eller gnistor.
Om du känner lukten av bränsle i din bil måste du låta en verkstad omedelbart åtgärda orsaken till detta.

En etikett med symboler på tankluckan visar vilka bränsletyper som är tillåtna. I Europa är bensinstationernas pumpmunstycken markerade med dessa symboler. Tank endast med tillåten bränsletyp.

⚠ Varning

Slå inte på tändningen vid feltankning.

Tankluckan är placerad baktill på bilens vänstra sida.

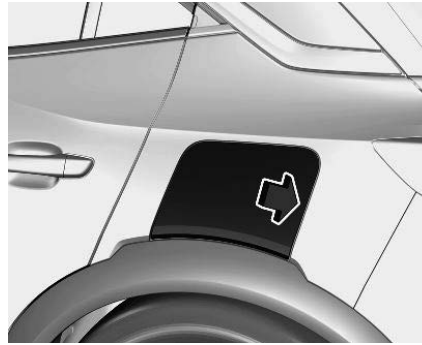

Det går endast att öppna tankluckan när bilen är upplåst. Lossa tankluckan genom att trycka på den.

Bensintankning

Vrid locket sakta moturs för att öppna.



Fäst tanklocket i kroken på tankluckan vid tankning.

Placera munstycket rakt mot påfyllningsröret och tryck in det lagom hårt.

Aktivera pumpmunstycket för att tanka. Efter att bränslepåfyllningen stängts av automatiskt kan tanken fyllas på ytterligare med hjälp av pumpmunstycket högst två gånger.

Försiktighet

Torka omedelbart bort överflödande bränsle.

Vrid tanklocket medurs tills det klickar för att stänga det.

Stäng luckan och se till att den spärras.

Tanklock

Använd bara originaltanklock.

Bränsleförbrukning Och CO₂-Utsläpp

Bränsleförbrukningen (blandad körning) ligger mellan 6,6 och 4,3 l/100 km.

CO₂-utsläppet ligger mellan 148 och 113 g/km.

Allmän information

För de specifika värdena för ditt fordon, se överensstämmelseförklaringen för fordonet eller övriga nationella registreringsdokument.

Bestämningen av bränsleförbrukningen regleras av direktiv R (EG) nr 715/2007 och nr.

2017/1151 (senaste gällande versionen).

Dessutom ingår mätning av CO₂-utsläppen.

Uppgifterna ska inte uppfattas som en garanti när det gäller respektive bils faktiska bränsleförbrukning.

Bränsleförbrukningen beror till stor del på den personliga körstilen samt på väg- och trafikförhållandena.

Alla värden gäller grundmodellen för EU med standardutrustning.

Fastställandet av bränsleförbrukningen tar hänsyn till bilens fastställda tjänstevikt som föreskrivs i

direktivet. Extrautrustning kan öka bränsleförbrukningen och CO₂-utsläppen samt sänka maxhastigheten.

Laddning pågår

Allmän Information

⚠ Varning

Personer med pacemaker eller liknande utrustning bör konsultera en läkare för möjliga försiktighetsåtgärder.

Om du är osäker ska du inte vara kvar i eller nära fordonet, nära laddningskabeln eller laddningsenheten under laddningen.

Laddning av bilens högspänningsbatteri beror på flera saker:

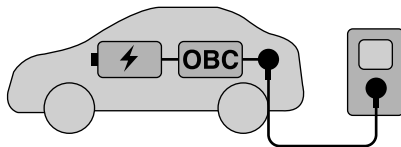

- högspänningsbatteri i bilen
- intern ombordladdare (OBC)
- extern laddare
- laddningskabel

Laddningskabeln ansluter bilens högspänningsbatteri till en extern laddare som ger elektrisk ström. Detta kan vara ett eluttag, ett Green'Up-uttag, en väggbox eller en offentlig laddstation. Högspänningsbatteriet får endast laddas med likström (DC).

Vid laddning via eluttag, väggbox eller en laddstation med växelström (AC) måste AC omvandlas till DC. Detta görs av fordonets ombordladdare.

PHEV: Ombordladdaren (enfas) är tillgänglig med 3,7 kW eller 7,4 kW.

BEV: Ombordladdaren (trefas) är tillgänglig med 11 kW.

Hur snabbt bilens högspänningsbatteri laddas beror på det svagaste elementet i laddningskedjan. För att uppnå maximal laddningshastighet måste laddningskabeln och laddaren vara anpassade till varandra.

Obs

Säkerställ att laddningskabeln som används passar till fordonets ombordladdare.

Laddningstyper ⇒sida96

Laddningskabel ⇒sida96

Varning

Om laddningsluckan har skadats, även om endast lätt, använd den då inte. Demontera eller modifiera inte laddningsuttagen - elstötår och/eller brand!
Kontakta en Opel-återförsäljare eller en auktoriserad verkstad.

Elförbrukning och räckvidd

Elförbrukningen (blandad körning under WLTP-förhållanden) ligger på mellan 15,8 och 15,2 kWh/100 km.

Den helt elektriska räckvidden är upp till 342 km (BEV) eller 407 km (BEV med lång räckvidd).

För de specifika värdena för ditt fordon, se överensstämmelseförklaringen för fordonet eller övriga nationella registreringsdokument.

Fastställande av elförbrukning regleras av förordning (EG) nr 715/2007 och nr 2017/1151 (senaste gällande versionen).

Högspänningsbatteri

Varning

Skador på högspänningsbatteriet eller högspänningssystemet kan skapa risk för elektriska stötår, överhettning eller brand.

Om fordonet har skadats eller påverkats av en måttlig till svår krock, ska det besiktigas så snart som möjligt av kvalificerad personal. Innan den tekniska besiktningen har genomförts ska fordonet förvaras utomhus på minst 5 meters avstånd från eventuell konstruktion eller andra brandfarliga föremål.

Om fordonet har skadats eller påverkats av översvämning eller brand, får det inte flyttas över huvud taget och måste så snart som möjligt inspekteras av kvalificerad personal.

För att bevara högspänningsbatteriets räckvidd och prestanda, rekommenderar vi följande:

- Ladda endast högspänningsbatteriet mer än 80 % om det absolut är nödvändigt.
- Urladda inte högspänningsbatteriet helt.
- Förvara inte bilen under längre perioder utan att använda den (mer än tolv timmar) när högspänningsbatteriet har en låg eller hög laddningsnivå. Försök att hålla en laddningsnivå mellan 20 och 40 %.
- Begränsa användningen av snabbbladdningen.

- Exponera inte fordonet för temperaturer under -30 °C eller över 60 °C i mer än 24 timmar.
- Undvik att ladda bilen vid låga temperaturer (utom om bilen körts i mer än 20 minuter) eller över 30 °C.
- Använd inte högspänningsbatteriets energi som en generator.
- Använd inte en generator för att ladda högspänningsbatteriet.

80 % begränsning av laddningsnivå
⇒ sida 102 .

Läckage

Skador på högspänningsbatteriet kan orsaka läckage av giftiga gaser eller vätskor antingen omedelbart eller senare. Följande rekommenderas:

- Informera alltid brandkåren och räddningstjänsten om att bilen är utrustad med ett högspänningsbatteri om det uppkommer ett olycksfall.
- Vidrör inte några vätskor från ett läckande högspänningsbatteri.
- Undvik att andas in giftiga gaser som släpps ut från högspänningsbatteriet.
- Gå bort från bilen vid en trafikolycka eller andra problem. De gaser som

läcker ut är antändliga och kan orsaka en eldsvåda.

- Fyll på om kylvätskenivån är för låg och låt en verkstad ta reda på orsaken till kylvätskeförlusten.

Laddningstyper

Det finns olika laddningstyper för bilens högspänningsbatteri.

Laddningstiden avser laddning av ett tomt batteri tills det är fulladdat.

Laddning vid vägboxar/ AC-laddstationer



En vägbox/AC-laddstation har eller kan ha en inbyggd laddningskabel som ska anslutas till bilens laddningsuttag.



BEV: Laddningstiden är ca fem timmar med 11 kW ombordladdaren.

Laddning vid DC-laddstationer



Upp till ungefär 80 % av batteriets kapacitet kan laddas på cirka 30 minuter med en laddeffekt på 100 kW.

Laddning vid Green'Up-uttag

Högspänningsbatteriet kan laddas vid ett Green'Up-uttag. Anslut laddningskabeln till bilens laddningsuttag och till Green'Up-uttaget.

Laddning vid eluttag



Högspänningsbatteriet kan laddas vid ett vanligt vägguttag. Anslut laddningskabeln till bilens laddningsuttag och till eluttaget.

BEV: Laddningstiden är ca 30 timmar.

Laddningskabel

Beroende på laddningstyp används olika laddningskablar.

⚠ Varning

Felaktig användning av bärbara laddningskablar kan orsaka brand, elektriska stötar eller brännskador och kan leda till skador på egendom, allvarliga personskador eller dödsfall.

- Använd inte förlängningskablar, grenuttag med flera uttag, ledskenor, jordadaptrar, överspänningskydd eller liknande enheter.
- Använd inte ett eluttag som är slitet eller skadat, eller ett som inte håller kontakten stadigt på plats.
- Sänk inte ner laddningskabeln i någon vätska.
- Använd inte ett eluttag som inte är ordentligt jordat.
- Använd inte ett eluttag som är i en krets med andra elektriska belastningar.

⚠ Varning

Läs alla säkerhetsvarningar och instruktioner innan du använder denna produkt. Underlåtenhet att följa varningarna och instruktionerna kan leda till elektriska stötar, brand och/eller allvarliga personskador.

Lämna aldrig barn utan uppsikt i närheten av fordonet medan fordonet laddas och låt aldrig barn leka med laddningskabeln.

Modifiera inte kontakten om den medföljande kontakten inte passar i eluttaget. Låt en behörig elektriker inspektera eluttaget.

Stoppa inte in fingrarna i elbilens kontakt.

⚠ Fara

Det finns risk för elektriska stötar som kan orsaka personskada eller dödsfall.

Använd inte laddningskabeln om någon del av laddningskabeln är skadad.

Öppna eller ta inte bort laddningskabelns lock.

Service endast av kvalificerad personal.

Anslut laddningskabeln till ett ordentligt jordat uttag med kablar som inte är skadade.

Basladdningskabel (mode 2)/förbättrad laddningskabel (mode 2)

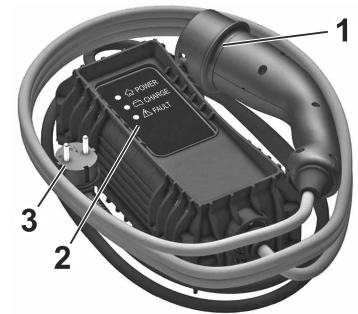

- 1 Fordonskontakt
- 2 Statusindikatorer
- 3 Vägghkontakt

Basladdningskablar (mode 2) används för laddning vid eluttag. En basladdningskabel (mode 2) består av en fordonskontakt, en manöverdosa och en väggkontakt. Manöverdosan har en inbyggd laddningsregulator och flera lysdioder som visar laddningsstatusen. Förbättrade laddningskablar (mode 2) liknar basladdningskablar (mode 2). Men laddeffekten för förbättrade laddningskablar (mode 2-laddning)

är bättre än laddeffekten för basladdningskablar (mode 2). Förbättrade laddningskablar (mode 2) används vid Green'Up-uttag. Dessa uttag måste installeras av en behörig elektriker i kundens hem.

Laddningskabels statusindikatorer

Efter att laddningskabeln har anslutits utför den ett snabbt självtest och alla statusindikatorer tänds ett ögonblick. För statusindikatorernas funktioner, se handboken från laddningskabels tillverkare.

Viktig information om laddning av bärbara elfordon

- Att ladda ett elektriskt fordon kan belasta byggnadens elektriska system mer än en vanlig hushållsapparat.
- Innan du ansluter till något eluttag, låt en behörig elektriker kontrollera och verifiera elsystemet (eluttag, ledningar, anslutningar och skyddsanordningar) för tung användning med 10 A kontinuerlig belastning.
- Eluttag kan slitas ut vid normal användning eller skadas över tid, vilket gör dem olämpliga för laddning av elfordon.
- Kontrollera eluttaget/kontakten under laddning och avbryt om eluttaget/

kontakten blir varm. Låt därefter en behörig elektriker utföra service på eluttaget.

- När du är utomhus, anslut till ett väderbeständigt eluttag vid användning.
- Montera laddningskabeln så att belastningen på eluttaget/kontakten minskar.

Mode 3 laddningskabel



- 1 Fordonskontakt
- 2 Kontakt för väggbox/AC-laddstation

Mode 3-laddningskablar används för laddning vid väggboxar och AC-laddstationer. En mode 3-laddningskabel har en fordonskontakt och en kontakt för

väggbox/AC-laddstation. Väggboxar/AC-laddstationer kan ha en fast monterad mode 3-laddningskabel. För mer information om läge 3 laddningskabel, se handboken från laddningskabels tillverkare.

Mode 4-laddningskabel

Obs

Använd endast DC-laddningskablar kortare än 30 meter.

Mode 4-laddningskablar används för DC-laddning. Eftersom mode 4-laddningskablar är fast monterade på DC-laddstationerna har de enbart en fordonskontakt.

Laddning pågår

⚠ Varning

Personer med pacemaker eller liknande utrustning bör konsultera en läkare för möjliga försiktighetsåtgärder. Om du är osäker ska du inte vara kvar i eller nära fordonet, nära laddningskabeln eller laddningsenheten under laddningen.

För att säkerställa kompatibiliteten mellan kontakt och eluttag används en dekal. Denna dekal är placerad på insidan av luckan till bilens laddningsuttag. Se till att endast ansluta en kabel av samma typ.



Typ 2 kontakt eller uttag används för AC-laddning



FF kontakt eller uttag används för DC-laddning

⚠ Varning

Undvik att vätska tränger in i fordonets laddningsport, laddningskabelns fordonskontakt och eluttaget.

Vid laddning vid en offentlig AC-laddstation/offentlig DC-laddstation, följ anvisningarna för användning på respektive laddstation. Offentliga AC-laddstationer har eventuellt inte en fast monterad laddningskabel. I så fall krävs en portabel mode 3-laddningskabel.

⚠ Varning

Vid laddning i ett eluttag får endast ett uttag som är ordentligt jordat och skyddat av en 30 mA differentialbrytare användas.

Använd endast ett eluttag som är skyddat av en strömbrytare anpassad till strömstyrkan på den elektriska kretsen.

Låt en behörig elektriker kontrollera den elektriska installationen som ska användas. Installationen måste vara i överensstämmelse med nationella standarder och kompatibel med fordonet.

Vid användning av ett dedikerat eluttag ska man låta det installeras av en kvalificerad elektriker.

Säkerställ att eluttaget, kontakten och kabeln inte bär vikten av kontrollboxen.

⚠ Varning

Om motorn inte startar när laddningskabeln är ansluten till bilen. En varning visas på klustret. Laddningen avbryts under laddningsprocessen om bilen låses upp. Om ingen åtgärd vidtas på bakluckan, dörrarna eller laddningsmunstycket, låses bilen igen

efter 30 sekunder och återupptas automatiskt.

Utför inga åtgärder i motorrummet. Vissa ställen är mycket varma, även en timme efter laddningen och fläkten kan starta när som helst.

⚠ Varning

Se till att laddningsluckan är stängd. Lämna inte laddningskabeln ansluten till eluttaget.

- 1 Växla till **P** och stäng av fordonet.

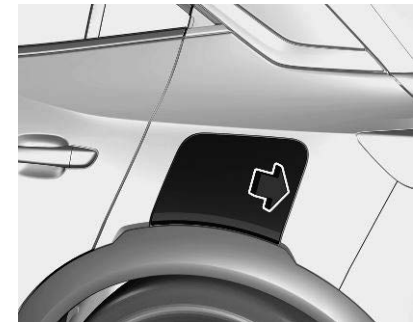

- 2 Tryck på luckan till laddningsuttaget för att öppna den.

- 3 Om det behövs, ta ut laddningskabeln från bagageutrymmet.
- 4 Vid behov kan du sedan ansluta laddningskabelns kontakt till motsvarande port i den externa strömkällan.
- 5 Vid behov tar du bort skyddslocket från laddningskabelns fordonskontakt.

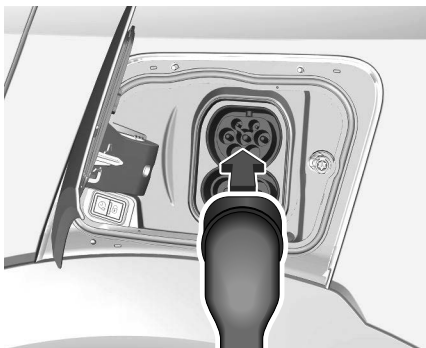

- 6 Koppla sedan in laddningskabelns kontakt i laddningsuttaget på bilen.

Laddningsstatus ⇨ sida 102

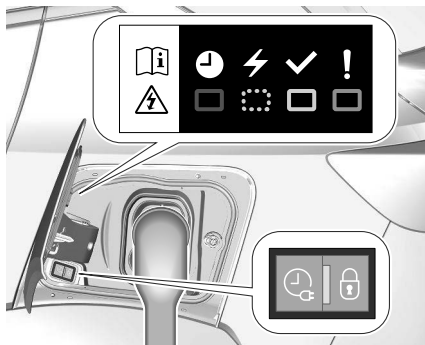

Start av laddningen indikeras av att statusindikatorn vid laddningsporten och på laddningskabelns manöverdosa, om sådan finns, blinkar grönt.

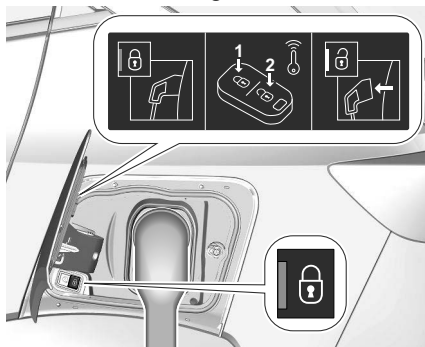

När laddning pågår låses fordonskontakten fast i laddningsuttaget.

Den kan inte kopplas från medan laddningen är aktiv. -indikator lyser.

Avbryta laddningsprocessen

Obs

På offentliga laddstationer kan avbrytande och efterföljande återupptagande av laddningsprocessen resultera i extra kostnader. När laddningsprocessen har startat kan endast förardörren låsas upp utan att laddningsprocessen avbryts. Aktivera därför endast förardörrens funktion i personliga inställningar.

Tryck på på fjärrkontrollen för att när som helst avbryta laddningsprocessen.

Tryck på två gånger för att avbryta laddningsprocessen när som helst om funktionen Endast förardörr är aktiverad i Personliga inställningar.

Stoppa laddning

Högspänningsbatteriet är fulladdat om statusindikatorn vid laddningsuttaget lyser grönt med fast sken.

- 1 Lås upp bilen innan du tar bort kontakten ur laddningsuttaget. Om fordonet redan är upplåst, lås fordonet och lås upp det igen.

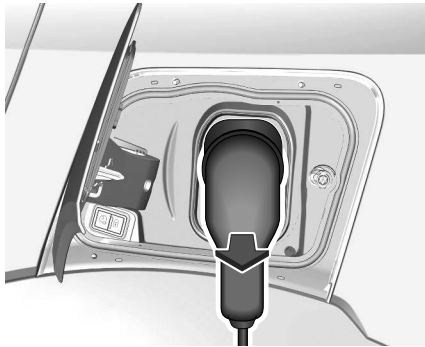

- 2 Ta bort bilens kontakt på laddningskabeln ur laddningsuttaget inom 30 sekunder efter att du har låst upp bilen.
- 3 Stäng laddningsluckan genom att trycka ordentligt i mitten så att den går i lås.
- 4 Koppla loss laddningskabeln från den externa strömkällan.
- 5 Om det behövs, lägg in laddningskabeln i bagageutrymmet.

När laddningskabeln är ansluten till bilen kan den inte köras.

Programmerbar laddning

Som standard startar laddningen så snart laddningskabeln ansluts till bilens laddningsuttag. Det är också möjligt att schemalägga laddning via infodisplayen.

Programmerbar laddning är endast möjligt när bilen laddas vid ett eluttag/ Green'Up-uttag eller en väggbox. Programmerbar laddning är också tillgängliga via MyOpel App.



Obs

På bilar utan navigationssystem kan programmerbar laddning endast användas via MyOpel App.



- 1 Tryck på 



- 2 Peka på 
- 3 Välj Ladda
- 4 Peka på 
- 5 Ange efter hur många timmar och minuter som laddningsprocessen ska starta.
- 6 Peka på OK.
- 7 Anslut bilen.
- 8 Tryck på  inom en minut för att aktivera programmerbar laddning.
- 9 Beroende på version, lås bilen.

Statusindikatorn lyser blått och indikerar att programmerbar laddning är aktiv.

Laddning ⇒sida94 .

Laddningsstatus ⇒sida102 .

Laddningsstatus

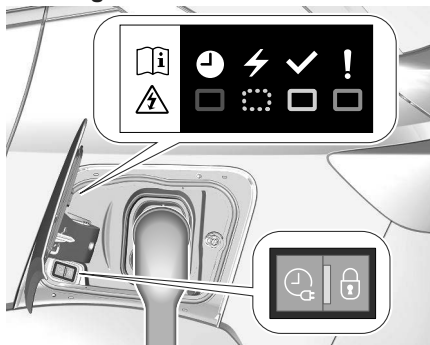

Om bilen är inkopplad och tändningen är avstängd, visar laddningsstatusindikatorn följande:

- Lyser vitt: Välkomstbelysning när laddningsluckan öppnas
- Lyser grönt: Laddning klar
- Blinkar grönt: Laddning av högspänningsbatteri pågår, laddning av externa enheter pågår
- Lyser blått: Programmerbar laddning är aktiv
- Lyser rött: funktionsfel

Ett funktionsfel kan orsakas av bilen eller elinstallationen hos kunden.

Fler laddningsstatusindikatorer finns på manöverdosan på basladdningskabeln (mode 2)/den förbättrade laddningskabeln (mode 2).
Laddningskabel ⇒sida96 .
Programmerbar laddning ⇒sida101 .

80 % Begränsning Av Laddningsnivå

Denna funktion syftar till att bevara batteriets livslängd. Den kan aktiveras för laddning av högspänningsbatteriet vid ett eluttag, en väggbox eller en AC-laddstation.

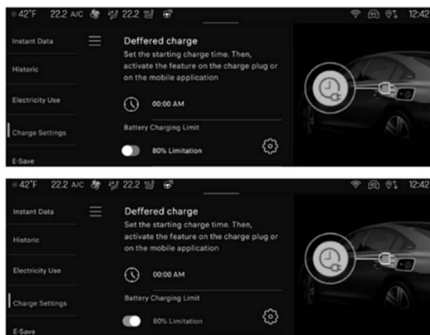

Begränsningen av laddningsnivå vid 80 % kan ställas in i laddningsmenyn på informationsdisplayen.

När den är aktiverad stoppas laddningen automatiskt när en laddningsnivå på 80

% uppnås. Ett statusmeddelande visas på skärmen.

Fordonsladdning

Lastningsinformation

⚠ Varning

Se alltid till att lasten i fordonet är säkert stuvad.

Annars kan föremål kastas runt inuti fordonet och orsaka personskador eller skador på lasten eller bilen.



- Tunga föremål i bagagerummet ska placeras mot ryggstöden. Se till att ryggstöden gått i lås ordentligt

⇒sida47 . Om föremål kan staplas ska de tyngre föremålen placeras underst.

- Förhindra att lösa föremål glider omkring genom med hjälp av remmar som fästs i lastsäkringsöglorna.
- Låt inte lasten skjuta upp över ryggstödens överkant.
- Placera inte några föremål på bagagerummets insynsskydd eller på klustret och täck inte över sensorn längst upp på instrumentpanelen.
- Lasten får inte hindra användningen av pedaler, parkeringsbromsen och växelväljaren eller begränsa förarens rörelsefrihet. Förvara inga lösa föremål i kupén.
- Kör inte med öppet bagagerum.
- Lastförmågan är skillnaden mellan den tillåtna totalvikten (se typskylt ⇒sida169) och tjänstevikten enligt EU-norm.
För att beräkna lastförmågan skriver du in informationen för din bil i vikttabellen längst fram i denna instruktionsbok. EU-tjänstevikten inkluderar förarens vikt (68 kg), bagagets vikt (7 kg) och vikten för alla vätskor (bränsletanken fylld till 90 %). Specialutrustning och tillbehör ökar tjänstevikten.

- Körning med taklast ökar bilens sidvindskänslighet och försämrar bilens köregenskaper eftersom tyngdpunkten ligger högre.
Fördela lasten jämnt och säkra den ordentligt med spännband. Anpassa däcktrycket och bilens hastighet till lastförhållandena. Kontrollera och dra åt spännbanden ofta.
Kör inte fortare än 120 km/h.
Den tillåtna taklasten är 75 kg.
Taklasten utgörs av taklasthållarens och lastens vikt.

Takräcken

Av säkerhetsskäl och för att undvika skador på taket rekommenderas en lasthållare som är godkänd för bilen. Önskas ytterligare information, kontakta din verkstad.



Öppna alla dörrar.
Fästpunkterna är placerade i varje dörram i bilens kaross.
Fäst lasthållaren enligt de monteringsanvisningar som följer med lasthållaren.
Ta bort lasthållaren när den inte används.

Köra med släp

Dragkrok

Försiktighet

För nya bilar, bogsera endast släpvagnar efter att ha kört minst 1 000 km.

Använd endast en draganordning som är godkänd för bilen.
Låt en verkstad utföra en eftermontering. Eventuellt måste ändringar som berör kylningen, värmeskyddsplåten eller andra aggregat utföras.
Släpvagnar utrustade med LED-lampor är inte lämpliga för kabelsatsen på denna dragkrok.
Montering av bogseringsutrustning kan täcka bogseröglans öppning. Använd i så fall kulstängen för bogsering. Förvara alltid kopplingsstängens i bilen så att den finns till hands vid behov.

Köregenskaper och tips för körning med släp

Smörj dragkulan innan du kopplar till en släpvagn. Om en krängningshämmare används för att minska slingrande rörelser för släpet ska du dock inte smörja dragkulan.

Kör inte snabbare än 80 km/h med släp. En högsta hastighet om 100 km/h är endast lämplig om en svängningsdämpare används och släpets tillåtna bruttovikt inte överskrider bilens tjänstevikt.

För släp med låg körstabilitet och husvagnar rekommenderas starkt användning av en svängningsdämpare. Om släpet börjar "slingra", kör långsammare, styr inte emot, i nödfall bromsa in hårt.

Vid utförskörning ska samma växel vara i som vid motsvarande uppförskörning och ungefär samma hastighet. Ställ in däcktrycket på värdet för full last.

Släpvagnslast

De tillåtna släpvagnsvikterna är bil- och motorberoende maxvärden som inte får överskridas. Den faktiska släpvagnslasten är skillnaden mellan släpvagnens aktuella totalvikt och det aktuella kultrycket i tillkopplat läge.

Den för bilen tillåtna släpvagnsvikten framgår av registreringsbeviset. Om inget annat anges gäller den för körning i stigningar upp till 12 %.

Den tillåtna släpvagnslasten gäller upp till den angivna stigningen och på havsnivå. På höga höjder sjunker motoreffekten och baktagningsförmågan på grund av den minskande lufttäteten. Den tillåtna tågvikten måste minskas med 10 % för varje påbörjad 1 000 m höjd över havet. Vid körning på vägar med mindre stigningar (mindre än 8 %, t.ex. motorvägar) behöver tågvikten inte. Den tillåtna totalvikten får inte överskridas. Den tillåtna tågvikten anges på typskylten ⇒ sida 169.

Kultryck

Kultrycket är den kraft med vilken släpvagnskopplingen trycker på dragkulan. Trycket ändras beroende på hur släpet lastas och hur lasten är fördelad.

Det maximalt tillåtna kultrycket finns instansat på draganordningens typskylt och anges dessutom i bilhandlingarna. Detta maximalt tillåtna kultryck ska alltid eftersträvas, särskilt vid tunga släp. Kultrycket får aldrig vara lägre än 25 kg.

Bakaxeltryck

Vid påkopplat släp och full last i dragbilen inklusive alla åkande får det tillåtna bakaxeltrycket (anges på typskylten resp. i bilhandlingarna) överskridas med 60 kg, och den tillåtna totalvikten får inte överskridas. Om det tillåtna bakaxeltrycket överskrids gäller en högsta hastighet på 100 km/h.

Släpstabilitetsassistans

Om systemet upptäcker en kraftig sladd reduceras motoreffekten och ekipaget bromsas målinriktat tills sladden upphör. När systemet arbetar håller du ratten så stilla som möjligt. Systemet fungerar vid hastigheter från 60 km/h till 160 km/h.

Varning

I vissa situationer kan systemet inte upptäcka släpvagnens självsvängning, t.ex. när du drar en lätt släpvagn. På hala eller dåliga underlag kan systemet inte förhindra plötslig självsvängning hos en släpvagn.

Avancerade körassistanssystem

Körrekommendationer/ manövreringshjälpmedel.....	105
System för att undvika kollision.....	106
Aktiv nödbromsning (AEB)	106
Varning för kollision framåt (FCW)	109
Stabilitetssystem för fordon.....	110
Antispinnsystem (ASR).....	110
Elektronisk stabilitetskontroll (ESC).....	110
Assistanssystem för synlighet.....	112
Varning för döda vinkeln (SBSA) ...	112
Assistanssystem för körfältscentrering.....	113
Varning för körfältsavvikelse (LDW).....	114
Filthållningsassistent (LKA)	115
Avancerad filthållningsassistent	117
Assistanssystem för parkering och backning.....	119
Parkeringshjälp	119
Backkamera (RVC)	123
Förarassistanssystem.....	124
Backstartshjälp (HSA).....	126
Assistanssystem för hastighetskontroll (SSC).....	126
Farthållare.....	126
Adaptiv farthållare (ACC).....	128
Hastighetsbegränsare.....	132

Trafikmärkesassistans (TSA).....	133
Däcktrycksövervakningssystem (TPMS)	136

Körrekommendationer/ manövreringshjälpmedel

Varning

Förarassistanssystem är utvecklade för att stödja föraren och inte för att ersätta förarens uppmärksamhet. Föraren tar fullt ansvar när han kör fordonet. Vid användning av förarassistanssystem, var alltid försiktig med den aktuella trafiksituationen.

Varning

Användning av en nummerskyltshållare på den främre stötfångaren, kan orsaka att radarenheten inte fungerar korrekt. Beakta markeringarna och indikeringarna på den främre stötfångaren om du använder en nummerskyltshållare.

Obs

För att följa de europeiska allmänna säkerhetsföreskrifterna kan vissa förarassistanssystem endast avaktiveras på informationsdisplayen tills nästa gång tändningen återaktiveras. Systemet

aktiveras automatiskt som standard varje gång motorn startas.

System för att undvika kollision

Aktiv Nödbromsning (AEB)

Aktiv nödbromsning kan hjälpa till att minska skadorna och personskadorna vid kollisioner med fordon, fotgängare och cyklister i färdriktningen när föraren inte handlar aktivt genom manuell bromsning eller styrning.

Innan aktiv nödbromsning aktiveras kan föraren varnas av kollisionsvarningen. Funktionen använder olika insignaler (t.ex. kamerascensorn, radarscensorn) för att beräkna sannolikheten för en frontalkollision.

Varning

Systemet är inte avsett att ersätta förarens ansvar för att köra fordonet och hålla uppsikt framåt. Det varnar föraren om bilen riskerar en kollision med framförvarande bil, fotgängare eller en cyklist. Strax innan kollisionen minskar den bilens hastighet för att undvika en kollision eller för att begränsa dess kraft.

Systemet kan även reagera på djur. Djur som är mindre än 0,5 m eller föremål på vägen upptäckts eventuellt inte.

Efter ett plötsligt filbyte behöver systemet en viss tid för att upptäcka framförvarande fordon.

Föraren måste alltid vara beredd att vidta åtgärder och att bromsa och styra för att undvika kollisioner.

Aktivering/inaktivering

Beroende på version aktiveras systemet automatiskt som standard varje gång som motorn startas, även om den inaktiverades under den senaste tändningscykeln.

För mer information, se ⇒sida105
Systemet kan aktiveras eller inaktiveras på informationsdisplayen via



fordonsinställningarna

Informationsdisplay ⇒sida69

Beroende på version är inaktivering endast möjlig vid stillastående.

Varning för kollision framåt (FCW)
⇒sida109 .

Om inaktiverad, tänds  om och ett meddelande visas på klustret

Funktionalitet

Det finns flera olika hastighetsintervall för aktivering av systemet beroende på bilens konfiguration och det detekterade objektet.

Aktiv nödbromsning fungerar vid hastigheter upp till 80 km/h när en fotgängare eller cyklist har upptäckts.

Aktiv nödbromsning fungerar vid hastigheter från 5 till 140 km/h när en bil i rörelse har upptäckts.

Systemet består av:

- kollisionsvarning framåt
- nödbromshjälp
- automatisk bromsning

Varning för kollision framåt (FCW)
⇒sida109 .

Automatisk bromsning

Strax innan kollisionen utför denna funktion en begränsad bromsning för att minska kollisionens anslagskraft eller förhindra en krock.

Om aktiv nödbromsning sker blinkar  på klustret.

Om aktiv nödbromsning avslutas, blinkar  i några sekunder. Under denna tid kan aktiv nödbromsning inte ansättas om det finns risk för ytterligare en kollision.

Under en hastighet av 30 km/h eller 50 km/h, beroende på version, kan den automatiska bromsningen sakta ner fordonet till ett fullständigt stopp. Om hastigheten överstiger denna gräns minskar den automatiska bromsningen hastigheten. Men föraren måste använda bromsen för att stanna helt.

- Automatisk växellåda: Om bilen stannar helt bibehålls den automatiska bromsningen under en viss tid. Håll bromspedalen nedtryckt för att förhindra att bilen startar igen.

Farthållaren kopplas från om en automatisk bromsning inträffar. I vissa fall kan föraren vilja åsidosätta den automatiska bromsningen som tillhandahålls av det aktiva nödbromsningssystemet. Trampa ned gaspedalen ordentligt eller vrid ratten ordentligt för att åsidosätta den automatiska bromsningen om situationen och omgivningen tillåter.

Varning

Lita inte på systemet för att bromsa bilen. Aktiv nödbromsning bromsar inte automatiskt utanför dess hastighetsintervall.

Nödbromshjälp

Om föraren bromsar, men inte tillräckligt för att undvika en kollision, kompletterar detta system inbromsningen. Hjälpen tillhandahålls endast om föraren trampar på bromspedalen.

Den smarta nödbromshjälpen kopplas automatiskt bort när man släpper bromspedalen.

Förutsättningar

Aktiv nödbromsning fungerar endast när:

- bromssystemet är i drift
- Elektronisk stabilitetsreglering och antispinnssystem (ASR) är aktiverade
- säkerhetsbältena i framsätena och, beroende på version, i baksätena har spänts fast
- hastigheten är konstant på inte alltför slingrande vägar

Aktiv nödbromsning inaktiveras automatiskt i följande fall:

- ett reservhjul med liten diameter upptäcks
- ett fel upptäcks med bromspedalkontakten eller med vänster eller höger bromsljus

- ett fel upptäcks i det aktiva nödbromssystemet i det elektroniska eller vanliga bromssystemet
- en svår krock upptäcks, t.ex. där airbags utlöses

Systemets begränsningar

Systemets prestanda kanske nedgraderas eller inte är tillgängligt i följande fall:

- sensorn är täckt med snö, is, slask, lera eller smuts
- vindrutan är skadad eller kletig, med otydlig sikt eller är täckt av främmande föremål, t.ex. klistermärken
- skadad eller missformad främre stötfångare, eller främre stötfångaren är täckt med främmande föremål, t.ex. klistermärken
- radarenheten är utanför sin vanliga position, vilket uppstår genom en kollision av den främre stötfångaren
- främre kameran är utanför sin vanliga position
- automatisk bromsning inte tillgänglig, t.ex. kylning av bromsskivorna pågår
- bromspedalen används kontinuerligt under en längre tid, t.ex. vid en lång nedförsbacke

- slingrande eller kuperade vägar
- systemets initieringsprocess efter batterifrånkoppling
- bländning, t.ex. på grund av solen eller att konstgjord belysning lyser rakt in i kameranlinsen
- svåra miljöförhållanden, t.ex. regn, dimma eller snöfall
- framförvarande bil skapar vägsprut

Efter en kollision eller när skador syns, låt en verkstad kontrollera bilen. Systemets prestanda kan påverkas av:

- Elektronisk stabilitetsreglering och antispinnssystem (ASR) pågår
- bilens batterispänning utanför intervallet
- reflekterande ljus på våt vägban
- framförvarande bilar som är nära
- traktorer, smutsiga fordon eller fordon med en släpvagn
- bankade vägar
- dåliga ljusförhållanden
- plötsliga ljusförändringar
- ändringar av bilen, t.ex. däck
- bilen överlastad

Föraren får inte överbelasta varken bilens lastrum eller tak.

Om en sensor är täckt, visas ett meddelande som indikerar att sensorerna måste rengöras.

Om systemet är påverkat för tillfället och ingen föraråtgärd krävs, visas inget meddelande.





Det krävs alltid fullständig uppmärksamhet under körning och föraren bör vara beredd att agera för att undvika kollisioner.



Vi rekommenderar att du inaktiverar systemet under Personliga inställningar i följande fall:

- när bilen drar en släpvagn eller husvagn
- när du kör med långa föremål på takracket eller lasthållaren
- när bilen bogseras
- när du utför underhåll med påslagen tändning
- om bilen är utrustad med snökedjor
- när ett reservhjul är monterat som är mindre än de andra hjulen
- före en automatisk biltvätt
- innan du placerar bilen på en rullande bana i en verkstad

- om vindrutan har skadats i närheten av kameran
- om främre stötfångaren har skadats eller deformerats
- om radarenheten är utanför sin vanliga position, vilket uppstår genom en kollision av den främre stötfångaren
- om bromsljusen inte fungerar

Fel

Om systemet inte fungerar korrekt eller inte är tillgängligt, t.ex. under initialiseringen, tänds  i klustret. I händelse av att systemet har ett fel tänds  på klustret, ett meddelande visas och en ljusignal avges. Uppsök en verkstad för att få hjälp.  lyser på klustret tillsammans med ett meddelande som indikerar att sensorn eller kameran kan vara täckt. Stanna bilen och kontrollera om dessa behöver rengöras. Uppsök en verkstad om  fortfarande lyser efter att kameran har rengjorts.  kan dessutom tändas om infotainmentsystemet har ett problem.

Om  och  tänds på klustret när motorn har stängts av och sedan startas

om, ska du uppsöka en verkstad för att få hjälp.

Varning För Kollision Framåt (FCW)

Kollisionsvarningen varnar föraren om det finns risk för kollision med framförvarande fordon, med en cyklist eller fotgängare.

Varning

Kollisionsvarning framåt är bara ett varningssystem och bromsar inte. När du närmar dig ett framförvarande fordon för snabbt, kanske det inte finns tillräckligt med tid för att undvika en kollision.

Föraren tar fullt ansvar för lämpligt följeavstånd baserat på trafik-, väder- och siktförhållanden.

Förarens fullständiga uppmärksamhet krävs alltid under körning. Föraren måste alltid vara beredd att vidta åtgärder och att bromsa.

Inkoppling

Varning kollisionsvarning framåt arbetar vid hastigheter upp till 80 km/h när en fotgängare eller en cyklist har upptäckts. Kollisionsvarning framåt arbetar från 5 km/h till 140 km/h när en bil har upptäckts.

Varna föraren

Föraren varnas på följande sätt:

- Nivå 1: Ett varningsmeddelande visas på klustret när avståndet till bilen framför blir för kort.
- Nivå 2: Ett varningsmeddelande visas på klustret och ett varningsljud hörs när en kollision är nära förestående och en omedelbar åtgärd från föraren krävs.
- Nivå 3: Beroende på version kan bilen göra en kort bromsmanöver för att bekräfta risken för kollision. Omedelbar åtgärd från föraren krävs.

Varning

När du närmar dig ett framförvarande fordon för snabbt, kan en nivå 2-varning visas utan en föregående nivå 1-varning.

Nivå 1-varningar beror på hur varningskänsligheten ställts in. Denna varningstyp visas endast för rörliga fordon. Vid lägre hastighet det är inaktiverad.

Försiktighet

Färgbelysningen på denna kontrollampa överensstämmer inte med lokala trafiklagar om följeavstånd.

Föraren bär det fulla ansvaret för att alltid hålla ett säkert följeavstånd enligt gällande trafikregler, väder- och vägförhållanden mm.

Ställa in varningens känslighet

Obs

Om den längsta sträckan ställts in för varningssystemets varningskänslighet, varnar systemet tidigare. Detta ökar säkerheten, men ökar även antalet varningar om det lagstadgade säkerhetsavståndet inte följs. För att minska antalet varningar, väljer du en kortare varningskänslighet för varningssystemet.

Tre olika känslighetsnivåer kan väljas i menyn för förarassistanssystem. Personliga inställningar ⇨ sida 73
Den valda inställningen sparas när tändningen slås av. Varningens känslighet varierar baserat på den valda varningsinställningen.

Frånkoppling

Systemet kan bara inaktiveras genom att inaktivera aktiv nödbromsning

i fordonsinställningarna  på informationsdisplayen.

Informationsdisplay ⇨ sida 69

Systemets begränsningar

Varning kollisionsvarning framåt är utformad för att varna för fordon, cyklister och fotgängare, men kan även reagera på andra objekt.

Systemets prestanda kanske nedgraderas eller inte är tillgängligt i följande fall:

- vid körning på slingrande eller kuperade vägar
- vid körning på natten
- om vädret begränsar sikten, t.ex. i dimma, regn eller snö
- sensorn i vindrutan är blockerad av snö, is, slask, lera, smuts etc.
- om vindrutan är skadad eller påverkas av främmande föremål, t.ex. klistermärken

Stabilitetssystem för fordon

Antispinnsystem (ASR)

Antisladdsystem (eller antispinn) optimerar dragkraften med hjälp av motorbromsning och genom att applicera bromsarna på drivhjulen för att undvika att ett eller flera hjul snurrar. Detta ökar också fordonets riktningss stabilitet.

Vid en avvikelse mellan bilens färdriktning och den riktningen som föraren önskar, använder det dynamiska stabilitetskontrollsystemet automatiskt motorbromsning och bromsen på ett eller flera hjul samt motorn för att få bilen att hålla önskad kurs, inom naturlagens gränser.

Dessa system aktiveras automatiskt varje gång bilen startas.

När ASR-systemet är igång  blinkar det.

Funktionsfel

I händelse av funktionsfel tänds denna

varningslampa  på instrumentpanelen, åtföljd av ett meddelande och en ljudsignal.

Uppsök en verkstad för att få hjälp.

Varning

ASR / DSC

Dessa system främjar säkerhet under normal körning, men innebär inte att föraren kan ta större risker eller köra i för höga hastigheter.

Det är vid förhållanden med minskat grepp (regn, snö, is) som risken för att förlora greppet ökar. Därför är det viktigt för din säkerhet att dessa system hålls aktiverade under alla

förhållanden, och i synnerhet under svåra förhållanden.

Systemen fungerar under förutsättning att tillverkarens rekommendationer följs vad gäller hjul (däck och fälgar), bromssystemets komponenter, elektroniska komponenter, liksom att en auktoriserad verkstads monterings- och reparationsmetoder följs.

För att säkerställa att dessa system förblir effektiva under vinterförhållanden rekommenderas användning av vinter- eller helårsdäck. Alla fyra hjul måste ha däck som godkänts för bilen.

Alla däckspecifikationer listas på däck-/färgetiketten. Mer information om **identifieringsuppgifter finns** under motsvarande rubrik.

Elektronisk Stabilitetskontroll (ESC)

Förbättrar körstabiliteten vid behov oberoende av vägens beskaffenhet och däckets väggrepp vid alla situationer. Så snart bilen riskerar att tappa greppet (understyrning, överstyrning) reduceras motoreffekten och hjulen bromsas separat.

ESC arbetar i kombination med antispinnsystemet (ASR). Systemet förhindrar att drivhjulen slirar.

ASR-systemet är en komponent i ESC.

ASR-systemet förbättrar körstabiliteten vid behov, oberoende av typ av vägbanor eller däckgrepp, genom att drivhjulens förhindras från att spinna.

Så snart drivhjulens börjar spinna reduceras motoreffekten och det hjul som spinner mest bromsas separat. Detta förbättrar bilens körstabilitet avsevärt vid halt väglag.

ESC och ASR-systemet aktiveras efter varje motorstart så snart kontrolllampan

 slocknar.

När ESC och ASR-systemet är aktiva

blinker .

Efter återkoppling av bilbatteriet behöver systemet kalibreras om genom att du kör en kort sträcka.

 **Varning**

Låt inte denna speciella säkerhetsfunktion förloda dig till att ta onödiga risker.
Anpassa hastigheten till väglaget.

Kontrolllampa ⇨ sida 55

ESC och ASR-systemet kan inaktiveras i fordonsanpassningen på informationsdisplayen med åtkomst till

menyn med rattreglage .

Ett statusmeddelande visas på klustret när ESC och ASR-systemet är inaktiverade.

ESC och ASR-systemet kan återaktiveras i fordonsanpassningen på klustret, genom att bromsa eller om fordonet körs snabbare än 50 km/h.

 på klustret släcks när ESC och ASR-systemet återaktiveras. ESC och ASR-systemet aktiveras dessutom nästa gång tändningen slås på.

Fel

Om det uppstår ett fel i systemet lyser

kontrolllampan  kontinuerligt och ett meddelande visas på klustret. Systemet inte fungerar.





Låt en verkstad åtgärda orsaken till störningen.

Selektiv körkontroll

Selektiv körkontroll är utformad för att optimera dragkraften i förhållanden med lågt grepp (snö, lera och sand).

Den anpassar sig till terrängen genom att verka på framhjulens. Genom att göra detta sparar den vikten som normalt är förknippad med ett mer konventionellt fyrhjulsdrivet system.

Selektiv körkontroll gör det möjligt att välja mellan fem kör lägen genom att vrida reglaget:

- ESC av-läge 
- standardläge 
- snöläge ^{*} 
- leraläge 
- sandläge 

En LED-lampa tänds och ett statusmeddelande visas på klustret för att bekräfta det valda läget.

ESC av-läge

ESC och ASR-systemet är inaktiverade i detta läge.

ESC och ASR-systemet återaktiveras automatiskt från 50 km/h eller om tändningen slås på.

Standardläge

Det här läget är kalibrerat för en låg nivå av hjulspinn, som är baserat på olika typer av grepp som vanligtvis förekommer vid normal daglig körning. Varje gång som tändningen slagits av återställs systemet automatiskt till detta läge.

Snöläge

Detta läge anpassar sig till de greppförhållanden som råder på varje hjul möter vid start.

Vid frammatning optimerar systemet hjulspinn för att garantera bästa acceleration baserat på tillgänglig dragkraft. Rekommenderas vid djup snö och branta sluttningar.

Detta läge aktiveras i en hastighet på upp till 50 km/h.

Lerläge

Detta läge tillåter avsevärd hjulspinn vid start för hjulet med det minsta greppet, detta tar bort lera och återställer greppet. Samtidigt förses hjulet som har mest grepp med största möjliga vridmoment. Detta läge aktiveras i en hastighet på upp till 80 km/h.

Sandläge

Detta läge tillåter en liten mängd samtidigt hjulspinn på de två drivhjulen, vilket gör att fordonet kan avancera och minska risken för att sjunka. Detta läge aktiveras i en hastighet på upp till 120 km/h.

Försiktighet

Använd inte de andra lägena på sand eftersom bilen kan köra fast.

Sport-läge

Sportläget anpassar inställningarna för en del bilsystem till en sportig körstil.

Inkoppling

Systemet kan aktiveras i fordonsanpassningen på informationsdisplayen med åtkomst till menyn med rattreglage .

Frånkoppling

Systemet kan inaktiveras i fordonsanpassningen på informationsdisplayen med åtkomst till menyn med rattreglage .

Assistanssystem för synlighet**Varning För Döda Vinkeln (SBSA)**

Varningssystemet för döda vinkeln på sidan hjälper föraren att undvika krokar på grund av oavsiktligt filbyte när ett objekt upptäcks inom en angiven "död vinkel". Systemet varnar visuellt i båda ytterbackspeglarna vid detektering av föremål som kanske inte syns i inner- och ytterbackspeglarna. För funktionen

Varning döda vinkeln används vissa av sensorerna för den avancerade parkeringshjälpen, som sitter i den främre och bakre stötfångaren.

⚠ Varning

Varningssystemet för döda vinkeln är till för att hjälpa föraren vid filbyte men föraren måste ändå alltid hålla uppsikt. Varningssystemet för döda vinkeln detekterar inte:

- fordon som närmar sig mycket snabbt
- fotgängare eller djur
- icke-rörliga föremål, t.ex. stillastående fordon, gatlyktor, vägskyltar mm.

Underlåtenhet att vara försiktig vid filbyte kan leda till skada på fordonet, personskada eller dödsfall. Kontrollera alltid ytter- och backspeglarna, titta över axeln och använd blinkerssen innan du byter fil.

Inkoppling

Systemet kan aktiveras via fordonsinställningsmenyn på klustret med rattreglagen.

Funktionalitet

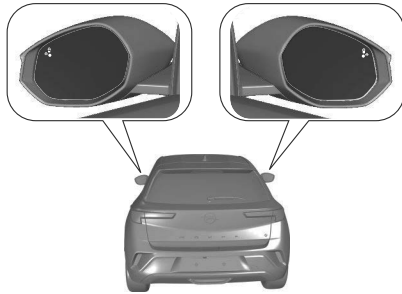

När systemet upptäcker en bil i döda vinkeln under framåtkörning tänds en lampa i den aktuella ytterbackspegeln. Om bilens blinkers på den aktuella sidan är aktiverade, blinkar lysdioden. LED-lampan tänds omedelbart när bilen blir omkörd.

LED-lampan tänds efter en fördröjning när bilen långsamt passerar en annan bil.

Förutsättningar

Följande villkor måste vara uppfyllda för att systemet ska fungera korrekt:

- alla bilar rör sig i samma riktning och i angränsande körfält
- ingen kontakt är ansluten till dragkrokens eluttag

- givarna får inte vara täckta av lera, is eller snö
- varningszonerna i dörrspeglarna eller avkänningsområdena på den främre och bakre stötfångaren får inte vara täckta med självhäftande etiketter eller andra föremål
- trafikflödet är normalt
- bilen körs på en rak eller någorlunda kurvig väg

Ingen varning ges i följande situationer:

- om föremål som inte rör sig, t.ex. parkerade bilar, hinder, gatubelysning, vägmärken finns i närheten
- i mycket tät trafik, när bilar som rör sig kan förväxlas med ett stillastående föremål
- bilar som rör sig i motsatt riktning
- vid körning på en slingrig väg eller i en skarp kurva
- om bilen kör om eller blir omkörd av en mycket lång bil, t.ex. en lastbil eller buss, som upptäcks i döda vinkeln bakom bilen och samtidigt finns i förarens synfält framför bilen
- när omkörningen sker för fort

Frånkoppling

Systemet kan inaktiveras i anpassningsmenyn på klustret, med åtkomst till menyn med rattreglage. Systemets status sparas i minnet när tändningen slås av.

Systemet stängs av automatiskt när en släpvagn eller cykelhållare monteras på släpvagnens dragkrok.

Vid ogynnsamma väderförhållanden såsom kraftigt regn kan felaktiga registreringar ske.

Fel

🔑 Om ett fel uppstår visas indikatorn på klustret åtföljt av ett displaymeddelande. Uppsök en verkstad för att få hjälp.

Assistanssystem för körfältscentrering

Varning För Körfältsavvikelse (LDW)



Filbytesvarningssystemet hjälper föraren att undvika oavsiktliga filbyten.

Frontkameran observerar vägkanter, liksom filmarkeringarna som fordonet kör mellan. Om fordonet korsar en vägkant eller en filmarkering varnar systemet föraren.

Oavsiktlig avåkning antas inte av systemet när blinkersen är aktiverade och under några sekunder efter att blinkersen har släckts.

Ingen varning kommer att utfärdas vid en dynamisk körning, dvs. tryck på broms- eller gaspedalen eller kraftig styrning. När systemet känner av en oavsiktlig

avåkning blinkar kontrollampan  snabbt gult.

Varning

Detta system är en hjälpfunktion som inte i något fall kan ersätta behovet av vaksamhet hos föraren.

För att systemet ska fungera korrekt måste följande förhandsvillkor vara uppfyllda:

- fordonets hastighet måste ligga mellan ca 65 km/h och 180 km/h
- Blinkerslamporna får inte vara aktiverade
- Ingen dynamisk körning, dvs. tryck på broms- eller gaspedalen
- körfältsgränser kan tydligt detekteras av systemet
- Bilen körs inte i en skarp kurva
- det finns inget systemfel som förhindrar korrigeringar

Inkoppling

Beroende på version aktiveras systemet automatiskt som standard varje gång som motorn startas, även om den inaktiverades under den senaste tändningscykeln.

För mer information, se: ⇨sida105

Om systemet är aktiverat lyser

inte  på klustret. Systemet kan aktiveras i fordonsanpassningen på informationsdisplayen med åtkomst till

menyn med rattreglage .

Frånkoppling

Systemet kan inaktiveras i fordonsanpassningen på informationsdisplayen med åtkomst till

menyn med rattreglage .

LDW ska inaktiveras av föraren när fordonet bogseras.

Systemets begränsningar



Systemets prestanda kan påverkas av:

- täckt kamera av snö, is, slask, lera, smuts eller påverkad av vindruteskador eller främmande föremål, t.ex. klistermärken
- framförvarande bilar som är nära
- bankade vägar
- slingrande eller kuperade vägar
- dåliga ljusförhållanden
- plötsliga ljusförändringar
- bländning, t.ex. på grund av solen eller att konstgjord belysning lyser rakt in i kameranlinsen

- svåra miljöförhållanden, t.ex. kraftigt regn, dimma eller snöfall
- ändringar av bilen, t.ex. däck
- vägar med dåliga filmarkeringar

Fel

I händelse av att systemet har ett

fel tänds  och  på klustret, ett meddelande visas och en ljudsignal avges. Uppsök en verkstad för att få hjälp.

 lyser på klustret tillsammans med ett meddelande som indikerar att den främre kameran kan vara täckt. Stanna bilen och kontrollera om kameran behöver

rengöras. Uppsök en verkstad om  fortfarande lyser efter att kameran har rengjorts.

Om ljudvarningssystemet inte fungerar korrekt eller inte är tillgängligt tänds  på klustret och ett meddelande visas. Uppsök en verkstad för att få hjälp.

Filhållningsassistent (LKA)

Filhållningsassistenten hjälper föraren att undvika oavsiktliga filbyten.

Frontkameran observerar vägkanter, liksom filmarkeringarna som fordonet kör mellan.

Om bilen närmar sig en väggkant eller en filmarkering vrids ratten försiktigt så att bilen förs tillbaka till filen. Föraren känner att ratten vrids. Vrid ratten i samma riktning om systemet inte styr tillräckligt. Vrid ratten försiktigt åt andra hållet om du tänker byta fil.

När systemet styr för att korrigera

bilens bana blinkar  gult på klustret. Filhållningsassistenten styr inte fordonet kontinuerligt.

Oavsiktlig avakning antas inte av systemet när blinkersen är aktiverad och under några sekunder efter att blinkersen har släckts.

Systemet informerar föraren med ett meddelande och en ljudsignal hörs om det finns ett pågående korrigering i mer än tio sekunder. Om föraren är fortfarande inte kan hålla bilen i filen avbryts korrigeringen efter en kort stund. När det upptäcks att du kör utan att hålla händerna på ratten under en korrigering, visas ett varningsmeddelande på klustret tillsammans med ett varningsljud. Varje ytterligare sådan körning förlänger varningsljudets varaktighet.

En filbytesvarning på klustret varnar när systemet inte kan hålla bilen i filen och en omedelbar åtgärd krävs av föraren.

Obs

Systemet kan vara inaktivt om det upptäcker körfält som är för smala, för breda eller för kurviga.

För att systemet ska fungera korrekt måste följande förhandsvillkor vara uppfyllda:

- bilens hastighet måste vara mellan 65 km/h och 180 km/h
- blinkerslamporna är inte aktiverade
- den elektroniska stabilitetskontrollen måste vara aktiverad men får inte användas
- ingen kontakt är ansluten till dragkrokens eluttag
- ingen dynamisk körning, dvs. tryck på broms- eller gaspedalen
- filmarkeringar kan tydligt upptäckas av systemet
- inget kompakthjul används
- bilen körs inte i en skarp kurva
- det finns inget systemfel som förhindrar korrigeringar

Beroende på version är endast filbytesvarningssystemet aktivt när ett systemfel finns, ett reservhjul används, elektronisk stabilitetsreglering inte är

aktiverad eller t.ex. en släpvagn är tillkopplad.

Filbytesvarning ⇒sida114

Inkoppling

Beroende på version aktiveras systemet automatiskt som standard varje gång som motorn startas, även om den inaktiverades under den senaste tändningscykeln.

För mer information, se: ⇒sida105 .
Om systemet är aktiverat lyser

inte  på klustret. Systemet kan aktiveras i fordonsanpassningen på informationsdisplayen med åtkomst till

menyn med rattreglage .

Frånkoppling

Systemet kan inaktiveras i fordonsanpassningen på informationsdisplayen med åtkomst till

menyn med rattreglage .

LKA ska inaktiveras av föraren när fordonet bogseras.

Systemets begränsningar

Systemets prestanda kan påverkas av:

- täckt kamera av snö, is, slask, lera, smuts eller påverkad av vindruteskador eller främmande föremål, t.ex. klistermärken

- tung eller ojämnt fördelad last
- framförvarande bilar som är nära
- bankade vägar
- slingrande eller kuperade vägar
- dåliga ljusförhållanden
- plötsliga ljusförändringar
- bländning, t.ex. på grund av solen eller att konstgjord belysning lyser rakt in i kameranlinsen
- svåra miljöförhållanden, t.ex. kraftigt regn, dimma eller snöfall
- ändringar av bilen, t.ex. däck
- fel däcktryck
- vägar med dåliga filmarkeringar

Ett varningsmeddelande kan visas om bilen körs på en lång, rak och jämn vägsträcka även om föraren håller ratten korrekt.

Inaktivera systemet om det störs av tjärfläckar, skuggor, sprickor i vägbanan, tillfälliga filmarkeringar vid vägarbeten eller andra fel på vägen.

Varning

Rikta alltid din uppmärksamhet mot vägen och håll bilen rätt placerad i

filen. I annat fall kan följderna bli att bilen skadas, personskador eller dödsfall. Systemet kanske inte håller bilen i filen eller varnar även om en filmarkering upptäcks.

Systemets styrning är eventuellt inte tillräcklig för att undvika ett filbyte.

Det kan hända att systemet inte upptäcker körning utan händerna på ratten på grund av yttre omständigheter (vägens skick och yta, väder etc).

Föraren har det fulla ansvaret för att styra bilen och är alltid skyldig att hålla händerna på ratten vid körning.



Om systemet används på hala vägar kan följderna bli att man tappar kontrollen över bilen och krockar. Slå av systemet.

Otillgänglighet efter batterifrånkoppling

Filhållningsassistenten kan vara tillfälligt otillgänglig eller inaktiv när bilens strömförsörjning återansluts.

Fel

I händelse av att systemet har ett

fel tänds  och  på klustret, ett meddelande visas och en ljudsignal avges. Uppsök en verkstad för att få hjälp.

 lyser i klustret tillsammans med ett meddelande som indikerar att den främre

kameran kan vara täckt. Stanna bilen och kontrollera om kameran behöver

rengöras. Uppsök en verkstad om  forfarande lyser efter att kameran har rengjorts.

Om ljudvarningssystemet inte fungerar korrekt eller inte är tillgängligt tänds  på klustret och ett meddelande visas. Uppsök en verkstad för att få hjälp.

Avancerad Filhållningsassistent

Varning

Systemet hjälper föraren att hantera styrning, acceleration och inbromsning inom gränsen för fysikens lagar och bilens kapacitet.

Det kan hända att vissa väginfrastrukturelement eller fordon på vägen inte syns korrekt eller tolkas dåligt av kameran och radarn, vilket kan leda till oväntad riktningsförändring, utebliven styrningskorrigerering och/eller felaktig hantering av acceleration eller inbromsning.

När systemet är aktiverat registrerar det körfältsmarkeringarna genom att använda kameran som sitter upptill i vindrutan.

Det styr bilen till det detekterade körfältet. Föraren känner att ratten vrids.

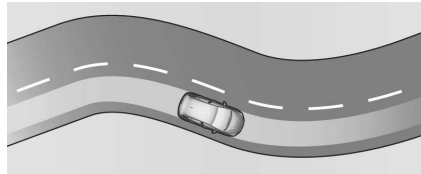

På detta sätt kan bilen bibehålla sin position i körfältet.

När bilen styrs av systemet lyser  i grönt på klustret.

Kontrollen över bilen kan dock när som helst tas över av föraren. Föraren måste därför använda lite extra kraft när han eller hon vrider på ratten.

Om systemet registrerar att föraren inte håller tillräckligt hårt i ratten aktiveras en rad gradvisa varningar. Om avbrottet tar för lång tid kommer systemet att avaktiveras.

 släcks på klustret. Systemet måste återaktiveras igen av föraren.

Adaptiv farthållare ⇒sida128

Nödvändiga förhandsvillkor

- Den adaptiva farthållaren måste vara aktiverad.
- Föraren måste hålla i ratten.

- Blinkerslamporna är inte aktiverade.
- Den elektroniska stabilitetskontrollen måste vara aktiverad men får inte användas.
- Ingen kontakt är ansluten till dragkrokens eluttag.
- Ingen dynamisk körning upptäcks, dvs. tryck på broms- eller gaspedalen.
- Filmarkeringar kan tydligt upptäckas av systemet.
- Inget kompakthjul används.
- Bilen körs inte i en skarp kurva.
- Inget systemfel som förhindrar korrigeringar finns.

Inkoppling

Beroende på version aktiveras systemet automatiskt som standard varje gång som motorn startas, även om den inaktiverades under den senaste tändningscykeln.

För mer information, se: ⇒sida105 .

Om systemet är aktiverat lyser

inte  på klustret. Systemet kan aktiveras i fordonsanpassningen på informationsdisplayen med åtkomst till

menyn med rattreglage .

Frånkoppling

Systemet kan inaktiveras i fordonsanpassningen på informationsdisplayen med åtkomst till

menyn med rattreglage .

Systemets status sparas i minnet när tändningen slås av.

Pausa systemet

Den avancerade filhållningsassistenten kan pausas i följande situationer: Den elektroniska stabilitetskontrollen används eller har inaktiverats.

- Minst en av körfältmarkeringarna registreras inte av systemet under flera sekunder. Systemet aktiveras igen när driftförhållandena har återställts.
- Föraren aktiverar bilens blinkers och vrider ratten.
- Bilen körs utanför körfältet.
- Ratten hålls för hårt eller rörs för dynamiskt.
- Broms- eller gaspedalen trampas ner.
- Den adaptiva farthållaren pausas.
- Vägen för smal eller bred.
- Sidoaccelerationen i kurvor är för hög.

 lyser i grått på klustret.

Systemets begränsning

Systemets prestanda kan påverkas av:

- täckt kamera av snö, is, slask, lera, smuts eller påverkad av vindruteskador eller främmande föremål, t.ex. klistermärken
- framförvarande bilar som är nära
- bankade vägar
- slingrande eller kuperade vägar
- dåliga ljusförhållanden
- plötsliga ljusförändringar
- bländning, t.ex. på grund av solen eller att konstgjord belysning lyser rakt in i kameralinsen
- svåra miljöförhållanden, t.ex. kraftigt regn, dimma eller snöfall
- ändringar av bilen, t.ex. däck
- vägar med dåliga filmarkeringar

Ett varningsmeddelande kan visas om bilen körs på en lång, rak och jämn vägsträcka även om föraren håller ratten korrekt.

Inaktivera systemet om det störs av tjärfläckar, skuggor, sprickor i vägbanan, tillfälliga filmarkeringar vid vägarbeten eller andra fel på vägen.

Varning

Rikta alltid din uppmärksamhet mot vägen och håll bilen rätt placerad i filen. I annat fall kan följderna bli att bilen skadas, personsador eller dödsfall. Systemet kanske inte håller bilen i filen eller varnar även om en filmarkering upptäcks.



Systemets styrning är eventuellt inte tillräcklig för att undvika ett filbyte.

Det kan hända att systemet inte upptäcker körning utan händerna på ratten på grund av yttre omständigheter (vägens skick och yta, väder etc).

Föraren har det fulla ansvaret för att styra bilen och är alltid skyldig att hålla händerna på ratten vid körning.

Om systemet används på hala vägar kan följderna bli att man tappar kontrollen över bilen och krockar. Slå av systemet.

Fel

Om ett fel uppstår visas  och  i gult på klustret, åtföljt av ett displaymeddelande och ett varningsljud hörs. Uppsök en verkstad för att få hjälp. Om ljudvarningssystemet inte fungerar korrekt eller inte är tillgängligt tänds  på klustret och ett meddelande visas. Uppsök en verkstad för att få hjälp.

Assistanssystem för parkering och backning

Parkeringshjälp

Allmän information
Det bakre systemet inaktiveras när en kontakt är ansluten till dragkrokens eluttag.

Varning

Föraren bär det fulla ansvaret vid parkeringen.
Kontrollera alltid omgivningen när du kör bakåt eller framåt när du använder parkeringshjälpen.

Bakre parkeringshjälp

Systemet varnar föraren för eventuella farliga hinder bakom bilen med ljudsignaler och in indikering på displayen när backväxeln är ilagd.



Systemet använder sig av fyra ultraljudsparkeringsensorer i den bakre stötfångaren.

Inkoppling

När backväxeln har lagts i avges en ljudsignal från de bakre högtalarna och en displayvisning visas. Om ingen ljudsignal avges visas inte displayvisningen, eller ett varningsmeddelande visar att systemet har ett fel.

Frånkoppling

Systemet stängs av när backväxeln läggs ur.

Indikering

När bilen närmar sig ett hinder hörs en ljudsignal och symbolen ^{P)}  kan blinka. Intervallet mellan signalerna minskar när bilen närmar sig hindret. Om avståndet är mindre än ca. 30 cm hörs en kontinuerlig signal.

Om bilen står stilla i mer än tre sekunder, om den automatiska växellådan är i läge **P** eller om inga fler hinder upptäcks avges inga ljudsignaler.

Obs

En ljudsignal avges inte om ljudet har stängts av eller om visningen av backkameran på informationsdisplayen har stängts av.

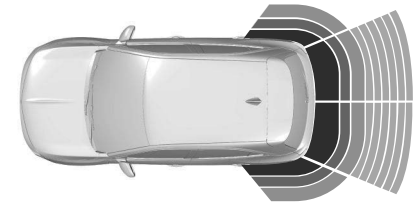

Dessutom visas avståndet till hinder bak genom att avståndslinjer ändras på informationsdisplayen ⇒ sida69 .

När hindret är mycket nära visas  för fara.

Ljudet dämpas/displayvisningen stängs

Om ljudsignalen dämpas eller visningen av backkameran stängs och ett hinder

kommer närmare, blinkar endast ^{P))} .

När en framåtväxel är ilagd och bilen kör i mer än 10 km/h återupptas ljudet och displayen automatiskt.

Främre och bakre parkeringshjälp

Den främre och bakre parkeringshjälpen mäter avståndet mellan bilen och eventuella hinder framför och bakom bilen. Den informerar och varnar föraren med ljudsignaler och en displayindikering.

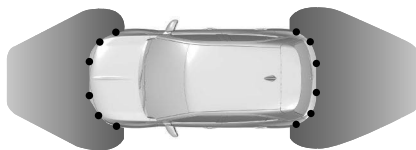

Systemet använder sig av fyra ultraljudsparkeringsensorer i den bakre och främre stötfångaren.

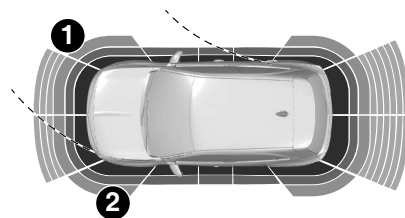

Om hindret (1) är inom färdsträckan och på så sätt kan medföra en kollision, avges en ljudsignal.

Intervallet mellan signalerna minskar när bilen närmar sig hindret i färdsträckan. Om avståndet är mindre än ca. 30 cm hörs en kontinuerlig signal.

Hinder (2) som befinner sig nära bilen, men inte inom den beräknade färdsträckan, visas på informationsdisplayen, men ingen ljudsignal avges.

Avståndet till hinder bak, fram och åt sidan visas genom att avståndslinjer ändras på informationsdisplayen ⇒ sida69 .

Om bilen står stilla i mer än tre sekunder med en framåtväxel ilagd, om automatväxellådan är i **P**-läge, bilens hastighet överskrider 10 km/h eller om inga fler hinder upptäcks avges inga ljudsignaler och ingen visuell återkoppling visas på informationsdisplayen.

Sidoskydd

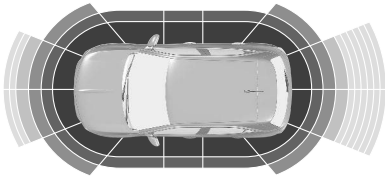

Denna funktion varnar föraren via indikering på displayen om det finns hinder vid sidan av bilen. Om hindret är vid sidan av bilen och inom färdsträckan och på så sätt kan medföra en kollision, avges en **ljudsignal**. Hinder bredvid bilen beaktas endast om de tidigare känts igen av parkeringssensorerna och sparats av systemet.

Varning

Endast fasta hinder visas korrekt. Rörliga hinder som detekteras i början av en manöver kan visas av misstag. Rörliga hinder som dyker upp bredvid bilen, och som tidigare inte upptäcktes av parkeringssensorerna, kommer inte att visas.

Objekt som sparats under manövern beaktas endast under den aktuella tändningscykeln.

Inkoppling

När en framväxel är ilagd aktiveras den främre parkeringshjälpen när ett hinder detekteras framför bilen och bilens hastighet är under 10 km/h.

När backen är ilagd aktiveras den bakre parkeringshjälpen och den främre parkeringshjälpen.

När backväxeln har lagts i avges en ljudsignal från de bakre högtalarna och en displayvisning visas. Om ingen ljudsignal avges visas inte displayvisningen, eller ett varningsmeddelande visar att systemet har ett fel.

Frånkoppling

Systemet stängs av när backväxeln läggs ur.

Indikering

När bilen närmar sig ett hinder hörs en ljudsignal och ^{P))}Δ kan blinka. Intervallet mellan signalerna minskar när bilen närmar sig hindret. Om avståndet är mindre än ca. 30 cm hörs en kontinuerlig signal.

Ljudsignaler ges via främre eller bakre högtalare beroende på var det närmaste hindret har detekteras.

Obs

En ljudsignal avges inte om ljudet har stängts av eller om visningen av backkameran på informationsdisplayen har stängts av

Inga ljudsignaler avges om:

- bilen står stilla i mer än tre sekunder i läget **D** eller när en framväxel är ilagd
- den automatiska växellådan är i läget **P**
- inga ytterligare hinder upptäcks

Dessutom visas avståndet till hinder genom att avståndslinjer ändras på informationsdisplayen ⇒ sida 69 .

När hindret är mycket nära visas  för fara.

Ljudet dämpas/displayvisningen stängs

Om bilen inte har radio eller informationsdisplay och ett hinder

kommer närmare blinkar ^{P))}Δ endast. När en framväxel är ilagd och bilen kör i mer än 10 km/h återupptas ljudet och displayen automatiskt.

Systemets begränsningar

I händelse av ett fel eller om systemet inte fungerar för tillfället, t.ex. på grund

av hög yttre ljudnivå eller andra störande faktorer, tänds  på klustret, ett meddelande visas och en varningssignal hörs.

Sök hjälp hos en verkstad om ett permanent fel uppstår.

Varning



Under vissa omständigheter kan olika reflekterande ytor på föremål eller kläder samt externa bullerkällor göra att systemet inte kan upptäcka hinder. Särskild uppmärksamhet måste ägnas åt låga hinder som kan skada den nedre delen av stötfångaren.

Försiktighet

Vid ett allvarligt fel på bilen då den behöver stannas, inaktiveras systemet. Vid ett växellådsfel är parkeringshjälpssystemet inte aktivt när backväxeln läggs i. Vid ett högtalarfel kanske hörbara signaler inte hörs. Systemets prestanda kan minska om sensorerna är täckta av t.ex. is eller snö.

Om en sensor är täckt, tänds  och ett meddelande som indikerar att sensorerna måste rengöras visas.

Parkeringshjälpens prestanda kan vara begränsad eller funktionen kanske inte

är tillgänglig alls om  och  tänds eller om bilden som visas på informationsdisplayen är fryst eller om skärmen är svart.

Parkeringshjälpens prestanda kan minska på grund av tung belastning.

Försiktighet

Särskilda förutsättningar gäller för höga fordon i närheten (t.ex. terrängfordon, skåpbilar och transportbilar). Identifiering av föremål och korrekt avståndindikering i övre delen av dessa fordon kan inte garanteras.

Föremål med mycket litet reflekterande tvärsnitt, t.ex. små föremål eller föremål av mjuka material, kanske inte upptäcks av systemet.

Parkeringshjälpen upptäcker inte föremål utanför registreringsområdet, t.ex. nedanför stötfångaren eller under bilen.

Vid en parkeringsmanöver i backväxel tar systemet inte hänsyn till en monterad dragkrok. Föraren måste själv ta hänsyn till denna extra längd.

Obs

Det är möjligt att sensorn detekterar ett icke-existerande föremål som orsakas av ekostörningar från externt akustiskt brus eller mekaniska feljusteringar (sporadiska falska varningar kan förekomma).

Säkerställ att den främre registreringsskylten är korrekt monterad (ej böjd och inga glipor till stötfångaren på vänster eller höger sida) och att sensorerna sitter stadigt på plats. Parkeringshjälpens prestanda kan minska om registreringsskylten är böjd eller ett registreringsskyltstöd används. Låga trottoarkanter och ytojämnheter, t.ex. på byggzoner, detekteras inte av systemet. Föraren tar ansvar.

Backkamera (RVC)



Backkameran hjälper föraren vid backning genom att visa en bild av området bakom bilen. Det gör att utsikten över bilens omgivning nästan visas som en 135° bild på informationsdisplayen.

Varning

Backkameran ersätter inte förarens syn. Observera att föremål som befinner sig utanför kamerans synfält och parkeringshjälpssensorerna, t.ex. under stötfångaren eller under bilen, visas inte.

Backa eller parkera inte bilen med endast backkameran.

Kontrollera alltid bilens omgivning före och under körning.

Systemet använder:

- backkameran, monterad ovanför den bakre registreringskylten
- ultraljudsparkeringsensorer i den bakre stötfångaren

Skärmen på informationsdisplayen är uppdelad i tre delar:

- höger sida: där finns en fast meny och en bild av bilen
- mittre delen: delen består av en standardvy
- vänster sida: där finns volyminställningarna för radion

Parkeringssensorerna kompletterar informationen om vyn ovanifrån. Backkameran visar ett begränsat område. De bilder som visas kan vara längre bort eller närmare än de verkar.

Inkoppling

Backkameran aktiveras när backväxeln läggs i.

Standardvy

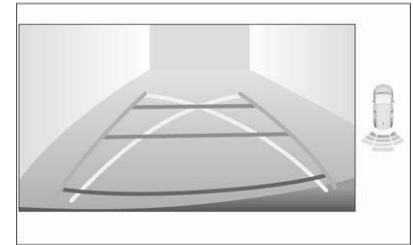

Området bakom bilen visas på skärmen. De vertikala linjerna visar bilens bredd med utfällda speglar. Den första horisontella linjen representerar ett avstånd på ca 30 cm från kanten på bilens bakre stötfångare. De övre horisontella linjerna representerar avstånd på ca 1 m och 2 m.

Frånkoppling

Backkameran inaktiveras när bakväxeln är urlagd.

Systemets begränsningar

 **Varning**

För att systemet ska fungera optimalt, är det viktigt att du ständigt håller rent kameranlinsen, som är placerad i stötfångaren mellan nummerskyltsbelysningens lampor. Skölj linserna med vatten och torka av dem med en mjuk trasa. Rengör inte linserna med ett ångstrålaggregat eller en högtryckstvätt.

Backkameran fungerar eventuellt inte korrekt när:

- omgivningen är mörk
- bländning, t.ex. på grund av solen eller att konstgjord belysning lyser rakt in i kameranlinsen
- om vädret begränsar sikten, t.ex. i dimma, regn eller snö
- täckt kamera av snö, is, slask, lera, smuts eller påverkad av vindruteskador eller främmande föremål, t.ex. klistermärken
- rengör linsen med spolarmunstycket som beskrivits

- när en kontakt är ansluten till dragkrokens eluttag
- bilen har blivit påkörd bakifrån
- extrema temperaturväxlingar

Förarassistanssystem

Förarassistanssystemet övervakar förarens körtid och uppmärksamhet. Övervakning av uppmärksamheten hos föraren baseras på kursavvikelser hos bilen i förhållande till körfältsmarkeringarna. Systemet kan inte ersätta behovet av vaksamhet hos föraren.

Föraren rekommenderas att ta en paus vid minsta trötthet eller minst varannan timme. Kör inte när du känner dig trött.

Aktivering eller avaktivering

Beroende på version aktiveras systemet automatiskt som standard varje gång som motorn startas, även om den inaktiverades under den senaste tändningscykeln.

För mer information, se: ⇨ sida105
Systemet kan aktiveras eller inaktiveras på informationsdisplayen via

fordonsinställningarna .
Informationsdisplay ⇨ sida69

När systemet är inaktiverat kan  lysa på klustret.

Körtidsvarning

Föraren informeras med en pop-up-påminnelsesymbol  på klustret samtidigt som en ljudsignal, om föraren inte har tagit en paus efter två timmars körning över 65 km/h. Varningen upprepas en gång i timmen tills bilen stannar oavsett hur hastigheten ändras. Körtidsvarningen nollställs när tändningen har varit avstängd i några minuter eller förarens säkerhetsbälte lossas och förardörren har öppnats.

Detektering av förarens dåsighet och distraktion (DDD)

Beroende på version använder systemet olika kameror för att övervaka förarens vaksamhet:

- en frontkamera utanför fordonet längst upp på vindrutan
- en förarövervakningskamera inuti fordonet på förarsidan bredvid vindrutan vänd mot föraren

 **Varning**

För att undvika risk för ögonskador: Sitt inte närmare ratten än 25 cm.

Detektering av förarens dåsigthet med frontkamera

Systemet övervakar förarens uppmärksamhetsnivå vid hastigheter över 65 km/h. Det kan hända att systemet utför en programmeringsrutin i upp till 30 minuter efter start av övervakningen. Under denna period analyseras förarens individuella körbeteende och ingen varning ges. Kamera registrerar kursavvikelse i förhållande till körfältsmarkeringarna. Om bilens kurs tyder på en viss nivå av trötthet eller ouppmärksamhet hos föraren så triggas en varning. Under vissa körförhållanden som t.ex. dålig vägbeläggning eller kraftig vind, kan systemet varna oberoende av förarens uppmärksamhetsnivå.

Varna föraren

Föraren larmas med ett meddelande,  tänds och en ljudsignal hörs. Efter tre varningar på första nivån aktiverar systemet en ny varning med ett meddelande i kombination med en tydligare ljudsignal och .

Förartrötthets- och distraktionsregistrering med förarövervakningskamera

Systemet övervakar förarens uppmärksamhetsnivå vid hastigheter över 20 km/h. Systemet övervakar och analyserar visuella tecken på dåsigthet eller distraktion hos föraren genom att övervaka ansikts-, huvud- och ögonrörelser. Systemet spelar inte in någon video och kan inte heller identifiera föraren. De visuella tecknen på dåsigthet eller distraktion kan vara följande:

- föraren avleder blicken längre eller oftare bort från trafiken
- ögonlocken stängs eller blinkar
- mikrosömnmönster

En varning genereras om systemet upptäcker vissa ansiktsrörelser, t.ex. en fullständig stängning av ögonen under en viss tid, eller analyserar en viss nivå av dåsigthet eller distraktion.

Varna föraren

Föraren larmas med ett meddelande och en ljudsignal. Även  tänds. Om en allvarlig distraktion eller dåsigthet upptäcks, t.ex. mikrosömn,

sömnhändelser, larmas föraren omedelbart av ett meddelande åtföljt av  och en mer uttalad ljudsignal. Dåsigthets- och mikrosömnvarningar kommer endast att inträffa efter ett par minuters körning och över en viss hastighet.

Återställning

Beroende på version återinitieras förarens dåsigthet och distraktion i följande situationer:

- tändningen har varit avstängd i några minuter
- hastigheten är under 65 km/h i några minuter
- förarens säkerhetsbälte har lossats och förardörren har öppnats
- föraren har bytts
- systemet väljs om

Systemets begränsningar

I följande situationer kanske systemet med frontkamera inte fungerar korrekt eller inte fungerar alls:

- dålig belysning på vägbanan, snöfall, kraftigt regn, tät dimma etc. Bländning orsakad av mötande trafik, lågt stående sol, reflektioner på våta vägar,

vid körning ut ur en tunnel, omväxlande skugga och ljus etc.

- inga körfältsmarkeringar registreras eller flera körfältsmarkeringar på grund av vägarbete
- framförvarande bilar som är nära
- kurviga eller smala vägar
- avancerad filhållningsassistent är aktiv
- frontkamera täckt av snö, is, slask, lera, smuts eller påverkad av vindruteskador eller främmande föremål, t.ex. klistermärken

I följande situationer kanske systemet med förarövervakningskamera inte fungerar korrekt eller inte fungerar alls:

- förarövervakningskameran täckt av smuts eller främmande föremål, t.ex. klistermärken
- föraren bär solglasögon med en infraröd transmittans på mindre än 70 %

Fel

I händelse av att systemet har ett fel tänds  på klustret, ett meddelande visas och en ljudsignal avges. Uppsök en verkstad för att få hjälp.

 lyser på klustret tillsammans med ett meddelande som indikerar att

kameran kan vara täckt. Stanna bilen och kontrollera om kameran behöver rengöras.

Uppsök en verkstad om  fortfarande lyser efter att kameran har rengjorts.

 tänds på klustret åtföljt av ett meddelande som indikerar att förarens ansikte inte upptäcktes av förarövervakningskameran på grund av t.ex. solglasögon.

Backstartshjälp (HSA)

Systemet förhindrar oavsiktlig rörelse när man kör iväg på lutande underlag. När du släpper upp bromspedalen efter att ha stannat i en lutning håller bromsarna bilen still i ytterligare två sekunder. Bromsarna släpper automatiskt så snart bilen börjar accelerera.

Assistanssystem för hastighetskontroll (SSC)

Hastighetsbegränsaren hindrar bilen från att överskrida en förinställd högsta hastighet.

Den högsta hastigheten kan ställas in på hastigheter över 30 km/h.

Föraren kan accelerera bilen upp till den förinställda hastigheten. Avvikelse

från den begränsade hastigheten kan förekomma vid körning i nedförsbacke. Du kan tillfälligt överskrida den förinställda hastigheten genom att trampa ner gaspedalen ordentligt. Status och förinställd hastighetsgräns visas på klustret.

Farthållare

Farthållaren kan spara och upprätthålla hastigheter över 40 km/h.

Dessutom måste minst treans växel vara ilagd på vissa bilar med manuell växellåda. Om bilen har automatisk växellåda måste läge **D** eller minst tvåans växel i läge **M** väljas.

Avvikelser från de sparade hastigheterna kan förekomma vid körning i uppförs- eller nedförslut.

Systemet bibehåller den hastighet som föraren har ställt in utan att gaspedalen behöver trampas ner.

Du kan tillfälligt överskrida den förinställda hastigheten genom att trampa ner gaspedalen ordentligt.

Status och förinställd hastighet visas på klustret.

Använd inte farthållaren om det inte är tillrädligt med en jämn hastighet.

Aktivering av systemet



Tryck på



en gång på för att aktivera farthållarens funktion.

Aktivering av funktionerna

Manuell inställning av hastighet



Om systemet är aktivt kan du ändra den förinställda hastigheten genom att trycka på + för att öka eller - för att minska hastigheten. En kort tryckning ändrar hastigheten med 1 km/h, en lång tryckning ändrar hastigheten med 5 km/h. Hastighetsvärdet visas på klustret. Denna funktion kan aktiveras eller inaktiveras i Personliga inställningar ⇒ sida 69 .

Trafikmärkesassistans ⇒ sida 133

Överskrida hastighetsgränsen

I ett nödfall går det att överskrida hastighetsgränsen genom att man trampar ned gaspedalen kraftigt till ändläget. I detta fall blinkar det förinställda hastighetsvärdet.

Släpp gaspedalen så aktiveras hastighetsbegränsningsfunktionen igen så snart en hastighet under gränshastigheten har uppnåtts.

Inaktivering av funktionerna

Tryck på ||▷ farthållaren hamnar då i pausläge och symbolen tänds. Bilen körs nu utan farthållare.

Farthållaren är inaktiverad men inte avstängd. Den senast sparade hastigheten finns kvar i minnet så att det går att återuppta hastigheten senare. Farthållaren inaktiveras automatiskt när:

- Bromspedalen är nedtryckt
- Bilens hastighet är lägre än 40 km/h
- Antispinnsystemet (ASR) eller den elektroniska stabilitetskontrollen arbetar
- Växelväljaren är i N

Återställa hastighetsgränsen

Tryck på farthållarens + eller - knappar.

Inaktivering av systemet

Tryck på : farthållarläget inaktiveras och farthållarsymbolen slocknar på klustret.

Om du trycker på **GRÄNS** två gånger för att aktivera hastighetsbegränsaren inaktiveras farthållaren.

Om tändningen slås av nollställs det memorerade hastighetsvärdet.

Överskrida den inställda hastigheten

Du kan alltid köra snabbare än den inställda hastigheten genom att trampa på gaspedalen. När gaspedalen släpps återgår bilen till den memorerade hastigheten.

Inaktivering av funktionerna

Tryck på **II ▷**, farthållaren hamnar då i pausläge och ett meddelande visas.

Bilen körs nu utan farthållare.

Farthållaren är inaktiverad men inte avstängd. Den senast sparade hastigheten sparas i minnet så att det går att återuppta hastigheten senare.

Farthållaren inaktiveras automatiskt när:

- Bromspedalen är nedtryckt
- Bilens hastighet är lägre än 40 km/h
- Antispinnsystemet (ASR) eller den elektroniska stabilitetskontrollen är i funktion
- Växelväljaren är i **N**

Återuppta memorerad hastighet

Tryck på farthållarens + eller - knappar.

Inaktivering av systemet

Tryck på  farthållarläget inaktiveras och farthållarsymbolen slocknar på klustret.

Om du trycker på **GRÄNS** två gånger för att aktivera hastighetsbegränsaren inaktiveras farthållaren.

Om tändningen slås av nollställs det memorerade hastighetsvärdet.

Fel

Om något fel inträffar på farthållaren raderas den inställda hastigheten, i stället visas blinkande streck.

Låt en verkstad kontrollera systemet.

Trafikmärkesassistans ⇒ sida 133

Adaptiv Farthållare (ACC)

Den adaptiva farthållaren är en förbättring av den konventionella farthållaren då den dessutom gör det möjligt att hålla ett visst avstånd till framförvarande fordon.



Den använder en kamera som är placerad upptill i vindrutan och en radarenhet som är placerad i främre stötfångaren för att upptäcka framförvarande fordon. Om inget fordon detekteras framför bilen agerar den adaptiva farthållaren på samma sätt som en konventionell farthållare.

Den adaptiva farthållaren sänker automatiskt bilens hastighet när den närmar sig ett fordon som färdas långsammare. Den anpassar sedan bilens hastighet så att den följer det framförvarande fordonet på det valda avståndet. Bilens hastighet höjs eller sänks för att följa framförvarande fordon, men överskrider inte den inställda hastigheten. Den kan aktivera begränsad inbromsning med aktiverade bromslyjus.

Den adaptiva farthållaren accelererar gradvis bilen till den inställda hastigheten om fordonet framför accelererar eller byter fil. Om föraren aktiverar bilens blinkers för att köra om ett långsammare fordon tillåter den adaptiva farthållaren att bilen tillfälligt närmar sig framförvarande fordon för att underlätta omkörningen. Den inställda hastigheten överskrids dock aldrig.

Om framförvarande fordon rör sig för långsamt och det valda avståndet inte längre kan upprätthållas hörs ett varningsljud och ett meddelande visas.

Meddelandet uppmanar föraren att återta kontrollen över bilen. Systemet kan bromsa bilen tills den står helt stilla. Beroende på version kan systemet automatiskt accelerera bilen efter ett komplett stopp.

⚠ Varning

Bromsljusen tänds om bilen saktas ned genom en aktiv nödbromsning. Om bromsljusen inte fungerar kommer systemet inte att fungera.

Aktivering av systemet



ASSIST Markering/avmarkering av endast farthållare eller Drive Assist Plus (beroende på version)

▶ Slå på/Pausa farthållaren vid den tidigare sparade hastighetsinställningen
Bekräftelse av omstart av bilen efter automatiskt stopp (version med Stop & Go funktion)

☾+ Öka hastighetsinställningen (om farthållaren är aktiverad), aktivering av farthållaren pågår (om farthållaren inaktiverad)

☾- Minska hastighetsinställningen (om farthållaren är aktiverad), aktivering av farthållaren pågår (om farthållaren inaktiverad)

LIMIT Aktivering av pågående farthållare
Inställning av den hastighet som föreslås av funktionen för identifiering av vägskyltar

|||D Visning och konfiguration av distansinställningen mellan fordon

Denna funktion kan aktiveras eller inaktiveras i Personliga inställningar ⇒ sida73 .

Trafikmärkesassistans ⇒ sida133

Överskrida den inställda hastigheten

Du kan alltid köra snabbare än den inställda hastigheten genom att trampa på gaspedalen. När gaspedalen släpps återgår bilen till den sparade hastigheten.

Om ett långsammare fordon kör framför bilen håller bilen det avstånd som valts av föraren. När den inställda hastigheten överskrids, blinkar den inställda hastigheten på den adaptiva farthållarens skärm.

⚠ Varning

Om föraren accelererar avaktiveras den automatiska bromsningen av systemet. Detta indikeras som en popup-varning på klustret.

Återuppta sparad hastighet

Tryck på **|||▶** eller **OK** för att återaktivera den adaptiva farthållaren med den sparade hastigheten.

Adaptiv farthållare i bilar med automatisk växellåda

Om bilen har automatisk växellåda kan den adaptiva farthållaren användas för att upprätthålla det valda avståndet bakom ett bromsande fordon tills bilen har stannat helt.

Om systemet har stoppat din bil bakom ett annat fordon ersätts den inställda hastigheten med den gröna

kontrollampa **(A)**. Denna symbol meddelar att bilen hålls automatiskt i stoppläget.

Om bilen framför börjar köra inom några sekunder och trafiksituationen tillåter en omstart av bilen återaktiveras den aktiva farthållaren automatiskt.

Om det framförvarande bilen står stilla under en längre tid och sedan börjar röra

sig framåt kommer kontrollampan  att blinka och ett varningsljud hörs som en påminnelse om att kontrollera trafiken innan färden fortsätts.

Trampa ner gaspedalen eller tryck på i för att aktivera den adaptiva farthållaren igen när det framförvarande bilen kör iväg.

Om bilen står stilla i mer än fem minuter eller om förardörren öppnas och förarens säkerhetsbälte lossas läggs den elektriska parkeringsbromsen i automatiskt för att hålla bilen

stillastående. Kontrollampan  tänds. Trampa på gaspedalen för att lossa den elektriska parkeringsbromsen.

Elektrisk parkeringsbroms ⇨ sida 84

Varning

Om systemet inaktiveras eller stängs av hålls bilen inte längre stillastående utan kan börja röra sig. Var alltid beredd att trycka ned bromsen för att hålla bilen stilla.

Lämna inte bilen medan den hålls stillastående av den adaptiva farthållaren. Flytta alltid växelväljaren till parkeringsläget P och slå av tändningen innan du lämnar bilen.

Ställa in avstånd framåt

När den adaptiva farthållaren känner av ett långsammare fordon i färdriktningen ändrar den bilens hastighet så att det avstånd framåt som föraren har ställt in behålls.

Avståndet till framförvarande fordon kan ställas in på kort (1 streck), normalt (2 streck) eller långt (3 streck).

Om motorn är igång och den adaptiva farthållaren är aktiverad (grå) eller aktiv (grön) kan du ändra avståndet:

Avståndet kan ställas in i fordonsanpassningen ⇨ sida 73 .



Det valda avståndet indikeras av hela streck på sidan för den adaptiva farthållaren.

Varning

Föraren tar fullt ansvar för lämpligt följeavstånd baserat på trafik-, väder- och siktförhållanden.

Avstånd framåt måste justeras eller systemet måste stängas av när förhållandena så kräver.

Detektering av fordonet framför

Om systemet upptäcker ett fordon framför bilen ändras symbolen för den adaptiva farthållaren på klustret från  till .

Inaktivering av funktionerna

Tryck på .

Den adaptiva farthållaren är inaktiverad men inte avstängd. Den senast sparade inställda hastigheten finns kvar i minnet för senare användning.

Den adaptiva farthållaren inaktiveras automatiskt i följande fall:

- bromspedalen nedtrampad
- Antispinnsystemet (ASR) eller den elektroniska stabilitetskontrollen är i funktion
- backväxel ilagd, N vald
- elektriska parkeringsbromsen aktiverad
- säkerhetsbältet lossat
- förardörren öppnas

Inaktivering av systemet

Tryck på , flera gånger tills du har valt önskat läge för att stänga av assistans.

Förarens uppmärksamhet

- Använd den adaptiva farthållaren med omdöme på kurviga eller backiga vägar, eftersom systemet kan förlora kontakten med fordonet framför och behöver tid för att känna av det igen.
- Använd inte systemet på hala vägar, eftersom det kan orsaka snabba förändringar i hjulens drivförmåga (hjulspinn), vilket kan göra att du tappar kontrollen över bilen.
- Använd inte den adaptiva farthållaren vid regn, snöfall eller smutsigt vägslag, eftersom radarsensorn kan täckas av en vattenfilm, damm, is eller snö. Detta sänker eller förhindrar helt sikten. Om sensorn blockeras ska du rengöra dess kåpa.
- Använd inte systemet när reservhjulet används.

Systemgränser

⚠ Varning
Systemets tillåter inte kraftig inbromsning och det kan hända att bromskraften inte är tillräcklig för att undvika en kollision.

- Efter ett plötsligt filbyte behöver systemet en viss tid för att upptäcka

framförvarande fordon. Om systemet upptäcker ett nytt fordon kan det därför accelerera i stället för att bromsa.

- Den adaptiva farthållaren tar endast hänsyn till trafik som kör i samma riktning.
- Den adaptiva farthållaren tar inte hänsyn till fotgängare och djur vad gäller att bromsa eller börja köra bilen.
- Den adaptiva farthållaren tar endast hänsyn till stillastående fordon när du kör med låg hastighet.
- Använd inte den adaptiva farthållaren när du drar en släpvagn med bilen.
- Använd inte den adaptiva farthållaren på vägar med en lutning på mer än 10 %.

Eftersom radarns synfält är ganska smalt är det möjligt att systemet inte upptäcker:

- smala fordon, t.ex. motorcyklar och skotrar
- fordon som inte kör mitt i körfältet
- fordon som kör in i kurvor
- fordon som plötsligt svänger ut

Inaktivera systemet i följande situationer:

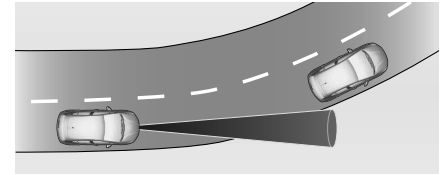

- när du kör i en snäv kurva
- när du närmar dig en rondell
- om du följer ett fordon som inte upptäcks av systemet, t.ex. en motorcykel
- om framförvarande fordon accelererar snabbt
- när ett framförvarande fordon pressas in mellan din bil och fordonet framför

Att tänka vid körning i backar

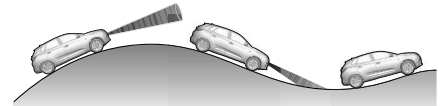

⚠ Varning
Använd inte den adaptiva farthållaren på bergsvägar.

Systemets funktion i backar beror på bilens hastighet, bilens last, trafikförhållandena och vägens lutning. Det upptäcker kanske inte ett fordon i färdriktningen vid körning i backar. I branta backar måste du kanske använda gaspedalen för att bibehålla bilens hastighet. När du kör i nedförsbackar kanske du måste bromsa för att bibehålla eller sänka hastigheten. Observera att systemet inaktiveras om du bromsar.

Radarenhet

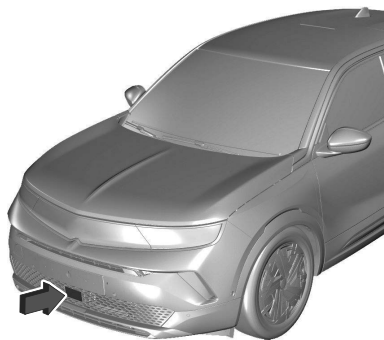

Radarn sitter i mitten av den främre stötfångaren.

⚠ Varning

Radarenheten riktas in noggrant i produktionen.

Använd därför inte systemet vid en frontalkrock.

Den främre stötfångaren kan se ut att vara intakt, men sensorn bakom denna kan vara påverkad och reagera felaktigt. Vänd dig till en verkstad för att få radarenhetens position kontrollerad och justerad efter en olycka.

⚠ Varning

Användning av en nummerskyltshållare på den främre stötfångaren, kan orsaka att radarenheten inte fungerar korrekt. Beakta markeringarna och indikeringarna på den främre stötfångaren om du använder en nummerskyltshållare.

Fel

Vid ett fel på den adaptiva farthållaren tänds en varningslampa på klustret, ett varningsmeddelande visas på klustret och en ljudsignal hörs. Det kan hända att systemet för hastighetsgränsavkänning inte fungerar korrekt om trafikmärkena inte överensstämmer med Wienkonventionen om vägmärken och trafiksignaler. Låt en verkstad kontrollera systemet. Som säkerhetsåtgärd, använd inte systemet om bromsljusen är trasiga. Använd inte

systemet om den främre stötfångaren är skadad.

Hastighetsbegränsare

Hastighetsbegränsaren hindrar bilen från att överskrida en förinställd högsta hastighet. Den maximala hastigheten kan ställas in på hastigheter mellan 30 km/h och 180 km/h. Föraren kan accelerera bilen upp till den förinställda hastigheten. Avvikelse från den begränsade hastigheten kan förekomma vid körning i nedförsbacke. Du kan tillfälligt överskrida den förinställda hastigheten genom att trampa ner gaspedalen ordentligt. Status och förinställd hastighetsgräns visas på klustret.

Aktivering av systemet



Tryck en gång på  för att aktivera farthållarens funktion.
Tryck två gånger på Gräns för att aktivera hastighetsbegränsaren.

Aktivering av funktionerna

Manuell inställning av hastighet



Tryck en gång på  för att aktivera farthållarens funktion.
Du kan ändra den förinställda hastigheten genom att trycka på + för att öka eller - för att minska hastigheten. En kort tryckning ändrar hastigheten med 1 km/h, en lång tryckning ändrar hastigheten med 5 km/h.
Tryck på + eller - för att aktivera.

Tryck på  för att aktivera inom samma tändningscykel.

Överskrida hastighetsgränsen

I ett nödfall går det att överskrida hastighetsgränsen genom att man trampar ned gaspedalen kraftigt till ändläget. I detta fall blinkar det förinställda hastighetsvärdet. Släpp gaspedalen så aktiveras hastighetsbegränsningsfunktionen igen så snart en hastighet under gränshastigheten har uppnåtts.

Inaktivering av funktionerna

Tryck på , hastighetsbegränsaren hamnar då i pausläge och ett meddelande visas.
Bilen körs nu utan hastighetsbegränsare. Hastighetsbegränsaren är inaktiverad men inte avstängd. Den senast sparade hastigheten sparas i minnet så att det går att återuppta hastigheten senare.

Återställa hastighetsgränsen

Tryck på  eller + / -

Inaktivering av systemet

Tryck på , hastighetsbegränsarläget inaktiveras och hastighetsbegränsarsymbolen slocknar.

Fel

Om något fel inträffar på hastighetsbegränsaren raderas den inställda hastigheten, i stället visas blinkande streck.
Låt en verkstad kontrollera systemet.

Trafikmärkesassistans (TSA)

Varning

Den faktiska trafikskylten har alltid företräde framför trafikskylten som visas på klustret.

Beroende på version är två olika system tillgängliga.

Fartbegränsningssystem 1

Med hjälp av kameran upptill i vindrutan och bilens integrerade navigationssystem, kan systemet registrera och avläsa hastighetsbegränsning respektive slut på hastighetsbegränsning på klustret. Systemet kan aktiveras eller inaktiveras på informationsdisplayen via

fordonsinställningarna .
Informationsdisplay ⇨ sida 69

Om systemet är aktiverat, men inte upptäcker en hastighetsbegränsningsskylt visas följande skylt:



Om bilen överskrider hastighetsgränsen med minst 5 km/h, blinkar hastighetsgränsen i cirka tio sekunder. Hastighetsbegränsare ⇒sida126
 Farthållare ⇒sida126
 Adaptiv farthållare ⇒sida128

Uppdatering av navigeringskartans data

För att bibehålla systemets prestanda ska navigationskartan uppdateras i periodiska serviceintervaller. En uppdatering för navigationskartan finns tillgänglig två gånger per år. Mer information finns i infotainmentsystemets avsnitt ⇒sida70 .

Fartbegränsningssystem 2 (överensstämmer med den europeiska förordningen om allmän säkerhet)

Detta system visar permanent information om hastighetsgränser på klustret oberoende av bilhastigheten.

Tillhandahållandet av information om hastighetsgränser omfattar följande system, beroende på version:

- kameran upptill i vindrutan
- bilens inbyggda navigeringssystem
- telematiktjänster

Om du reser på en väg utan några hastighetsgränser, t.ex. på tyska motorvägar, visas följande skylt:

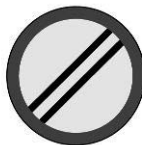

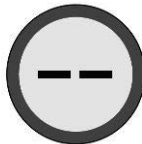

Om ingen information om hastighetsgränser kan ges, visas följande skylt:



Om en ny hastighetsgräns ges, avges en ljudbekräftelse. Ljudbekräftelsen kan aktiveras/inaktiveras på informationsdisplayen. Informationsdisplay ⇒sida69

Vid körning med en hastighet på minst 20 km/h och om hastighetsgränsen överskrids, blinkar hastighetsgränsen som visas på klustret efter en stund, och en ljudsignal avges efter en stund. Tidpunkt varierar. Både blink- och ljudsignal upphör efter några sekunder. På grund av lagstiftning kan ljudsignalen endast inaktiveras tills nästa gång tändningen slås på. Inaktiveringen kan göras via informationsdisplayen eller via genväg



3x  om konfigurerad i fordonsinställningarna ⇒sida73 .

Om ljudsignalen inaktiveras, tänds  i några sekunder.

Hastighetsbegränsare ⇒sida126
 Farthållare ⇒sida126
 Adaptiv farthållare ⇒sida128

Fel

I händelse av fel tänds  på klustret, ett meddelande visas och en ljudsignal avges. Uppsök en verkstad för att få hjälp.

 lyser på klustret tillsammans med ett meddelande som indikerar att kameran kan vara täckt. Stanna bilen och kontrollera om kameran behöver rengöras. Uppsök en verkstad om 

fortfarande lyser efter att kameran har rengjorts.

Förutsättningar

För att tillhandahålla landsspecifik information om hastighetsbegränsningar måste bilen identifiera landet som den för närvarande befinner sig i. Om en motsvarande landslista finns tillgänglig i informationsdisplayen måste respektive land väljas manuellt. Annars väljs land automatiskt.

För att få information om giltig hastighetsgräns, skickas bilens aktuella position via telematikenheten och raderas omedelbart efter bearbetning. Spårning av fordonets position är inte möjlig när som helst.

Det utlöses inte av sekretessinställningarna Opel Connect.

Obs

Det går att rapportera ett permanent fel med hastighetsgränsen på vår hemsida.

Uppdatering av data

För att bibehålla systemets prestanda ska bilens programvara och navigationskartan uppdateras i periodiska serviceintervaller. En uppdatering för navigationskartan finns tillgänglig minst en gång per år. Mer information finns i infotainmentsystemets avsnitt. För uppdatering av bilens

programvara, kontakta en verkstad för att få hjälp.

Andra trafikskyltar

Systemet detekterar vägmärken och visar dem på en specifik sida på klustret.



Detta system kan aktiveras eller inaktiveras i personliga inställningar. Informationsdisplay ⇒ sida 69

Systemets begränsningar

Det kan hända att trafikmärkesassistansen inte fungerar som den ska under följande omständigheter:

- vid körning på slingrande eller kuperade vägar
- körning med snökedjor
- det område på vindrutan där den främre kameran är placerad är inte rent eller är påverkat av främmande föremål, t.ex. dekalor

- sikten är begränsad på grund av vädret, till exempel dimma, regn eller snö
- om framförvarande fordon orsakar vägstänk
- bländning, t.ex. på grund av solen eller att konstgjord belysning lyser rakt in i kameralinsen
- hastighetsbegränsning som målats på vägbanan
- trafikskyltarna är helt eller delvis täckta eller svåra att urskilja
- trafikskyltar som är felaktigt monterade eller skadade eller tagits bort
- vägmärkena överensstämmer inte med Wienkonventionen om vägmärken
- beroende på version kan navigationskartans data vara föråldrade

Försiktighet

Systemet är avsett att inom ett angivet hastighetsområde hjälpa föraren att upptäcka vissa vägmärken. Ignorera inte vägmärken som inte visas av systemet. Låt inte denna speciella funktion förloda dig till att ta onödiga risker.

Anpassa alltid hastigheten efter vägen, trafiken och väderförhållandena.

Förarassistanssystemen undantar inte föraren från det fulla ansvaret för framförandet av bilen.

Vid körning i utlandet, kontrollera att bilen använder hastighetsenheten för respektive land. Vid behov kan du välja rätt enheter i informationsdisplayen.

Däcktrycksövervaknings-system (TPMS)

Varningssystemet för tryckförlust kontrollerar kontinuerligt rotationshastigheten hos alla fyra hjulen och varnar för lågt däcktryck under körning. Detta uppnås genom att däckets rullningsomkrets jämförs med referensvärden och ytterligare signaler.

Vid tryckförlust tänds kontrolllampan  och ett varningsmeddelande visas på klustret.

Kontrolllampa  ⇒ sida 61 .

I detta fall bör du sänka hastigheten samt undvika skarp kurvtagning och hastig inbromsning.

Stanna så fort det är säkert att göra det och kontrollera däcktrycket.

När däcktrycket har justerats ska du initiera systemet för att släcka kontrolllampan och starta om systemet. Kontakta en verkstad om felmeddelandet fortsätter att visas. Systemet fungerar inte vid fel på ABS eller elektronisk stabilitetsreglering eller om ett tillfälligt reservhjul används. När däck har bytts ut mot ett vanligt däck bör du kontrollera däcktrycket med kalla däck och initialisera systemet.

Försiktighet

System för detektering av däcktömning varnar bara för lågt däcktryck och ersätter inte förarens regelbundna däckunderhåll.

Systeminitialisering

När däcktrycket har korrigerats eller efter ett hjulbyte måste systemet initieras för att lära sig de nya referensvärdena för däckets omkrets:

- 1 Se alltid till att alla fyra däcken har rätt däcktryck.
- 2 Dra åt parkeringsbromsen.
- 3 Initiera systemet via info ⇒ sida 69
- 4 Återställningen bekräftas av ett meddelande som visas.

Efter initialisering kalibreras systemet automatiskt till de nya däcktrycken under körning. Efter en längre tids körning anpassas systemet till de nya däcktrycken och övervakar dessa. Kontrollera alltid däcktrycket med kalla däck.

Systemet måste initieras om när:

- Däcktrycket har ändrats
- Lastförhållandena har ändrats
- Ett eller flera hjul har bytts ut

Systemet kommer inte att varna omedelbart vid punktering eller en snabb tryckförlust. Detta beror på beräkningstiden.

I händelse av nödsituation

Varningsblinkers.....	137
Assistans och SOS.....	137
Ringa nödsamtal.....	137
Opel Connect	138
Automatiskt nödsamtal (ECall).....	138
Sats med varningstriangel	138
Fordonsbogsering och hjulbyte.....	139
Lista över verktyg	140
Reservhjul	141
Däckreparationssats.....	144
Starta med startkablar	146
Bogsera bilen	148
Bogsera en annan bil	148

Varningsblinkers



Tryck på 

Vid bromsning i en nödsituation slås varningsblinkers på automatiskt om retardationskraften är tillräckligt stark. De stängs av automatiskt när bilen accelereras igen.

Assistans och SOS

Opel Connect innehåller flera anslutna tjänster som är tillgängliga via appen, online eller i bilen.

Obs

Opel Connect är inte tillgängligt för alla marknader. Önskas ytterligare information, kontakta din verkstad.

Obs

Full funktionalitet av Opel Connect är föremål för registrering och korrekt aktivering.

Anslutna tjänster kan inkludera realtidsnavigation, till exempel trafikinformation i realtid, samt fordonsstatus och information som exempelvis varningar rörande underhåll. Tjänster som är tillgängliga i fordonet inkluderar även nödsamtal och samtal vid bilhaveri. Dessa funktioner aktiveras automatiskt. Allmänna villkor tillämpas för dessa tjänster.

Ringa Nödsamtal

Obs

För att vara tillgängligt och funktionsdugligt kräver systemet ett fungerande elsystem i bilen, ett mobilnät och GPS eller GLONASS satellitlänk. Beroende på utrustning används ett reservbatteri.

Obs

Denna tjänst finns endast på marknader där den krävs enligt lagstiftningen. Dessutom beror den på tillgången på nödcentraler och infrastrukturen i landet.

Statuslysdiod i takkonsolen

Lyser grönt och rött och släcks efter en kort stund när tändningen slås på: Systemet fungerar som det ska.

Lyser rött: Fel på systemet.
Kontakta en verkstad.
Blinkar rött: Reservbatteriet behöver bytas ut. Kontakta en verkstad.

Nödsamtal

Nödsamtalsfunktionen upprättar en anslutning till den närmaste larmcentralen (PSAP). Information om bland annat fordonet och haveriplatsen skickas till larmcentralen. I en nödsituation, tryck in den röda SOS-knappen i takkonsolen i mer än två sekunder.

Lampan blinkar grönt för att bekräfta att en anslutning till närmaste larmcentral upprättas. Lampan lyser med fast sken så länge samtalet pågår. Du kan avsluta samtalet genom att trycka på SOS-knappen omedelbart en gång till. Lampan slocknar då.

Opel Connect

Opel Connect innehåller flera anslutna tjänster som är tillgängliga via appen, online eller i bilen.

Obs

Opel Connect är inte tillgängligt för alla marknader. Önskas ytterligare information, kontakta din verkstad.

Obs

Full funktionalitet av Opel Connect är föremål för registrering och korrekt aktivering. Anslutna tjänster kan inkludera realtidsnavigation, till exempel trafikinformation i realtid, samt fordonstatus och information som exempelvis varningar rörande underhåll. Tjänster som är tillgängliga i fordonet inkluderar även nödsamtal och samtal vid bilhaveri. Dessa funktioner aktiveras automatiskt. Allmänna villkor tillämpas för dessa tjänster. Nödsamtal ⇒ sida 137 .

Bilhaverisamtal

Om du trycker in knappen  i takkonsolen i mer än två sekunder kopplas du till vägassistans. För information om täckningen och omfattningen av vägassistansen, se information som tillhandahålls av Opel-återförsäljaren med ordersedeln.

Sekretessinställningar

Sekretessinställningarna för Opel Connect kan konfigureras. Detta påverkar vilka data som skickas, till exempel om ett bilhaverisamtal startas. Nödsamtalsfunktionen och trafikmärkesassistansen kommer inte att utlösas.

Beroende på version kan du ändra sekretessinställningarna genom att samtidigt trycka på  och SOS i takkonsolen eller via inställningsmenyn på infodisplayen.

Automatiskt Nödsamtal (ECall)

Automatiskt kollisionslarm

Vid en olycka som innebär att en eller flera krockkuddar utlöses, och den nödvändiga maskinvaran inte har skadats, kopplas ett automatiskt nödsamtal och ett automatiskt kollisionslarm skickas till den närmaste larmcentralen.

Sats med varningstriangel

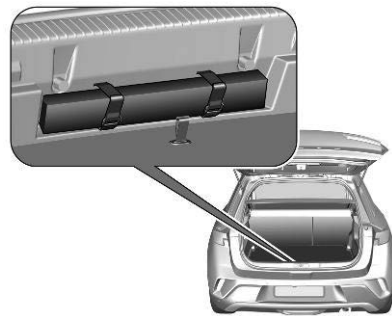

Förvara varningstriangeln i utrymmet längst bak i bagageutrymmet och fäst den med kardborreband.

Fordonsbogsring och hjulbyte

Förbered på följande sätt och följ anvisningarna:

- Parkera bilen på en vågrät plan yta med fast och halksäkert underlag. Ställ framhjulen i raktframläge.
- Dra åt parkeringsbromsen, lägg i ettan eller backen resp. P.
- Sätt ett hjulblock under hjulet diagonalt på andra sidan av det hjul som ska bytas.
- På mjukt underlag placerar du en hållfast platta (ca. 1 cm tjock) under domkraften.
- Ta ut tunga föremål ur bilen innan du hissar upp den.
- I den upplyfta bilen får inga personer eller djur befinna sig.
- Kryp inte under den upplyfta bilen.
- Starta inte motorn när bilen är upplyft.
- Rengör hjulbultarna innan de skruvas i.

⚠ Varning

Smörj inte hjulbultar.

Åtdragningsmoment

⚠ Varning

Se till att alltid använda rätt hjulbultar om du byter däck. Vid montering av reservhjulet för tillfällig användning, kan bultarna för lättmetallfälgar användas.

Beroende på fälgens material finns det två olika bultar tillgängliga.



Åtdragningsmomentet för lättmetallfälgarna är 115 Nm.



Åtdragningsmomentet för stål fälgarna är 115 Nm.

Använd hjulbultar som är anpassade till den aktuella hjultypen.

Domkraftspositioner

De domkraftspositioner som visas avser användningen av lyftarmar och domkrafter som används för att byta till vinter- eller sommarkäck.

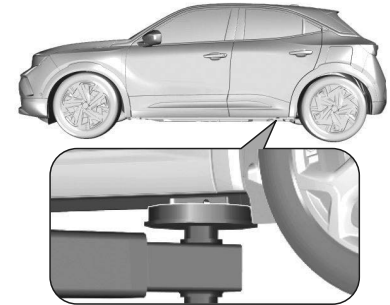

Placeringen av lyftplattformens bakre arm är centrerad under tillämplig lyftpunkt.



Placeringen av lyftplattformens främre arm är centrerad under tillämplig lyftpunkt.

Lista Över Verktyg

Bilverktygen förvaras antingen i en verktygslåda på mattan, i verktygslådan under mattan eller i en låda under golvskyddet i lastrummet.

Bilar med reservhjul

Öppna bagageluckan.

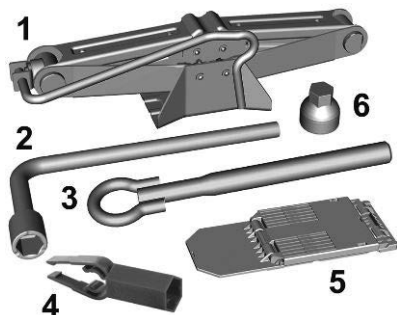

Verktygen finns antingen i verktygspåsen på mattan eller i verktygslådan under mattan:

- Domkraft (1)
- Hjulnyckel (2)
- Bogserögla (3)
- Borttagningsverktyg för hjulbultskåpor (4)
- Hjulblock (5)
- Adapter för de låsbara hjulmuttrarna (6)

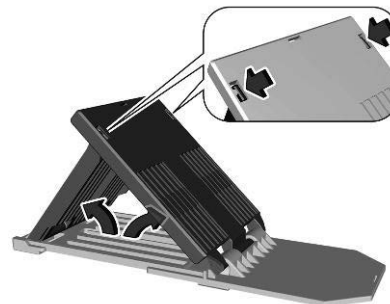

För att använda hjulblock, fäll isär och sätt ihop.

Bilar utan reservhjul

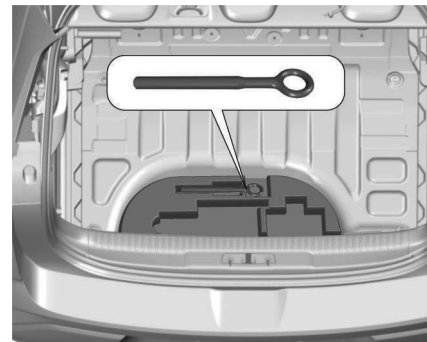

Bogseröglan finns i en låda under golvpanelen i bagageutrymmet. Däckreparationssats ⇒ sida 144 .

Reservhjul

Reservhjulet kan vara ett kompakthjul beroende på utförande och nationella föreskrifter. I detta fall gäller en tillåten maxhastighet, även om inget märke på reservhjulet indikerar detta.

Om det finns en dekal på reservhjulet, beror den tillåtna hastigheten fortfarande på nationella föreskrifter.

Montera endast ett kompakthjul.

Ta kurvorna långsamt. Använd inte kompakthjulet under en längre tid.

Försiktighet

Användning av ett reservhjul som är mindre än de andra hjulen eller i kombination med vinterdäck kan påverka körbarheten. Låt byta ut det defekta däckets så snart som möjligt.

Reservhjulet är placerat i bagagerummet under golvluckan.

Att ta bort:

- 1 Öppna golvluckan. ⇒sida162
- 2 Ta bort luckan (1), vrid sedan lådan (2) och ta bort den.

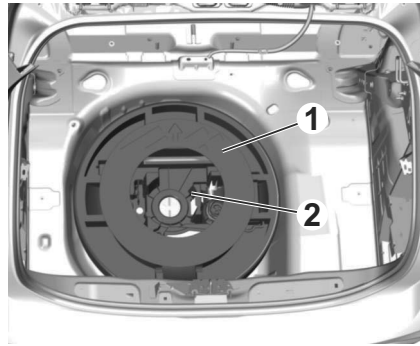

- 3 Ta ut reservhjulet.

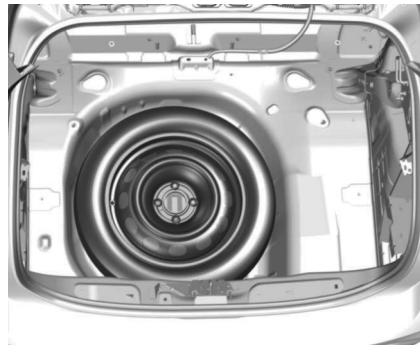

- 4 När utrymmet för reservhjulet är tomt efter ett byte ska du dra åt lå-

dan (2) och luckan (1) samt stänga golvluckan.

- 5 När du bytt tillbaka till hjulet med full storlek placerar du reservhjulet i utrymmet och säkrar lådan (2) och luckan (1).

Montera endast ett kompakthjul.

Den högsta tillåtna hastigheten på nödhjulets dekal gäller endast för den fabriksmonterade däckstorleken.

Ta bort ett hjul

Att ta bort:

- 1 Öppna golvluckan ⇒sida48 .
- 2 Reservhjulet låses med en vingmutter. Skruva av muttern och ta ut reservhjulet.
- 3 När reservhjulsutrymmet är tomt efter ett byte drar du åt vingmuttern och stänger golvluckan.
- 4 När du bytt tillbaka till hjulet med full storlek placerar du reservhjulet med utsidan uppåt i utrymmet och sätter fast det med vingmuttern.

Montera reservhjulet

Förbered på följande sätt och följ anvisningarna:

- Parkera bilen på en vågrät plan yta med fast och halksäkert underlag. Ställ framhjulen i raktframläge.
- Dra åt parkeringsbromsen, lägg i ettan eller backen resp. **P**.
- Sätt ett hjulblock under hjulet diagonalt på andra sidan av det hjul som ska bytas.
- Ta bort reservhjulet.
- Byt aldrig flera hjul samtidigt.
- Använd domkraften endast för byte av hjul vid punktering, inte för byte mellan vinter och sommardäck och vice versa.
- Domkraften är underhållsfri.
- På mjukt underlag placerar du en hållfast platta (ca. 1 cm tjock) under domkraften.
- Ta ut tunga föremål ur bilen innan du hissar upp den.
- I den upplyfta bilen får inga personer eller djur befinna sig.
- Kryp inte under den upplyfta bilen.
- Starta inte motorn när bilen är upplyft.
- Rengör hjulbultarna innan de skruvas i.

⚠ Varning

Smörj inte hjulbultar.

⚠ Varning

Se till att alltid använda rätt hjulbultar om du byter däck. Vid montering av reservhjulet för tillfällig användning, kan bultarna för lättmetallfälgar användas.

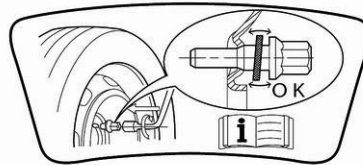

- Observera att reservhjulet säkras via den koniska kontakten hos varje bult om du använder hjulbultar för lättmetallfälgarna. I detta fall kommer inte brickorna i kontakt med reservhjulet.

- 1 Lossa hjulbultskåporna med hjulbultskåpborttagaren. Bilverktyg ⇨ sida 140 . Stålfälgar med hjulsida: Dra av hjulsidan.



- 2 Sätt fast hjulnyckeln och lossa varje hjulbult ett halvt varv. Hjulen kan vara skyddade med låsbara hjulmuttrar. För att lossa dessa muttrar sätter du först adaptern på mutterns huvud innan du sätter hjulnyckeln på plats. Adaptren är placerad i verktygsväskan. Hjulen kan vara skyddade med låsbara hjulmuttrar. För att lossa dessa muttrar sätter du först adaptern på mutterns huvud innan du sätter hjulnyckeln på

plats. Adaptorn är placerad i verktygsväskan ⇒sida140 .



- 3** Kontrollera att domkraften är korrekt placerad under rätt luftpunkt.

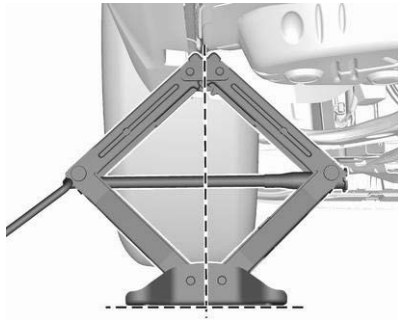

- 4** Ställ in domkraften på lämplig höjd.

Placera den direkt under lyftpunkten på ett sådant sätt att den inte kan glida undan.

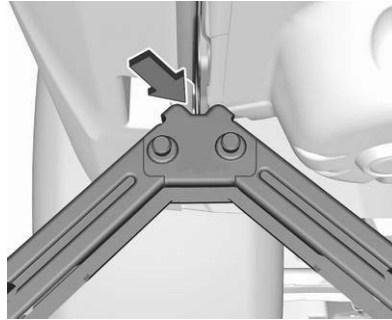

Se till att karossens kant passar in i domkraftens skåra.



Sätt in domkraften korrekt och höj tills hjulet lämnar marken.

- 5** Skruva ut hjulmuttrarna.

- 6** Byt hjul.
- 7** Skruva på hjulmuttrarna.
- 8** Sänk ned fordonet och ta bort domkraften.
- 9** Sätt på hjulbultnyckeln helt och dra åt hjulbultarna korsvis. Åtdragningsmomentet är 115 Nm. Om bilen är utrustad med aluminiumfälgar, tänk på att hjulbultarna också kan användas för ett reservhjul med stålfälg. I detta fall säkras reservhjulet med den koniska kontakten på varje bult.
- 10** Lägg in det utbytta hjulet , bilverktygen och adaptorn för låsning av hjulmuttrarna. ⇒sida139 .
- 11** Kontrollera däcktrycket på det monterade däck och hjulmutterns åtdragningsmoment så snart som möjligt.

Förvara ett trasigt fullstort hjul i bagageutrymmet

Reservhjulsutrymmet är inte utformat för andra däckstorlekar än reservhjulets. Ett skadat fullstort hjul måste förvaras i bagagerummet och fästas korrekt. Lastningsinformation ⇒sida48

Däckreparationssats

Mindre skador på däckets löpyta kan åtgärdas med däckreparationssatsen. Ta inte bort det främmande föremålet från däckets löpyta.

Däckskador som är större än 4 mm eller som finns på däckets löpyta kan inte repareras med däckreparationssatsen.

⚠ Varning

Kör inte fortare än 80 km/h.
Använd inte under en längre period.
Styrning och hantering kan påverkas.

Obs

Vid punktering: Dra åt parkeringsbromsen och lägg i ettans växel, backväxeln eller P.

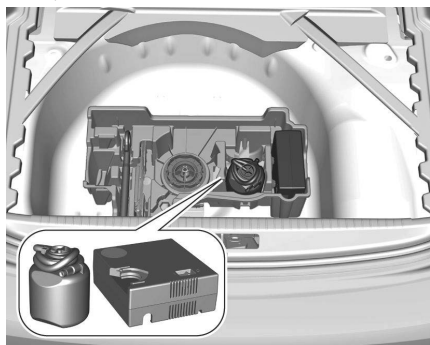

Däckreparationssatsen finns i lastrummet under golvluckan.

- 1 Ta bort flaskan med tätningsmedel och kompressorn.
- 2 Dra bort hastighetsbegränsningsetiketten från flaskan med tätningsmedel och placera den så att föraren kan se den.

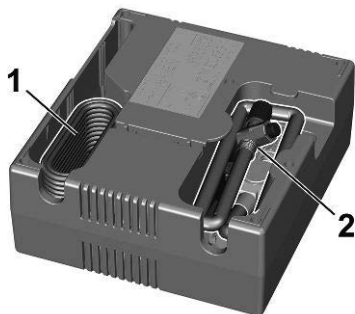

- 3 Ta ut den elektriska anslutningskabeln (1) och luftslangen (2) från förvaringsutrymmena på undersidan av kompressorn.

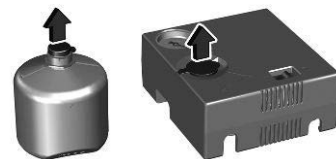

- 4 Öppna tätningsmedelsflaskan och lyft locket.

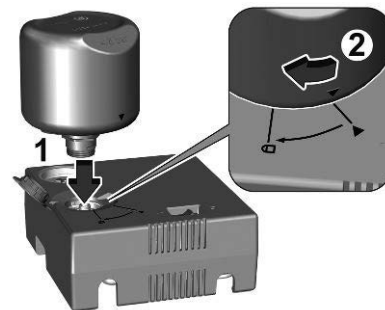

- 5 För först in tätningsmedelsflaskan i kompressorn och rikta in triangelsymbolerna. Tryck sedan ner tätningsmedelsflaskan och vrid den till låsningsläget.
- 6 Placera kompressorn nära däckets löpyta på ett sådant sätt att tätningsmedelsflaskan är upprätt.

- 7 Skruva av det defekta däckets ventilhatt.

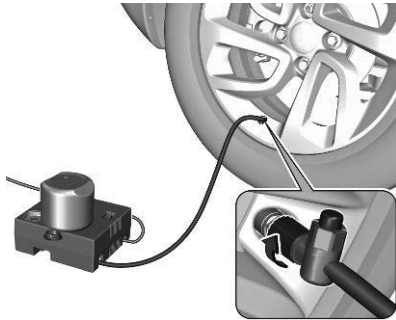

- 8 Skruva på påfyllningslangen på däckets ventil.

- 9 Strömställaren på kompressorn måste vara ställd på J.

- 10 Anslut kompressorns kontakt till 12 V-eluttaget eller cigarettändaruttaget ⇨sida45 . För att undvika att bilbatteriet laddas ur rekommenderar vi att du endast använder däckreparationssatsen när förbränningsmotorn är igång eller när elmotorn är redo.

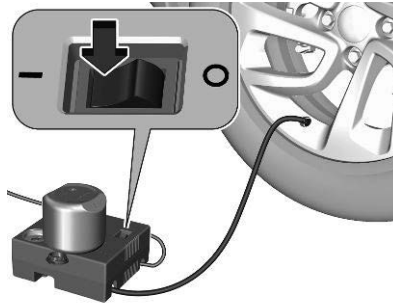

- 11 Ställ vippströmställaren på kompressorn på I. Däcket fylls med tätningsmedel.

- 12 Kompressorns tryckmätare visar kortvarigt upp till 600 kPa (6 bar) när tätningsmedelsflaskan töms (ungefär 30 sekunder). Sedan börjar trycket sjunka.

- 13 Allt tätningsmedel pumpas in i däcket. Sedan fylls däcket med luft.

- 14 Det föreskrivna däcktrycket ska uppnås inom tio minuter. Däcktryck ⇨sida161 .

När korrekt luftryck har uppnåtts stänger du av kompressorn.

Om det föreskrivna ringtrycket inte uppnås inom tio minuter

ska däckreparationssatsen demonteras. Flytta bilen ett däckvarv.

Anslut reparationssatsen igen och fortsätt fyllningen tio minuter. Om det föreskrivna ringtrycket fortfarande inte uppnås är skadan på däcket för stor. Uppsök en verkstad för att få hjälp.

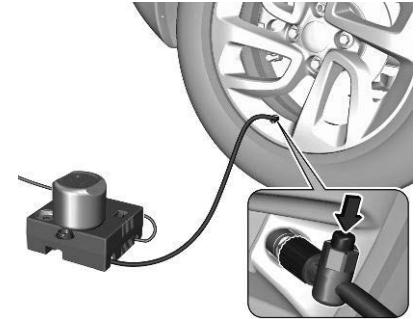

Släpp ut överflödigt däcktryck med hjälp knappen på luftslangen.

Låt inte kompressorn arbeta längre än tio minuter.

- 15 Lossa däckreparationssatsen. Ta bort tätningsmedelsflaskan från kompressorn.

Skruva fast påfyllningsslangen i den fria anslutningen på tätningsmedelsflaskan.

Tack vare detta undviker man att tätningsmedel kommer ut.

Förvara däckreparationssatsen i bagageutrymmet.

- 16 Ta bort tätningsmedel som runnit ut med en trasa.

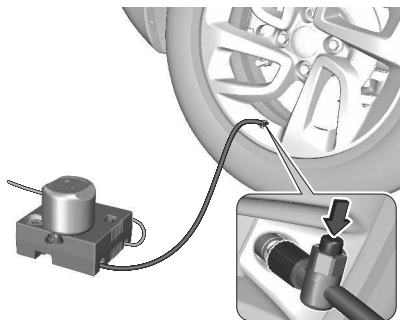

- 17 Fortsätt körningen omgående så att tätningsmedlet fördelas jämnt i däck. Kör mellan 20 km/h och 60 km/h. Efter ca 5 km körning (senast efter tio minuter) ska du stanna och kontrollera däcktrycket. Skruva fast luftslangen direkt på däckventilen. Fyll däcket enligt beskrivningen ovan. Släpp ut överflödigt däcktryck med hjälp knappen på luftslangen. Ställ in rätt värde om däcktrycket inte har sjunkit under 200 kPa (2 bar). Annars får bilen inte användas.

das. Uppsök en verkstad för att få hjälp.

Upprepa kontrollproceduren en gång efter att ha kört ytterligare 10 km men inte mer än tio minuter för att kontrollera att det inte förekommer någon mer tryckförlust.

Om däcktrycket har fallit under 200 kPa (2 bar) får bilen inte längre användas. Sök hjälp av en verkstad.

- 18 Lägg in däckreparationssatsen i bagageutrymmet.

Obs

Köregenskaperna för det reparerade däck är kraftigt försämrade. Byt därför detta däck.

Stäng av kompressorn i minst 30 min om ovanligt ljud hörs eller om kompressorn blir varm.

Den inbyggda säkerhetsventilen öppnas vid ett tryck på 700 kPa (7 bar).

Observera satsens giltighetstid. Efter detta datum är dess tätningsförmåga inte längre garanterad. Observera informationen om bäst före-datum på tätningsmedelsflaskan.

Byt ut den använda tätningsmedelsflaskan.

Kassera flaskan enligt gällande lagar. Kompressorn och tätningsmedlet kan användas från ca -30 °C.

För att undvika att bilbatteriet laddas ur rekommenderar vi att du endast använder däckreparationssatsen när förbränningsmotorn är igång eller när elmotorn är redo.

Starta med startkablar

Ingen start med snabbbladdningsaggregat. Om bilbatteriet är urladdat kan motorn startas med hjälp av startkablar och bilbatteriet i en annan bil.

Försiktighet

Starta bara ett annat fordon med startkablar med ett ICE-fordon.

⚠ Varning

Var extremt försiktig vid start med startkablar. Varje avvikelse från följande instruktioner kan leda till personskador eller skador orsakade av batteriexplosion eller skador på de elektriska systemen i båda bilarna.

⚠ Varning

Undvik att batteriet kommer i kontakt med ögon, hud, tyger och målade ytor.

Vätskan innehåller svavelsyra som kan orsaka personskador och skada vid direktkontakt.

- Inga gnistor eller öppen eld i bilbatteriernas närhet.
- Ett urladdat bilbatteri kan frysa redan vid en temperatur på 0 °C. Fropa av det frysta batteriet innan du ansluter startkablarna.
- Använd skyddsglasögon vid arbeten med bilbatterier.
- Använd ett hjälpbatteri med samma spänning (12 V). Dess kapacitet (Ah) får inte vara mindre än hos det urladdade bilbatteriet.
- Använd startkablarna med isolerade polklämmor och ett tvärsnitt på minst 16 mm² (på dieselmotorer 25 mm²).
- Koppla inte från det urladdade bilbatteriet från bilens elektriska nät.
- Koppla från onödiga strömförbrukare.
- Stå inte lutad över bilbatteriet under startförloppet.
- Hjälpkablarnas polklämmor får inte beröra varandra.
- Bilarna får inte komma i kontakt med varandra när starthjälp ges.

- Dra åt parkeringsbromsen, lägg växellådan i friläge, placera automatisk växellåda i läge P.

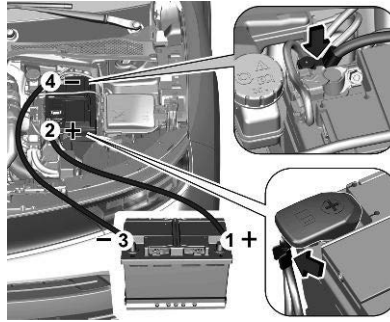

Ordningsföljd vid anslutningen av kablarna:

- 1 Anslut den röda kabeln till hjälpbatteriets pluspol (1).
- 2 Anslut den röda kabelns andra ända till det urladdade batteriets pluspol (2).
- 3 Anslut den svarta kabeln till hjälpbatteriets minuspol (3).
- 4 Anslut den svarta ledarens andra ände till en jordningspunkt i bilen i motorrummet (4).

Lägg kablarna så att de inte kan komma i beröring med roterande delar i motorrummet.

Starta motorn:

- 1 Starta motorn på den bil som ska ge ström.
- 2 Starta den andra motorn efter fem minuter. Startförsöken får inte pågå längre än 15 sekunder med en minuts mellanrum.
- 3 Låt båda motorerna gå på tomgång under ca tre minuter med anslutna kablar.
- 4 Slå på elförbrukarna t.ex. strålkastare och uppvärmd bakruta.
- 5 Ta bort kablarna i exakt omvänd ordning.

Bogsera bilen

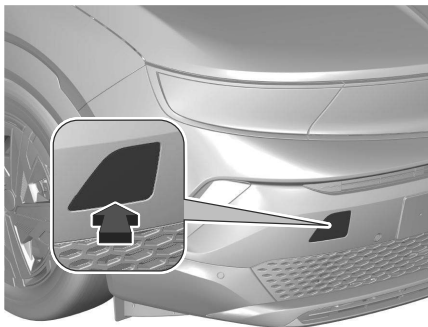

Ta av locket.
Bogseröglan finns bland bilverktygen
⇒sida140 .

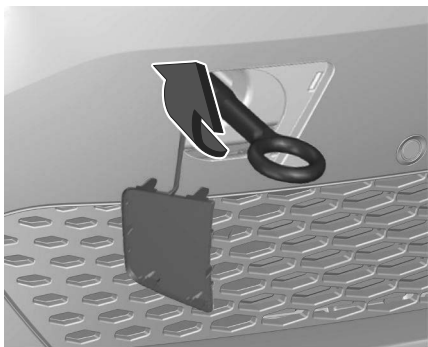

Skruva in bogseröglan till anslag i vågrätt läge.

Fäst bogserstängen i bogseröglan. Bogseröglan får endast användas för bogsering och inte för laddning av bilen. Slå på tändningen för att kunna använda bromsljuset, signalhornet, vindrutetorkaren och för att låsa upp rattlåset beroende på version.

Försiktighet

Inaktivera förarassistanssystemen såsom aktiv nödbromsning, annars kan fordonet bromsas automatiskt under bogsering.

Aktiv nödbromsning ⇒sida106 .
För växelväljaren till neutralläge.
Lossa parkeringsbromsen.

Försiktighet

Kör sakta. Kör inte ryckigt.
Överdriven dragkraft kan skada fordonet.

Vid avstängd motor krävs betydligt större kraft för bromsning och styrning. Koppla in innercirkulationen och stäng alla rutor så att den bogserande bilens avgaser inte kommer in i bilen.

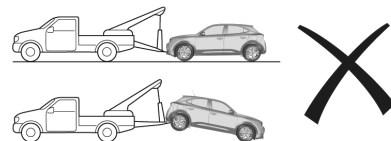
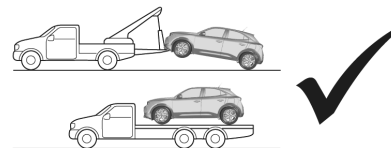

Vid bogsering av en BEV, en hybrid 48 V fordon eller en bil med automatisk växellåda, transportera bilen på flak eller bogsera den med framhjulen lyfta. Uppsök en verkstad för att få hjälp. Efter bogseringen skruvar du av bogseröglan. Sätt in kåpan med fliken i urtaget och tryck fast den. Drivsystemtyp ⇒sida3 .

Bogsera En Annan Bil

⚠ Varning

För modellerna hybrid (48 V) vid körning på hög höjd (> 2 500 m ö.h.) är bogseringskapaciteten begränsad

eftersom det kan påverka fordonets prestanda.

⚠ Varning

För hybrid (48 V) är bogseringskapaciteten begränsad eftersom det kan påverka fordonets prestanda.

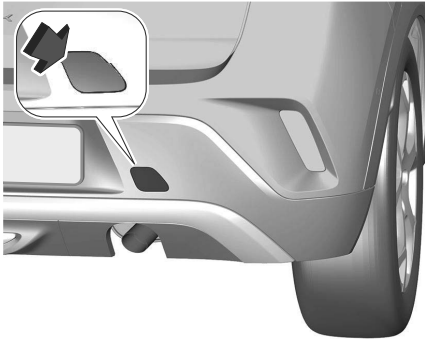

Ta av locket.
Bogseröglan finns bland bilverktygen
⇒sida140 .



Skruva in bogseröglan till anslag i vågrätt läge.

Fäst bogserlinan – bättré är en bogserstång – i öglan.

Bogseröglan får endast användas för bogsering och inte för laddning av en bil.

Försiktighet

Kör saktá. Kör inte ryckigt.
Överdriven dragkraft kan skada fordonet.

Efter bogseringen skruvar du bort bogseröglan.

Sätt in kåpan med övre fliken i urtaget och tryck fast den.

Underhåll och fordonsvård

Allmän information.....	150
Tillbehör och bilmodifiering.....	151
Skydd mot mycket kallt klimat.....	151
Bortskaffande av uttjänt fordon.....	152
Utföra arbete.....	152
Motorhuv	153
Kontroll av vätskenivåer.....	153
Bilbatteri.....	156
Rekommenderade vätskor, smörjmedel och delar.....	158
Motorolja.....	158
Spolarvätska.....	159
Broms- och kopplingsvätska.....	159
Kylvätska och frostskyddsmedel....	159
Byta torkarblad.....	159
Elektriskt system.....	160
Glödlampsbyte.....	160
Dimbakljus.....	160
Däck och fälgar	160
Säkerhetsinformation om däck.....	160
Däckmärkning/beteckningar	161
Vinterdäck	161
Kontrollera/justera däcktrycket.....	161
Mönsterdjup	162
Tillåtna däck- och fälgstorlekar.....	162
Hjulskydd	162
Däckkedjor	163
Parkering av bilen.....	163

Parkering av bilen under en längre tid.....	163
Långtidsparkering av ett hybrid- elfordon.....	164
Karosseri - Yttre vård	166
Draganordning.....	167
Kupévård	167
Golvmattor	167

Allmän information

För att bibehålla driftsäkerheten, trafiksäkerheten samt bilens värde är det viktigt att alla underhållsarbeten utförs med angivna intervall.

En detaljerad och uppdaterad serviceplan för din bil finns att tillgå från verkstaden.

Svåra körförhållanden föreligger om en eller flera av följande omständigheter inträffar ofta: Kallstart, körning med många start och stopp t.ex taxi- och polisbilar körning med släp, bergskörning, körning på dåliga och sandiga vägytor, ökade luftföroreningar, förekomst av luftburen sand och hög dammhalt, körning på hög höjd och stora temperaturvariationer.

Under sådana svåra körförhållanden kan vissa servicearbeten krävas oftare än det normala serviceintervallet som visas på servicedisplayen. Kontakta en verkstad för att få anpassade serviceplaner. Servicedisplay ⇨ sida54

Intyg

Genomförande av servicearbeten bekräftas i service- och garantihäftet. Datum och mätarställning förs in tillsammans med verkstadens stämpel och underskrift.

Förvissa dig om att service- och garantihäftet fylls i korrekt eftersom fortlöpande intyg på servicearbeten är en förutsättning för att bevilja eventuella garanti- och goodwillanspråk. Det är dessutom en fördel vid vidareförsäljning av bilen.

Tillbehör Och Bilmodifiering

Vi rekommenderar användning av originaldelar och tillbehör och fabriksgodkända delar som är specifika för denna fordonstyp. För andra produkter kan vi inte bedöma eller garantera tillförlitligheten - även om det finns godkännanden från myndigheter eller andra.

Varje modifiering, konvertering eller annan förändring som görs i förhållande till bilens standardspecifikationer (inklusive men utan begränsning modifieringar av programvara eller elektroniska styrenheter) kan innebära att Opels garanti upphör att gälla. Vidare kan sådana förändringar påverka förarassistanssystem, bränsleförbrukning, CO₂-utsläpp och övriga utsläpp och leda till att bilen inte längre överensstämmer med typgodkännandet, vilket i sin tur påverkar giltigheten hos din fordonsregistrering.

Försiktighet

Åtkomst till diagnosuttaget som hör till den inbyggda elektroniken är reserverad för kvalificerade tekniker och godkända verktyg.

Försiktighet

Vid transport av fordonet på ett tåg eller på ett bärgningsfordon kan stänkskydden skadas.

Mobiltelefoner och radiosändare

De bilspecifika monteringsanvisningarna och användaranvisningarna från mobiltelefon- och handsfreetillverkaren måste följas vid montering och användning av en mobiltelefon. I annat fall kan bilens typgodkännande upphöra att gälla.

Rekommendationer för störningsfri drift:

- Fackmannamässigt monterad yttre antenn. Därmed uppnås maximal räckvidd.
- Maximal sändareffekt 10 W.
- Installation av telefonen på en lämplig plats, ta hänsyn till airbagens utbredningsområde ⇒sida26 .

Inhämta råd när det gäller monteringsplats för yttre antenn resp. apparathållare och möjligheten att använda apparater med sändareffekter som överstiger 10 W. Användning av ett handsfreesystem utan yttre antenn vid mobiltelefonstandarderna GSM 900/1800/1900 och UMTS är endast tillåten om mobiltelefonens maximala sändareffekt inte överstiger 2 W vid GSM 900 och annars 1 W. Av säkerhetsskäl ska telefonen inte användas under körning. Även om ett handsfreesystem används kan föraren distraheras från körningen.

Varning

Användning av radioutrustning och mobiltelefoner som inte uppfyller ovan nämnda mobiltelefonstandarder är endast tillåten med en antenn placerad utanför fordonet.

Försiktighet

Mobiltelefoner och radioutrustning kan leda till funktionsfel i fordonets elektronik när de används inuti fordonet utan yttre antenn, såvida inte ovan nämnda föreskrifter följs.

Skydd Mot Mycket Kallt Klimat

Vi rekommenderar att

kölskyddskåporna installeras av en verkstad.

⚠ Varning

Kölskyddskåporna måste tas bort när något av följande inträffar:

- Omgivningstemperaturen är över 10 °C.
- En släpvagn är kopplad till bilen.
- När bilen körs i hastigheter över 120 km/h.

Bortskaffande Av Uttjänt Fordon

Information om centraler för återvinning av bilar efter deras livstid finns på vår webbplats, där detta krävs enligt lag. Överlåt detta arbete endast till en auktoriserad återvinningscentral.



Högspänningsbatteri

Högspänningsbatteriet är konstruerat för bilens livslängd om rekommendationerna följs. Om det blir nödvändigt att byta högspänningsbatteriet, kontakter du en verkstad för att få instruktioner om hur batteriet kan återvinnas. Felaktig avfallshantering medför risk för allvarliga brännskador elstötar och miljöskador. Rekommendationer → sida 105

Utföra Arbete

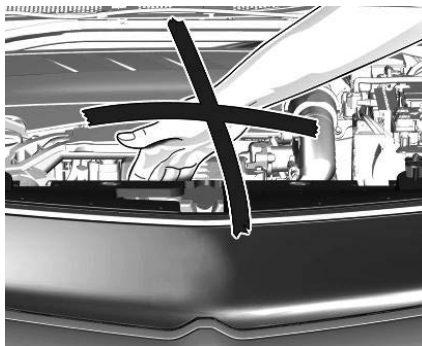

⚠ Varning

Utför endast motorrumskontroller när tändningen är avstängd. Kylfläkten kan starta även om tändningen är avstängd.

⚠ Fara

Tändningssystemet använder extremt hög spänning. Vidrör inte.



⚠ Fara

El- eller hybridversioner: Försök aldrig själv utföra underhållsarbete på högspänningskomponenter. Du kan skadas och bilen kan skadas. Service och reparation av dessa högspänningskomponenter bör endast utföras av en utbildad servicetekniker med rätt kunskap och rätt verktyg. Exponering för hög spänning kan orsaka stöt, brännskador och till och med dödsfall. Högspänningskomponenterna i bilen kan endast servas av tekniker med specialutbildning.

Högspänningskomponenter identifieras med etiketter. Ta inte bort, öppna, ta isär eller modifiera dessa komponenter. Högspänningskabel eller ledningar har orange skydd. Undersök, manipulera, klipp eller modifiera inte högspänningskabel eller ledningar.

⚠ Varning

El- eller hybridversioner: Motorrummet får endast kontrolleras när bilen inte är igång.
Kylarfläkten kan börja gå även om bilen är av.

Försiktighet

El- eller hybridversioner: Även små mängder förorening av vätskorna kan orsaka skador på fordonssystem.
Låt inte föroreningar komma i kontakt med vätskorna, reservoarlocken eller oljemätstickan.

Motorhuv

Öppning

Försiktighet

Stäng av stopp/start-systemet innan du öppnar motorhuv.

Stopp-start-system ⇒ sida 80
Öppna förardörren.

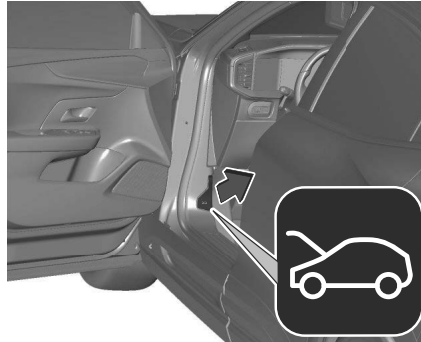

Dra i handtaget och tryck tillbaka det i utgångsläget.

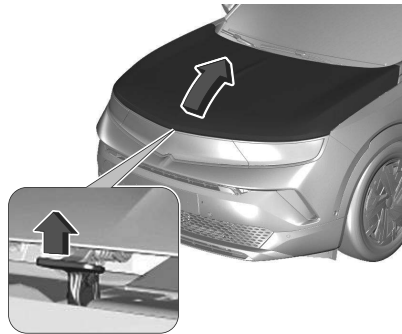

Tryck låshandtaget uppåt och öppna motorhuv.

Stänger



För ned motorhuv och låt den falla in i låset från låg höjd (20-25 cm).
Kontrollera att den är fastlåst.

Försiktighet

Tryck inte in motorhuv i spärren för att undvika bucklor.

Kontroll Av Vätskenivåer

Kontrollera regelbundet motorns oljenivå manuellt för att förebygga skador på motorn. Kontrollera att motorolja med rätt specifikationer används.

Rekommenderade vätskor och smörjmedel ⇒ sida 158

Maximal motoroljeförbrukning är 0,6 l per 1 000 km.

Kontrollen får endast utföras när bilen står vågrätt. Motorn måste vara driftvarm och ha varit avstängd minst fem minuter.

Försiktighet

Det är ägarens ansvar att upprätthålla rätt nivå av olja av lämplig kvalitet i motorn.

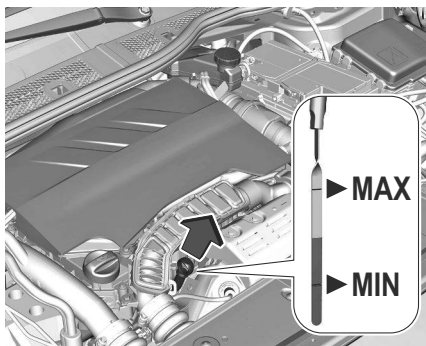

Dra ut oljemätsticken, torka av den, sätt i den helt, dra ut den igen och läs av motoroljenivån.

Beroende på motor används olika oljemätstickor.

⚠ Varning

Sätt i oljesticken helt upp till stoppet på handtaget.

Se till att ingen motorolja kommer in i motorrummet, eftersom detta ökar risken för brand.

Om motoroljenivån har sjunkit till påfyllningsmarkeringen **MIN** ska motorolja fyllas på. Vi rekommenderar användning av motorolja av samma klass som den som användes vid det senaste oljebytet.

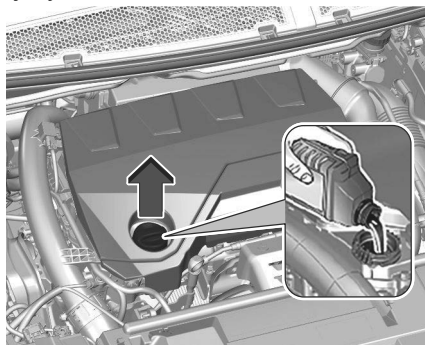

Motoroljenivån får inte överstiga den övre markeringen **MAX** på mätsticken.

Försiktighet

Överfylld motorolja måste tömmas eller sugas ut. Starta inte bilen och kontakta en verkstad om motoroljan överskrider maxnivån.

Sätt på och skruva fast locket.
Polymer ⇒sida173

Motor kylvätska

Kylvätskenivå BEV

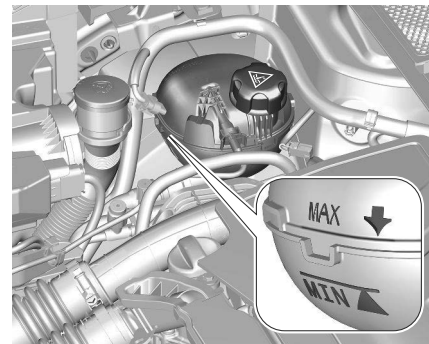

Om kylvätskenivån är vid **MIN**-markeringen eller lägre, kontakta en verkstad för att få motorkylvätskan påfylld.

Försiktighet

Fel motorkylvätska kan orsaka allvarliga skador på högspänningsbatteriet. Endast erfarna mekaniker får öppna kylvätskebehållaren och fylla på kylvätska.

Drivsystemt看 ⇒sida3

Kylvätskenivå ICE och Hybrid 48 V

Kylvätskan som fyllts på i fabriken ger frostskydd ner till ca -37 °C.

Försiktighet

En för låg kylvätskenivå kan leda till skador på motorn.

Försiktighet

Använd endast godkänt frostskyddsmedel.

Kylvätska och frostskyddsmedel

⇒ sida 159 .

När kylsystemet är kallt ska kylvätskenivån stå något över markeringen MIN. Fyll på om nivån är lägre.

⚠ Varning

Låt motorn svalna innan du öppnar locket. Öppna locket långsamt för att lätta på trycket

Fyll på med en blandning 1:1 av koncentrerad kylvätska och rent kranvatten. Om du inte har någon kylvätska använder du rent kranvatten. Sätt på och skruva fast locket ordentligt. Kontrollera kylvätskans koncentration och låt en verkstad åtgärda orsaken till kylvätskeförlusten.

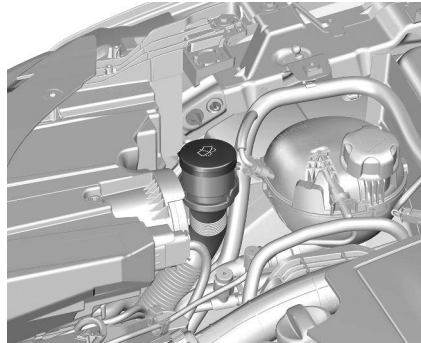
Spolarvätska

Fyll på rent vatten tillsammans med godkänd spolarvätska och frostskyddsmedel.

Försiktighet

Endast spolarvätska med tillräcklig frostskyddsmedelskoncentration ger skydd vid låga temperaturer eller plötsligt temperaturfall.

Spolarvätska ⇒ sida 159

Bromsar

Beroende på körstil kan bromsslitaget variera avsevärt. Bromsslitaget kan öka när fordonet körs över korta sträckor, t.ex. i staden.

Det kan vara nödvändigt att kontrollera bromsarnas skick, även mellan servicetilfällen.

Om inget läckage förekommer i kretsen, indikerar en sänkning av bromsvätskenivån att bromsklossarna är slitna.

Gör inga onödigt hårda inbromsningar under de första resorna.

Bromsvätska**⚠ Varning**

Bromsvätska är giftig och frätande. Undvik kontakt med ögon, hud, tyger och målade ytor.

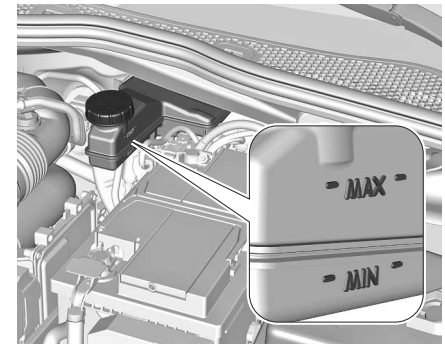

Bromsvätskan måste befinna sig mellan markeringarna **MIN** och **MAX**.

Om vätskenivån är under **MIN** bör du kontakta en verkstad.

Broms- och kopplingsvätska ⇒sida159

Bilbatteri

Bilens batteri är underhållsfritt under förutsättning att körprofilen ger utrymme åt tillräcklig laddning av batteriet.

Körning enbart korta sträckor och många motorstarter kan ladda ur batteriet. Undvik att använda onödiga strömförbrukare.



Batterierna får inte slängas i hushållssoporna. De måste lämnas till återvinning på lämpliga återvinningsstationer.

Om bilen inte ska användas på mer än fyra veckor kan batteriet laddas ur. Lossa klämman från bilbatteriets minuspol.

Bilens batteri får endast kopplas från och anslutas när tändningen är av.

Batteriurladdningsskydd ⇒sida44 .

Stöldlarm ⇒sida12 .

Byte av bilbatteriet

Obs

Varje avvikelse från instruktionerna i detta avsnitt kan leda till tillfällig inaktivering eller störning av stopp-start-systemet.

Vid byte av bilbatteriet, kontrollera att det inte finns några öppna ventilationshål i närheten av pluspolen. Om det finns ett öppet ventilationshål i detta område måste det stängas med en propp och ventilationen vid minuspolen måste öppnas.

Se till att bilbatteriet alltid byts mot ett av samma sort.

All batteriinformation finns online på <https://public-servicebox.opel.com/OVddb/OV/index.html>.

Bilbatteriet måste bytas av en verkstad.

Start-/Stoppssystem ⇒sida80

Laddning av bilbatteriet

⚠ Varning

På bilar med stopp-/startsystem måste man se till att laddningspotentialen inte överstiger 14,6 V om en batteriladdare används. Annars kan bilbatteriet skadas.

Start med startkablar ⇒sida146

Urladdningsskydd

Batterispänning

När bilbatteriets spänning är låg visas ett varningsmeddelande i förarinformationscentralen. När bilen körs inaktiverar funktion för lastreduktion tillfälligt vissa funktioner, till exempel luftkonditionering, uppvärmd bakruta, uppvärmd ratt, etc. De avaktiverade funktionerna återaktiveras automatiskt så snart förhållandena tillåter det.

Förhöjd tomgång

Om bilbatteriet behöver laddas på grund av dess skick måste generatorns uteffekt ökas. Det åstadkoms med förhöjt tomgångsvarvtal, vilket kan höras. Ett meddelande visas i förarinformationscentralen.

Eluttag

Eluttagen inaktiveras vid låg bilbatterispänning.

Varningsetikett



Symbolförklaring:

- Inga gnistor, öppna lågor eller rökning.
- Skydda alltid ögonen. Explosiva gaser kan orsaka blindhet eller skador.
- Förvara bilbatteriet oåtkomligt för barn.
- Bilbatteriet innehåller svavelsyra som kan orsaka blindhet eller allvarliga brännskador.
- Se Instruktionsbok en för ytterligare information.
- Det kan finnas explosiva gaser i närheten av bilbatteriet.

Strömsparläge

I detta läge inaktiveras elförbrukare för att undvika att bilbatteriet laddas ur. Dessa elförbrukare, t.ex. infotainmentsystemet, vindrutetorkarna,

halvljusstrålkastarna, innerbelysningen etc. kan användas i max ca 40 minuter efter att tändningen har slagits av.

Växling till strömsparläge

När strömsparläget aktiveras visas ett meddelande i förarinformationscentralen. Ett aktivt telefonsamtal där handsfree-alternativet används kan bibehållas ca 10 minuter längre.

Inaktivering av strömsparläge

Strömsparläget inaktiveras automatiskt när motorn startas om. För att ladda batteriet kan du hålla motorn igång:

- i mindre än tio minuter för att kunna använda elförbrukarna i ca. fem minuter.
- i mer än tio minuter för att kunna använda elförbrukarna upp till ca. 30 minuter

Värmefunktioner

Obs

Individuella värmefunktioner som sätesvärme eller rattvärme kan tillfälligt vara otillgängliga vid elektriska belastningsbegränsningar. Funktionerna kommer att återupptas efter några minuter.

Högspänningsbatteri



Varning

Skador på högspänningsbatteriet eller högspänningssystemet kan skapa risk för elektriska stötar, överhettning eller brand.

Om fordonet har skadats eller påverkats av en måttlig till svår krock, ska det besiktigas så snart som möjligt av kvalificerad personal.

Innan den tekniska besiktningen har genomförts ska fordonet förvaras utomhus på minst 5 meters avstånd från eventuell konstruktion eller andra brandfarliga föremål.

Om fordonet har skadats eller påverkats av översvämning eller brand, får det inte flyttas över huvud taget och måste så snart som möjligt inspekteras av kvalificerad personal.

Vi rekommenderar följande för att du ska spara högspänningsbatteriets räckvidd och hållbarhet:

- Ladda endast högspänningsbatteriet mer än 80 % om det absolut är nödvändigt.
- Urladda inte högspänningsbatteriet helt.

- Förvara inte bilen under längre perioder utan att använda den (mer än 12 timmar) när högsäpänningsbatteriet har en låg eller hög laddningsnivå. Försök att hålla en laddningsnivå mellan 20 och 40 %.
- Begränsa användningen av snabbaddningen.
- Exponera inte fordonet för temperaturer under -30 °C eller över 60 °C i mer än 24 timmar. Undvik att ladda bilen vid låga temperaturer (utom om bilen körts i mer än 20 minuter) eller över 30 °C.
- Använd inte högsäpänningsbatteriets energi som en generator.
- Använd inte en generator för att ladda högsäpänningsbatteriet.

80 % begränsning av laddningsnivå

⇒sida102 .

Parkering av bilen ⇒sida163

Läckage

Skador på högsäpänningsbatteriet kan orsaka läckage av giftiga gaser eller vätskor antingen omedelbart eller senare. Följande rekommenderas:

- Informera alltid brandkåren och räddningstjänsten om att bilen är

utrustad med ett högsäpänningsbatteri om det uppkommer ett olycksfall.

- Vidrör inte några vätskor från ett läckande högsäpänningsbatteri.
- Undvik att andas in giftiga gaser som släpps ut från högsäpänningsbatteriet.
- Gå bort från bilen vid en trafikolycka eller andra problem. De gaser som läcker ut är antändliga och kan orsaka en eldsvåda.
- Fyll på om kylvätskenivån är för låg och låt en verkstad ta reda på orsaken till kylvätskeförlusten.

Rekommenderade vätskor, smörjmedel och delar

Använd endast produkter som uppfyller rekommenderade specifikationer.



Varning

Driftsmaterial är farliga och kan vara giftiga. Hantera varsamt. Var uppmärksam på informationen på behållarna.

Motorolja

Motorolja kännetecknas av sin kvalitet och viskositet. Kvaliteten är viktigare än viskositeten vid val av motorolja. Oljekvaliteten gör bland annat att motorn går rent, slitaget begränsas och att oljan inte åldras i förtid, medan viskositetsklassen anger hur trögflytande oljan är inom ett temperaturintervall. Använd en lämplig motorolja som anges på det serviceschemablad som överlämnades av återförsäljaren. Rekommenderade vätskor och smörjmedel ⇒sida158

Fylla på motorolja

Försiktighet

I händelse av oljespill, torka upp oljan och omhänderta den på rätt sätt.

Motoroljor från olika tillverkare och av olika märken kan blandas så länge de uppfyller kraven för den angivna motoroljan kvalitet och viskositet. Användning av motoroljor med endast ACEA-kvalitet är förbjuden för alla bensinmotorer eftersom det kan orsaka skada på motorn under vissa driftsförhållanden.

Extra motoroljetillsatser

Användning av extra motoroljetillsatser kan leda till skada och göra garantin ogiltig.

Motoroljas viskositetsklasser

Viskositetsklassen SAE anger hur trögflytande oljan är. Flergradig olja anges med två siffror, t.ex. SAE 5W-30. Den första siffran, följt av ett W, visar viskositeten vid låga temperaturer och den andra siffran visar viskositeten vid höga temperaturer.

Spolarvätska

Använd endast spolarvätska som är godkänd för bilen för att förhindra skador på torkarblad, lack, plast och gummidetaljer. Uppsök en verkstad för att få hjälp.

Broms- Och Kopplingsvätska

Bromsvätska tar med tiden upp fukt, vilket försämrar bromseffekten. Bromsvätskan ska därför bytas vid de angivna intervallerna.

Använd endast bromsvätska som är godkänd för bilen. Uppsök en verkstad för att få hjälp.

Kylvätska Och Frostskyddsmedel

Använd endast frostskyddsmedel som är godkänt för bilen. Uppsök en verkstad för att få hjälp.

Systemet är fyllt vid fabriken med kylvätska som ger ett utmärkt korrosions- och frostskydd ner till ca -28 °C. I kalla regioner med mycket låga temperaturer ger frostskyddet som fyllts på vid fabriken skydd ner till ca -37 °C. Denna koncentration bör hållas under hela året. Användning av extra kylvätsketillsatser som syftar till att ge extra korrosionsskydd eller täta mindre läckage kan framkalla funktionsstörningar. Inget ansvar tas för problem som uppstår på grund av användning av extra kylvätsketillsatser.

Byta torkarblad

Vindruta

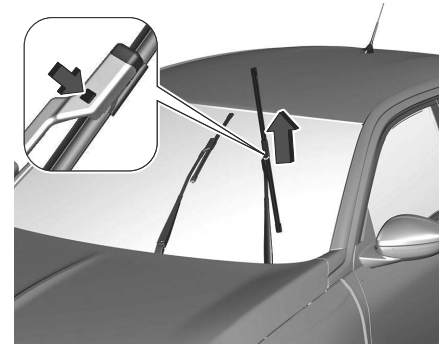

⚠ Varning

Försök aldrig att flytta vindrutetorkarna manuellt. Detta kan orsaka permanenta skador på mekanismen.

Slå av tändningen.

Inom en minut efter avstängning av tändningen använder du vindrutetorkarspaken för att placera torkarbladen vertikalt på vindrutan. Lyft torkararmen tills den stannar kvar i lyft läge, tryck på knappen för att lossa torkarbladet och ta sedan bort det. Sätt fast det nya torkarbladet på torkararmen och tryck tills det fastnar. Lagg ner torkararmen försiktigt.

Slå på tändningen och aktivera torkarspaken för att återställa armarna till sin utgångsposition.

Bakruta



Lyft på torkararmen. Frigör torkarbladet på det sätt som visas i bilden och ta bort det.

Sätt fast torkarbladet något vinklat mot torkararmen och tryck tills det fastnar.

Lägg ner torkararmen försiktigt.

Elektriskt system

Säkringar

En defekt säkring måste bytas av en verkstad.

Glödlampsbyte

Ytterbelysning är designade som lysdioder och kan inte ändras.

Låt en verkstad reparera yttre och inre belysning vid fel.

Dimbakljus

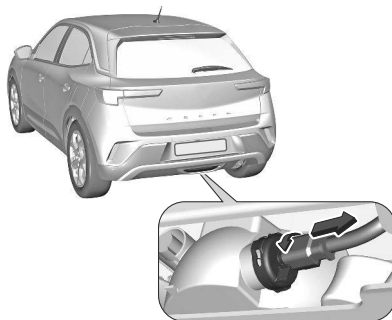

- 1 Vrid hållaren moturs och ta ut den ur reflektorhuset.

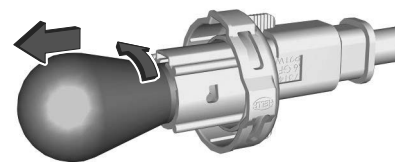

- 2 Tryck lampan lätt nedåt, vrid den moturs och ta bort den från lamphållaren.
- 3 Sätt i den nya lampan i lamphållaren genom att vrida medurs
- 4 Sätt in lamphållaren i reflektorn och vrid den medurs.

Däck och fälgar

Säkerhetsinformation Om

Däck

Kör över kanter långsamt och i så rät vinkel som möjligt. Att köra över vassa kanter kan leda till skador på däck och fälgar. Kläm inte fast däcken mot kantstenen vid parkering.

Kontrollera regelbundet att hjulen inte är skadade. Vid skador resp. vid ovanligt slitage ska en verkstad uppsökas.

Däckmärkningar/Beteckningar

T.ex. 225/55 R 18 98 V

225 däckets bredd, mm

55 tvärsnittsförhållande (däckhöjd i relation till däckbredd), %

R stomtyp: Radial

RF typ: RunFlat

18 fälgdiameter, tum

98 kod bärförmåga t.ex. 98 motsvarar 750 kg

V hastighetskodbokstav

Hastighetskod:

Q : upp till 160 km/h

S : upp till 180 km/h

T : upp till 190 km/h

H : upp till 210 km/h

V : upp till 240 km/h

W : upp till 270 km/h

Välj ett däck som är lämpligt för ditt fordon's högsta hastighet.

Maxhastigheten uppnås vid tjänstevikt med förare (75 kg) plus 125 kg nyttolast. Eventuell extrautrustning kan minska bilens maxhastighet.

Däck med föreskriven rotationsriktning

Däck med föreskriven rotationsriktning ska monteras så att de roterar i rätt riktning. Korrekt rotationsriktning finns angiven med en symbol (t.ex. en pil) på däcksidan.

Vinterdäck

Vinterdäck förbättrar körsäkerheten vid temperaturer under 7 °C och ska därför monteras på alla hjulen. I enlighet med landsspecifika föreskrifter fästs hastighetsdekalen i förarens synfält om däckets hastighetkod är lägre än bilens högsta hastighet. Alla däckstorlekar är godkända som vinterdäck ⇨ sida 161 .

Kontrollera/Justera Däcktrycket

Kontrollera ringtrycket när däcken är kalla minst var fjortonde dag samt före alla längre resor. Glöm inte reservhjulet. Detta gäller även för bilar med varningssystem för tryckförlust.



Däcktrycksinformatio... på vänster eller höger B-pelare anger originalutrustningens däck och motsvarande däcktryck. Uppgifterna om ringtryck avser kalla däck. De gäller för sommar- och vinterdäck. Reservdäcket ska alltid fyllas med ringtrycket för full last. Över- eller underskridande av de föreskrivna lufttrycken påverkar säkerheten, köregenskaperna, körkomforten och bränsleförbrukningen, och ökar däckslitage. Föraren har ansvaret för att däcktrycket är korrekt. För däck som godkänts för din bil, se EEC-överensstämmelseförklaringen för fordonet eller övriga nationella registreringsdokument.

Däcktrycken varierar beroende på olika tillval. För korrekt däcktryck, se respektive däck på däcktrycksetiketten enligt den tidigare beskrivningen.

⚠ Varning

Om trycket är för lågt kan detta resultera i avsevärd uppvärmning av däckets och interna skador, vilket leder till slitbaneseparering och till och med att däckets exploderar vid höga hastigheter.

⚠ Varning

För specifika däck kan det rekommenderade däcktrycket som visas i däcktryckstabellen överstiga det maximala däcktrycket som anges på däckets. Överskrid aldrig det maximala däcktrycket som anges på däckets.

Temperaturförhållanden

Däcktrycket är beroende av däckets temperatur. Under körning ökar temperaturen och trycket i däckets. De däcktrycksvärden som finns på däckinformationsdekalen och trycktabellen gäller för kalla däck, vilket innebär 20 °C.

Trycket ökar med nästan 10 kPa vid en temperaturökning på 10 °C. Detta måste man beakta när man kontrollerar varma däck.

Mönsterdjup

Kontrollera profildjupet regelbundet. Av säkerhetsskäl rekommenderar vi att mönsterdjupet för däckens på samma axel inte skiljer mer än 2 mm.



Det lagligt tillåtna minsta profildjupet (1,6 mm) har nåtts när profilen har slitits till en slitagevarnare (TWI = Tread Wear Indicator). Deras läge finns angivet med markeringar på däckets sida. Om slitaget är större fram än bak ska framhjulens ibland bytas mot bakhjulens. Se till att hjulens rotationsriktning är densamma som tidigare.

Däck åldras även om de inte används alls eller endast lite. Vi rekommenderar att däckens byts vart 6:e år.

Tillåtna Däck- Och Fälgstorlekar

Om du använder andra däckdimensioner än de som monterats på fabriken måste kanske systemet programmeras om och ändringar utföras på bilen. Byt dekalen med däcktryck.

⚠ Varning

Användning av olämpliga däck eller fälgar kan leda till olyckor och till att typgodkännandet upphör.

Hjulskydd

Använd hjulsidor och däck som godkänts för respektive bil och därmed uppfyller kraven för den aktuella kombinationen av hjul och däck. Om hjulsidor och däck som inte godkänts av tillverkaren används får däckens inte ha någon fälgskyddsvulst. Hjulsidorna får inte påverka kylningen av bromsarna.

⚠ Varning

Användning av olämpliga däck eller hjulskydd kan leda till plötsliga tryckförluster och därmed olyckor.

Bilar med stålfälgar: Sätt inte fast hjulsidor om låsbara hjulmuttrar till fälgarna används.
Reservhjul: Använd inte hjulsidorna.

Däckkedjor

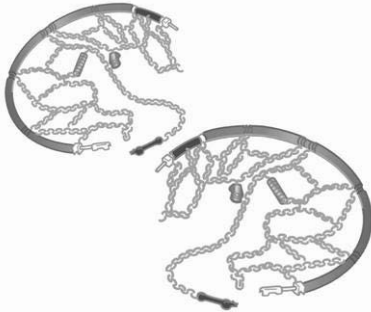

Snökedjor är endast tillåtna på framhjulen.

Använd endast snökedjor avsedda för den typ av däck som finns på bilen:

- För däck på 16 tum och 17 tum ska du endast använda Polaire XP9 120 (9mm) snökedjor.

- För däck på 18 tum ska du endast använda Polaire 0112 PSSD snökedjor.

Obs

Användningen av däckkedjor och den maximalt tillåtna hastigheten regleras av landsspecifik lagstiftning.

⚠ Varning

Skador kan leda till att däcket blåser ut.

Vid montering av snökedjor, följ anvisningarna från snökedjornas tillverkare.

När snökedjorna har monterats, kör en kort sträcka och stanna sedan bilen och kontrollera att snökedjorna är ordentligt åtdragna.

Kompakthjul

Snökedjor får inte användas på kompakthjulet.

Parkering av bilen

Parkering Av Bilen Under En Längre Tid

Parkering av bilen under en längre tid

Om bilen skall parkeras under flera månader:

- Tvätta bilen.
- Kontrollera konserveringen i motorrummet och på karossen.
- Rengör och skydda tätningsgummin.
- Fyll tanken helt.
- Byt motorolja.
- Töm spolarvätskebehållaren.
- Kontrollera kylvätskans frost- och korrosionsskydd.
- Ställ in däcktrycket på värdet för full last.
- Parkera bilen i en torr och väl ventilerad lokal. Lägg i ettan eller backen respektive växelväljaren i läge P. Säkra bilen så att den inte kan rulla iväg.
- Dra inte åt parkeringsbromsen.
- Öppna motorhuven, stäng alla dörrar och lås bilen.

Parkering av bilen under en längre tid (BEV)

Om bilen skall parkeras under flera månader:

- Tvätta bilen.
- Kontrollera konserveringen i motorrummet och på karossen.
- Rengör och skydda tätningsgummin.
- Töm spolarvätskebehållaren.
- Kontrollera kylvätskans frost- och korrosionsskydd.
- Ställ in däcktrycket på värdet för full last.
- Parkera bilen i en torr och väl ventilerad lokal. Lägg i ettan eller backen respektive växelväljaren i läge P. Säkra bilen så att den inte kan rulla iväg.
- Dra inte åt parkeringsbromsen.
- Öppna motorhuven, stäng alla dörrar och lås bilen.

Upp till fyra veckor

Anslut laddningskabeln.

Fyra veckor till tolv månader

- Ladda ur högspänningsbatteriet tills 30 procent återstår på batteriets

räckviddsindikator (batterisymbolen) på klustret.

- Anslut inte laddningskabeln.
- Förvara alltid bilen på en plats med en temperatur mellan -10 °C och 30 °C.
- Fordonsförvaring vid extrema temperaturer kan orsaka skador på högspänningsbatteriet.
- Ta bort den svarta minuskabeln (-) från bilens 12 V-batteri och anslut en underhållsladdare till bilbatteriet eller låt 12 V-batteriets kablar vara anslutna och underhållsladda från plus- (+) och minuspolen (-) i motorrummet.
- Var tredje månad, kontrollera batteriets laddningsstatus. Om laddningsstatusen är under 30 procent laddar du batteriet till 30 procent.

Ta bilen i drift igen

När bilen skall tas tillbaka till användning igen:

- Anslut polklämman till bilbatteriets minuspol. Initialisera de elektriska fönsterhissarna ⇒sida13
- Kontrollera däcktrycket
- Fyll på spolarvätskebehållaren.
- Kontrollera motoroljenivån.

- Kontrollera kylvätskenivån.
- Montera eventuellt nummerskyltar.

Ta bilen i drift igen (BEV)

När bilen skall tas tillbaka till användning igen:

- Anslut polklämman till bilbatteriets minuspol. Initialisera de elektriska fönsterhissarna ⇒sida13
- Kontrollera däcktrycket.
- Fyll på spolarvätskebehållaren.
- Kontrollera kylvätskenivån.
- Montera eventuellt nummerskyltar.

Drivsystemtyper ⇒sida3

Långtidsparkering Av Ett Hybrid-Elfordon

Om bilen skall parkeras under flera månader:

- Tvätta bilen.
- Kontrollera konserveringen i motorrummet och på karossen.
- Rengör och skydda tätningsgummin.
- Fyll tanken helt.
- Byt motorolja.
- Töm spolarvätskebehållaren.

- Kontrollera kylvätskans frost- och korrosionsskydd.
- Ställ in däcktrycket på värdet för full last.
- Parkera bilen i en torr och väl ventilerad lokal. Lägg i ettan eller backen respektive växelväljaren i läge P. Säkra bilen så att den inte kan rulla iväg.
- Dra inte åt parkeringsbromsen.
- Öppna motorhuv, stäng alla dörrar och lås bilen.

Parkering av bilen under en längre tid (BEV)

Om bilen skall parkeras under flera månader:

- Tvätta bilen.
- Kontrollera konserveringen i motorrummet och på karossen.
- Rengör och skydda tätningsgummin.
- Töm spolarvätskebehållaren.
- Kontrollera kylvätskans frost- och korrosionsskydd.
- Ställ in däcktrycket på värdet för full last.
- Parkera bilen i en torr och väl ventilerad lokal. Lägg i ettan eller

backen respektive växelväljaren i läge P. Säkra bilen så att den inte kan rulla iväg.

- Dra inte åt parkeringsbromsen.
- Öppna motorhuv, stäng alla dörrar och lås bilen.

Upp till fyra veckor

Anslut laddningskabeln.

Fyra veckor till tolv månader

- Ladda ur högspänningsbatteriet tills 30 procent återstår på batteriets räckviddsindikator (batterisymbolen) på klustret.
- Anslut inte laddningskabeln.
- Förvara alltid bilen på en plats med en temperatur mellan -10 °C och 30 °C.
- Fordonsförvaring vid extrema temperaturer kan orsaka skador på högspänningsbatteriet.
- Ta bort den svarta minuskabeln (-) från bilens 12 V-batteri och anslut en underhållsladdare till bilbatteriet eller låt 12 V-batteriets kablar vara anslutna och underhållsladda från plus- (+) och minuspolen (-) i motorrummet.
- Var tredje månad, kontrollera batteriets laddningsstatus. Om laddningsstatusen

är under 30 procent laddar du batteriet till 30 procent.

Ta bilen i drift igen

När bilen skall tas tillbaka till användning igen:

- Anslut polklämman till bilbatteriets minuspol. Initialisera de elektriska fönsterhissarna ⇨sida13
- Kontrollera däcktrycket
- Fyll på spolarvätskebehållaren.
- Kontrollera motoroljenivån.
- Kontrollera kylvätskenivån.
- Montera eventuellt nummerskyltar.

Ta bilen i drift igen (BEV)

När bilen skall tas tillbaka till användning igen:

- Anslut polklämman till bilbatteriets minuspol. Initialisera de elektriska fönsterhissarna ⇨sida13
- Kontrollera däcktrycket.
- Fyll på spolarvätskebehållaren.
- Kontrollera kylvätskenivån.
- Montera eventuellt nummerskyltar.

Drivsystemtyper ⇨sida3

Karosseri - Yttre vård

Lås

Låsen smörjs med ett högvärdigt låscylinderfett på fabriken. Använd därför låsupptningsmedel endast i nödfall, de verkar avfettande och påverkar låsfunktionen ofördelaktigt. Om låsupptningsmedel har använts måste låsen smörjas in på nytt av en verkstad.

Biltvätt

Lacken utsätts för miljöpåverkan. Fågelspillning, döda insekter, kåda, blompollen e.dyl. ska omgående tvättas bort, då de innehåller aggressiva ämnen som kan ge lackskador. Vid användning av biltvättar ska anvisningarna från biltvättens tillverkare följas. Stäng av vindrute- och bakrutetorkarna. Skruva av antennen och utvändiga tillbehör som taklasthållare osv. Vid handtvätt måste hjulhusens insida spolav ordentligt. Öppna dörrar och motorhuv och rengör kanter och falsar. Undvik skador vid rengöring av blanka metallister genom att använda en rengöringslösning som är godkänd för aluminium.

Försiktighet

Använd alltid rengöringsmedel med ett pH-värde på mellan 4 och 9. Använd inte rengöringsmedel på varma ytor.

Rengör inte motorrummet med ett ångstrålaggregat eller en högtrycksvätt. Spola av bilen väl och torka med sämskskinn. Skölj sämskskinnet ofta. Använd olika sämskskinn för lackerade ytor och glasytor. Om vax kommer på rutorna försämras sikten. Låt smörja alla dörrgångjärn hos en verkstad.

Ta inte bort tjärfläckar med hårda föremål. Använd tjärborttagningsspray på lackerade ytor.

Ytterbelysning

Strålkastarglasen och de övriga lyktglasen är tillverkade av plast. Använd inga slipande, frätande eller aggressiva medel, isskrapor eller torra trasor.

Polering och vaxning

Polering är endast nödvändig om fasta ämnen har fastnat på lacken, eller om lacken har blivit matt och glanslös. Karosdelar av plast får inte behandlas med vax eller poleringsmedel.

Fönster och torkarblad

Slå av vindrutetorkarna innan du arbetar i deras områden.

Använd mjuka, luddfria trasor eller ett sämskskinn och glasrengöringsmedel eller insektsborttagare för rengöring.

När du rengör av bakrutan inifrån bör du alltid torka parallellt med värmeelementet för att förhindra skador.

För mekanisk borttagning av isbeläggning används en isskrapa utan vassa hörn. Tryck isskrapan hårt mot glaset så att intryk smuts kan komma mellan isskrapan och glaset och repa detta.

Rengör torkarblad som gör ränder med en mjuk trasa och fönsterputs. Se dessutom till att ta bort rester som vax, insektsrester och liknande från fönstret. Isrester, föroreningar och torkning på torra rutor kommer att skada eller till och med förstöra torkarbladen.

Fälgar och däck

Använd inte högtrycksaggregat för rengöring.

Rengör fälgar med pH-neutralt fälgrengöringsmedel.

Fälgarna är lackerade och kan vårdas med samma medel som karossen.

Lackskador

Åtgärda små lackskador med ett lackstift innan det bildas rost.

Låt en verkstad åtgärda större lackskador resp. rost.

Underrede

Underredet har delvis ett underredsskydd av PVC resp. ett permanent skyddsvaxlager på utsatta områden. Kontrollera underredet och vaxa vid behov efter en underredstvätt. Bitumen-kautschuk-material kan skada PVC-skiktet. Låt en verkstad utföra arbeten på underredet. Vi rekommenderar att du tvättar underredet och kontrollerar skyddsvaxskiktet före och efter vintern.

Draganordning

Rengör inte kulstången med ett ångstrålaggregat eller en högtryckstvätt.

Kupévård

Interiör och klädsel

Använd endast torra trasor eller interiörrengöringsmedel för rengöring av interiören inklusive instrumentpanelen och övriga paneler.

Rengör läderklädsel med rent vatten och en mjuk trasa. Om klädseln är mycket smutsig kan du använda lädervårdsmedel.

Rengör enbart klustret och displayerna med en mjuk fuktig duk. Använd en svag tvällösning vid behov.

Rengör dynor med dammsugare och borste. Ta bort fläckar med interiörrengöringsmedel.

Tyg i kläder är inte alltid färgäkta. De kan orsaka missfärgning, särskilt på ljus tygklädsel. Fläckar och missfärgningar ska rengöras så snart som möjligt.

Rengör säkerhetsbältena med ljummet vatten eller interiörrengöringsmedel.

Försiktighet

Stäng kardborreband eftersom öppna kardborreband på kläder kan skada stolsklädseln.

Detsamma gäller kläder med föremål med vassa kanter, såsom dragkedjor eller bälten eller jeans med dubb.

Plast- och gummidelar

Plast- och gummidelar kan vårdas med samma medel som karossen. Använd eventuellt interiörrengöringsmedel. Använd inga andra medel. Undvik lösningsmedel och bensin. Använd inte högtrycksaggregat för rengöring.

Golv mattor

Varning

Om en golvmatta har fel storlek eller inte är korrekt monterad kan den hindra gaspedalen och/eller bromspedalen, vilket kan orsaka oavsiktlig acceleration och/eller förlängd bromssträcka, och orsaka olyckor och personsador.

Använd följande riktlinjer för korrekt användning av golvmattor.

- Originalgolvmattorna är utformade för denna bil. Om golvmattorna behöver bytas rekommenderar vi att du köper certifierade golvmattor som passar korrekt och som fästs med hållarna på förarsidan. Kontrollera alltid att golvmattorna inte kommer i vägen för pedalerna.
- Använd golvmattan med rätt sida uppåt. Vänd inte på den.
- Placera ingenting ovanpå golvmattan på förarsidan.
- Använd endast en enda golvmatta på förarsidan.

Sätta in golvmattor

Golvmattan på förarsidan hålls på plats av två hållare.

För att montera:

1. Flytta sätet så långt bak som möjligt.

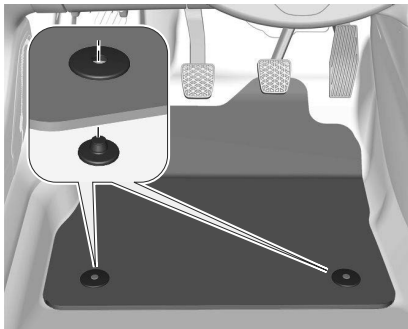

2. Rikta in spåren i mattan med hållarna enligt bilden.
3. Tryck mattan mot golvet.

Ta bort golvmattor

Att ta bort:

1. Flytta sätet så långt bak som möjligt.
2. Ta bort mattan.

Tekniska specifikationer

Bilidentifikation.....	169
Chassinummer (VIN).....	169
Typskylt.....	169
Motoridentifiering.....	170
Bildata	171
Motordata	172
Vätskekapacitet.....	173

Bilidentifikation

Chassinummer (VIN)

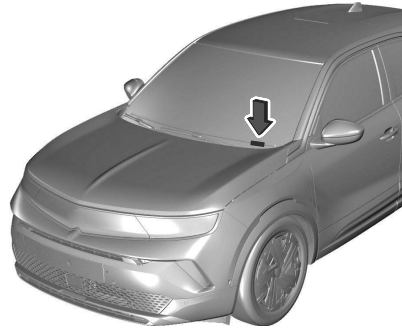

Chassinumret kan vara präglat på instrumentpanelen så att det syns genom vindrutan eller i motorrummet på höger karosspanel.

Typskylt



Typskylten är placerad på den vänstra eller högra framdörrsråmen. Layouten och läget kan avvika för vissa exportländer.



Uppgifter på typetikett:

- 1 tillverkare
- 2 tillståndsnummer
- 3 VIN-kod
- 4 tillåten totalvikt i kg
- 5 tillåten total tågvikt i kg
- 6 maximalt tillåtet framaxeltryck i kg
- 7 maximalt tillåtet bakaxeltryck i kg
- 8 tillverkarens adress, bilspecifika eller landsspecifika data

Fram- och bakaxellast får tillsammans inte överskrida den tillåtna totalvikten. Bilens tjänstevikt beror på bilens specifikation, t.ex. tillvalsutrustning och tillbehör.

Se intyget om överensstämmelse som medföljer bilen eller övriga nationella registreringshandlingar.

Tekniska data har fastställts enligt EU-normer. Med reservation för ändringar.

Uppgifter i av myndigheter utfärdade handlingar och dokument gäller i första hand, även om de avviker från uppgifterna i denna instruktionsbok.

Motoridentifiering

De tekniska datatabellerna visar motorns identifieringskod.

Motordata ⇒ sida 172

För hjälp med att identifiera motorn, se intyget om överensstämmelse som medföljer bilen eller övriga nationella registreringshandlingar.

Bildata

Mått

Längd [mm]	4150
Bredd med två infällda ytterbackspeglar [mm]	1791
Bredd med två ytterbackspeglar [mm]	1987
Höjd (utan antenn) [mm]	1535/1515 ⁵⁾
Bagagerummets längd på golvnivå [mm]	667
Bagageutrymmets längd med nedfälld andra sätesrad [mm]	1418
Bagageutrymmets bredd mellan hjulhusen [mm]	1021
Axelavstånd [mm]	2557/2561 ⁵⁾
Vändradie [m]	11,08

5) BEV

Motordata

Motortyp	EB2LTD	EB2ADTS	EB2ADTSM	EB2LTDH2	BEV ZAE / BEV ZLE
Marknadsbeteckning	1.2 T	1.2 T	1.2 T	1.2 T Hybrid 48 V	Elektrisk/Elektrisk lång räckvidd
Kolvens slagvolym [cm ³]	1199	1199	1199	1199	–
Motoreffekt [kW] vid varv/min	100 5500	96 5500	96 5500	100 5500	100 / 115
Vridmoment [Nm] vid varv/min	230 1750	230 1750	230 1750	230 1750	260 500–4060
Bränsletyp	Diesel	Diesel	Diesel	Diesel	–
Oktantal RON rekommenderat	95	95	91	95	
möjligt	98	98	98	98	
möjligt	91	91	95	91	
DC-snabbladdning [kW]	–	–	–	–	100 / 110
Batterikapacitet högspänning [kWh]	–	–	–	–	50 / 54

Vätskekapacitet

Motorolja

Motor	EB2LTD	EB2ADTS	EB2LTDH2
inklusive filter [l]	4,0	4,0	4,0
Mellan MIN och MAX [l]	1,0	1,0	1,0

Bränsletankar

Diesel (ICE), påfyllningsvolym [l]	44
Diesel (MHEV), påfyllningsvolym [l]	42

Andra vätskor ⇒sida158

Däcktryck ⇒sida160

Kundinformation

Försäkran om överensstämmelse....	174
REACH.....	174
Uppdatering av programvara.....	174
Registrerade varumärken.....	175
Registrering av fordondata och sekretess.....	176
Registrering av nödsamtalsdata och sekretess.....	176

Försäkran om överensstämmelse

Radiosändningssystem

Denna bil har system som överför och/eller tar emot radiovågor som omfattas av direktiv 2014/53/EU och The Radio Equipment Regulations 2017 av Storbritannien. Tillverkarna av systemen nedan försäkrar överensstämmelse med direktiv 2014/53/EU och The Radio Equipment Regulations 2017. Hela texten i EU-försäkran om överensstämmelse för varje system kan hämtas på följande adress: www.opel.com/conformity. Importör är Opel Automobile GmbH, Bahnhofspatz, 65423 Ruesselsheim am Main, Germany.

REACH

Registration, Evaluation, Authorisation and Restriction of Chemicals (REACH) (registrering, utvärdering, godkännande och begränsning av kemikalier) är en EU-förordning som antagits för att skydda människors hälsa och miljön från risker som kemikalier kan innebära. Besök www.opel.com/reach

för ytterligare information om Artikel 33-kommunikationen.

Uppdatering Av Programvara

Infotainmentsystemet kan hämta och installera vissa programvaruuppdateringar via en trådlös anslutning.

Obs

Tillgängligheten för dessa trådlösa mjukvaruuppdateringar varierar beroende på bil och land. Mer information finns på vår hemsida.

Fjärrhantering av enhet och fjärruppdateringar av programvara och fast programvara

Som en del av servicen relaterad till prestandan för de anslutna tjänster du abonnerar på, kommer nödvändig fjärrhantering av enheter och nödvändiga fjärruppdateringar av programvara och fast programvara för de namngivna anslutna tjänsterna att utföras, i första hand genom trådlös teknik. För att göra detta upprättas en säker radionätverksanslutning mellan bilen och servern för enhetshantering när tändningen slås på och ett mobilt nätverk finns tillgängligt. Beroende på bilens utrustning måste anslutningskonfigurationen ställas in på

Connected vehicle för att det ska gå att upprätta en radionätverksanslutning. Oavsett om det finns ett giltigt abonnemang på anslutna tjänster eller inte, kommer fjärrhantering och fjärruppdateringar relaterade till produktsäkerhet att utföras när detta krävs för att uppfylla ett lagkrav från tillverkarens sida (t.ex. tillämplig produktansvarslag eller föreskrifter om nödsamtal) eller när detta är nödvändigt för att skydda grundläggande intressen för bilens användare och passagerare. Upprättandet av en säker radionätverksanslutning och relaterade fjärruppdateringar påverkas inte av sekretessinställningarna och kommer främst att utföras efter initiering av bilanvändaren, efter ett meddelande om detta. Systemet kan visa meddelanden om en uppdatering så snart det är anslutet till ett exterioert Wifi-nätverk eller ett mobilt nätverk. Stora uppdateringar laddas bara ner via WiFi-nätverket. När en uppdatering finns tillgänglig visas ett meddelande på infodisplayen i slutet av en resa, och det går att välja att installera den med en gång eller att skjuta upp installationen. Installationstiden är variabel och kan ta flera minuter med maximalt cirka 30 minuter. En anmälan ger en uppskattning

av varaktigheten och en beskrivning av uppdateringen. Uppdateringar kan kontrolleras manuellt via infodisplayen. Följ anvisningarna på skärmen i den aktuella menyn.

Obs

Steg för nedladdning och installation av uppdateringar kan variera beroende på fordon.

Av säkerhetsskäl och eftersom det kräver förarens fulla uppmärksamhet, måste installationen utföras med tändningen påslagen utan att starta motorn. Installationen kan inte utföras i följande fall:

- Motorn är igång
- Nödsamtal pågång
- Bilbatteriet är otillräckligt laddat
- Bilens högspänningsbatteri håller på att laddas

Obs

Under installationsprocessen fungerar fordonet inte. Om uppdateringen misslyckas, kontakta en verkstad.

Registrerade Varumärken

Apple Inc.

Apple CarPlay™ är ett varumärke som tillhör Apple Inc.®

App Store® och iTunes Store® är registrerade varumärken som tillhör Apple Inc. iPhone®, iPod®, iPod touch®, iPod nano®, iPad® och Siri® är registrerade varumärken som tillhör Apple Inc.

Bluetooth SIG, Inc.

Bluetooth® är ett registrerat varumärke som tillhör Bluetooth SIG, Inc. DivX, LLC DivX® och DivX Certified® är registrerade varumärken som tillhör DivX, LLC.

Google Inc.

Android™ och Google Play™ Store är varumärken som tillhör Google Inc.

Velcro Companies

Velcro® är ett registrerat varumärke som tillhör Velcro Companies.

Verband der Automobilindustrie e.V.

AdBlue® är ett registrerat varumärke som tillhör VDA!

Registrering Av Fordonsdata Och Sekretess

Registrering Av Nödsamtalsdata Och Sekretess

Databehandling

All behandling av personuppgifter inom nödsamtalsfunktionen uppfyller ramverket för skydd av personuppgifter i enlighet med Europaparlamentets och rådets förordning 2016/679 (GDPR) och direktiv 2002/58/EG och syftar till att skydda intressen som är av grundläggande betydelse för den registrerade, i enlighet med artikel 6.1, avsnitt d) i förordning 2016/679. Behandlingen av personuppgifter är strängt begränsad till behoven för nödsamtalsfunktionen som används med det europeiska nödnumret. Nödsamtalsfunktionen kan bara samla in och bearbeta följande uppgifter kopplade till bilen: chassinummer, typ (personbil eller lätt nyttofordon), bränsletyp eller kraftkälla, de tre senaste platserna och körriktning, antal passagerare och en tidsstämplad loggfil med registrerade tekniska data relaterade till systemets funktion.

Mottagarna av dessa bearbetade uppgifter är de larmcentraler som har utnämnts av relevanta nationella myndigheter i det område där de ligger, vilket möjliggör prioriterad dirigerings och hantering av samtal till nödnumret.

Datalagring

Uppgifterna i systemets minne är inte tillgängliga utanför systemet tills dess att ett samtal görs. Systemet går inte att spåra och blir inte kontinuerligt övervakat i normalt driftläge.

Data i systemets internminne raderas automatiskt och fortlöpande. Endast fordonets tre senaste platser, som är nödvändiga för att systemet ska fungera normalt, lagras.

När ett larmsamtal utlöses sparas dataloggen i max 13 timmar.

Tillgång till data

Du har rätt att få tillgång till uppgifterna och vid behov kan du lämna in en begäran om att rätta, radera eller begränsa behandling av personuppgifter som inte behandlas i enlighet med bestämmelserna i förordning 2016/679 (GDPR). Tredjeparter till vilka personuppgifter har lämnats ut, ska underrättas om eventuella rättelser, radering eller begränsningar av behandling som har skett i enlighet med

det tidigare nämnda direktivet, om inte detta visar sig vara omöjligt eller medföra en oproportionell ansträngning.

Du har även rätt att inge klagomål till en relevant tillsynsmyndighet.

Om du vill utöva de rättigheter som nämns ovan, vänligen kontakta oss via e-post på privacyrights@mpsa.com. Mer information om våra kontaktuppgifter finns i vår policy om sekretess och cookies på vår hemsida.

Inspelare av händelsedata

Elektroniska styrenheter är installerade i din bil. Styrenheterna bearbetar data som tas emot av bilens givare eller data som de genererar själva eller utbyter sinsemellan. Vissa styrenheter är nödvändiga för att din bil ska fungera säkert, en del hjälper dig när du kör (förarassistanssystem), medan andra tillhandahåller komfort- eller infotainmentfunktioner.

Följande text innehåller allmän information om databehandling i bilen. Du hittar ytterligare information om vilka specifika data i din bil som överförs, lagras och vidarebefordras till tredje part och i vilket syfte under nyckelordet "Dataskydd" som är nära kopplat till referenserna för de berörda funktionella egenskaperna i den relevanta instruktionsboken eller i

de allmänna försäljningsvillkoren. Dessa finns också tillgängliga online.

Dina rättigheter vad gäller dataskydd

Enligt gällande lag om dataskydd har du vissa rättigheter gentemot företag som behandlar dina personuppgifter. Du har således fri och omfattande rätt till information som innehas av tillverkaren såväl som av tredje part (t.ex. auktoriserade bärgningstjänster eller verkstäder, leverantörer av onlinetjänster till din bil) om de har sparat personuppgifter som är kopplade till dig. Genom att göra detta kan du kräva att få veta vilka uppgifter som finns sparade om dig och i vilket syfte, och varifrån uppgifterna kommer. Din rätt till information omfattar också överföring av data till andra platser. Ytterligare information om dina lagliga rättigheter gentemot tillverkaren (t.ex. din rätt att radera eller korrigera data) finns i sekretessmeddelandet på tillverkarens webbplats (inklusive kontaktuppgifter för tillverkaren och dess dataskyddsansvarige). Data som endast lagras lokalt i bilen kan läsas med experthjälp vid en verkstad, i vissa fall mot en avgift.

Rättsliga krav vad gäller utlämnande av information

Om en myndighet begär detta (t.ex. i samband med brottsutredningar) är tillverkarna skyldiga att i enskilda fall offentliggöra data som har sparats av tillverkarna. Statliga myndigheter är också behöriga att, inom ramen för tillämplig lag, i enskilda fall själva läsa data från fordon. Av detta skäl kan information som kan vara till nytta för en utredning eventuellt läsas från krockkuddens styrenhet i händelse av en olycka.

Driftdata i bilen

Styrenheterna bearbetar data för drift av bilen. Dessa data inkluderar till exempel:

- information om fordonsstatus (t.ex. hastighet, rörelsefördröjning, sidoacceleration, rotationshastighet, "säkerhetsbälten på")
- omgivningsförhållanden (t.ex. temperatur, regnsensor, avståndsgivare)

Dessa data lagras som regel tillfälligt, dvs. inte längre än en driftscykel och bearbetas endast i själva bilen. Styrenheter lagrar ofta data (t.ex. bilnyckeln). Denna lagring används

för att göra det möjligt att tillfälligt eller permanent dokumentera information om bilens tillstånd, komponentspänning, underhållskrav samt tekniska händelser och fel.

Beroende på de tekniska utrustningsnivåerna lagras följande information:

- statuslägen för systemkomponenter (t.ex påfyllningsnivå, däcktryck, batteristatus)
- fel och defekter hos viktiga systemkomponenter (t.ex. lampor, bromsar)
- systemreaktioner i särskilda körsituationer (t.ex utlösning av krockkudde, aktivering av stabilitetskontrollssystem)
- information om händelser som skadar bilen
- för elbilar lagras laddningsnivån i högspänningsbatteriet, uppskattad räckvidd

I särskilda fall (t.ex. om bilen har upptäckt ett fel) kan det vara nödvändigt att spara data som annars skulle försvinna. När du använder tjänster (t.ex. vid reparation och underhåll) kan sparade driftsdata läsas tillsammans med VIN-koden och användas vid behov. Personal

som arbetar för servicenätverket (t.ex. garage eller tillverkare) eller tredje part (t.ex. uppdelningstjänster) kan läsa data som har sparats i bilen.

Samma gäller för garantiarbeten och kvalitetssäkringsåtgärder.

Data läses vanligen via OBD-porten (On-Board Diagnostics) som enligt lag måste finnas i bilen. De driftsdata som läses dokumenterar bilens eller de enskilda komponenternas tekniska tillstånd och hjälper till vid feldiagnos, efterlevnad av garantiansvar och kvalitetsförbättring.

Dessa data, i synnerhet information om komponentspänningar, tekniska händelser, operatörsfel och andra fel, överförs till tillverkaren vid behov tillsammans med VIN-koden. Tillverkaren har också ett produktansvar. Tillverkaren kan också behöva använda driftsdata från fordon för produktåterkallningar. Dessa data kan också användas för att kontrollera kundgarantin och garantireklamationer.

Felminnen i bilen kan återställas av ett serviceföretag vid service eller reparation, eller på din begäran.

Komfort- och infotainmentfunktioner

Komfortinställningar och anpassade inställningar kan sparas i bilen och ändras eller återställas när som helst.

Beroende på bilens utrustningsnivå finns följande inställningar

- stols- och rattlägesinställningar
- chassi- och luftkonditioneringsinställningar
- anpassade inställningar som t.ex. innerbelysning

Du kan mata in egna data i din bils infotainmentsystem som en del av de valda funktionerna.

Beroende på bilens utrustningsnivå finns följande inställningar

- multimedidata såsom musik, video eller foton för uppspelning i ett integrerat multimediasystem
- adressboksdata för användning med ett integrerat handsfreesystem eller navigeringssystem
- angivna destinationer
- data om användning av onlinetjänster

Dessa data för komfort- och infotainmentfunktioner kan lagras lokalt i bilen eller förvaras på en enhet som du har anslutit till bilen (t.ex. en smarttelefon, USB-sticka eller mp3-spelare). Data som du själv har angivit kan raderas när som helst.

Dessa data kan endast skickas från bilen på din begäran, särskilt när du

använder onlinetjänster i enlighet med de inställningar du har valt.

Integration av smarttelefon, t.ex. Android Auto eller Apple CarPlay

Om din bil har rätt utrustning kan du ansluta din smarttelefon eller en annan mobil enhet till bilen och styra den via bilens integrerade reglage. Smarttelefonens bild och ljud kan överföras via multimediasystemet i det här fallet. Samtidigt överförs specifik information till din smarttelefon.

Beroende på typen av integration kan det röra sig om positionsinformation, dag-/nattnät och annan allmän information om bilen. För mer information, se bruksanvisningen för bilen/infotainmentsystemet.

Integrationen innebär att vissa smarttelefonappar kan användas, t.ex. appar för navigering eller uppspelning av musik. Ingen ytterligare integration mellan smarttelefonen och bilen är möjlig, i synnerhet när det gäller aktiv tillgång till bildata. Karaktären av ytterligare databehandling bestäms av leverantören av den app som används. Huruvida du kan ange inställningar, och i så fall vilka, beror på den aktuella appen och smarttelefonens operativsystem.

Onlinetjänster

Om din bil har en radionätverksanslutning är det möjligt att utbyta data mellan din bil och andra system. Radionätverksanslutningen möjliggörs av en sändaranordning i din bil eller en mobil enhet som tillhandahålls av dig (t.ex. en smarttelefon).

Onlinefunktioner kan användas via denna radionätverksanslutning. Dessa inkluderar onlinetjänster och appar som tillhandahålls av tillverkaren eller andra leverantörer.

Proprietära tjänster

När det gäller tillverkarens onlinetjänster beskrivs de relevanta funktionerna av tillverkaren på ett lämpligt ställe (t.ex. användarhandboken eller tillverkarens webbplats) och därtill hörande information om dataskydd tillhandahålls. Ibland måste personuppgifter användas för att tillhandahålla onlinetjänster. Datautbyte för detta ändamål sker via en skyddad anslutning, t.ex. via tillverkarens IT-system som är avsedda för ändamålet. Insamling, bearbetning och användning av personuppgifter för tillhandahållande av tjänster sker enbart med stöd av lagen, t.ex. i fråga om ett rättsligt föreskrivet nödkommunikationssystem, eller efter

avtal med eller samtycke från användaren.

Du kan aktivera eller inaktivera tjänster och funktioner (varav en del kan vara avgiftsbelagda) och i vissa fall hela anslutningen till bilens radionätverk. Detta innebär inte lagstadgade funktioner och tjänster som ett nödkommunikationssystem.

Inbyggd bränsleförbrukningsmätare (OBFCM)

Denna funktion kommer att tillhandahållas för bilens hela livscykel. I enlighet med artikel 9 i Genomförandeförordning (EU) 2021/392 ("OBFCM") tillåter denna myndighetstjänst att Europeiska miljöbyrån (EEA) samlar in fordonsdata relaterade till användning (såsom VIN, total tillryggalagd sträcka, total bränsleförbrukning, total nätenergi till batteriet när så är tillämpligt). Denna data används av EEA för att i verklig användning övervaka bränsle- och energiförbrukningen och CO₂-utsläppen från de nya fordonen, på ett anonymiserat och aggregerat sätt. Insamling och överföring av fordonsdata för lagstadgade OBFCM-ändamål kan vägras. Detta kan göras genom att kontakta kundtjänst (kontaktuppgifter finns online).

Tjänster från tredje part

Om du utnyttjar onlinetjänster från andra leverantörer (tredje part), omfattas dessa tjänster av leverantörens ansvar och villkor för dataskydd och användning. Tillverkaren har ofta inget inflytande över det innehåll som utbyts i detta avseende. Därför bör du notera omfattningen och syftet med insamlingen och användningen av personuppgifter inom ramen för tredjepartstjänster som tillhandahålls av tjänstens leverantör.

Vid en olycka

Denna bil är utrustad med en datainspelare. Detta system samlar in och registrerar vissa fordonsdata under en kort tid (några sekunder) före, under och efter en händelse som t.ex. ett olycksfall eller en kollision. För att få bättre kunskap om de förhållanden som rådde när händelsen inträffade, registrerar systemet hur bilens olika system användes när händelsen inträffade, inklusive:

- ev. utlösta säkerhetssystem (airbag, säkerhetsbälte, osv.)
- status för alla säkerhetsbälten (fastspänt/lossat)
- den kontakt eller det tryck som föraren utövade på pedalerna

- bilens hastighet
- status på vissa kör- och förarassistanssystem.

Följande registreras inte:

- data för normala körförhållanden, dvs. data som inte är direkt kopplade till händelsen
- förarens eller några andra passagerares personuppgifter
- den geografiska plats där bilen befann sig när händelsen inträffade.

Läsningen av de data som registreras av datainspelaren kräver:

- åtkomst till bilens kupé eller till datainspelaren
- specialutrustning som kan beställas från tillverkaren Bosch.

Bortsett från bilens tillverkare kan även annan part, t.ex. rättsvårdande myndigheter, behöva komma åt dessa data för att analysera händelsen.

Radio Frequency Identification (RFID)

RFID-tekniken används i vissa bilar för funktioner som t.ex. startspärr. Den används även i samband med bekvämligheter såsom radiofjärrkontroller för dörrlåsning/upplåsning och start.

RFID-teknik i Opel-fordon använder eller registrerar inte personlig information eller länkar till något annat Opel-system som innehåller personlig information.

Sakregister

A

ABS	59
Airbag	25
Airbag, fram	26
Airbag, inaktivering	27
Airbag, sida	27
Aktiv nödbromsning	63, 106
Anslutning, Bluetooth	76
Applikationer	77
Automatisk belysningsreglering	41
Avancerad filhållningsassistent	117
Avancerade körassistanssystem 1,	105–136

B

Backkamera	123
Baksäten	21
Barnspärr	10
Barnsäkerhetssystem	28
Bilbarnstolar, ISOFIX	29
Bilbatteri	156
Bilbatteri, utbyte	156
Blinkers	40
Bluetooth (telefon)	76
Bogsera bilen	148
Bogsera en annan bil	148
Bogsering	103
Bogserögla	148
Bricka	36
Bromsar	155
Bromshjälp	86
Bromsvätska	155
Bränsleförbrukning	94

Bältespåminnare	58
-----------------------	----

D

Datum (inställning)	72
Dimljus	41
Display, head-up	72
Domkraft	139
Drivsystemtyp	3
Däck	160
Däckbeteckningar	161
Däckkedjor	163
Däckreparationssats	144
Döda vinkeln	112

F

Farthållare, inaktivering	127
Fasthållningsanordning för barn	28
Filhållningsassistent	115
Frekvens (radio)	75
Fällbart ryggstöd	21
Fönster	13
Fönster, barnspärr	14

H

Handskfack	45
Hastighetsbegränsare	132
head-up	73
Hjulskydd	162

I

Infällning av speglar	16
Instrumentkluster	69

J

Justera svankstödet	20
---------------------------	----

Justera säte	18
Justera sätets lutning	20

K

Kollisionsvarning framåt	109
Kontaktuppgifter	76
Krockkudde, gardin	27
Kupévård	167
Kylvätska, frostsnyddsmiddel	155
Körlägen	91

L

Lastbågar	103
Lastning	48
Lastsäkringsöglor	49
LED-Matrix-strålkastare	41
Ljus, parkering	41
Lås	166
Låsning, automatisk	7

M

Manuell växellåda	62
Massagefunktion	21
Montering av lasthållare	103
Motordata	172
Motorkylvätska	154
Motorolja	153
Mönsterdjup	162

N

Nackstöd	18
Nyckel, byte av batteri	10
Nycklar	10

O

Opel connect	138
--------------------	-----

P

Parkeringsbroms	84
Parkeringshjälp	119
Pedaler	78
Personanpassning	73
Profiler	74
Pumpa däck	160

R

Radio	74
Rattreglage	35
Rekommenderade smörjmedel	158
Rekommenderade vätskor	158
Reservhjul	141

S

Servicedisplay	54
Skydd, mycket kalla förhållanden	151
Skydd, snö	151
Skyddsmattor	167
Skyddsskärm (snöskydd)	151
Snöskydd	151
Speglar, invändiga	17
Spolarvätska	155
Start-stopp	80
Starta med startkablar	146
Station, radio	74
Stolsposition	18
Strålkastare, belysningsströmställare	39
Strålkastare, helljus	39
Strålkastare, justering	40

Strömsparläge	157
Ställa in säte manuellt	19
Ställa in tiden	72
Stöd, motorhuv	153
Stöldskyddssystem	11
Svankstöd	20
Säten, elektriska	20
Säten, uppvärmda	21

T

Tankning	93
Tekniska data	171
Telefon	76
Tid (inställning)	72
Tillbehör	151
Tillbehör, 12 V	46
Torkarbadsbyte, bakruta	160
Torkarbadsbyte, vindruta	159
Trepunktssäkerhetsbälten	24
Tryck, däck	160

U

Uppvärmda och ventilerade säten	21
---------------------------------------	----

V

Varnings- och indikatorlampa	55
Varningstriangel	138
Verktyg	140
Vindrutetorkare	36
Vinterdäck	161

Y

Ytterspeglar	16
Yttre vård	166

Ä

Ändra tiden 72

Ö

Övervakningssystem för däcktryck 136



www.opel.com

Copyright Opel Automobile GmbH, Rüsselsheim, Tyskland.

Informationen i den här publikationen gäller från och med det datum som anges nedan. Opel Automobile GmbH förbehåller sig rätten att göra ändringar i de tekniska specifikationerna, funktionerna och designen av fordon relativ till informationen i den här publikationen samt ändringar i själva publikationen.

Utgåva: Maj 2025, Opel Automobile GmbH, Rüsselsheim.

Tryck på klorinfritt blekt papper.

OMOKKBO2505sv-1

