

VIVARO

Посібник з експлуатації



Зміст

Вступ	2
Коротко	6
Ключі, дверцята та вікна	22
Сидіння, підголівники	50
Зберігання	80
Прилади та органи управління ..	92
Освітлення	121
Клімат-контроль	130
Керування автомобілем та експлуатація	146
Догляд за автомобілем	187
Ремонт і технічне обслуговування	233
Технічні характеристики	238
Інформація для споживача	252
Показчик	260

Вступ

Паливо	Призначення	<input type="text"/>		
Моторне мастило	Клас	<input type="text"/>		
	В'язкість	<input type="text"/>		
Тиск повітря в шинах	Розмір шин		Передні	Задні
	Літні шини	<input type="text"/>	<input type="text"/>	<input type="text"/>
	Зимові шини	<input type="text"/>	<input type="text"/>	<input type="text"/>
Вагові характеристики	Допустима повна маса	<input type="text"/>		
	- Власна маса, базова модель	<input type="text"/>		
	= Навантаження	<input type="text"/>		

Дані стосовно автомобіля

Уведіть дані про ваш автомобіль на попередній сторінці, щоб до них можна було легко отримати доступ. Ці дані вказано в розділах "Технічне обслуговування та ремонт" і "Технічні характеристики", а також на маркувальній таблиці.

Вступ

Ваш автомобіль є поєднанням сучасних технологій, безпеки, екологічності та економічності.

У цьому посібнику власника ви знайдете всю потрібну інформацію, яка надасть змогу керувати автомобілем безпечно та ефективно.

Переконайтеся, що ваші пасажери обізнані з можливим ризиком ДТП і травмування, які можуть стати наслідком неправильного використання автомобіля.

Ви повинні завжди дотримуватися законів і нормативних актів країни, в якій перебуваєте. Ці закони можуть відрізнятися від інформації в цьому посібнику власника.

Нехтування інформацією, яка міститься в цьому посібнику, може призвести до скасування гарантії.

Коли в посібнику власника йдеться про відвідання станції технічного обслуговування, ми радимо звертатися до сервіс-партнера компанії Opel.

Усі сервіс-партнери Opel надають першокласне обслуговування за розумні ціни. Досвідчені механіки, які пройшли підготовку в компанії Opel, працюють відповідно до встановлених Opel інструкцій.

Набір літератури для клієнта завжди потрібно тримати під рукою в автомобілі.

Використання цього посібника

- У цьому посібнику описано всі опції та функції, доступні для цієї моделі. **Описи деяких**

елементів, включаючи функції відображення та меню, можуть не стосуватися вашого автомобіля (це залежить від варіанта моделі, установлених у країні норм, наявного спеціального обладнання чи аксесуарів).

- У розділі "Коротко" міститься попередній огляд.
- Зміст на початку цього посібника та в кожному розділі вказує на місце розташування інформації.
- Алфавітний вказівник надасть змогу здійснювати пошук потрібної інформації.
- У цьому посібнику власника описано автомобілі з лівостороннім керуванням. Експлуатація таких автомобілів подібна до експлуатації автомобілів із правостороннім керуванням.
- У посібнику власника використовуються заводські позначення двигуна. Відповідні

маркувальні позначення можна знайти в розділі "Технічні характеристики".

- Курсові дані, наприклад ліворуч або праворуч, або вперед, або назад, завжди стосуються напрямку руху.
- Інтерфейс дисплея автомобіля може не підтримувати вашу мову.
- Повідомлення дисплея та внутрішні позначення виділені в тексті посібника **жирним** шрифтом.

Небезпека, попередження та обережно

⚠ Небезпека

Напис **⚠ Небезпека** вказує на ризик отримання смертельної травми. Нехтування цією інформацією є небезпечним для життя.

⚠ Попередження

Напис **⚠ Попередження** вказує на ризик нещасного випадку або травмування. Нехтування цією інформацією може призвести до травмування.

Обережно

Напис **Обережно** вказує на можливе пошкодження автомобіля. Нехтування цією інформацією може призвести до пошкодження автомобіля.

Символи

Посилання на сторінки вказані за допомогою ↗. ↗ "див. стор".

Посилання на сторінки та елементи алфавітного вказівника вказують на підзаголовки у змісті розділів.

Бажаємо вам провести багато годин за приємним водінням.

Adam Opel GmbH

Коротко

Початкова інформація про водіння

Відмикання автомобіля

Відімкнення за допомогою пульту дистанційного керування



Натисніть , щоб відімкнути дверцята водія. Натисніть ще раз, щоб відімкнути весь автомобіль.

Відкрийте дверцята, потягнувши ручки.

Натисніть  – відімкнеться лише багажне відділення.

Дистанційне керування ⇨ 23.

Центральний замок ⇨ 28.

Багажне відділення ⇨ 38.

Відімкнення замків механічним ключем ⇨ 28.

Відімкнення електронним ключем

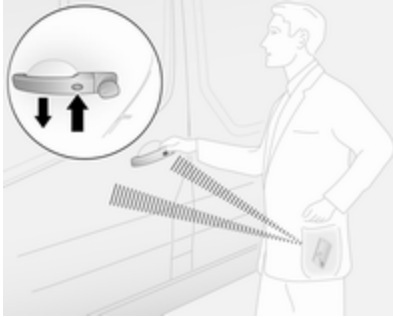

Натисніть кнопку на зовнішній ручці будь-яких дверцят, коли електронний ключ перебуває в межах зони виявлення (приблизно в радіусі одного метра від передніх дверцят або багажного відділення), а потім потягніть за ручку, щоб відчинити дверцята.

- або -

Натисніть кнопку  на електронному ключі, щоб відімкнути всі дверцята й багажне відділення.

Система електронного ключа
☞ 25.

Регулювання сидіння

Регулювання в поздовжньому напрямку



Потягніть до себе ручку, посуňte сидіння, відпустіть ручку.

Щоб переконатися, що сидіння зафіксувалося, спробуйте перемістити його вперед і назад.

Положення сидінь ☞ 51.

Регулювання сидінь ☞ 52.

Нахил спинки



Потягніть до себе важіль, відрегулюйте нахил і відпустіть важіль. Зачекайте, доки спинка сидіння не стане на місце. Не спирайтеся на спинку сидіння під час регулювання.

Положення сидінь ⇨ 51.

Регулювання сидінь ⇨ 52.

Висота сидіння

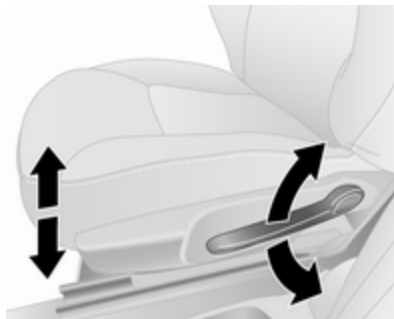

Хід накачування важеля:

угору : сидіння вище
донизу : сидіння нижче

Положення сидінь ⇨ 51.

Регулювання сидінь ⇨ 52.

Регулювання підголівника

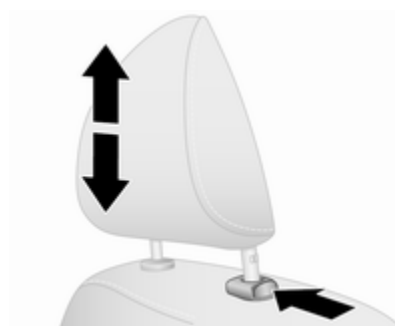

Натисніть кнопку вимикання, відрегулюйте висоту, заблокуйте повторно.

Підголівники ⇨ 50.

Пасок безпеки



Витягніть пасок безпеки і вставте пряжку в защіпку. Пасок безпеки не повинен переплітатися та має щільно прилягати до тіла. Не відхиляйте спинку назад занадто далеко (максимум приблизно на 25°).

Щоб відстебнути пасок, натисніть червону кнопку на пряжці.

Положення сидіння ⇨ 51.

Паски безпеки ⇨ 60.

Система подушок безпеки ⇨ 65.

Регулювання дзеркала

Внутрішнє дзеркало



Щоб відрегулювати дзеркало, посуньте його корпус у потрібний бік.

Внутрішнє дзеркало, дзеркало широкого огляду ⇨ 45.

Внутрішнє дзеркало з системою автоматичного зменшення засліплювальної дії світла ⇨ 46.

Зовнішні дзеркала

Ручне регулювання

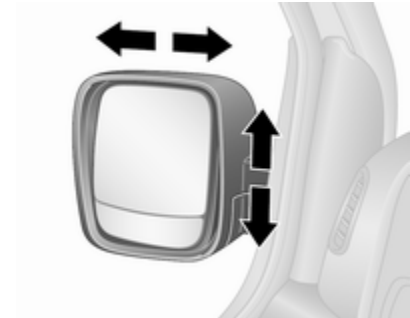

Поверніть дзеркало у необхідне положення.

Нижні дзеркала не регулюються.

Зовнішні дзеркала ⇨ 44.

Регулювання за допомогою електропривода

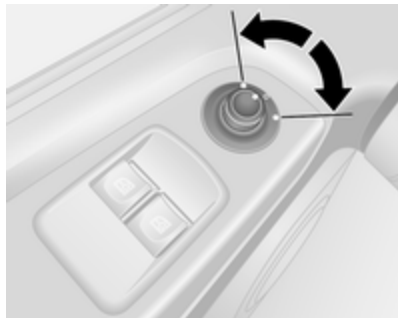

Виберіть потрібне зовнішнє дзеркало та відрегулюйте його.

Опуклі зовнішні дзеркала ⇨ 44.

Регулювання за допомогою електропривода ⇨ 44.

Складані зовнішні дзеркала ⇨ 44.

Зовнішні дзеркала з обігрівом ⇨ 45.

Регулювання керма

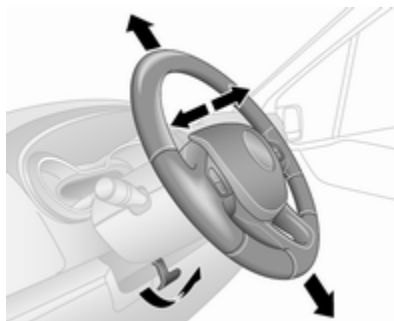

Розблокуйте важіль, відрегулюйте положення керма, потім знову натисніть важіль і переконайтеся, що його повністю заблоковано.

Не регулюйте положення керма під час руху автомобіля та коли воно заблоковане.

Система подушок безпеки ⇨ 65.

Положення системи запалювання ⇨ 149.

Огляд панелі приладів

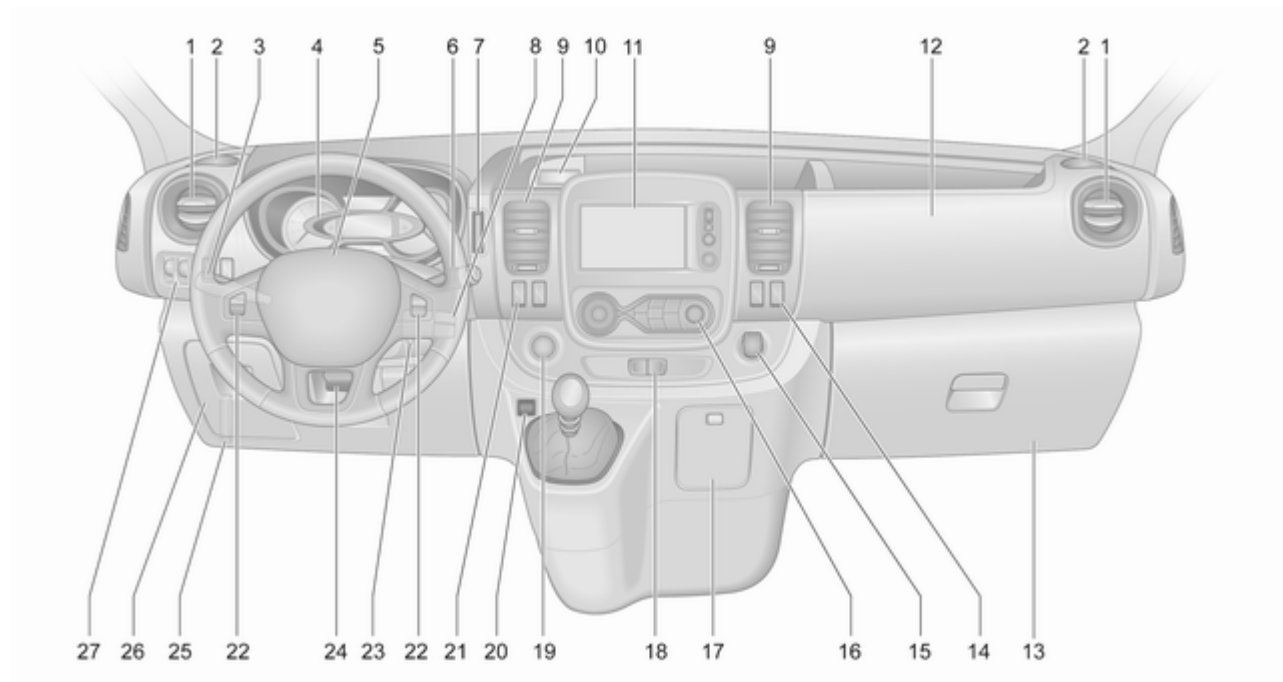

1	Бокові повітропроводи	143	6	Очисник скла, система промивки вітрового скла	94	15	Розетка	97
2	Попільничка	99		Система промивки та чищення заднього скла	96		Запальничка	99
	Тримач чашки	82		Бортовий комп'ютер	117	16	Система клімат-контролю .	130
3	Вимикач світла	121	7	Зчитувач карток для системи електронного ключа	25		Електронна система клімат-контролю	133
	Задні протитуманні фари ..	125	8	Елементи керування кермової колонці	93	17	Попільничка	99
	Передні протитуманні фари	125	9	Центральні повітропроводи	143		Тримач чашки	82
	Освітлення виходу	129	10	Розетка	97	18	Ліхтарі аварійної сигналізації	124
	Сигнали повороту та зміни смуги руху	124		Запальничка	99		Центральний замок	28
	Бокові ліхтарі	121		Монетниця, гніздо USB	80	19	Кнопка живлення для системи електронного ключа	149
	Блимання фар, ближнє світло та дальнє світло	122	11	Інформаційний дисплей	114	20	Кнопка Есо для ввімкнення режиму економії пального	147
4	Прилади	100	12	Подушка безпеки переднього пасажира	68	21	Система стоп-старт	154
	Центр інформації водія	114	13	Бардачок	81		Круїз-контроль і обмежувач швидкості	173
	Бортовий комп'ютер	117	14	Зовнішні дзеркала з обігрівом	45	22	Елементи дистанційного керування на кермі	93
5	Звуковий сигнал	93		Заднє вікно з підігрівом	49		Круїз-контроль	173
	Подушка безпеки водія	68		Контроль швидкості холостих обертів	152	23	Замок запалювання з блокуванням керма	149

24	Регулювання керма	93
25	Важіль відчинення капота .	189
26	Коробка запобіжників	207
27	Ультразвукова система допомоги під час паркування	177
	Електронна система курсвої стійкості (ESP®Plus)	171
	Протибуксувальна гальмівна система (TC)	170
	Регулювання діапазону освітлення фарами	123
	Регулювання освітлення панелі приладів	126
	Допоміжний обігрівач	137
	Обмежувач швидкості	177

Зовнішнє освітлення

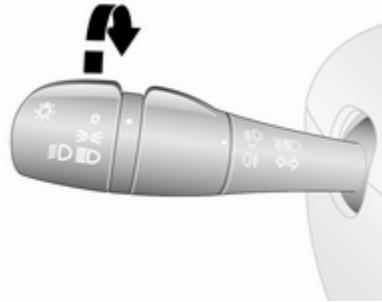

Положення перемикача зовнішніх освітлювальних приладів:

- : вимкнути
- ☞☞ : бокові ліхтарі
- ☞☞☞ : фари

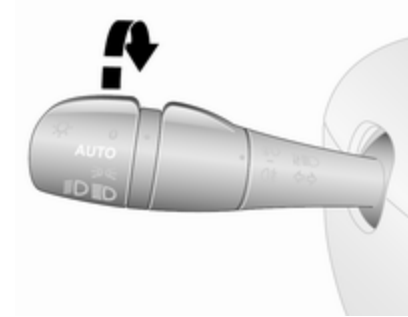

Автомобілі з автоматичним регулюванням освітлення:

AUTO : автоматичне управління освітленням: зовнішнє освітлення вмикається та вимикається автоматично залежно від зовнішніх умов освітлення.

Освітлення ⇨ 121.

Автоматичне регулювання освітлення ⇨ 122.

Система попередження про ввімкнені фари ⇨ 115.

Адаптивне переднє освітлення ⇨ 124.

Передні і задні протитуманні фари

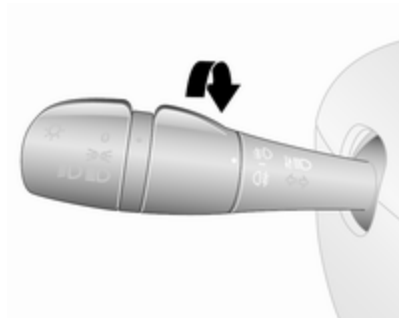

Положення перемикача внутрішніх освітлювальних приладів

☉ : передні протитуманні фари

☉/ : задні протитуманні фари

Передні протитуманні фари ⇨ 125.

Задня протитуманна фара ⇨ 125.

Світло фар, дальнє світло та ближнє світло

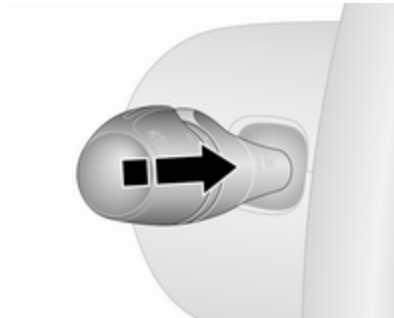

- світло фар : потягніть важіль до себе
- дальнє світло : натисніть важіль
- ближнє світло : натисніть або потягніть до себе важіль

Автоматичне регулювання освітлення ⇨ 122.

Дальнє світло ⇨ 122.

Блимання фар ⇨ 122.

Сигнали повороту та зміни смуги руху

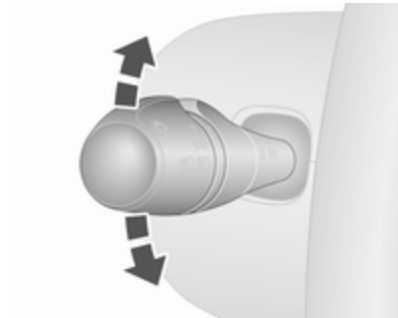

- важіль угору : вказівник повороту праворуч
- важіль вниз : вказівник повороту ліворуч

Сигнали повороту та зміни смуги руху ⇨ 124.

Ліхтарі аварійної сигналізації



Для керування використовується .

Ліхтарі аварійної сигналізації
↪ 124.

Звуковий сигнал



Натисніть .

Системи промивки та чищення

Очисник лобового скла

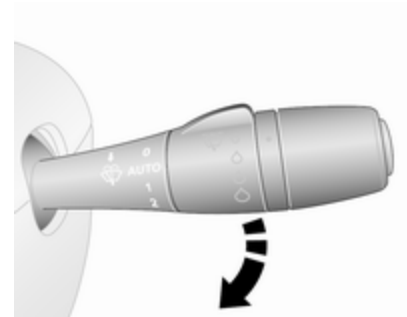

- 0** : вимкнути
- AUTO** або  : очищення через установленний інтервал або автоматичне очищення в разі спрацювання датчика дощу
- 1** : повільно
- 2** : швидко

Очисник лобового скла ↪ 94.

Заміна щітки склоочисника ↪ 198.

Омивач лобового скла

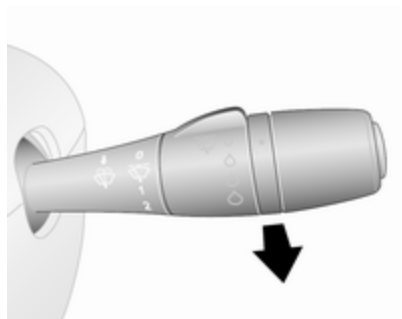

Потягніть до себе важіль.
Омивач лобового скла ⇨ 94.
Рідина омивача ⇨ 194.

Система промивки та чищення заднього скла

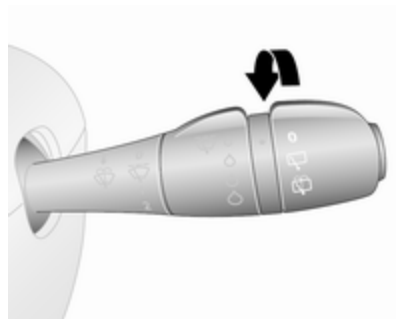

Поверніть важіль:

- : вимкнути
- : очисник
- ☼ : омивач

Система омивання/очищення заднього скла ⇨ 96.
Рідина омивача ⇨ 194.

Клімат-контроль

Заднє вікно з підігрівом



Керування підігрівом здійснюється кнопкою ☼.

Заднє скло з підігрівом ⇨ 49.

Зовнішні дзеркала з обігрівом



Натиснувши ☼, можна також активувати зовнішні дзеркала з підігрівом.

Зовнішні дзеркала з обігрівом ⇨ 45.

Система запобігання запотіванню та замерзанню вікон

Система клімат-контролю





- Поширення повітря на .
- Установіть регулятор температури на найвищий рівень.
- Установіть швидкість вентилятора на найвищий рівень.
- Охолодження **A/C** вмикається.
- Підігрів заднього скла  вмикається.

Система клімат-контролю ⇨ 130.

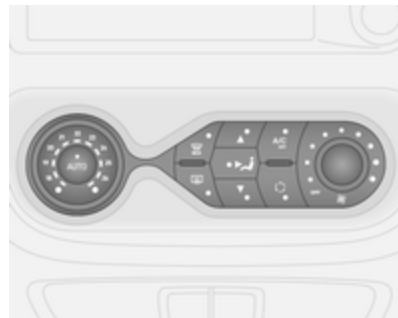
Електронна система клімат-контролю



- Натисніть . Після ввімкнення в кнопці почне світитися індикатор.
- Температура, розподіл повітря та його охолодження регулюватимуться автоматично, а вентилятор працюватиме з великою швидкістю.
- Увімкніть підігрів заднього вікна  ⇨ 49.

Електронна система клімат-контролю ⇨ 133.

Трансмiсія

Механiчна трансмiсія



Задній хiд: коли автомобiль стоїть на мiсцi, зачекайте три секунди пiсля натискання педалi зчеплення, потiм потягнiть за кільце на важелi селектора та ввiмкнiть передачу.

Якщо передача не вмикається, установiть важiль у нейтральне положення, вiдпустiть педаль зчеплення та натиснiть її повторно; пiсля цього повторiть вибiр передачi.

Механiчна трансмiсія ⇨ 167.

Запуск

Перед запуском виконайте перевiрку таких компонентiв

- Тиск i стан шин ⇨ 212, ⇨ 251.
- Рiвень мастила в двигунi та рiвнi рiдин ⇨ 190.
- Усi вiкна, дзеркала, прилади зовнiшнього освiтлення та номернi знаки вiльнi вiд бруду, снiгу та льоду та перебувають у робочому станi.
- Правильне положення дзеркал, сидiнь i паскiв безпеки ⇨ 44, ⇨ 51, ⇨ 61.
- Функцiонування гальм на низькiй швидкостi, особливо якщо гальма є вологими.

Запуск двигуна за допомогою ключа

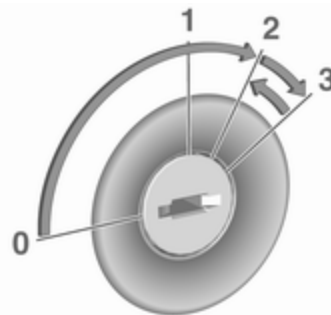

- Повернiть ключ запалювання в положення 1.
- Плавно повернiть кермо, щоб вимкнути систему його блокування.
- Натиснiть педаль зчеплення та педаль гальм.
- Не натискайте педаль акселератора.
- Дизельний двигун: повернiть ключ у положення 2 для попереднього розгiрвання та

дочекайтеся, поки згасне контрольний індикатор  на комбінованій панелі приладів.

- Поверніть ключ у положення **3**, а потім відпустіть.

Запуск двигуна ⇨ 151.

Запуск двигуна кнопкою живлення



Електронний ключ має бути в салоні автомобіля: або в зчитувачі карток, або в передній частині пасажирського салону.

- Плавно поверніть кермо, щоб вимкнути систему його блокування.
- Натисніть педаль зчеплення та педаль гальм.
- Не натискайте педаль акселератора.

- Натисніть **START/STOP**, а потім відпустіть.
- Після короткої паузи двигун запуститься.

Кнопка живлення ⇨ 149.

Система стоп-старт



Коли автомобіль рухається на малій швидкості або перебуває у нерухомому стані й виконуються певні умови, активуйте функцію "Автостоп" наведеним нижче способом:

- Натисніть педаль зчеплення.
- Перемістіть важіль селектора в положення нейтральної передачі.
- Відпустіть педаль зчеплення.

Після ввімкнення функції "Автостоп" **A** на панелі приладів засвітиться ⇨ 112.

Для повторного запуску двигуна знову натисніть на педаль зчеплення.

Система стоп-старт ⇨ 154.

Паркування

⚠ Попередження

- Забороняється ставити автомобіль на стоянку на легкозаймистій поверхні. Через високу температуру системи виведення вихлопних газів така поверхня може зайнятися.
 - Завжди вмикайте стоянкове гальмо, не натискаючи кнопку розблокування. Застосовуйте максимально щільно на спуску чи підйомі. Щоб зменшити гальмівне зусилля, одночасно натисніть педаль гальм.
 - Вимкніть двигун.
 - Якщо автомобіль стоїть на рівній поверхні чи на підйомі, увімкніть першу передачу. На підйомі поверніть передні колеса від бордюру.
- Якщо автомобіль стоїть на схилі, увімкніть задню

передачу. Поверніть передні колеса до бордюру.

- Зачиніть вікна.
- Витягніть ключ із замка запалювання. Поверніть кермо до спрацьовування блокування.

- Замкніть автомобіль, натиснувши  на пульті дистанційного керування ⇨ 28.

Активуйте систему блокування автомобіля від викрадення ⇨ 40 та систему сигналізації для запобігання викраденню автомобіля ⇨ 41.

- Після вимкнення двигуна можуть почати роботу вентилятори охолодження двигуна ⇨ 189.

Обережно

Після роботи двигуна на великих обертах або з великим навантаженням перш ніж вимкнути його, потрібно

проїхати коротку відстань із невеликим навантаженням або ввімкнути нейтральну передачу приблизно на 30 секунд, щоб захистити турбонагнітач.

Обережно

В умовах дуже низької температури двигун не повинен працювати на холостому ходу більше п'яти хвилин, інакше він може вийти з ладу.

Ключі, замки ⇨ 22.

Ключі, блокування ⇨ 188, консервування автомобіля на тривалий період часу.

Ключі, дзерцята та вікна

Ключі, замки	22
Ключі	22
Паспорт автомобіля	23
Радіопульт дистанційного керування	23
Система електронного ключа	25
Дверні замки	27
Центральний замок	28
Автоматичне блокування	34
Замки для захисту від доступу дітей	34
Дзерцята	35
Зсувні двері	35
Задні дзерцята	35
Багажне відділення	38
Безпека автомобіля	40
Система блокування автомобіля від викрадення	40
Система запобігання викраденню автомобіля	41
Імобілайзер	43

Зовнішні дзеркала	44
Випукла форма	44
Ручне регулювання	44
Регулювання за допомогою електропривода	44
Складані дзеркала	44
Дзеркала з підігрівом	45
Внутрішні дзеркала	45
Система зменшення засліплювальної дії світла вручну	45
Система автоматичного зменшення засліплювальної дії світла	46
Вікна	46
Лобове скло	46
Вікна з електропідйомниками	47
Задні вікна	48
Заднє вікно з підігрівом	49
Сонцезахисні козирки	49

Ключі, замки

Ключі

Обережно

Не чіпляйте важкі або громіздкі предмети до ключа запалювання.

Запасні ключі

Номер ключа вказаний на самому ключі чи на знімному ярлику.

Номер ключа потрібно вказати під час замовлення запасних ключів, оскільки він є компонентом системи імобілайзера.

Якщо електронний ключ потрібно замінити, автомобіль слід доставити на станцію технічного обслуговування.

Замки ⇨ 229.

Дистанційне керування ⇨ 23.

Система електронного ключа ⇨ 25.

Центральний замок ⇨ 28.

Запуск двигуна ⇨ 151.

Паспорт автомобіля

Паспорт автомобіля містить дані стосовно безпеки транспортного засобу, тому його потрібно тримати в безпечному місці.

Коли автомобіль потрапляє на станцію технічного обслуговування, ці дані потрібні для виконання певних операцій.

Радіопульт дистанційного керування



Використовується для керування:

- центральний замок ⇨ 28
- багажне відділення ⇨ 38

- система блокування автомобіля від викрадення ⇨ 40
- система сигналізації для запобігання викраденню автомобіля ⇨ 41

Радіус дії пульта дистанційного керування становить приблизно п'ять метрів. Зовнішні перешкоди можуть призвести до зменшення радіуса дії. Справність пульта підтверджують ліхтарі аварійної сигналізації.

Поводьтеся з пультом обережно, захищайте його від впливу вологи та високих температур, а також уникайте зайвого використання.

Залежно від моделі в автомобілі може використовуватися пульт дистанційного керування із 2 або 3 кнопками чи електронний ключ, який також має функції пульта дистанційного керування.

Система електронного ключа
⇨ 25.

Несправність

Якщо центральний замок не працює від пульта дистанційного керування, причиною цього може бути:

- Відстань до автомобіля більше за радіус дії пульта.
- Занизький заряд батареї.
- Часте, безперервне використання дистанційного керування поза радіусом дії, що вимагатиме перепрограмування на СТО.
- Перевантаження центрального замка через надто часте використання; на короткий час припинено живлення.
- Інтерференція радіохвиль більшої потужності від інших джерел.

Користування механічним ключем
⇨ 28.

Заміна батарейки радіопульта дистанційного керування

Замініть батарею одразу після зменшення радіусу дії.



Акумулятори не належать до побутових відходів. Їх потрібно здати на утилізацію до відповідних приймальних пунктів.

Пульт ДК із 2-ма або 3-ма кнопками



Викрутіть гвинт та відкрийте відділення для батарейки. Для цього вставте монету у слот та поверніть її.

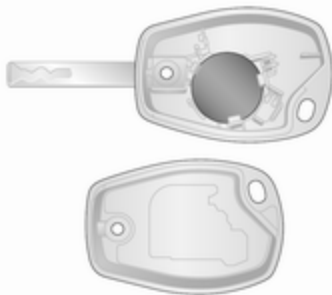

Замініть батарею (тип батареї CR 2016), звертаючи увагу на її положення під час встановлення. Вставте на місце обидві половинки кришки, пересвідчіться в тому, що вони правильно зафіксовані. Знову закрутіть та затягніть гвинт.

Електронний ключ

На необхідність заміни батареї радіопульта дистанційного керування вказує повідомлення у центрі інформації для водія ⇨ 115.

Примітка

У випадку надзвичайної ситуації автомобіль можна натомість замкнути або відімкнути запасним механічним ключем у корпусі електронного ключа ⇨ 25.

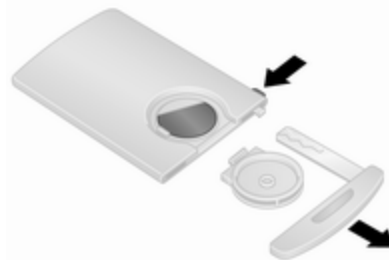

Натисніть на кнопку фіксатора збоку на електронному ключі, й не відпускаючи її, витягніть запасний механічний ключ зверху. Від'єднайте кришку

акумуляторного відсіку на тильній панелі електронного ключа, а потім від'єднайте й вийміть акумулятор, натиснувши на нього з однієї сторони.

Замініть батарею (тип батареї CR 2016), звертаючи увагу на її положення під час встановлення.

Установіть кришку акумуляторного відсіку, а потім вставте на місце запасний механічний ключ.

Синхронізація електронного ключа

Натисніть одну з кнопок на електронному ключі чотири рази у зоні виявлення (приблизно в радіусі одного метра) від передніх дверцят або багажного відділення. Електронний ключ буде синхронізовано після вмикання запалювання.

Система електронного ключа

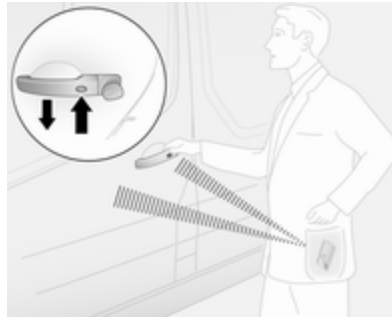

Забезпечує безконтактне керування такими функціями й компонентами:

- центральний замок ⇨ 28
- багажне відділення ⇨ 38
- увімкнення запалювання та запуск двигуна ⇨ 149
- система блокування автомобіля від викрадення ⇨ 40
- система сигналізації для запобігання викраденню автомобіля ⇨ 41

Електронний ключ просто повинен бути на тілі водія.

Примітка

Виходячи з автомобіля, завжди забирайте електронний ключ із собою.

Якщо залишити електронний ключ у зчитувачі карток, після відчинення дверцят водія пролунає звуковий сигнал попередження ⇨ 115, а в інформаційному центрі водія відобразиться відповідне повідомлення ⇨ 115.

Крім цього, електронний ключ виконує функції пульта ДК ⇨ 23 і дає змогу користуватися функцією освітлення під час посадки в автомобіль ⇨ 128.

Для безконтактного керування електронний ключ має перебувати поза салоном автомобіля в радіусі одного метра від передніх дверцят чи багажного відділення. Радіус дії кнопок електронного ключа може обмежуватися зовнішніми чинниками. Справність пульта підтверджують ліхтарі аварійної сигналізації.

Поводьтеся з пультом обережно, захищайте його від вологи та високих температур, а також уникайте зайвого використання.

Примітка

Під час їзди не залишайте електронний ключ у вантажному відділенні, оскільки в цьому місці він перебуватиме поза зоною виявлення (про що буде повідомлено попереджувальним звуковим сигналом на низькій швидкості руху ⇨ 115, а також з'явиться відповідне повідомлення в інформаційному центрі водія ⇨ 115).

Примітка

Якщо електронний ключ зберігається у передньому пасажирському відділенні, а в центрі інформації для водія з'являється повідомлення (яке може супроводжуватися попереджувальним звуковим сигналом) про те що ключ знаходиться поза зоною прийому, рекомендується вставити електронний ключ в зчитувач карток.

Примітка

Якщо електронний ключ не виявлено в передній частині пасажирського салону, після того як було відчинено й зачинено дверцята під час роботи двигуна, в інформаційному центрі водія відобразиться повідомлення про те, що ключ перебуває поза зоною досяжності (додатково лунає попереджувальний сигнал, якщо перевищено певну швидкість).

Повідомлення зникне, коли електронний ключ буде знову виявлено.

Повідомлення зникне, коли електронний ключ буде знову виявлено.

Безконтактне керування автоматично вимкнеться, якщо натиснути кнопку на електронному ключі або натиснути на вимикач центрального замка  ⇨ 28. Щоб знову ввімкнути безконтактне керування, повторно запустіть двигун.

Кнопка живлення ⇨ 149.

Заміна батареї в електронному ключі

Замініть батарею, як тільки система більше не працює належним чином або діапазон її дії зменшився. На необхідність заміни батареї радіопульта дистанційного керування вказує повідомлення у центрі інформації для водія ⇨ 115.

Вказівки щодо заміни батарейки див. у розділі "Радіопульт дистанційного керування" ⇨ 23.

Несправність

Якщо система центрального замка не вмикається або двигун не вдається запустити, причина може бути однією з наведених нижче:

- несправність електронного ключа
- електронний ключ перебуває поза зоною дії
- низький заряд батареї

- перевантаження центрального замка через часте використання, короточасне припинення подачі живлення
- інтерференція радіохвиль більшої потужності від інших джерел

Запасний механічний ключ

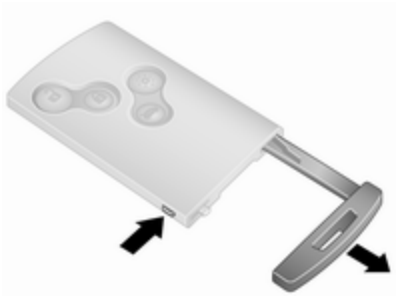

Натисніть на кнопку фіксатора збоку на електронному ключі, й не відпускаючи її, витягніть запасний механічний ключ зверху.

Дверцята замикаються та відмикаються вручну поворотом ключа в замку.

Після користування запасним механічним ключем вставте його на місце в корпус електронного ключа.

Дверні замки

Замок проти викрадення



Щоб зсувні бічні двері не можна було відчинити ззовні, відчиніть дверцята водія, а потім активуйте замок проти викрадення.

За допомогою відповідного інструмента поверніть вимикач замка проти викрадення на дверях

у замкнене положення. Після цього дверцята/двері багажника не можна буде відчинити ззовні.

Замок проти викрадення залишається замкнутим навіть після відмикання автомобіля з пульта дистанційного керування. Дверцята / двері багажника можна буде відчинити лише з салону або за допомогою механічного ключа.

Примітка

Залежно від версії двері багажного відділення можуть не замикатися після активації системи запобігання викраденню автомобіля.

Щоб перевести замок у неактивний стан, поверніть вимикач у відімкнуте положення.

Механічний замок задніх дверцят



Щоб замкнути ліву половину задніх дверцят зсередини багажного відділення, поверніть вимикач замка за годинниковою стрілкою. Щоб перевести замок у неактивний стан, поверніть вимикач проти годинникової стрілки.

Задні дверцята ⇨ 35.

Центральний замок

Відмикає та замикає передні дверцята, зсувні бічні двері та багажне відділення.

Передні дверцята, двері багажного відділення чи зсувні бічні двері (якщо ними обладнано автомобіль) можна відмикати та замикати окремо за допомогою дистанційного керування з 3 кнопками.

З міркувань безпеки, автомобіль не можна замкнути, якщо ключ знаходиться у вимикачі запалювання.

Примітка

Якщо впродовж двох хвилин після відімкнення автомобіля не відчинити жодних дверцят, автомобіль знову буде автоматично замкнено.

Зачиніть дверцята та багажне відділення. Якщо дверцята зачинені неправильно, центральний замок не працюватиме.

Детальніше в розділі "Користування механічним ключем".

Дистанційне керування

Операції дистанційного керування центральним замком підтверджуються ліхтарями аварійної сигналізації. Після відмикання автомобіля ліхтарі аварійної сигналізації блимають один раз, а після замикання - двічі.

Замикання за допомогою дистанційного керування з 2 кнопками





Залежно від моделі та конфігурації автомобіля:

- Натисніть і потримайте  на електронному ключі, щоб

відімкнути всі дверцята й багажне відділення.

- або -

- Натисніть  один раз, щоб відімкнути дверцята водія, а щоб відімкнути всі дверцята та багажне відділення, натисніть  двічі.

Відмикання за допомогою дистанційного керування з 3 кнопками





Залежно від моделі та конфігурації автомобіля:

- Натисніть і потримайте  на електронному ключі, щоб

відімкнути всі дверцята й багажне відділення.

- або -

- Натисніть  один раз, щоб відімкнути дверцята водія, а щоб відімкнути всі дверцята та багажне відділення, натисніть  двічі.
- або -
- Натисніть  один раз, щоб відімкнути всі дверцята й багажне відділення.

Замикання за допомогою дистанційного керування з 2 кнопками



Натисніть : Усі дверцята і багажне відділення буде замкнено.

Замикання за допомогою дистанційного керування з 3 кнопками



Натисніть : Усі дверцята і багажне відділення буде замкнено.

Примітка

За наявності датчик руху в салоні автомобіля системи сигналізації  41 можна вимкнути,

натиснувши та потримавши  (вимкнення підтверджується звуковим сигналом).

Якщо це було зроблено випадково, відімкніть дверцята знову й коротким натисненням  замкніть автомобіль.

Замкнення та відімкнення багажного відділення за допомогою пульту ДК з 2 кнопками



Залежно від моделі та конфігурації автомобіля натисніть  один раз або двічі, щоб відімкнути багажне відділення (та зсувні бічні двері).

Натисніть , щоб замкнути багажне відділення (та зсувні бічні двері – залежно від версії).

Замкнення та відімкнення багажного відділення за допомогою пульту ДК з 3 кнопками



Натисніть , щоб замкнути чи відімкнути багажне відділення (та зсувні бічні двері – залежно від версії).

Користування системою електронного ключа

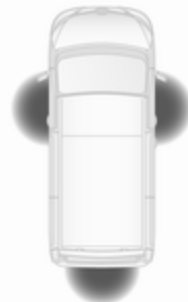

Для безконтактного керування електронний ключ має перебувати поза салоном автомобіля в радіусі одного метра від передніх дверцят чи багажного відділення.

Примітка

На зовнішній ручці дверцят зсувних бічних дверей немає кнопки для безконтактного керування.

У салоні автомобіля не повинно бути електронних ключів, а в радіусі зон виявлення – додаткових електронних ключів, інакше

безконтактне керування центральним замком не працюватиме.

Дії для керування центральним замком за допомогою електронного ключа підтверджуються ліхтарями аварійної сигналізації. Після відмикання автомобіля ліхтарі аварійної сигналізації блимають один раз, а після замикання - двічі.

Якщо у процесі замикання виявиться, що в автомобілі є відчинені або не повністю зачинені дверцята, центральний замок буде безперервно замикати й відмикати автомобіль, але ліхтарі аварійної сигналізації не блиматимуть.

⚠ Небезпека

Ніколи не залишайте електронний ключ у салоні автомобіля, коли в ньому перебувають діти чи домашні тварини, щоб запобігти випадковому ввімкненню вікон, дверцят чи двигуна. Ризик отримання смертельних травм.

Відмикнення електронним ключем – безконтактне керування

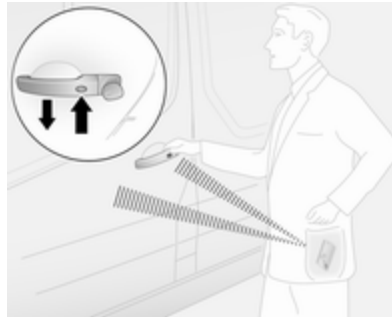

Натисніть кнопку на зовнішній ручці передніх дверцят, щоб відмикнути їх, а потім потягніть за ручку, щоб їх відчинити.

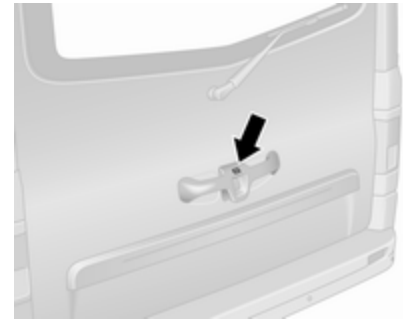

Для задніх дверцят / дверей багажника: натисніть кнопку на зовнішній ручці, щоб відмикнути, а потім потягніть за ручку, щоб відчинити.

Автомобіль відмикнеться лише за умови, що після безконтактного замикання минуло щонайменше три секунди.

Безконтактне керування автоматично вимкнеться, якщо натиснути кнопку на електронному ключі. Щоб знову ввімкнути безконтактне керування, повторно запустіть двигун.

Відімкнення кнопками на електронному ключі



Натисніть  на електронному ключі, щоб відімкнути всі дверцята й багажне відділення.

Замкнення електронним ключем – безконтактне керування

Натисніть кнопку на зовнішній ручці дверцят. Усі дверцята і багажне відділення буде замкнено.

Автомобіль замкнеться лише за умови, що після безконтактного відмикання минуло щонайменше три секунди.

Безконтактне керування автоматично вимкнеться, якщо натиснути кнопку на електронному ключі. Щоб знову ввімкнути безконтактне керування, повторно запустіть двигун.

Замкнення кнопками на електронному ключі



Натисніть  на електронному ключі, щоб замкнути всі дверцята й багажне відділення.

Замкнення та відімкнення багажного відділення електронним ключем – безконтактне керування

Натисніть кнопку на зовнішній ручці дверцят, щоб замкнути або відімкнути задні дверцята чи двері багажного відділення (та зсувні бічні двері), коли електронний ключ перебуває в межах зони виявлення (приблизно в радіусі одного метра).

Задні дверцята/двері багажного відділення (та зсувні бокові двері) замкнуться лише за умови, що після останнього натискання кнопки минуло щонайменше три секунди.

Безконтактне керування автоматично вимкнеться, якщо натиснути кнопку на електронному ключі. Щоб знову ввімкнути безконтактне керування, повторно запустіть двигун.

Замкнення та відімкнення багажного відділення кнопками на електронному ключі



Натисніть , щоб замкнути чи відімкнути задні дверцята / двері багажного відділення (та зсувні бічні двері).

Система електронного ключа ⇨ 25.

Користування механічним ключем



Дверцята замикаються та відмикаються вручну поворотом ключа в замку.

Примітка

Якщо акумулятор в електронному ключі потрібно замінити, автомобіль можна замикати й відмикати за допомогою запасного механічного ключа, який міститься в корпусі електронного ключа ⇨ 25.

Вимикач центрального замка

Замикає чи відмикає дверцята та багажне відділення з салону.



Щоб замкнути автомобіль, натисніть  ще раз. Активація вказується індикатором у кнопці. Якщо зачинити будь-які з дверцят, вони замкнуться автоматично.

Щоб відімкнути автомобіль, натисніть перемикач  ще раз.

Якщо автомобіль рухається з відчиненим багажним відділенням, передні дверцята (та зсувні бічні двері) все одно можна замкнути. Коли ввімкнено запалювання, натискайте  протягом приблизно

п'яти секунд. Якщо зачинити задні дверцята / двері багажного відділення, вони замкнуться автоматично.

Автоматичне блокування ⇨ 34.

Після натиснення  безконтактне керування автоматично вимикається. Щоб знову ввімкнути безконтактне керування, повторно запустіть двигун.

Система електронного ключа ⇨ 25.

Автоматичне блокування

Автоматичне блокування після початку руху

Цю функцію безпеки можна налаштувати так, щоб дверцята та багажне відділення автоматично замикалися відразу після початку руху автомобіля.

Активация

Коли двигун працює, натисніть  на вимикачі центрального замка і потримайте приблизно п'ять секунд. Звуковий сигнал підтвердить активацію.

Деактивація

Коли двигун працює, натисніть  на вимикачі центрального замка і потримайте приблизно п'ять секунд. Звуковий сигнал підтвердить деактивацію.

Вимикач центрального замка ⇨ 28.

Замки для захисту від доступу дітей

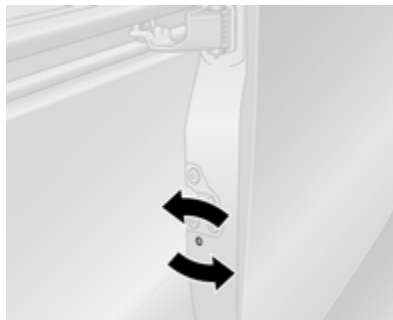

Замок для захисту зсувних бічних дверей від доступу дітей знаходиться на задній зовнішній їх частині.

Щоб зсувні бокові двері не можна було відчинити зсередини, відчиніть їх і активуйте замок для захисту від доступу дітей.

Попередження

Використовуйте замки для захисту від доступу дітей, коли діти сидять на задніх сидіннях, щоб не можна було випадково відчинити двері зсередини салону.

Відповідним інструментом поверніть заціпку замка для захисту від доступу дітей на зсувних бокових дверях у замкнене положення. Після цього дверцята не можна буде відчинити зсередини.

Замок для захисту від доступу дітей залишається замкнутим навіть після відмикання автомобіля за допомогою пульта ДК. Дверцята можна відчинити лише ззовні.

Щоб перевести замок для захисту від доступу дітей у неактивний стан, поверніть вимикач у відімкнуте положення.

Дверцята

Зсувні двері

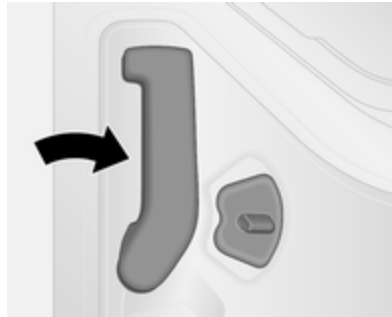

Відчиняти й зачиняти зсувні бічні двері можна лише тоді, коли автомобіль стоїть на місці й у ньому ввімкнено стоянкове гальмо.

Щоб відімкнути та відчинити двері з салону, потягніть за ручку в напрямку до задньої частини автомобіля.

Двері можуть відмикатися зсередини вимикачем замка у салоні автомобіля.

Центральний замок ⇨ 28.

⚠ Попередження

Будьте обережні, користуючись зсувними бічними дверима з електроприводом. Ризик травмування.

Стежте за тим, щоб рухові дверей не перешкождали жодні предмети, а також за тим, щоб вони нікого не затиснули.

Якщо автомобіль припарковано на схилі, відкриті зсувні двері можуть самостійно посунутися вниз під власною вагою.

Перш ніж зрушити з місця, зачиніть зсувні двері.

Задні дверцята

Задні дверцята можна відчинити, лише якщо автомобіль відімкнено.

Центральний замок, користування механічним ключем ⇨ 28.

Щоб відкрити ліві задні дверцята, потягніть за зовнішню ручку.

З салону автомобіля дверцята відкриваються, якщо потягнути за ручку на дверцятах.



Праві задні дверцята розблоковуються важелем.

⚠ Попередження

При відчинених задніх дверцятах, коли автомобіль припаркований на узбіччі, задні габаритні ліхтарі можуть бути заблокованими.

Попередьте інших учасників дорожнього руху про припаркований автомобіль за допомогою знаку аварійної зупинки чи іншого устаткування, зазначеного у правилах дорожнього руху.



Дверцята утримуються у положенні 90° фіксаторами. Щоб відкрити дверцята на 180° або більше, потягніть ручки розблокування та поверніть дверцята в потрібну позицію.

⚠ Попередження

Пересвідчіться в тому, що відкриті дверцята зафіксовані після повного відкриття.

Відкриті дверцята можуть з силою грюкнути під поривом вітру!

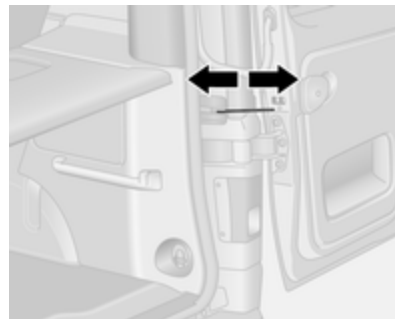

Зачиняючи дверцята, закріпіть кожну стійку фіксатора у кріпленні на рамі дверцят.

Ліві дверцята слід завжди закривати перед закриванням правих дверцят.

Дверні замки ⇨ 27.

Центральний замок ⇨ 28.

Рух із відчиненим багажним відділенням



Лише в крайньому випадку, коли потрібно їхати з відчиненими правими задніми дверцятами (наприклад, перевозячи довгий вантаж), відчиніть спочатку ліві, а потім – праві задні дверцята. Після цього зачиніть ліві задні дверцята.

Примітка

Не використовуйте ліві задні дверцята для утримання предметів.

По можливості закріплюйте предмети в багажнику пасками з комплекту кріпильних петель
↻ 86.

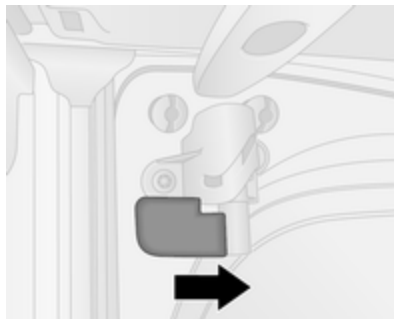

Переведіть в активний стан замок у салоні в його корпусі, повернувши ручку за годинниковою стрілкою в замкнене положення. Дверцята буде замкнено і їх не можна буде відкрити ззовні.

Примітка

Номерний знак достатньо видимий і належно підсвічується, лише коли задні дверцята зачинені.

Щоб дверцята відчинилися, переведіть замок проти викрадення в неактивне положення, повернувши ручку проти годинникової стрілки.

Обережно

Під час руху з відчиненим багажним відділенням завжди перевіряйте, чи надійно закріплено складений вантаж в автомобілі.

Детальніше в розділі "Інформація про завантаження"
↻ 90.

Завжди дотримуйтеся місцевих і загальнодержавних норм.

⚠ Небезпека

Вихлопні гази містять отруйний чадний газ, який є безбарвним та не має запаху і може призвести до смерті під час вдихання.

Під час руху автомобіля з відчиненим багажником у салон можуть проникати вихлопні гази. Тому слід відчиняти вікна.

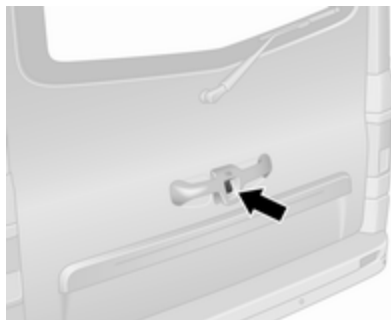
Багажне відділення**Багажник****Відкривання**

Після відімкнення натисніть кнопку дверей багажного відділення та повністю відкрийте їх.

Крім цього, двері багажного відділення можна відкрити з салону за допомогою внутрішньої ручки блокування.

Примітка

В умовах дуже холодного клімату зусилля, що прикладається гідравлічними стійками дверей багажного відділення, може бути зменшене.

Центральний замок ⇨ 28.

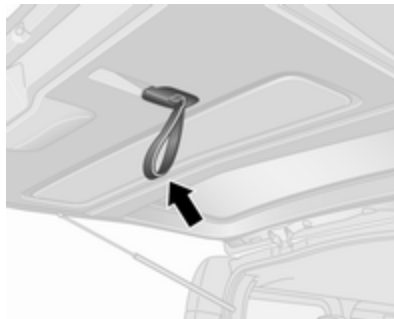
Зачинення

Опустіть двері багажного відділення за допомогою внутрішнього ременя.

Обережно

Щоб запобігти пошкодженню ременя, перед тим як потягнути за нього, вставте пальці в петлю.

Коли двері багажного відділення опускаються, відпустіть ремінь і штовхніть двері, щоб вони повністю зачинилися.

Центральний замок ⇨ 28.

Екстрене відкривання дверей багажного відділення зсередини автомобіля



Залежно від моделі зніміть кришку на внутрішній стороні дверей багажного відділення.

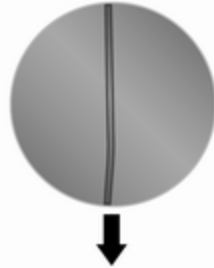

Потім візьміться за металевий трос і потягніть його донизу, щоб відімкнути двері. Відчиніть двері багажного відділення, штовхнувши їх.

Загальні поради щодо використання багажника

⚠ Небезпека

Забороняється рухатися з відчиненим багажником або коли він нещільно зачинений, наприклад, під час транспортування громіздких предметів, оскільки токсичні

вихлопні гази, які неможливо ідентифікувати візуально чи по запаху, можуть потрапити в автомобіль. Це може призвести до втрати свідомості або смерті.

Обережно

Перед тим як відкрити двері багажного відділення, упевніться в тому, що над ними немає жодних перешкод, наприклад гаражних дверей.

Перш ніж відчинити двері багажного відділення, переконайтеся, що над ними та за ними залишається достатньо вільного простору (не менше ніж 2,15 м).

Примітка

Установлення аксесуарів певної ваги на багажник може негативно вплинути на його здатність залишатися відчиненим.

Безпека автомобіля

Система блокування автомобіля від викрадення

⚠ Попередження

Не використовуйте систему, якщо в автомобілі є люди!
Дверцята не можна розблокувати зсередини.

Система замикає дверцята та багажне відділення.

Усі дверцята та двері багажного відділення повинні бути зачиненими, інакше систему не можна буде активувати.

Примітка

Система запобігання викраденню автомобіля не може бути увімкнена при ввімкненій світловій аварійній сигналізації чи габаритних ліхтарях.

Увімкнення та вимкнення вимикачем центрального замка не виконується.

Центральний замок ⇨ 28.

Користування пультом ДК із 2-ма або 3-ма кнопками

Операцію підтвердять ліхтарі аварійної сигналізації, блимнувши п'ять разів.

Активація

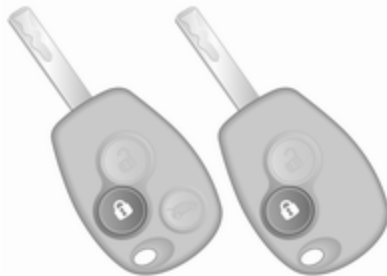

Двічі натисніть .

- або -

Двічі поверніть механічний ключ у замку дверцят водія в напрямку до задньої частини автомобіля.

Деактивація

Відімкніть дверцята, натиснувши  на пульті дистанційного керування або повернувши механічний ключ у замку дверцят водія в напрямку до передньої частини автомобіля.

Користування системою електронного ключа

Операції керування підтверджуються ліхтарями аварійної сигналізації.

Активація

Для безконтактного керування електронний ключ має перебувати поза салоном автомобіля в радіусі одного метра від передніх дверцят чи багажного відділення.

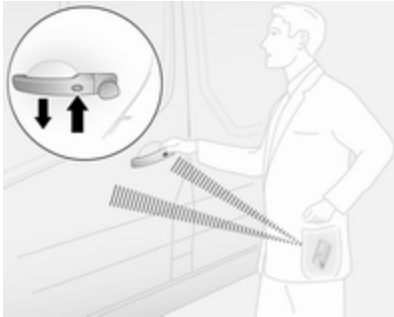

Двічі натисніть кнопку на зовнішній ручці будь-яких дверцят.

- або -



Двічі натисніть .

Деактивація

Відімкніть дверцята, натиснувши кнопку на зовнішній ручці будь-яких дверцят або кнопку .

Безконтактне керування автоматично вимкнеться, якщо натиснути кнопку на електронному ключі (або натиснути на вимикач центрального замка ). Щоб знову ввімкнути безконтактне керування, повторно запустіть двигун.

Центральний замок  28.

Система електронного ключа  25.

Система запобігання викраденню автомобіля

Система запобігання викраденню автомобіля поєднана із системою центрального замка  28.

Вона контролює:

- дверцята, задні дверцята/двері багажника, капот
- пасажирське відділення
- багажне відділення

- система запалювання
- переривання живлення сирени сигналізації

Активація

Усі дверцята та капот мають бути зачиненими.

Увімкнення буде підтверджено блиманням ліхтарів аварійної сигналізації. Якщо ліхтарі аварійної сигналізації не блимнуть після переведення сигналізації в режим охорони, дверцята чи капот не повністю зачинені.

Пульт ДК із 2-ма або 3-ма кнопками

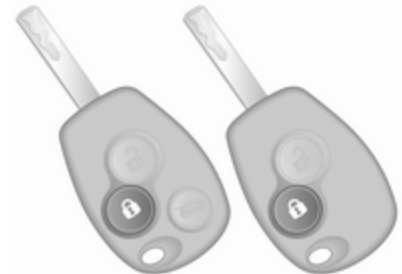

Щоб увімкнути систему сигналізації для запобігання викраденню автомобіля, натисніть .

Електронний ключ

Для безконтактного керування електронний ключ має перебувати поза салоном автомобіля в радіусі одного метра від передніх дверцят чи багажного відділення.

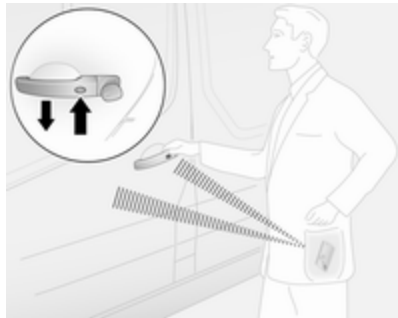

Натисніть кнопку на зовнішній ручці дверцят.

- або -



Щоб увімкнути систему сигналізації для запобігання викраденню автомобіля, натисніть .

Система електронного ключа ⇨ 25.

Деактивація

Якщо відімкнути автомобіль (за допомогою  або кнопки на зовнішній ручці будь-яких дверцят) чи увімкнути запалювання, система сигналізації для запобігання викраденню автомобіля вимкнеться. Вимкнення буде підтверджено блиманням ліхтарів аварійної сигналізації.

Система не вимкнеться, якщо дверцята водія відімкнуті ключем або вимикачем центрального замка в пасажирському салоні.

Примітка

Якщо спрацювала сигналізація, відімкнення автомобіля ключем не зупинить сирену сигналізації. Щоб вимкнути сирену, увімкніть запалення. Ліхтарі аварійної сигналізації не блиматимуть після вимкнення сигналізації, якщо вона спрацювала.

Увімкнення без моніторингу салону

Вимикайте моніторинг салону автомобіля, наприклад, якщо в автомобілі залишаються тварини, або якщо додатковий обігрівач було запрограмовано на автоматичний запуск у певний час чи дистанційний запуск ⇨ 137.

Натисніть і потримайте  на пульті ДК або на електронному ключі. Для підтвердження пролунає звуковий сигнал.

Статус системи буде зберігатися до відімкнення дверцят.

Аварійний сигнал

У разі спрацювання аварійний сигнал звучить через звуковий сигналізатор із живленням від окремої батареї, одночасно з цим миготять аварійні ліхтарі. Кількість і тривалість аварійних сигналів визначені законодавством.

При від'єднанні акумулятора автомобіля чи перериванні електричного живлення, це призведе до спрацювання сирени сигналізації. За необхідності від'єднання акумулятора спочатку вимкніть систему запобігання викраденню автомобіля.

Щоб вимкнути сирену сигналізації (якщо вона спрацює), тим самим вимкнувши систему запобігання викраденню автомобіля, підключіть акумулятор автомобіля та відімкніть автомобіль або ввімкніть запалювання.

Імобілайзер

Імобілайзер є частиною вимикача запалювання. Він перевіряє, чи дозволено запуск автомобіля ключем, що використовується.

Імобілайзер вмикається автоматично після витягнення ключа з вимикача запалювання, а також, якщо ключ залишається в замку запалювання після вимкнення двигуна.

Якщо двигун не можна завести, вимкніть запалювання, витягніть ключ, зачекайте приблизно дві секунди й ще раз спробуйте запустити двигун. Якщо спроба запуску двигуна завершилася невдало, спробуйте запустити двигун із використанням запасного ключа та зверніться по допомогу на станцію технічного обслуговування.

Примітка

Мітки радіочастотної ідентифікації (RFID) можуть створювати перешкоди для ключа. Вони не повинні знаходитися поруч із ключем під час запуску двигуна.

Примітка

Імобілайзер не блокує дверцята. Ви повинні завжди блокувати автомобіль після виходу з нього та вмикати систему запобігання викраденню ⇨ 28, ⇨ 41.

Зовнішні дзеркала

Випукла форма

Випукле зовнішнє дзеркало містить асферичну поверхню і зменшує ділянки, закриті від водія. Завдяки формі дзеркала об'єкти відображаються меншими, що впливатиме на здатність коректно оцінювати відстані.

Ручне регулювання

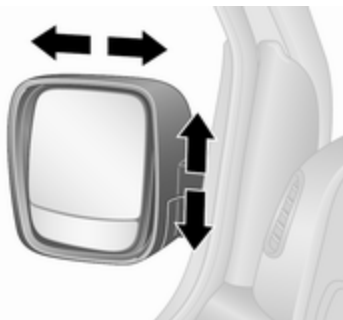

Відрегулюйте дзеркала, повертаючи елемент керування у потрібному напрямку.

Регулювання за допомогою електропривода



Виберіть відповідне зовнішнє дзеркало шляхом переключення перемикача ліворуч або праворуч. Потім повертайте елемент керування, щоб відрегулювати дзеркало.

Коли елемент керування знаходиться в центральному положенні, не вибрано жодного дзеркала.

Складані дзеркала

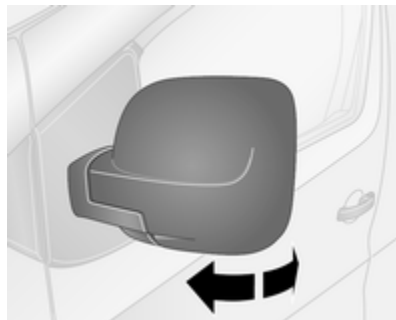

Задля безпеки пішоходів зовнішні дзеркала змінюють своє звичайне положення, автоматично повертаючись назовні від значного удару. Змінійте положення дзеркал, злегка натискаючи його корпус.

Положення для паркування

Зовнішні дзеркала можна скласти, наприклад, в разі паркування на обмеженому просторі. Для цього слід злегка натиснути на зовнішній край корпусу.

Залежно від версії зовнішніх дзеркал вони можуть автоматично складатися після замкнення автомобіля. Детальні відомості див. в інструкції з експлуатації інформаційно-розважальної системи.

Дзеркала з підігрівом



Для керування використовується . Активація вказується індикатором у кнопці.

Підігрів працює під час роботи двигуна. Він автоматично вимикається через короткий проміжок часу.

Система клімат-контролю ⇨ 130.

Внутрішні дзеркала

Система зменшення засліплювальної дії світла вручну



Щоб зменшити засліплювальну дію світла, поверніть важіль на зворотному боці корпусу дзеркала.

Дзеркало з широким кутом огляду



У деяких модифікаціях автомобіля на сонцезахисному козирку перед місцем переднього пасажира є велике випукле дзеркало.

Система автоматичного зменшення засліплювальної дії світла



Вночі рівень засліплення від автомобілів, які рухаються позаду, автоматично знижується.

Вікна

Лобове скло

Лобове скло з ультрафіолетовим фільтром

Лобове скло з ультрафіолетовим фільтром має покриття, яке відбиває сонячні промені. Сигнали даних, наприклад, зі станцій контролю на платних дорогах, можуть також відбиватися.



Відмічені ділянки на лобовому склі не оброблені покриттям. Пристрої для електронного запису інформації та оплати платежів

мають бути розташовані у цих ділянках. Інакше можуть виникнути збої з записом даних.

Наліпки на лобовому склі

Не розташовуйте наліпки, такі як стікери оплати платних доріг або подібні наліпки на лобове скло у ділянці дзеркала заднього огляду.

Заміна лобового скла

Обережно

Якщо автомобіль обладнано датчиком камери переднього огляду для систем допомоги водію, дуже важливо, щоб будь-яка заміна лобового скла виконувалась точно відповідно до вимог Opel. В іншому випадку належна робота цих систем може порушитись, унаслідок чого зростає ризик непередбачуваної поведінки таких систем або відображення ними випадкових повідомлень.

Вікна з електропідійомниками

⚠ Попередження

Будьте обережні під час користування вікнами з електропідійомниками. Існує ризик отримання травм, зокрема для дітей.

Уважно стежте за вікнами під час їх зачинення.

Переконайтеся, що нічого не перешкоджає їх руху.

Увімкніть запалювання для використання вікон із електропідійомниками.



Використовуйте перемикач для відповідного вікна, натискаючи, щоб відчинити, чи тягнучи до себе, щоб зачинити.

Для часткового відкриття чи закриття: Коротко натисніть чи потягніть за перемикач.

Для автоматичного повного відкриття чи закриття: Натисніть чи потягніть і утримуйте перемикач трохи довше. Вікно піднімається чи опускається автоматично з увімкненою функцією безпеки. Щоб зупинити рух, потягніть перемикач один раз у тому ж напрямку.

У разі виникнення проблем під час зачинення через замерзання тощо поверніть перемикач кілька разів, щоб зачинити вікно поступово.

Функція безпеки

Якщо під час автоматичного зачинення віконне скло наштовхується на опір, його рух відразу припиняється, після чого вікно відкривається.

Перевантаження

Якщо вікна часто відчиняються чи зачинаються протягом коротких інтервалів часу, вони відключаються на деякий час.

Задні вікна

Зсувні бокові вікна

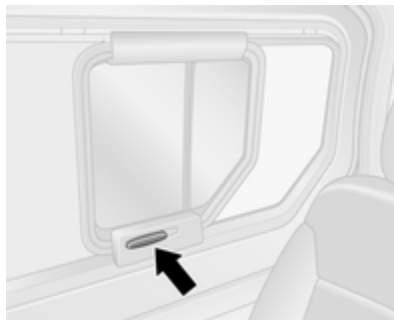

Щоб відчинити або зачинити вікно, спочатку розблокуйте його, натиснувши донизу передню частину ручки до вертикального положення, а потім посуньте вікно в потрібне положення.

Штора

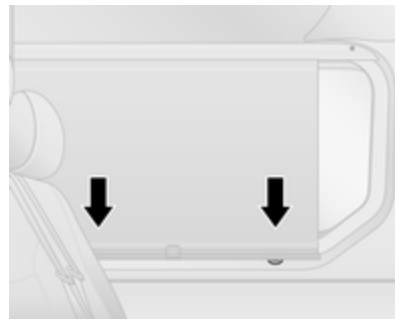

Залежно від моделі автомобіля штору інтегровано з захисною плівкою для лобового скла.

Щоб закрити її, потягніть за ручку донизу і пристебніть фіксатори знизу.

Щоб відкрити її, відстебніть фіксатори, злегка потягнувши штору на себе, а потім розкладіть її вгору.

Заднє вікно з підігрівом



Для керування використовується . Активація вказується індикатором у кнопці.

Підігрів функціонує, коли працює двигун, і вимикається автоматично через короткий проміжок часу.

Система клімат-контролю ⇨ 130.

Сонцезахисні козирки

Сонцезахисні козирки можна скласти чи повернути на бік, щоб запобігти засліпленню.

У сонцезахисні козирки вбудовані косметичні дзеркала, а також тримач квитків на задній частині.

Кришки дзеркал необхідно закривати під час руху.

Дзеркало з широким кутом огляду ⇨ 45.

Сидіння, підголівники

Підголівники	50
Передні сидіння	51
Положення сидіння	51
Регулювання сидінь	52
Складання сидінь	54
Підлокітник	54
Підігрів сидінь	55
Задні сидіння	55
Паски безпеки	60
Пасок безпеки з кріпленням в трьох точках	61
Система подушок безпеки	65
Система фронтальних подушок безпеки	68
Система бокових подушок безпеки	69
Система надувних шторок безпеки	70
Деактивація подушок безпеки	70
Системи безпеки для дітей	72
Місця встановлення системи безпеки для дітей	75

Підголівники

Положення

⚠ Попередження

Їздіть лише зі встановленим у правильне положення підголівником.

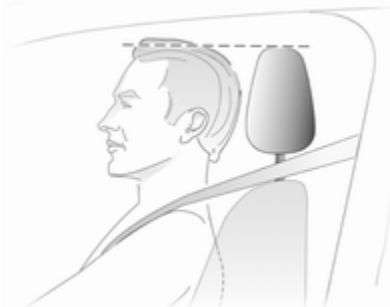

Верхня частина підголівників повинна знаходитися на рівні маківки. Якщо це неможливо, для дуже високих людей установіть

підголівники в максимально високе положення, а для низьких людей – у найнижче.

Регулювання

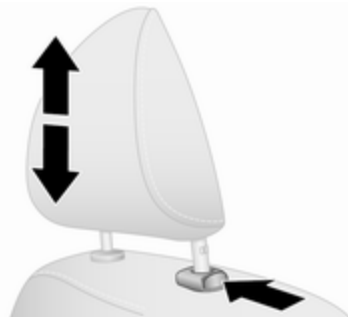

Щоб підняти підголівник, потягніть його догори й зафіксуйте на потрібній висоті.

Щоб опустити, натисніть кнопку розблокування, відрегулюйте висоту та заблокуйте.



Підголівники задніх сидінь можна також складати вперед.

Примітка

Якщо переднє пасажирське сидіння не використовується, до його підголівника можна прикріплювати лише схвалені аксесуари.

Знімання

Наприклад, при використанні системи безпеки для дітей, ☞ 72.

Спершу нахиліть спинку сидіння вперед, а потім підніміть підголівник у найвище положення. Натисніть на фіксатор і зніміть підголівник, витягнувши його вгору.

Зберігайте підголівники у безпечному місці в багажному відділенні.

Не їзьте зі знятими підголівниками, якщо на сидінні без підголівника сидить людина.

Встановлення

Спочатку нахиліть спинку сидіння вперед і вставте стержні підголівника в призначені для них отвори.

Опустіть підголівник до упору, а потім підніміть його (за потреби спершу натисніть кнопку фіксування його висоти) до фіксації підголівника на потрібній висоті.

Передні сидіння

Положення сидіння

⚠ Попередження

Рухайтесь лише з правильно відрегульованими сидіннями.

⚠ Небезпека

Не сідайте ближче 25 см від керма, щоб подушка безпеки розкрилася безпечно.

⚠ Попередження

Забороняється регулювати сидіння під час руху, оскільки вони можуть рухатися неконтрольовано.

⚠ Попередження

Під сидіння не можна класти незакріплені предмети.

Відділення для речей під сидінням, ящик для речей ⇨ 83.



- Сідайте на сидіння, максимально притискаючи тіло до спинки. Відрегулюйте відстань між сидінням і педалями таким чином, щоб під час натискання на педаль ваші ноги були злегка підігнуті. Посуньте сидіння пасажиря якомога далі назад.

- Установіть сидіння настільки високо, щоб мати чіткий огляд з усіх сторін і всіх приладів відображення. Між головою та стелею має бути проміжок мінімум в одну руку. Стегна повинні вільно розташовуватися на сидінні, не втискаючись у нього.
- Сідайте на сидіння, максимально притискаючи плечі до спинки. Відрегулюйте кут нахилу спинки таким чином, щоб можна було легко дістати кермо злегка зігнутими руками. Намагайтеся не відривати плечі від спинки сидіння під час обертання керма. Не відхиляйте спинку надто далеко назад. Ми рекомендуємо максимальне відхилення приблизно 25°.
- Відрегулюйте сидіння й кермо таким чином, щоб зап'ясток лежав зверху керма, рука була повністю випростана, а плечі притиснуті до спинки сидіння.
- Відрегулюйте кермо ⇨ 93.
- Відрегулюйте підголівник ⇨ 50.

- Відрегулюйте довжину паска безпеки ⇨ 61.
- Відрегулюйте поперекову опору, щоб вона підтримувала природну форму хребта ⇨ 52.

Регулювання сидінь

Керуйте автомобілем тільки із зафіксованими сидіннями та спинками.

Регулювання в поздовжньому напрямку



Потягніть ручку до себе, посуňte сидіння, а потім відпустіть ручку.

Щоб переконатися, що сидіння зафіксувалося, спробуйте перемістити його вперед і назад.

Нахил спинки



Потягніть до себе важіль, відрегулюйте нахил і відпустіть важіль. Зачекайте, доки спинка сидіння зі звуком не стане на місце. Не спирайтеся на спинку сидіння під час регулювання.

Висота сидіння

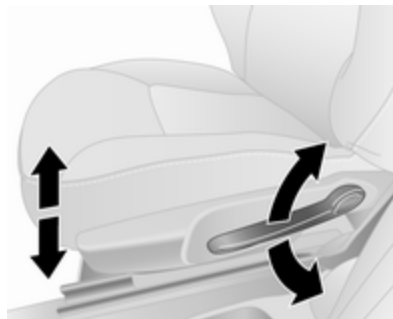

Хід накачування важеля:

угору : сидіння вище
донизу : сидіння нижче

Поперекова опора

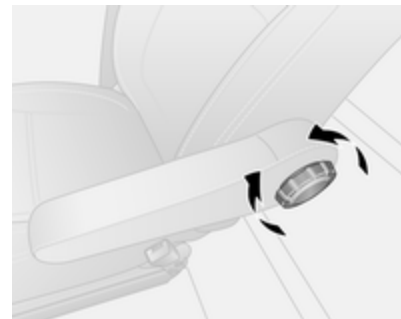

Використовуючи ручку налаштування, відрегулюйте підтримку поперекового відділу за власними уподобаннями.

Обертайте ручку налаштування, щоб підняти або опустити підтримку.

Складання сидінь

Складання переднього центрального пасажирського сидіння



Потягніть за важіль розблокування, складіть спинку сидіння повністю вперед, а потім відпустіть важіль. Зачекайте, доки спинка сидіння зі звуком не стане на місце.

Примітка

Коли сидіння піднято в найвище положення, перед складанням його спинки потрібно опустити підголівник.

Перевірте, чи нічого не заважає розкласти сидіння, наприклад, сонцезахисний козирок ⇨ 49, тримач склянки ⇨ 82.

Щоб установити спинку в початкове положення, потягніть за важіль, підніміть спинку сидіння, а потім відпустіть важіль. Зачекайте, доки спинка сидіння зі звуком не стане на місце.

⚠ Попередження

Коли переднє пасажирське сидіння складене, призначену для нього систему подушок безпеки потрібно вимикати.

Вимкнення подушок безпеки ⇨ 70.

Підлокітник

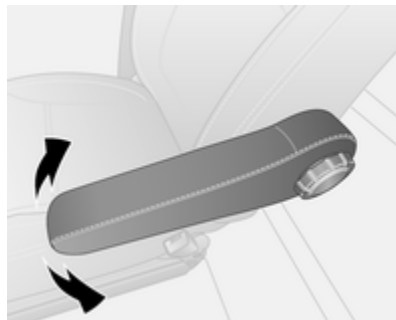

Підніміть або опустіть підлокітник у потрібне положення.

Підігрів сидінь



Натисніть  для відповідного сидіння, коли двигун працює. Індикатор у вимикачі засвітиться. Щоб вимкнути підігрівання сидінь, натисніть на протилежний кінець кулісного перемикача.

Підігрів сидінь контролюється термостатом і вимикається автоматично при досягненні достатньої температури.

Не рекомендується тривале використання для людей з чутливою шкірою.

Задні сидіння

Залежно від автомобіля в салоні можна встановити 2-й і 3-й ряд задніх сидінь.

Доступ до заднього сидіння



Щоб полегшити доступ до сидінь третього ряду (за наявності), відчиніть зсувні бічні двері й натисніть важіль розблокування на розкладному сидінні в другому ряду і складіть спинку сидіння вперед. За потреби відстебніть паски безпеки від пряжок.

Попередження

Пересвідчіться в тому, що спинка повернулася у правильне положення, а пряжки пасків безпеки надійно пристебнуті.

Пристібання та відстібання паска безпеки ⇨ 61.

Зсувні двері ⇨ 59.

Подушка сидіння

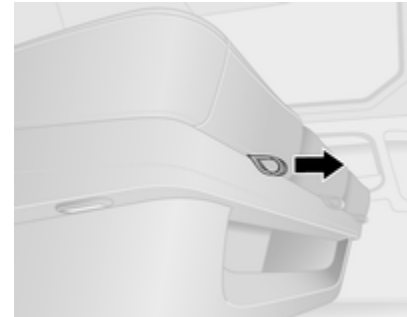

Залежно від версії модифікації автомобіля сидіння можна встановити в одне з

п'яти положень. Для цього потягніть за ремінець на передній частині сидіння й обережно посуňte подушку сидіння вперед або назад.

Відділення для зберігання під сидіннями ⇨ 83.

Складання та виймання задніх сидінь

⚠ Попередження

Складаючи або виймаючи з салону задні сидіння, тримайте руки й ноги подалі від рухомих частин.

Забороняється регулювати сидіння під час руху, оскільки вони можуть рухатися неконтрольовано.

Перед тим як сісти на задні сидіння, перевірте, надійно закріплені сидіння та спинки.

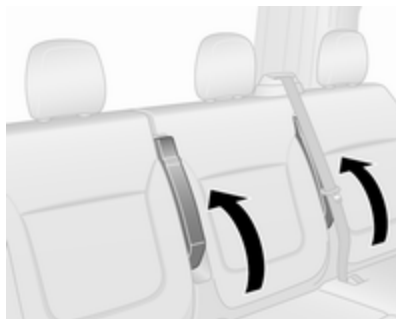

Перш ніж складати чи знімати задні сидіння, обов'язково складіть підлокітники в найвище крайнє положення.

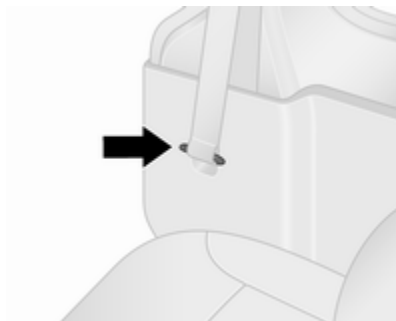

Перш ніж складати задні сидіння чи виймати їх із салону, відстебніть паски безпеки крайніх сидінь від пряжок і вставте язички заціпок у призначені для них кишені.

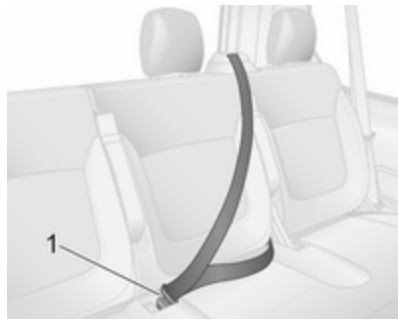

Коли середнє заднє сидіння не зайняте, вставте язичок заціпки в пряжку 1.

Складання задніх сидінь

У деяких варіантах площу вантажного відділення можна збільшити, склавши задні сидіння третього ряду (за наявності).

⚠ Попередження

Будьте обережні при складанні сидіння - стережіться рухомих частин. Після того як сидіння буде повністю складене, переконайтесь, що воно надійно зафіксоване.

За потреби зніміть підголівник
⇨ 50.

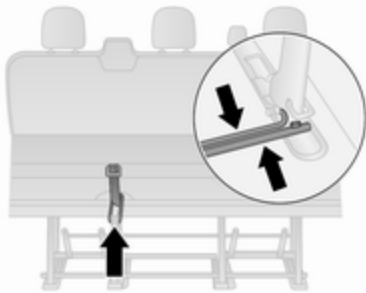

Потягніть за ремінь кріплення і складіть спинку на сидіння.

Візьміться за стопорні стержні й одночасно зведіть їх разом.

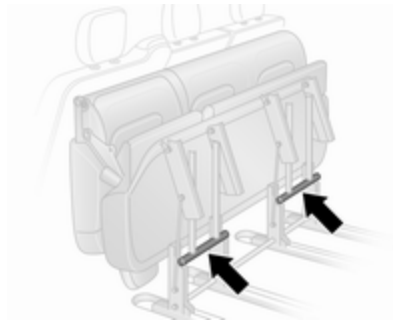

Підніміть і складіть весь вузол сидінь вперед.

Натисніть на верх сидіння й зафіксуйте його в нерухомому положенні, натиснувши важіль блокування (позначено стрілкою). Переконайтесь, що сидіння надійно зафіксоване.

Обережно

З міркувань безпеки не кладіть вантаж на складені задні сидіння.

Повертаючи сидіння в зборі в його початкове положення, потягніть за стопорні стержні, обережно опустіть сидіння в зборі, а потім перевірте, чи правильно розмістилися і чи належним чином зафіксувалися стопорні важелі.

Примітка

Перш ніж установлювати сидіння, переконайтесь, що його опорні точки чисті. На них не має бути піску чи інших предметів, які можуть заважати сидінню надійно зафіксуватися.

Підніміть спинку сидіння, а потім за потреби встановіть підголівники на місце.

Виймання задніх сидінь

У деяких варіантах площу вантажного відділення можна збільшити, вийнявши задні сидіння другого та третього ряду (за наявності).

⚠ Попередження

Забороняється виймати задні сидіння під час руху, оскільки вони можуть рухатися неконтрольовано.

⚠ Попередження

Знімні задні сидіння важкі! Не намагайтеся знімати їх без допомоги.

За потреби зніміть підголівник
↻ 50.

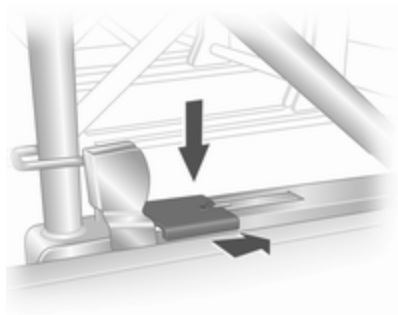

Розблокуйте сидіння, для чого натисніть донизу та потягніть вперед фіксувальні заціпки, розміщені на правій та лівій опорах сидінь.

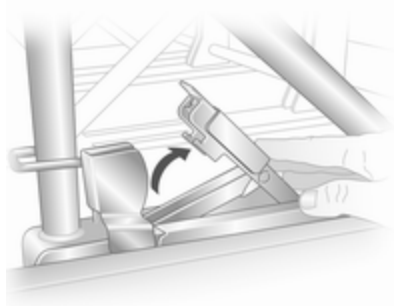

Підніміть фіксувальні заціпки, а потім відсуньте сидіння назад, щоб від'єднати його від задніх точок кріплення на підлозі.

Підніміть сидіння, а потім знову посуňte його назад, щоб від'єднати його від передніх точок кріплення на підлозі. Після цього сидіння можна вийняти з автомобіля.

Сидіння слід виносити лише через зсувні бічні двері (а не через задні дверцята / двері багажника). Перед вийманням сидінь 3-го ряду з автомобіля потрібно вийняти сидіння 2-го ряду.

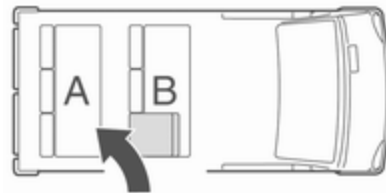
Встановлення задніх сидінь

Встановлюючи сидіння на місце, потрібно стежити, щоб ряд складних сидінь **В** був розміщений перед рядом нерухомих сидінь **А**.

Сидіння слід заносити в салон лише через зсувні бічні двері (а не через задні дверцята / двері

багажника). Перед встановленням сидінь 2-го ряду в автомобіль потрібно встановити сидіння 3-го ряду.

Обережно

Сидіння другого й третього рядів не є взаємозамінними і мають установлюватися на своє місце.

Примітка

Перш ніж установлювати сидіння, переконайтеся, що його опорні точки чисті. На них не має бути піску чи інших предметів, які можуть заважати сидінню надійно зафіксуватися.

Установіть вузол сидіння на передні опорні точки, а потім натисніть на нього, доки вузол сидіння не зафіксується на задніх опорних точках.

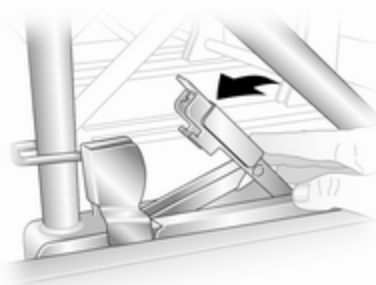

Опустіть фіксатори й натисніть на них, щоб зафіксувати в нерухомому положенні. Переконайтеся, що візуальні позначки на фіксаторах правильно зіставлені.

⚠ Попередження

При установці задніх сидінь пересвідчіться в тому, що сидіння належним чином закріплені у точках кріплення, а фіксатори повністю стали на місце.

Якщо сидіння не вдається надійно зафіксувати на місці, зверніться на станцію технічного обслуговування.

Паски безпеки



Паски блокуються під час різкого прискорення чи уповільнення руху автомобіля з метою утримування пасажирів у безпечному положенні. Тому ризик отримання травми значно знижується.

⚠ Попередження

Перед кожною поїздкою пристібайте паски безпеки.

У випадку ДТП особи, які не користуються пасками безпеки, наражають на небезпеку як себе, так і інших пасажирів автомобіля.

Паски безпеки призначені для використання лише однією людиною одночасно.

Система безпеки для дітей ⇨ 72.

Періодично перевіряйте всі частини системи пасків на предмет пошкодження та правильності функціонування.

Пошкоджені компоненти потрібно замінити. Після ДТП паски та їх натягувачі потрібно замінити на станції технічного обслуговування.

Примітка

Переконайтеся, що паски не пошкоджені взуттям або предметами з гострими кінцями чи

не застрягли. Не допускайте потрапляння бруду в натягувачі пасків безпеки.

Система нагадування про непристібнутий пасок безпеки

Залежно від версії, обидва передніх сидіння можуть бути обладнані системою попередження про непристібнутий пасок безпеки, яка діє через контрольний індикатор  на верхній консолі ⇨ 107.

Обмежувач сили пасків



На передніх сидіннях навантаження на тіло зменшено завдяки поступовому відпусканню паска під час зіткнення.

Натягувачі пасків безпеки

У випадку лобового зіткнення чи зіткнення з автомобілем, який рухається ззаду, паски на передньому сидінні обтягуються.

⚠ Попередження

Неправильне поводження (наприклад, зняття чи підгонка пасків) може спричинити отримання травми під час спрацювання переднатягувачів пасків.

При спрацюванні натягувачів пасків безпеки вмикається контрольний індикатор  і світиться постійним світлом  107.

Натягувачі, що спрацювали, потрібно замінити на станції технічного обслуговування. Натягувачі пасків безпеки можуть спрацювати лише один раз.

Примітка

Не встановлюйте та не прикріплюйте аксесуари чи інші предмети, які можуть перешкоджати роботі переднатягувачів пасків безпеки. Забороняється вносити будь-які зміни до компонентів переднатягувачів пасків безпеки.

Унаслідок цього дозвіл на експлуатацію автомобіля буде скасовано.

Пасок безпеки з кріпленням в трьох точках

Паски безпеки на передніх сидіннях

Застібання



Витягніть пасок із натягувача, протягніть його через тіло та вставте язичок заціпки в пряжку.

Регулярно посилюйте щільність поясного паска безпеки під час воіння, натягуючи плечовий пасок.

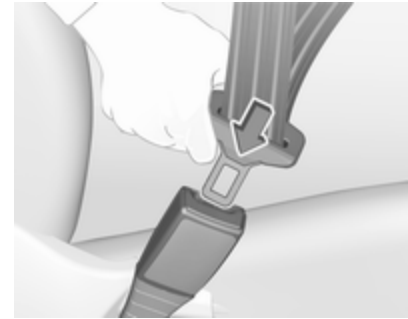

Вільний або звислий одяг перешкоджає щільному розміщенню паска. Не розташовуйте між тілом і паском предмети, зокрема, сумки чи мобільні телефони.

⚠ Попередження

Пасок не повинен проходити через важкі чи крихкі предмети в кишенях вашого одягу.

Система нагадування про непристібнутий пасок безпеки 
 ⇨ 107.

Регулювання висоти

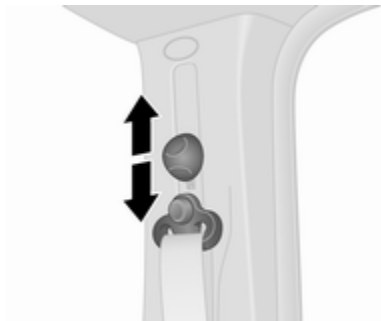

Пересуньте регулятор догори чи донизу до потрібного положення:

- Плавно витягніть пасок.
- Нахиліть регулятор донизу, щоб розблокувати, а потім посуňte регулятор висоти донизу або натисніть на нього догори, не нахилиючи.



Відрегулюйте висоту таким чином, щоб пасок проходив через плече. Він не повинен проходити через горло чи плече з передпліччям.

⚠ Попередження

Не регулюйте положення паска під час водіння.

Розстібання



Щоб відстебнути пасок, натисніть червону кнопку на пряжці. Пасок безпеки автоматично втягується в тримач.

Паски безпеки на задніх сидіннях

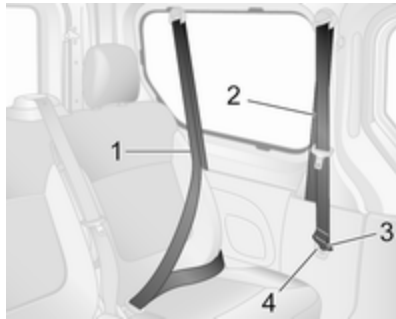

Для сидінь другого ряду завжди використовуйте паски безпеки, розміщені ближче до переду 2 (за сидіннями другого ряду). Коли паски безпеки для сидінь другого ряду 2 не використовуються, вставляйте язичок защіпки 3 в її футляр 4, щоб запобігти пошкодженню автомобіля.

Для сидінь третього ряду (див. ілюстрацію) завжди використовуйте паски безпеки,

розміщені ближче до задньої частини автомобіля 1 (за сидіннями третього ряду).

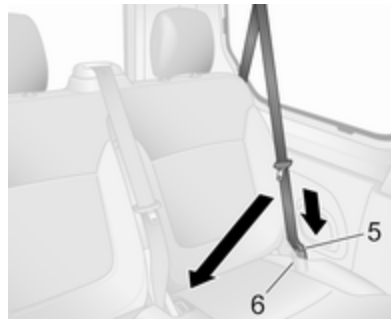

Перед тим, як застібнути задній зовнішній пасок безпеки, переконайтеся, що язичок нижньої защіпки 5 повністю вставлений у пряжку 6.

Протягніть пасок від нижньої частини тіла до плеча (не перекручуючи) і вставте язичок верхньої защіпки у відповідну пряжку.

Способи застібання й розстібання пасків див. вище у розділі "Паски безпеки на передніх сидіннях".

⚠ Попередження

Якщо язички защіпок не зафіксувати належним чином у верхній та нижній пряжках, пасок безпеки у разі аварії не спрацює.

Розстібаючи пасок безпеки, завжди спочатку виймайте язичок защіпки з верхньої пряжки, а потім - з нижньої.

Перш ніж вийняти сидіння з автомобіля чи забезпечити доступ до задніх сидінь, вийміть язички защіпок із пряжок.

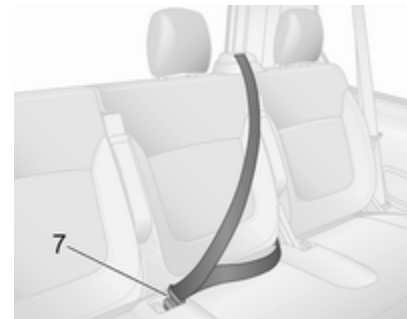

Для центрального заднього сидіння витягніть пасок із натягувача, протягніть його навкіс через тіло і вставте язичок заціпки у пряжку 7.

⚠ Попередження

Перед тим як сідати на задні сидіння, перевірте, надійно закріплені сидіння та спинки.
Задні сидіння ⇨ 55.

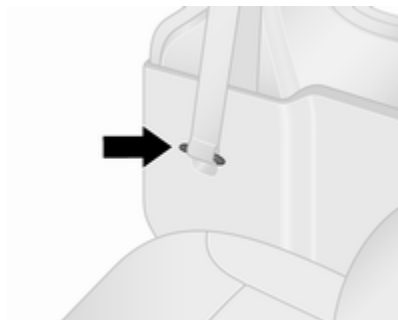

Щоб автомобіль не пошкодився, язички заціпок пасків безпеки задніх крайніх сидінь завжди потрібно вкладати в призначені для них футляри (за наявності).

Коли середнє заднє сидіння не зайняте, вставте язичок заціпки у відповідну пряжку.

Використання паска безпеки під час вагітності



⚠ Попередження

Поясний пасок безпеки повинен бути встановлений максимально низько через таз, щоб запобігти тиску на черевну порожнину.

Система подушок безпеки

Система подушок безпеки складається з ряду окремих систем, кількість яких залежить від комплектації вашого автомобіля.

У разі потреби подушки безпеки розкриваються протягом мілісекунд. Вони також спускаються настільки швидко, що в більшості випадків за цим важко прослідкувати під час зіткнення.

⚠ Попередження

Система подушок безпеки розгортає подушки безпеки в режимі вибуху – ремонтні роботи після їх спрацювання має проводити лише кваліфікований спеціаліст.

⚠ Попередження

Встановлення додаткового обладнання, яке змінює конструкцію кузова, системи бамперів, а також висоту автомобіля, метал його передньої чи бокової частини, може заважати належній роботі системи подушок безпеки. На роботу системи подушок безпеки також може впливати змінення будь-яких деталей передніх сидінь, пасків безпеки, чутливо-діагностичного модуля подушок безпеки, керма, панелі приладів, внутрішнього ущільнення дверцят включно з динаміками, модулів будь-яких подушок безпеки, стелі або оздоблення стійок, передніх датчиків, датчиків бокових ударів, а також електропроводки подушок безпеки.

Примітка

Електроніка систем подушок безпеки та системи керування натягувачами пасків безпеки розташована на центральній консолі. Забороняється класти будь-які магнітні предмети в цій області.

Забороняється прикріплювати будь-які предмети на кришки подушок безпеки чи накривати їх іншими матеріалами. Пошкоджені кришки потрібно замінювати на станції технічного обслуговування.

Кожна подушка безпеки спрацьовує лише одного разу. Заміну подушок безпеки, що спрацювали, потрібно проводити у майстерні. Окрім цього, можливо, потрібно буде виконати заміну керма, панелі приладів, частин обшивки, ущільнювачів дверцят, ручок та сидінь.

Забороняється вносити будь-які зміни до системи подушок безпеки, оскільки дозвіл на експлуатацію автомобіля буде скасовано.

Контрольний індикатор ✎ для систем подушок безпеки ⇨ 107.

Системи безпеки для дітей на сидінні переднього пасажира з системами подушок безпеки

Попередження згідно з ECE R94.02:



EN: NEVER use a rear-facing child restraint system on a seat protected by an ACTIVE AIRBAG in front of it, DEATH or SERIOUS INJURY to the CHILD can occur.

DE: Nach hinten gerichtete Kindersitze NIEMALS auf einem Sitz verwenden, der durch einen davor befindlichen AKTIVEN AIRBAG geschützt ist, da dies den TOD oder SCHWERE VERLETZUNGEN DES KINDES zur Folge haben kann.

FR: NE JAMAIS utiliser un siège d'enfant orienté vers l'arrière sur un siège protégé par un COUSSIN GONFLABLE ACTIF placé devant lui, sous peine d'infliger des BLESSURES GRAVES, voire MORTELLES à l'ENFANT.

ES: NUNCA utilice un sistema de retención infantil orientado hacia atrás en un asiento protegido por un AIRBAG FRONTAL ACTIVO. Peligro de MUERTE o LESIONES GRAVES para el NIÑO.

RU: ЗАПРЕЩАЕТСЯ устанавливать детское удерживающее устройство лицом назад на сиденье автомобиля,

оборудованном фронтальной подушкой безопасности, если ПОДУШКА НЕ ОТКЛЮЧЕНА! Это может привести к СМЕРТИ или СЕРЬЕЗНЫМ ТРАВМАМ РЕБЕНКА.

NL: Gebruik NOOIT een achterwaarts gericht kinderzitje op een stoel met een ACTIEVE AIRBAG ervoor, om DODELIJK of ERNSTIG LETSEL van het KIND te voorkomen.

DA: Brug ALDRIG en bagudvendt autostol på et forsæde med AKTIV AIRBAG, BARNET kan komme i LIVSFARE eller komme ALVORLIGT TIL SKADE.

SV: Använd ALDRIG en bakåtvänd barnstol på ett säte som skyddas med en framförvarande AKTIV AIRBAG. DÖDSFALL eller ALLVARLIGA SKADOR kan drabba BARNET.

FI: ÄLÄ KOSKAAN sijoita taaksepäin suunnattua lasten turvaistuinta istuimelle, jonka edessä on AKTIIVINEN TURVATYYNY, LAPSI VOI KUOLLA tai VAMMAUTUA VAKAVASTI.

NO: Bakovervendt barnesikringsutstyr må ALDRI brukes på et sete med AKTIV KOLLISJONSPUTE foran, da det kan føre til at BARNET utsettes for LIVSFARE og fare for ALVORLIGE SKADER.

PT: NUNCA use um sistema de retenção para crianças voltado para trás num banco protegido com um AIRBAG ACTIVO na frente do mesmo, poderá ocorrer a PERDA DE VIDA ou FERIMENTOS GRAVES na CRIANÇA.

IT: Non usare mai un sistema di sicurezza per bambini rivolto all'indietro su un sedile protetto da AIRBAG ATTIVO di fronte ad esso: pericolo di MORTE o LESIONI GRAVI per il BAMBINO!

EL: ΠΟΤΕ μη χρησιμοποιείτε παιδικό κάθισμα ασφαλείας με φορά προς τα πίσω σε κάθισμα που προστατεύεται από μετωπικό ΕΝΕΡΓΟ ΑΕΡΟΣΑΚΟ, διότι το παιδί μπορεί να υποστεί ΘΑΝΑΣΙΜΟ ή ΣΟΒΑΡΟ ΤΡΑΥΜΑΤΙΣΜΟ.

PL: NIE WOLNO montować fotelika dziecięcego zwróconego tyłem do kierunku jazdy na fotelu, przed którym znajduje się WŁĄCZONA PODUSZKA POWIETRZNA. Niezastosowanie się do tego zalecenia może być przyczyną ŚMIERCI lub POWAŻNYCH OBRAZEŃ u DZIECKA.

TR: Arkaya bakan bir çocuk emniyet sistemini KESİNLİKLE önünde bir AKTİF HAVA YASTIĞI ile korumakta olan bir koltukta kullanmayınız. ÇOCUK ÖLEBİLİR veya AĞIR ŞEKİLDE YARALANABİLİR.

UK: НИКОЛИ не використовуйте систему безпеки для дітей, що встановлюється обличчям назад, на сидінні з УВІМКНЕНОЮ ПОДУШКОЮ БЕЗПЕКИ, інакше це може призвести до СМЕРТІ чи СЕРІОЗНОГО ТРАВМУВАННЯ ДИТИНИ.

HU: SOHA ne használjon hátrafelé néző biztonsági gyerekülést előlről AKTÍV LÉGZSÁKKAL védett ülésen, mert a GYERMEK HALÁLÁT vagy KOMOLY SÉRÜLÉSÉT okozhatja.

HR: NIKADA nemojte koristiti sustav zadržavanja za djecu okrenut prema natrag na sjedalu s AKTIVNIM ZRAČNIM JASTUKOM ispred njega, to bi moglo dovesti do SMRTI ili OZBILJNJIH OZLJEDA za DIJETE.

SL: NIKOLI ne nameščajte otroškega varnostnega sedeža, obrnjenega v nasprotni smeri vožnje, na sedež z AKTIVNO ČELNO ZRAČNO BLAZINO, saj pri tem obstaja nevarnost RESNIH ali SMRTNIH POŠKODB za OTROKA.

SR: NIKADA ne koristiti bezbednosni sistem za decu u kome su deca okrenuta unazad na sedištu sa AKTIVNIM VAZDUŠNIM JASTUKOM ispred sedišta zato što DETE može da NASTRADA ili da se TEŠKO POVREDI.

MK: НИКОГАШ не користете детско седиште свртено наназад на седиште заштитено со АКТИВНО ВОЗДУШНО ПЕРНИЧЕ пред него, затоа што детето може ДА ЗАГИНЕ или да биде ТЕШКО ПОВРЕДЕНО.

BG: НИКОГА не използвайте детска седалка, гледаща назад, върху седалка, която е защитена

чрез АКТИВНА ВЪЗДУШНА ВЪЗГЛАВНИЦА пред нея - може да се стигне до СМЪРТ или СЕРИОЗНО НАРАНЯВАНЕ на ДЕТЕТО.

RO: Nu utilizați NICIODATĂ un scaun pentru copil îndreptat spre partea din spate a mașinii pe un scaun protejat de un AIRBAG ACTIV în fața sa; acest lucru poate duce la DECESUL sau VĂTĂMAREA GRAVĂ a COPILULUI.

CS: NIKDY nepoužívejte dětský zádržný systém instalovaný proti směru jízdy na sedadle, které je chráněno před sedadlem AKTIVNÍM AIRBAGEM. Mohlo by dojít k VÁŽNÉMU PORANĚNÍ nebo ÚMRTÍ DÍTĚTE.

SK: NIKDY nepoužívajte detskú sedačku otočenú vzad na sedadle chránenom AKTÍVNÝM AIRBAGOM, pretože môže dôjsť k SMRTI alebo VÁŽNÝM ZRANENIAM DIEŤAŤA.

LT: JOKIU BŪDU nemontuokite atgal atgręžtos vaiko tvirtinimo sistemos sėdynėje, prieš kurią įrengta AKTYVI ORO PAGALVĖ, nes VAIKAS GALI ŽŪTI arba RIMTAI SUSIŽALOTI.

LV: NEKĀDĀ GADĪJUMĀ neizmantojiet uz aizmuguri vērstu bērnu sēdekļīti sēdvietā, kas tiek aizsargāta ar tās priekšā uzstādītu AKTĪVU DROŠĪBAS SPILVENU, jo pretējā gadījumā BĒRNS var gūt SMAGAS TRAUMAS vai IET BOJĀ.

ET: ÄRGE kasutage tahapoole suunatud lapseturvaistet istmel, mille ees on AKTIIVSE TURVAPADJAGA kaitstud iste, sest see võib põhjustada LAPSE SÜRMA või TÕSISE VIGASTUSE.

MT: QATT tuża trażżin għat-ffal li jħares lejn in-naħa ta' wara fuq sit protett b'AIRBAG ATTIV quddiemu; dan jista' jikkawża l-MEWT jew ĠRIEŦI SERJI lit-TFAL.

GA: Ná húsáid srian sábháilteachta linbh cúil RIAMH ar shuíochán a bhfuil mála aeir ag feidhmiú os a chomhair. Tá baol BÁIS nó GORTÚ DONA don PHÁISTE ag baint leis.

Слід не лише дотримуватися попередження згідно з постановою ECE R94.02, а й з міркувань безпеки систему безпеки для дітей, що встановлюється в напрямку руху автомобіля, потрібно

використовувати лише відповідно до інструкцій та обмежень, наведених у таблицях розділу "Місця встановлення системи безпеки для дітей" ⇨ 75.

Наліпка подушки безпеки розташована на сонцезахисному козирку над сидінням переднього пасажира.

⚠ Небезпека

Не використовуйте систему безпеки для дітей на сидінні пасажира з увімкненою передньою подушкою безпеки.

Вимкнення подушок безпеки ⇨ 70.

Система фронтальних подушок безпеки

Система фронтальних подушок безпеки складається з однієї подушки безпеки в кермі та однієї в панелі приладів з боку переднього пасажира. Наявність цих подушок визначається за словом **AIRBAG** (подушка безпеки).

Система фронтальних подушок безпеки спрацьовує в разі зіткнення певної інтенсивності. Система запалювання повинна бути увімкненою.

Надуті подушки безпеки пом'якшують силу удару, значно знижуючи ризик отримання травми верхньої частини тіла та голови пасажирів на передніх сидіннях.

⚠ Попередження

Оптимальний захист забезпечується лише тоді, коли сидіння знаходиться в правильному положенні.

Положення сидіння ⇨ 51.

В області спрацювання подушки безпеки не повинно бути перешкод.

Правильно пристебніть пасок безпеки і переконайтеся, що він щільно прилягає до тіла.

Подушка безпеки гарантує захист лише в разі дотримання цих вимог.

Система бокових подушок безпеки



Бокова система складається з подушок безпеки на кожній спинці переднього сидіння. На наявність такої системи може вказувати напис **AIRBAG**.

Система бокових подушок безпеки спрацьовує в разі зіткнення певної інтенсивності. Система запалювання повинна бути увімкненою.

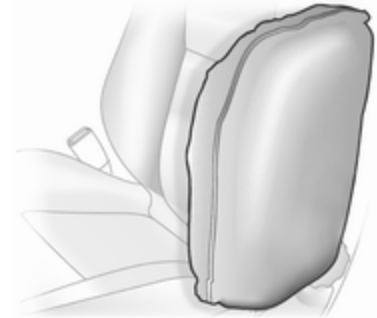

Надуті подушки безпеки пом'якшують силу удару, значно знижуючи ризик отримання травми верхньої частини тіла та тазу в разі бокового зіткнення.

⚠ Попередження

В області спрацювання подушки безпеки не повинно бути перешкод.

Примітка

Використовуйте лише ті захисні чохла, які було схвалено для використання з автомобілем. Будьте уважні, щоб не накрити подушки безпеки.

Система надувних шторок безпеки

Система надувних шторок безпеки складається з подушки безпеки в рамі даху з кожного боку. На наявність такої системи може вказувати напис **AIRBAG** на облицюванні салону на рівні голови водія та пасажирів.

Надувні шторки безпеки спрацьовують у разі бокового зіткнення певної складності. Система запалювання повинна бути увімкненою.

Надуті шторки безпеки пом'якшують силу удару, значно знижуючи ризик отримання травми голови в разі бокового зіткнення.

⚠ Попередження

В області спрацювання подушки безпеки не повинно бути перешкод.

Гачки на ручках в даху придатні лише для вішання легких предметів та одягу, за винятком верхнього одягу. Не тримайте в цьому одязі будь-які предмети.

Деактивація подушок безпеки

Систему подушок безпеки для переднього пасажира потрібно обов'язково вимкнути, якщо ви збираєтеся встановити систему безпеки для дітей на сидіння

переднього пасажира, відповідно до інструкцій у таблицях розділу "Місця встановлення системи безпеки для дітей" ⇨ 75.





Натягувачі пасків безпеки та всі інші системи подушок безпеки залишаться активними.

Залежно від моделі автомобіля над сонцезахисною козирку над переднім пасажирським сидінням міститься наліпка з попередженням щодо подушки безпеки. Детальна інформація міститься в розділі "Система подушки безпеки" ⇨ 65.



Систему подушок безпеки переднього пасажира можна вимкнути за допомогою вимикача, розміщеного збоку на панелі приладів. Щоб натиснути вимикач, відкрийте дверцята переднього пасажира.

Натисніть на вимикач, а потім поверніть його в потрібне положення:



 OFF : систему подушок безпеки переднього пасажира буде вимкнено, і вона не спрацює у випадку зіткнення. Контрольний індикатор  OFF постійно світитися в консолі над водієм  104,  108, а в інформаційному центрі водія відображається відповідне повідомлення  114.



 ON : система подушок безпеки переднього пасажира активована.

Небезпека







Вимикайте подушку безпеки для пасажирського сидіння лише під час використання дитячого автокрісла відповідно до інструкцій та обмежень у таблиці  75.

В іншому випадку існує ризик загибелі пасажира на цьому сидінні, коли систему подушок безпеки для переднього пасажирського сидіння вимкнено.

Якщо контрольний індикатор  ON світиться після увімкнення запалювання, а контрольний індикатор  OFF не світиться, система подушок безпеки переднього пасажира спрацює в разі зіткнення.

Якщо контрольні індикатори  ON та  OFF світяться одночасно, це свідчить про несправність у системі. Стан системи визначити неможливо, тому пасажирам не

можна сідати на переднє сидіння. негайно зверніться на станцію технічного обслуговування.

Якщо контрольний індикатор   109 продовжує світитися разом із   107, це свідчить про несправність у системі. Можливо, положення перемикача було випадково змінено, коли запалювання було ввімкненим. Вимкніть запалювання і знову ввімкніть його, а потім змініть положення перемикача. Якщо індикатори  та  не згасають, зверніться по допомогу на станцію технічного обслуговування.

Змініть стан лише тоді, коли автомобіль стоятиме на місці з вимкненою системою запалювання. Стан залишається ввімкненим до наступної зміни.

Контрольний індикатор для дезактивації подушки безпеки  108.

Системи безпеки для дітей

⚠ Небезпека

Якщо на передньому пасажирському сидінні перевозиться дитяче автокрісло, встановлюване проти напрямку руху автомобіля, систему подушок безпеки для переднього пасажиря потрібно вимкнути. Це стосується також деяких дитячих автокрісел, що встановлюються в напрямку руху автомобіля, вказаних у таблиці ⇨ 75.

Вимкнення подушок безпеки ⇨ 70.

Наліпка подушки безпеки ⇨ 65.

Рекомендуємо використовувати систему безпеки для дітей, розроблену спеціально для цього автомобіля. Щоб отримати детальнішу інформацію, зверніться по допомогу на станцію технічного обслуговування.

Коли використовується система безпеки для дітей, зверніть увагу на такі інструкції з використання та встановлення, а також на інструкції, що надаються із системою безпеки для дітей.

Завжди дотримуйтеся місцевих або національних нормативів. У деяких країнах використання систем безпеки для дітей на певних сидіннях забороняється.

Можна використовувати такі способи кріплення систем безпеки для дітей:

- Пасок безпеки з кріпленням в трьох точках
- Кронштейни ISOFIX
- Top-Tether

Пасок безпеки з кріпленням в трьох точках

Системи безпеки для дітей можна закріпити за допомогою паска безпеки з кріпленням у трьох точках ⇨ 61.

Залежно від розміру використовуваних систем безпеки для дітей та варіанту моделі,

систему безпеки для дітей можна прикріпити до певного сидіння у другому або третьому ряду задніх сидінь ⇨ 75.

Кронштейни ISOFIX

Кронштейни кріплення ISOFIX можна впізнати за логотипом ISOFIX або символом на подушці сидіння.

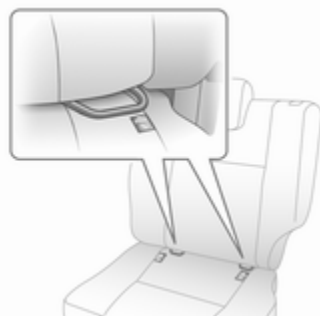

Установіть схвалені для автомобіля системи безпеки для дітей ISOFIX на монтажні кронштейни ISOFIX.

Під час використання монтажних кронштейнів ISOFIX для встановлення сидіння можна встановити загально прийнятї системи безпеки для дітей для ISOFIX.

Окрім монтажних кронштейнів ISOFIX, слід використовувати ремінь Top-Tether.

Допустимі позиції кріплення дитячих автокрісел ISOFIX позначені у таблицях **+**, IL та IUF.

Скоби Top-Tether

Скоби Top-Tether розміщені позаду сидіння.

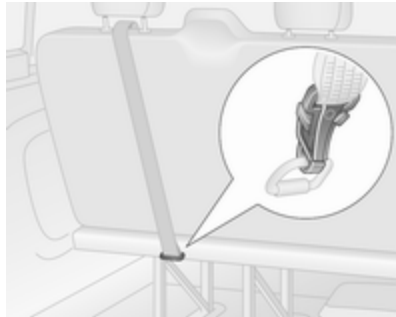

Після встановлення кронштейнів ISOFIX прив'яжіть пасочки Top-Tether до скоб Top-Tether. Пасок повинен проходити між двома напрямними валиками підголівника.

Місця для встановлення систем безпеки для дітей ISOFIX універсальної категорії позначено в таблиці аббревіатурою IUF \diamond 75.

Вибір правильної системи

Найкраще розміщувати системи безпеки для дітей на задніх сидіннях.

Перебуваючи в автомобілі, ваша дитина повинна бути повернутою обличчям до задньої частини автомобіля. Слід дотримуватися цієї застороги до досягнення дитиною максимально старшого віку. Завдяки цьому в разі зіткнення спинний хребет дитини, який є досить слабким, зазнає мінімального навантаження.

Придатними для використання є системи безпеки для дітей, які відповідають чинним постановам Європейської економічної

комісії ООН. Див. місцеві нормативи та постанови щодо обов'язкового використання систем безпеки для дітей.

Переконайтеся, що встановлювана система безпеки для дітей є сумісною з типом автомобіля.

Перевірте, чи в правильному місці в автомобілі встановлено систему безпеки для дітей. Див. наведені нижче таблиці.

Слідкуйте за тим, щоб діти заходили в автомобіль і виходили з нього лише з протилежної до руху транспорту сторони.

Коли система безпеки для дітей не використовується, зафіксуйте її паском безпеки чи зніміть з автомобіля.

Примітка

Забороняється наклеювати будь-які об'єкти на системи безпеки для дітей та накривати їх іншими матеріалами.

Систему безпеки для дітей, яка спрацювала під час ДТП, потрібно замінити.

Пристрій блокування замка для захисту дітей ⇨ 34.

Центральний замок ⇨ 28.

Місця встановлення системи безпеки для дітей

Допустимі параметри для встановлення дитячого сидіння безпеки

Передні сидіння у фургоні

Вага та вікова категорія	Одинарне сидіння переднього пасажира ¹		Здвоєне пасажирське сидіння		
	активована подушка безпеки	вимкнено або відсутня подушка безпеки	активована подушка безпеки	вимкнено або відсутня подушка безпеки центр	з краю
Група 0: до 10 кг	X	U	X	X	U
Група 0+: до 13 кг					
Група I: від 9 до 18 кг	X	U	X	X	U
Група II: від 15 до 25 кг					
Група III: від 22 до 36 кг	X	U	X	X	U

¹ : Системи безпеки для дітей, що встановлюються в напрямку руху автомобіля: Зніміть підголівник ⇨ 50. Посуньте сидіння максимально назад. Відрегулюйте для сидіння максимально можливу висоту. Спинку сидіння можна нахилити під кутом не більше ніж 25°. Регулювання сидінь ⇨ 52.

Передні сидіння в автомобілях із кузовами комбі та пасажирський фургон

Одинарне сидіння переднього пасажира¹

Здвоєне пасажирське сидіння

Вага та вікова категорія	активована подушка безпеки	вимкнено або відсутня подушка безпеки	активована подушка безпеки	вимкнено або відсутня подушка безпеки	
				центр	з краю
Група 0: до 10 кг	X	U	X	X	U
Група 0+: до 13 кг	X	U ²	X	X	U ²
Група I: від 9 до 18 кг	X	U ²	X	X	U ²
Група II: від 15 до 25 кг	X	X	X	X	X
Група III: від 22 до 36 кг	X	X	X	X	X

¹ : Якщо сидіння регулюється, посуňte його максимально назад, а потім відрегулюйте для сидіння максимально можливу висоту. Спинку сидіння можна нахилити під кутом не більше ніж 25°. Регулювання сидінь ⇨ 52.

² : Системи безпеки для дітей, що встановлюються проти напрямку руху автомобіля, лише для цієї ваги та вікової категорії.

Задні сидіння в автомобілях із кузовами комбі та пасажирський фургон

Вага та вікова категорія	2-й ряд сидінь¹	3-й ряд сидінь
Група 0: до 10 кг	U	U
Група 0+: до 13 кг	U	U
Група I: від 9 до 18 кг	U ²	U ²
Група II: від 15 до 25 кг	U ²	U ²
Група III: від 22 до 36 кг	U ²	U ²

¹ : За потреби пересуньте регульоване сидіння переднього пасажира вперед, щоб установити на цих сидіннях систему безпеки для дітей. Для встановлення конкретної системи безпеки для дітей в автомобілі з фіксованими передніми сидіннями може бути недостатньо місця.

² : Системи безпеки для дітей, що встановлюються в напрямку руху автомобіля: Перед установленням систему безпеки для дітей зніміть підголівник ⇨ 50. Сидіння навпроти цього місця встановлення не можна відсувати назад на його напрямних більше ніж наполовину. Спинку сидіння можна нахилити під кутом не більше ніж 25°. Регулювання сидінь ⇨ 52.

U : Підходить для універсальної категорії дитячих автокрісел для використання у цій ваговій та віковій категорії, разом з паском безпеки з триточковим кріпленням.

X : Положення сидіння не підходить для дітей цієї вагової та вікової категорії.

Допустимі параметри для встановлення дитячого автокрісла з кріпленнями ISOFIX

Вагова категорія	Категорія розміру	Кріплення	Передні сидіння	2-й ряд сидінь ¹			3-й ряд сидінь
				Центр	З краю		
					автомобілі з одинарним пасажирським сидінням	автомобілі зі здвоєним пасажирським сидінням	
Група 0: до 10 кг	E	ISO/R1	X	X	IL	IL	X
Група 0+: до 13 кг	E	ISO/R1	X	X	IL	IL	X
	D	ISO/R2	X	X	IL	X	X
	C	ISO/R3	X	X	IL	X	X
Група I: від 9 до 18 кг	D	ISO/R2	X	X	IL	X	X
	C	ISO/R3	X	X	IL	X	X
	B	ISO/F2	X	X	IL, IUF ²	IL, IUF ²	X
	B1	ISO/F2X	X	X	IL, IUF ²	IL, IUF ²	X
	A	ISO/F3	X	X	IL, IUF ²	IL, IUF ²	X
Група II: від 15 до 25 кг			X	X	IL, IUF ²	IL, IUF ²	X
Група III: від 22 до 36 кг			X	X	IL, IUF ²	IL, IUF ²	X

- ¹ : За потреби пересуньте регульоване сидіння переднього пасажира вперед, щоб установити на цих сидіннях систему безпеки для дітей. Для встановлення системи безпеки для дітей в автомобілі з фіксованими передніми сидіннями може бути недостатньо місця.
- ² : Системи безпеки для дітей, що встановлюються в напрямку руху автомобіля: Перед установленням систему безпеки для дітей зніміть підголівник \varnothing 50. Сидіння навпроти цього місця встановлення не можна відсувати назад на його напрямних більше ніж наполовину. Спинку сидіння можна нахилити під кутом не більше ніж 25°. Регулювання сидінь \varnothing 52.
- IUF : Підходить для систем безпеки для дітей ISOFIX універсальної категорії, що встановлюються в напрямку руху автомобіля та схвалені для використання в цій ваговій категорії.
- X : Для цієї вагової категорії не схвалено жодної системи безпеки для дітей ISOFIX.
- IL : Підходить для окремих систем безпеки ISOFIX в автомобілях спеціальної, обмеженої або напівуніверсальної категорії. Система безпеки ISOFIX має бути затверджена для певного типу автомобіля.

Категорія розміру та тип дитячого автокрісла ISOFIX

- A - ISO/F3 : Система безпеки для дітей, що встановлюється в напрямку руху автомобіля, для дітей з крупною будовою тіла у ваговій категорії від 9 до 18 кг.
- B - ISO/F2 : Система безпеки для дітей, що встановлюється у напрямку руху автомобіля, для дітей невеликого зросту у ваговій категорії від 9 до 18 кг.
- B1 - ISO/F2X : Система безпеки для дітей, що встановлюється у напрямку руху автомобіля, для дітей невеликого зросту у ваговій категорії від 9 до 18 кг.
- C - ISO/R3 : Система безпеки для дітей, що встановлюється проти напрямку руху автомобіля, для дітей з крупною будовою тіла у ваговій категорії до 18 кг.
- D - ISO/R2 : Система безпеки для дітей, що встановлюється проти напрямку руху автомобіля, для дітей невеликого зросту у ваговій категорії до 18 кг.
- E - ISO/R1 : Система безпеки для дітей, що встановлюється проти напрямку руху автомобіля, для дітей молодшого віку у ваговій категорії до 13 кг.

Зберігання

Відділення для зберігання	80
Відділення на панелі інструментів	80
Бардачок	81
Підстаканники	82
Відділення для зберігання в передній частині салону	82
Відділення для зберігання на панелі дверей	83
Відділення для зберігання під сидіннями	83
Відділення для зберігання над кабіною	85
Багажне відділення	85
Кришка багажного відділення	86
Отвори для кріплення	86
Сітка безпеки	88
Решітка багажного відділення	88
Знак аварійної зупинки	89
Медична аптечка	89
Система багажника для даху	89
Багажник на даху	89
Інформація про завантаження ..	90

Відділення для зберігання

⚠ Попередження

Не зберігайте важкі чи гострі предмети у відділеннях для зберігання речей. Інакше кришка відділення для зберігання може відкритися, і люди в салоні можуть травмуватися предметами, які можуть вилетіти під час екстреного гальмування, різкої зміни напрямку чи аварії.

Відділення на панелі інструментів

Відділення для зберігання, кишені та полиці розташовані на панелі приладів.



На панелі приладів може розміщуватися монетниця.



На панелі приладів може розміщуватися тримач телефону.

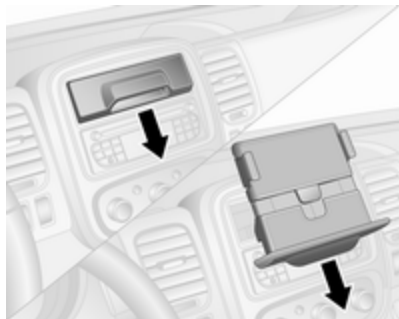

На панелі приладів може розміщуватися тримач планшета. Щоб скористатися тримачем для планшета, потягніть за ручку до себе і витягніть його до кінця. Розгорніть тримач і штовхніть його до кінця. За потреби опустіть основу тримача, щоб збільшити його розмір.

Щоб встановити тримач для планшета на місце, потягніть його до себе до кінця, підніміть його в горизонтальне положення і штовхніть його так, щоб він повністю вставився.

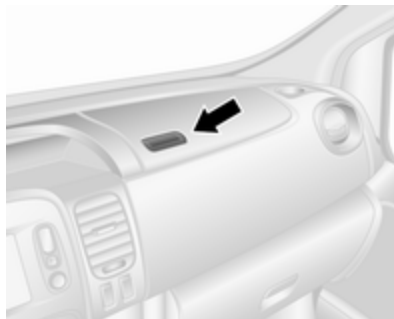

У деяких модифікаціях автомобіля полиця зверху панелі приладів може мати кришку.

Бардачок

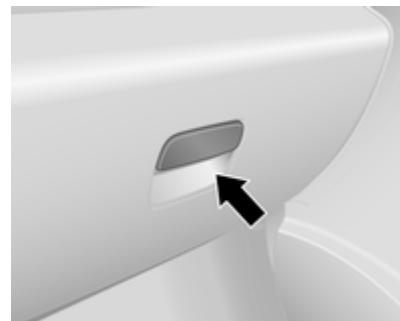

Щоб відкрити, потягніть за рукоятку.

Залежно від версії бардачка він може обладнуватися замком і ліхтариком, який вмикається, якщо відчинити бардачок.

Під час їзди бардачок повинен бути зачиненим.

Підстаканники



Підсклячники розміщені на обох кінцях панелі приладів, по центру в її нижній частині, а також – залежно від версії – у кишнях дверцят і зоні задніх сидінь.

Додаткові тримачі чашки розміщені на задній стінці складеного центрального заднього сидіння ↪ 82, ↪ 55.

Тримачі чашки також можна використовувати для закріплення переносної попільнички. Для користування тримачами чашки зніміть переносну попільничку.

Попільнички ↪ 99.

Відділення для зберігання в передній частині салону

Гачки для одягу розміщені на перегородці кабіни, а також на поручнях, прикріплених до обшивки даху.

Складання центрального сидіння

На спинці середнього пасажирського сидіння спереду, повністю складеній уперед, розміщується відділення для речей, підставка для склянки та лоток для документів.

Складання сидінь ↪ 54.

⚠ Попередження

Коли переднє центральне пасажирське сидіння складене, призначену для нього систему подушок безпеки потрібно вимикати.

Вимкнення подушок безпеки ↪ 70.

Перед складанням спинки сидіння вперед закрийте тримач чашки на панелі приладів.



Натисніть кнопку (позначену стрілкою) ззаду на спинці сидіння, щоб розблокувати лоток для документів та отримати доступ до відділень для речей.

Щоб установити лоток для документів, вставте його кінцем в один зі слотів за підставкою для склянки.

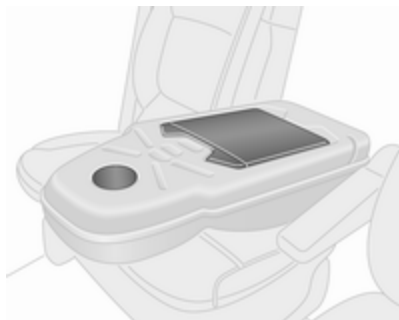

Перш ніж підняти спинку сидіння, підставку для документів потрібно завжди повертати в її початкове положення.



За потреби фіксуйте предмети за допомогою ремінця.

Коли відділення для речей закрито, від пристрою всередині відділення через спеціальний паз можна провести кабель для заряджання, наприклад, щоб підключити пристрій до розетки живлення.

Розетки ⇨ 97.

Відділення для зберігання на панелі дверей

У кишенях передніх і задніх дверцят є тримачі для пляшок, а також – залежно від версії – підсклянки або попільнички.

Відділення для зберігання під сидіннями

У деяких версіях ящик для зберігання речей розміщений під переднім сидінням. Ящик для зберігання речей можна витягнути з-під сидіння.

Суцільні сидіння також можуть мати відділення для речей, розміщене в нижній передній частині сидіння.



Потягніть подушку сидіння пасажирів вперед за ремінці, щоб дістатися до відділення для речей під подушкою.

Пасажи́рський фургон – відділення для речей під сидіннями

Залежно від версії суцільні сидіння обладнано висувними ящиками для речей під деякими подушками сидіння.

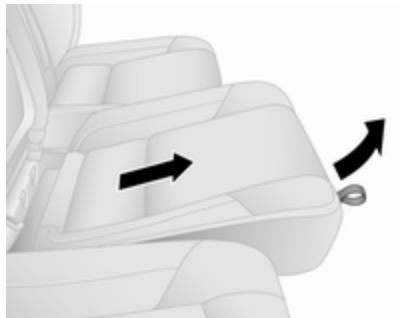
Відкривання

Щоб дістатися до кожного ящика для речей, спочатку розблокуйте подушку сидіння: взявшись за ремінець на передньому краї подушки, потягніть її вгору, а потім обережно посуньте вперед.

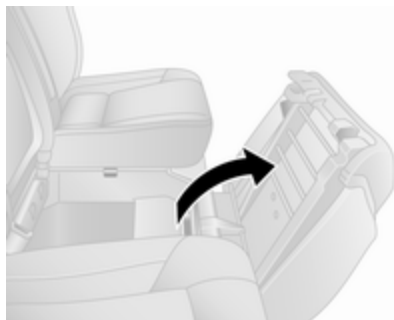

Потім відкиньте подушку сидіння, піднявши її задню частину.

Знімання

Коли подушку сидіння відкинута, ящик для зберігання речей можна також вийняти. Вийміть стопорне кільце всередині ящика, потягнувши за нього, а потім висуньте ящик з-під сидіння.

Коли ящик для речей не використовується, вставляйте його на місце.

Зачинення

Щоб закрити подушку сидіння, опустіть її, злегка натисніть на неї від себе, а потім натисніть на передню частину донизу, щоб зафіксувати.

Крім цього, якщо потягнути за ремінець подушки сидіння в складеному стані, можна індивідуально відрегулювати її положення.

Регулювання сидінь ⇨ 52, задні сидіння ⇨ 55.

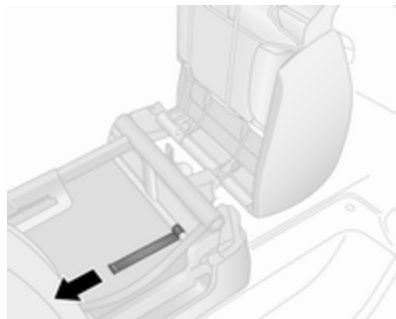
Пристрій для наскрізного завантаження

Для зберігання довгих предметів під задніми сидіннями (лише навпроти сидіння переднього пасажира) нижні оздоблювальні заслінки можна зняти.

Спершу потягніть за ремінець на подушці пасажирського сидіння, щоб підняти сидіння, а потім відхиліть передню заслінку всередину, потягнувши за язичок за сидінням (див. малюнок).

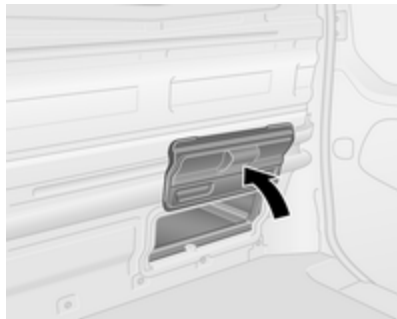

Підніміть задню оздоблювальну заслінку рукою - вона буде утримуватися в такому положенні магнітами.

⚠ Попередження

Пасажирам не можна користуватися сидінням під час перевезення під ним вантажів, коли нижні оздоблювальні заслінки відкриті.

Відділення для зберігання над кабіною



Загальна маса вантажу у цьому відділенні не повинна перевищувати 35 кг.

Багажне відділення

Не чіпляйте та не навішуйте предмети на верхню або нижню опору з обох боків багажного відділення.

⚠ Попередження

Завжди слід перевіряти, чи надійно складено багаж в автомобілі. Якщо речі ненадійно закріплено в салоні, вони можуть призвести до отримання травм чи пошкодити інші речі або автомобіль.

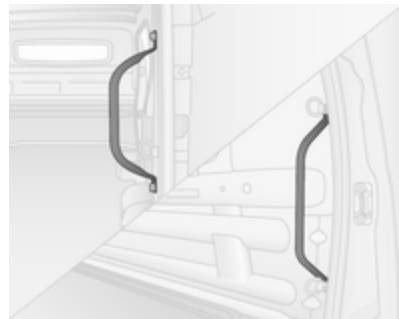

Під час входу та виходу з багажного відділення тримайтеся за поручні, розташовані поруч із задніми дверцятами та зсувними боковими дверцятами.

Кришка багажного відділення

Задня полиця

Не кладіть на задню полицю занадто важкі предмети або речі загостреної форми.

Максимально допустиме навантаження становить 50 кг.

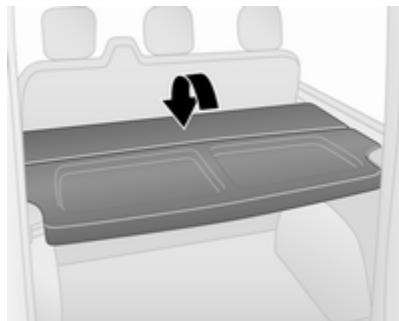

Задню полицю можна встановлювати у два положення, а саме у верхнє та нижнє положення.

Крім цього, задню полицю можна підняти для ефективнішого використання простору в багажному відділенні.

Знімання

Щоб зняти полицю, відчепіть її від фіксаторів з обох боків.

Якщо задні сидіння ⇨ 55 складено, зніміть полицю і покладіть її в горизонтальному положенні навпроти складених задніх сидінь.

Встановлення

Встановивши полицю на місце, потрібно зафіксувати фіксатори з обох боків.

Отвори для кріплення

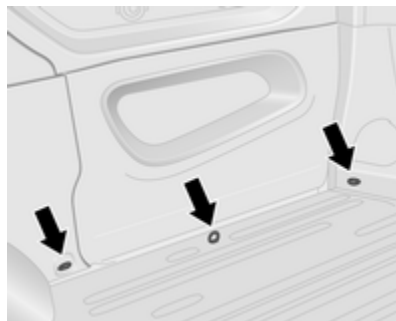

Кріпильні петлі у багажному відділенні призначені для фіксування вантажів у нерухомому положенні за допомогою ременів або сітки для фіксування речей на підлозі.

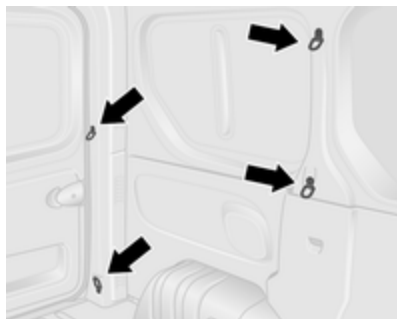

Кріпильні петлі можуть розміщуватися на підлозі автомобіля та на боковій стінці. Кількість та місця розміщення кріпильних петель можуть бути різними залежно від автомобіля.

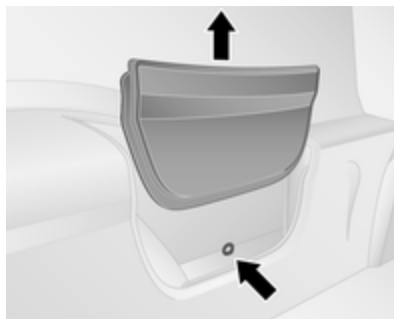

Залежно від автомобіля, кріпильні петлі можуть розміщуватися за обшивкою на боковій стінці. Для доступу до кріпильної петлі зніміть обшивку, потягнувши її вгору, а потім помістіть її в одну з задніх кишень для зберігання речей.

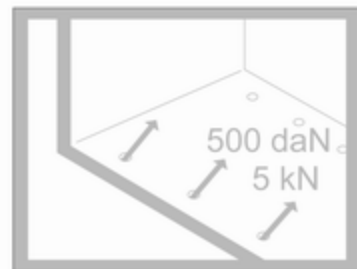

Максимальне зусилля, що застосовується до кріпильних петель, не має перевищувати 500 даН/5 кН/5000 Н.

Залежно від країни максимальне зусилля може бути зазначено на етикетці.

Примітка

Технічні характеристики, зазначені на етикетці, завжди мають перевагу над тими, що наведені у цьому посібнику.

Інформація про завантаження
↻ 90.

Сітка безпеки

За переднім або заднім рядами сидінь можна встановити сітку безпеки.

Не можна перевозити пасажирів за сіткою безпеки.

Встановлення



Зніміть кришки в оббивці стелі (за допомогою пласкої викрутки), під якими сховані точки кріплення, а потім вставте стержні сітки багажного відділення в ліву та праву точки кріплення і зафіксуйте їх.

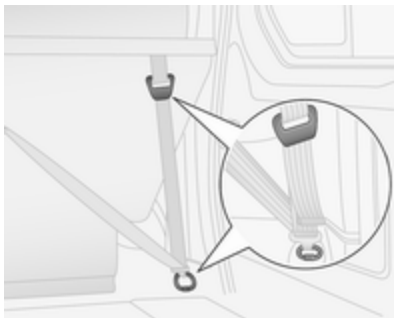

Приєднайте ремінці до кріпильних петель чи кілець за сидіннями, а потім натягніть ремінці.

Знімання

Ослабте натяг ремінців, а потім відчепіть їх від кріпильних петель чи кілець. Вийміть стержні сітки з їхніх точок кріплення, а потім вставте кришки на місце.

Решітка багажного відділення

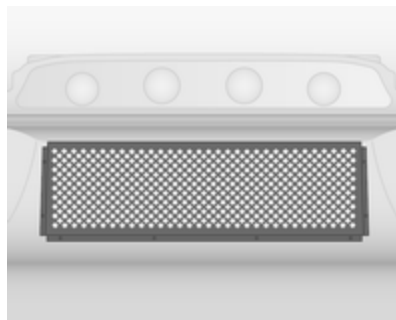

Автомобілі, які мають перегородки з вікном, можуть також мати металеві решітки з боку багажного відділення.

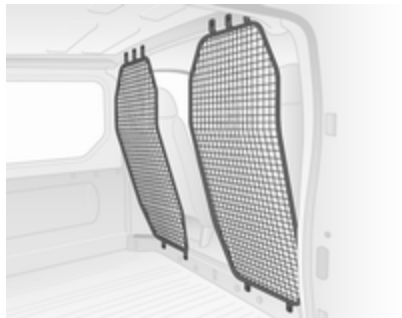

У деяких автомобілях без перегородки позаду передніх сидінь можуть встановлюватися обмежувальні сітки.



У автомобілях з кузовом комбі обмежувальна сітка може встановлюватися за другим рядом сидінь.

Примітка

Решітка або сітка забезпечує захист від предметів багажу, які може розкидати довкола в разі різкого гальмування, крутого повороту або аварії.

Інформація про завантаження
↪ 90.

Знак аварійної зупинки

Знак аварійної зупинки можна зберігати у відділеннях під сидіннями.

Відділення для зберігання під сидіннями
↪ 83.

Медична аптечка

Аптечку можна зберігати у відділеннях під сидіннями.

Відділення для зберігання під сидіннями
↪ 83.

Система багажника для даху

Багажник на даху

Із міркувань безпеки та з метою уникнення пошкодження даху, рекомендується використовувати багажник для даху, схвалений для автомобіля. Щоб отримати детальнішу інформацію, зверніться по допомогу на станцію технічного обслуговування.

Дотримуйтеся інструкцій з установки та знімайте багажник, коли він не використовується.

Примітка

Якщо на автомобілі встановлено шини розміром 215/60 R17 C, перш ніж встановлювати багажник на даху, порадьтеся зі спеціалістами станції технічного обслуговування.

Детальна інформація міститься в розділі "Інформація про завантаження".

Інформація про завантаження

- Важкі предмети у багажному мають бути рівномірно розподілені і розміщені якомога далі попереду. Якщо ви розташовуєте предмети один на одному, то важчі предмети повинні бути низу.
- Зафіксуйте предмети за допомогою пасків, які прив'язуються до кріпильних петель ⇨ 86.
- Зафіксуйте предмети в багажному відділенні, щоб запобігти їх ковзанню.
- Під час транспортування предметів у багажному відділенні спинки задніх сидінь не повинні бути нахилені вперед.
- Вантаж не повинен виступати над верхнім краєм спинок.
- На панель приладів забороняється класти будь-які предмети.

- Вантаж не повинен перешкоджати роботі педалей, стоянкового гальма та перемикача передач або обмежувати свободу рухів водія. Не розміщуйте в салоні незафіксовані предмети.
- Забороняється їздити з відчиненим багажним відділенням. Окрім цього, видимість та підсвічування номерного знака забезпечується відповідним чином тільки при зачинених дверцятах.

⚠ Попередження

Завжди слід перевіряти, чи надійно складено багаж в автомобілі. Якщо речі ненадійно закріплено в салоні, вони можуть призвести до отримання травми чи пошкодити інші речі або автомобіль.

- Вантажопідйомність – це різниця між допустимою повною масою автомобіля (див. маркувальну табличку

⇨ 239) та спорядженою масою ЕС.

Щоб обрахувати вантажопідйомність, введіть дані для свого автомобіля в таблиці "Вага" на початку цього посібника.

Споряджена маса відповідно за стандартів ЄС включає масу водія (68 кг), масу вантажу (7 кг) та масу всіх рідин (за умови заповнення паливного баку на 90%).

Додаткове обладнання та аксесуари збільшують споряджену масу.

- Водіння з вантажем на даху підвищує чутливість автомобіля до зустрічного вітру, а також ускладнює управління автомобілем через те, що піднімається центр його ваги. Рівномірно розкладіть вантаж і правильно зафіксуйте його за допомогою пасків. Відрегулюйте тиск шин і виберіть швидкість відповідно до ступеня завантаженості

автомобіля. Часто перевіряйте та підтягуйте паски.

Не перевищуйте швидкість 120 км/год.

Граничне навантаження на дах становить 200 кг для моделей з висотою даху Н1 та 150 кг для моделей з висотою даху Н2 (крім модифікацій платформи з кабіною). Навантаження на дах обчислюється сумарним показником ваги багажника та вантажу.

Прилади та органи управління

Органи управління	93
Регулювання керма	93
Засоби керування на кермі	93
Звуковий сигнал	93
Органи керування на кермовій колонці	93
Система промивки/чищення лобового скла	94
Система промивки/чищення заднього скла	96
Зовнішня температура	96
Годинник	96
Розетки	97
Запальничка	99
Попільнички	99
Сигнальні лампи, датчики та індикатори	100
Панель приладів	100
Спідометр	100
Лічильник загального пробігу	100
Лічильник щоденного пробігу	100
Тахометр	101

Датчик рівня пального	101
Вказівник економії пального ..	102
Дисплей обслуговування	103
Контрольні індикатори	104
Указівник повороту	107
Система нагадування про непристібнутий пасок безпеки	107
Подушка безпеки та натягувачі пасків безпеки	107
Деактивація подушок безпеки	108
Система зарядки	108
Індикатор несправності	108
Проведіть обслуговування автомобіля найближчим часом	109
Зупинити двигун	109
Гальмівна система	109
Анти-блокувальна система гальм (ABS)	110
Підвищення передачі	110
Електронна система курсової стійкості	110
Програма курсової стійкості вимкнена	110
Температура охолоджувальної рідини двигуна	110
Попередній прогрів	111

AdBlue	111
Система контролю тиску в шинах	111
Тиск мастила в двигуні	112
Режим заощадження пального	112
Низький рівень пального	112
Система зупинки-запуску	112
Зовнішнє світло	113
Дальнє світло	113
Протитуманна фара	113
Задні протитуманні фари	113
Круїз-контроль	113
Тахограф	113
Дверцята відчинені	113
Інформаційні дисплеї	114
Центр інформації для водіїв ..	114
Інформаційний дисплей	114
Повідомлення автомобіля	115
Попереджувальні звукові сигнали	115
Рівень мастила у двигуні	116
Бортовий комп'ютер	117
Тахограф	119

Органи управління

Регулювання керма

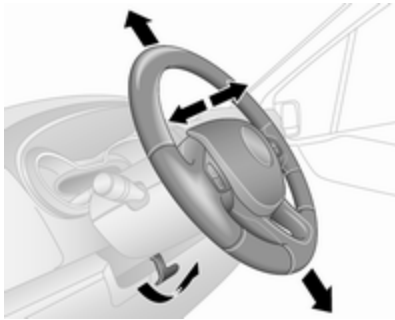

Розблокуйте важіль, відрегулюйте кермо, потім натисніть на важіль і переконайтеся, що він повністю заблокований.

Не регулюйте кермо під час руху та у випадку, коли воно заблоковане.

Засоби керування на кермі



Обмежувачем швидкості круїз-контролю можна керувати за допомогою органів управління на кермі.

Круїз-контроль та обмежувач швидкості ⇨ 173.

Звуковий сигнал



Натисніть .

Звуковий сигнал пролунає незалежно від положення вимикача запалювання.

Органи керування на кермовій колонці

Інформаційно-розважальною системою та підключеним мобільним телефоном можна керувати за допомогою органів керування на кермовій колонці.

Для отримання подальшої інформації див. посібник інформаційно-розважальної системи.

Система промивки/чищення лобового скла

Очисник лобового скла

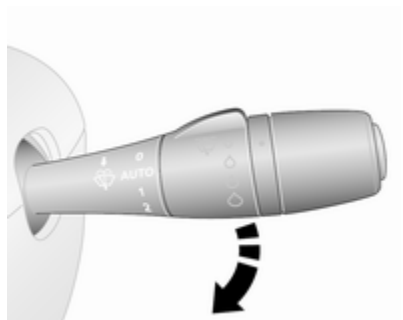

- 0 : вимкнено
AUTO або  : очищення через установленний інтервал або автоматичне очищення в разі спрацювання датчика дощу
- 1 : повільно
 2 : швидко

Забороняється користуватися, коли лобове скло обмерзло.

Вимкніть очисники.

Регульований інтервал роботи очисника

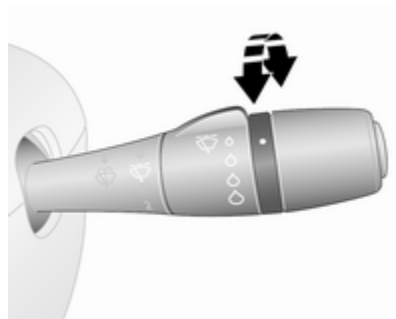

Важіль керування склоочисниками в положенні **AUTO** або .

Поверніть колесо регулятора, щоб відрегулювати інтервал промивки:

- короткий інтервал : поверніть колесо регулятора вгору
 довгий інтервал : поверніть колесо регулятора донизу

Автоматичне чищення за допомогою датчика дощу

Важіль керування склоочисниками в положенні **AUTO** або .

Датчик дощу визначає кількість води на лобовому склі та автоматично регулює частоту роботи очисників вітрового скла.

Після кожного вимкнення запалювання автоматичну роботу склоочисників слід вмикати знову.

Регульована чутливість датчика дощу

Поверніть колесо регулятора, щоб відрегулювати чутливість:

- | | |
|-------------------|--------------------------------------|
| низька чутливість | : поверніть колесо регулятора вгору |
| висока чутливість | : поверніть колесо регулятора донизу |



Датчик дощу розміщується на лобовому склі. Слідкуйте за тим, щоб у місці розташування датчика не було пилу, бруду та льоду.

Омивач лобового скла

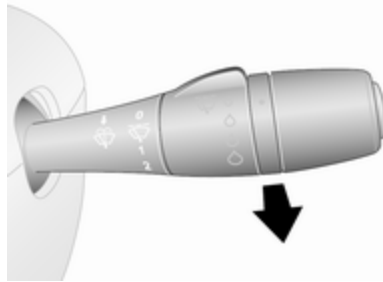

Потягніть до себе важіль. Мийна рідина омивача розпилюється по лобовому склу.

- | | |
|--------------------|---------------------------------------|
| коротке натискання | : склоочисник виконує один цикл |
| довге натискання | : склоочисник виконує декілька циклів |

Положення для обслуговування

Залежно від версії, для важеля склоочисника лобового скла може бути передбачено положення для обслуговування, завдяки якому замінювати щітки стало легше.

Перш ніж замінити щітки склоочисників, увімкніть запалювання й перемістіть важіль склоочисника вниз до упору. Склоочисник зупиниться в положенні, віддаленому від капота. Заміна щітки склоочисника ⇨ 198.

Система промивки/ чищення заднього скла

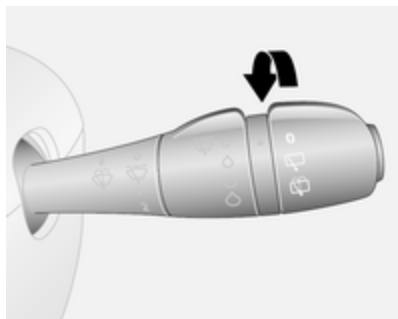

Поверніть важіль:

- : вимкнено
- ☐ : робота очисника
- ☑ : мийна рідина з бачку омивача розпилюється по задньому склу

Після ввімкнення очисника лобового скла та вибору задньої передачі автоматично вмикається очисник заднього скла.

Зовнішня температура



Падіння температури вказується негайно, а її підвищення - через деякий час.

Якщо температура навколишнього повітря знизиться до 3 °С, в інформаційному центрі водія почне блимати індикатор °С, попереджуючи про ожеледь на дорозі. Індикатор продовжуватиме миготіти, доки температура не підніметься вище 3 °С.

⚠ Попередження

Поверхня дороги вже може бути покрита льодом, навіть якщо дисплей вказує кілька градусів вище 0 °С.

Годинник

Залежно від модифікації автомобіля поточний час може відображатися на центральному інформаційному дисплеї або / та в інформаційному центрі водія.

Інформаційний дисплей:



Часи та хвилини можна регулювати, натискаючи відповідні кнопки поруч із дисплеєм або за допомогою елементів керування інформаційно-розважальної системи.

Детальні відомості див. в інструкції з експлуатації інформаційно-розважальної системи.

Інформаційний центр водія:



Щоб на екрані відобразилася функція налаштування годинника, натисніть потрібну кількість разів кнопку на торці важеля керування склоочисниками.

Натисніть цю кнопку приблизно на п'ять секунд:

- почне блимати значення годин
- натискаючи кнопку, налаштуйте значення годин
- зачекайте приблизно п'ять секунд, щоб установити значення годин
- почне блимати значення хвилин
- натискаючи кнопку, змініть значення хвилин
- зачекайте приблизно п'ять секунд, щоб установити значення хвилин

Центр інформації водія ⇨ 114.

Розетки



Розетка з напругою 12 В розміщена на панелі приладів. Відкиньте кришку вгору.



Залежно від автомобіля в задній частині салону може розміщуватися додаткова розетка.

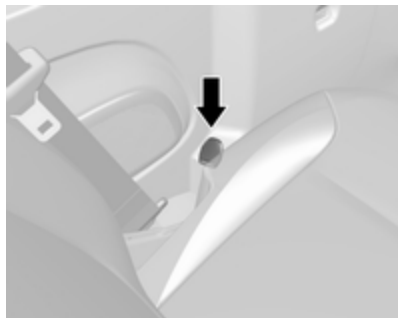

Додаткова розетка може розміщуватися поряд із зовнішньою стороною суцільного сидіння.

Коли двигун не працює, підключення електричних аксесуарів призведе до розрядження акумулятора автомобіля. Забороняється перевищувати максимальне споживання енергії в 120 Вт.

⚠ Небезпека

Щоб не сталася пожежа, коли одночасно використовується кілька розеток, загальне енергоспоживання підключеного до них приладдя має бути не більшим ніж 180 Вт.

Коли система запалювання вимкнена, розетка може вимкнутися.

Окрім того, розетка може вимкнутися в разі низького заряду акумуляторної батареї.

Електричні аксесуари, які підключаються, повинні відповідати вимогам електромагнітної сумісності, визначеним у DIN VDE 40 839.

Обережно

Не підключайте будь які прилади живлення, наприклад зарядні пристрої або акумулятори.

Забороняється використовувати вилки, розмір яких не відповідає розеткам в автомобілі.

Гніздо USB



Порт USB ♪ для підключення зовнішніх джерел звуку та заряджання пристроїв розміщений на корпусі інформаційно-розважальної системи (або на панелі приладів).

Примітка

Розетки повинні постійно залишатися сухими і чистими.

Гніздо AUX, гніздо для картки SD – див. інструкцію до інформаційно-розважальної системи.

Запальничка

Запальничка розміщена на панелі приладів.

Натисніть на запальничку. Запальничка вимкнеться автоматично після розжарення нагрівального елемента. Витягніть запальничку.

Попільнички**Обережно**

Слід використовувати лише для попелу, а не для легкозаймистого сміття.

Переносна попільничка

Контейнер попільнички для використання в автомобілі. Щоб скористатися, відкрийте кришку.

Попільнички можна вставити в підсклянники, розміщені на обох кінцях панелі приладів, по центру в

її нижній частині, а також – залежно від версії – у кишенях дверцят чи в області задніх сидінь.

Тримачі для стаканів ↻ 82.

Сигнальні лампи, датчики та індикатори

Панель приладів

На автомобілях деяких версій стрілки приладів після ввімкнення запалювання на короткий час переходять до кінцевої позиції.

Спідометр



Указує швидкість автомобіля.

Обмежувач швидкості

Максимальну швидкість можна встановити за допомогою обмежувача швидкості. У якості наочного повідомлення про це, на приладовій панелі розташоване відповідне попередження.

Якщо автомобіль на короткий час перевищить встановлене обмеження, кожні 40 секунд лунатиме попереджувальний звуковий сигнал тривалістю десять секунд.

Примітка

За певних умов (наприклад, на крутих схилах) швидкість автомобіля може перевищити задане обмеження.

Обмежувач швидкості ⇨ 177.

Круїз-контроль ⇨ 173.

Лічильник загального пробігу

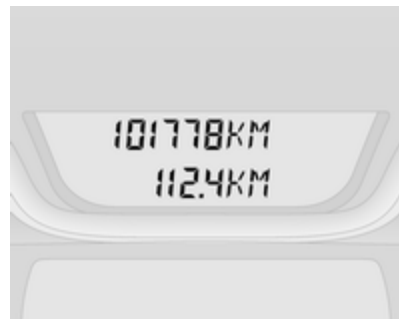

Відображає збережений пробіг.

Лічильник щоденного пробігу

Під лічильником загального пробігу в інформаційному центрі водія відображається лічильник щоденного пробігу, який вказує відстань, пройдену з моменту останнього скидання показників.

Щоб скинути ці покажчики, натисніть та потримайте кілька секунд під час їх відображення

кнопку на торці важеля керування склоочисниками, коли ввімкнено запалювання. Дисплей буде миготіти, після чого покази будуть скинуті до нуля.

Центр інформації водія ⇨ 114.

Тахометр



Указує швидкість роботи двигуна.

Вибирайте оптимальні оберти двигуна для кожної передачі.

Обережно

Положення стрілки в жовтій небезпечній зоні означає, що перевищено максимально допустиму кількість обертів двигуна. Двигун перебуває під ризиком.

Датчик рівня пального

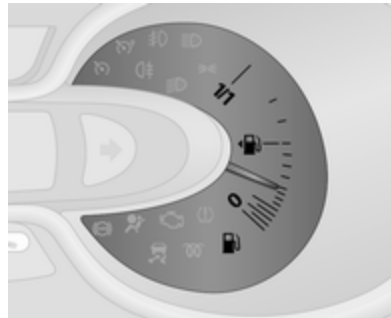

Відображає рівень пального в баку.

Стрілкою показано, з якого боку автомобіля знаходиться кришка горловини паливного бака.

Контрольний індикатор  також світиться на панелі приладів ⇨ 104, коли рівень пального низький (пального залишилося лише на 50 км). Якомога швидше заправте автомобіль ⇨ 183.

Забороняється їздити з порожнім баком.

Прокачування системи дизельного пального ⇨ 197.

Примітка

Для коректного відображення рівня пального вимкніть запалення перед його поповненням. Щоб показники були точними, уникайте дозаправлення дрібними порціями (зокрема, менше п'яти літрів).

Оскільки в бак залишається пальне, кількість долитого пального може бути меншою, ніж вказана ємність баку.

Індикатор рівня рідини AdBlue



Залишок рідини AdBlue у відсотках на поточний момент можна показати в центрі інформації для водія ⇨ 114.

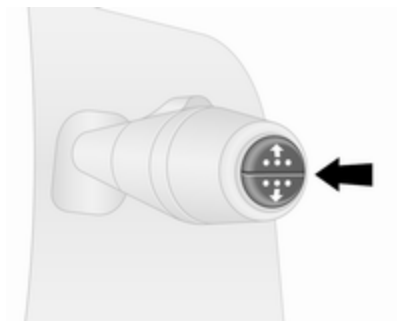

Натискайте кнопку на кінці важеля керування склоочисниками, доки на дисплеї не з'явиться меню "Залишок рідини AdBlue у відсотках".

Попередження про зниження рівня рідини

Якщо рівень рідини AdBlue впаде нижче за певне значення, в інформаційному центрі водія відобразиться відповідне попередження ⇨ 114. Крім цього, постійно світлитиметься контрольний індикатор  ⇨ 111 і лунатиме попереджувальний звуковий сигнал.

Якомога швидше долийте рідину в бачок для AdBlue.

AdBlue ⇨ 159.

Вказівник економії пального



Залежно від версії, показчик економії пального (або "показчик стилю водіння") надає миттєвий розрахунок споживання пального на основі поточного стилю водіння.

Поточний рівень ефективності споживання пального у вказівнику позначається кольорами:

- Зелений : досягнуто найвищого рівня економії пального
- Жовтий : стиль водіння занадто агресивний
- Жовтогарячий : найнижчий рівень економії пального

Вказівник економії пального попередньо ввімкнено.

У деяких модифікаціях автомобіля вказівник економії пального (або "вказівник стилю водіння") можна вимикати за допомогою інформаційно-розважальної системи. Детальну інформацію див. в інструкції з експлуатації інформаційно-розважальної системи.

Дисплей обслуговування

При ввімкненому запалюванні залишкова відстань до наступного технічного обслуговування може на короткий час бути виведена у

центрі інформації водія. Залежно від умов їзди, зазначений інтервал, через який потрібно провести обслуговування, може істотно відрізнятись.

Крім цього, можна показати індикатор пробігу до наступного технічного обслуговування, натиснувши кнопку на кінці важеля керування склоочисником приблизно на п'ять секунд.

Коли до чергового технічного обслуговування залишається менше 1500 км пробігу або менше одного місяця, у центрі інформації для водія з'являється повідомлення.

Коли пробіг становитиме 0 км, або настане дата проведення технічного обслуговування, на комбінованій панелі приладів та в інформаційному центрі водія почне світитися контрольний індикатор , а також в інформаційному центрі водія з'явиться відповідне повідомлення.

Автомобіль потребує обслуговування. Зверніться по допомогу на станцію технічного обслуговування.

Скидання дисплея обслуговування

Після проведення технічного обслуговування слід скинути дисплей обслуговування:

Виберіть індикатор пробігу до наступного технічного обслуговування у центрі інформації для водія, послідовно натискаючи кнопку на кінці важеля керування склоочисником, а потім натисніть цю кнопку й утримуйте приблизно десять секунд, доки індикатор пробігу до наступного технічного обслуговування припинить блимати й почне світитися постійно.

У деяких автомобілях цю кнопку потрібно натискати й утримувати двічі. У такому разі слід виконати описані нижче дії:

Виберіть індикатор пробігу до наступного технічного обслуговування, натисніть кнопку й утримуйте її приблизно десять секунд, доки індикатор пробігу до наступного технічного обслуговування не почне блимати. Після цього скиньте інтервал обслуговування, знову натиснувши кнопку приблизно на десять секунд.

Якщо контрольний індикатор  на панелі приладів не згасне, проїдьте щонайменше 15 км, потім вимкніть запалювання принаймні на одну хвилину і повторіть процедуру.

Бортовий комп'ютер ⇨ 117.

Центр інформації водія ⇨ 114.

Інформація про обслуговування ⇨ 233.

Контрольні індикатори

Описані контрольні індикатори доступні не для всіх автомобілів. Опис стосується всіх версій приладів.

Залежно від версії обладнання, розміщення контрольних індикаторів може відрізнятись.

Після ввімкнення системи запалювання для перевірки функціональності на короткий проміжок часу засвітиться більшість контрольних індикаторів.

Кольори контрольних індикаторів означають:

- червоний : небезпека, важливе нагадування
- жовтий : попередження, інформація, несправність
- зелений : підтвердження активації
- синій : підтвердження активації
- білий : підтвердження активації





Контрольні індикатори в панелі приладів























Контрольні індикатори на консолі в стелі



Огляд

-  Указівник поворотів
↪ 107
-  Система нагадування про непристібнутий пасок безпеки
↪ 107
-  Подушка безпеки та натягувачі пасків безпеки
↪ 107
-  УВІМК. Увімкнення подушки безпеки
↪ 108

-  ВІМК. Вимкнення подушок безпеки
↪ 108
-  Система заряджання
↪ 108
-  Індикатор несправності
↪ 108
-  Проведіть обслуговування автомобіля найближчим часом
↪ 109
- STOP Зупинення двигуна
↪ 109
-  Гальмівна система
↪ 109
-  Антиблокувальна система гальм (ABS)
↪ 110
-  Перемикання на вищу/нижчу передачу,
↪ 110
-  Електронна система курсової стійкості
↪ 110
-  Електронна система курсової стійкості вимкнена
↪ 110

-  Температура охолоджувальної рідини двигуна
↪ 110
-  Попереднє прогрівання
↪ 111
-  AdBlue
↪ 111
-  Система контролю тиску в шинах
↪ 111
-  Тиск мастила в двигуні
↪ 112
- ECO Режим економії пального
↪ 112
-  Недостатньо пального
↪ 112
-  Автостоп (система зупинки-запуску)
↪ 112
-  Функція Автостоп не діє (система зупинки-запуску)
↪ 112
-  Зовнішні освітлювальні прилади
↪ 113
-  Зовнішні освітлювальні прилади
↪ 113
-  Дальнє світло
↪ 113

	Протитуманна фара ↪ 113
	Задня протитуманна фара ↪ 113
	Круїз-контроль ↪ 113
	Обмежувач швидкості круїз-контролю ↪ 113
T	Тахограф ↪ 113
	Дверцята відчинено ↪ 113

Указівник повороту

миготить зеленим світлом.

Миготить, якщо увімкнено вказівник повороту чи ліхтарі аварійної сигналізації.

Швидко миготить: несправність указівника повороту чи відповідного запобіжника.

При ввімкнених указівниках поворотів також лунає звукове попередження.

Заміна лампи ↪ 199.

Запобіжники ↪ 206.

Вказівники повороту ↪ 124.

Система нагадування про непристібнутий пасок безпеки

світиться чи миготить червоним.

Якщо пасок безпеки відстебнуто, контрольний індикатор почне блимати, коли швидкість автомобіля зросте понад 16 км/год. Крім цього, протягом приблизно двох хвилин лунатиме попереджувальний сигнал.

Після пристібання паска безпеки індикатор згасне.

Примітка

Якщо на передні сидіння покласти важкий предмет, може спалахнути контрольний індикатор .

Приберіть предмет із сидіння або пристебніть його паском безпеки.

Попередження

Перед кожною поїздкою пристібайте паски безпеки.

У випадку ДТП особи, які не користуються пасками безпеки, наражають на небезпеку як себе, так і інших пасажирів автомобіля.

Паски безпеки з кріпленням в трьох точках ↪ 61.

Подушка безпеки та натягувачі пасків безпеки

світиться жовтим.

Засвічується на короткий час при ввімкненні запалювання.

Якщо він не засвічується, або засвічується під час їзди, це означає, що у системі натягувачів пасків або системі подушок безпеки виникла помилка. Подушки безпеки та натягувачі пасків безпеки можуть не спрацювати у випадку ДТП.

Розгортання натягувачів пасків безпеки чи подушок безпеки позначається безперервним горінням .

Попередження

Для усунення несправності негайно зверніться до майстерні.

Натягувачі пасків безпеки  60.

Система подушок безпеки  65.



Деактивація подушок безпеки

 ON засвічується жовтим світлом.



Подушку безпеки для переднього пасажирського сидіння активовано.

 OFF засвічується жовтим світлом.

Подушка безпеки для переднього пасажирського сидіння вимкнена  70.

Якщо контрольні індикатори  ON та  OFF світяться одночасно, це свідчить про несправність у

системі. Стан системи визначити неможливо, тому пасажиром не можна сідати на переднє сидіння. Негайно зверніться на станцію технічного обслуговування.

Якщо світиться разом із символом  або , зверніться по допомогу на станцію технічного обслуговування.

Небезпека

Існує ризик загибелі дитини під час одночасного використання системи безпеки для дітей і системи подушок безпеки переднього пасажира.

Існує ризик загибелі дорослого, коли система подушок безпеки переднього пасажира дезактивована.

Система подушок безпеки  65.

Натягувачі пасків безпеки  60.



Вимкнення подушок безпеки  70.

Система зарядки

 світиться червоним.

Засвічується на короткий час при ввімкненні запалювання.

Світиться, коли двигун працює

Якщо контрольний індикатор  світиться разом із контрольним індикатором  і одночасно лунає попереджувальний звуковий сигнал під час роботи двигуна, зупиніться й заглушіть двигун.

Акумулятор не заряджається. Охолодження двигуна може бути перерваним. Може бути перерване живлення сервоприводу гальм. Зверніться по допомогу на станцію технічного обслуговування.

Індикатор несправності

 світиться чи блимає жовтим.

Засвічується на короткий час при ввімкненні запалювання.

Світиться, коли двигун працює

Несправність у системі зниження токсичності вихлопів. Допустимі межі токсичності вихлопу можуть бути перевищені. негайно зверніться по допомогу на станцію технічного обслуговування.

Миготить, коли двигун працює

Несправність, яка може призвести до пошкодження каталізатора. Зменшуйте навантаження на педаль акселератора, доки індикатор не перестане миготіти. негайно зверніться по допомогу на станцію технічного обслуговування.

Проведіть обслуговування автомобіля найближчим часом

 світиться жовтим.



Засвічується на короткий час при ввімкненні запалювання.

Може світитися разом з іншими контрольними індикаторами, а в центрі інформації для водія при цьому відображається відповідне повідомлення ⇨ 114. негайно зверніться по допомогу на станцію технічного обслуговування.

Зупинити двигун

STOP світиться червоним.

Засвічується на короткий час при ввімкненні запалювання.

Світиться разом із іншими контрольними індикаторами (наприклад, ,  та ) , при цьому лунає попереджувальний звуковий сигнал і відображається відповідне повідомлення в центрі інформації для водія ⇨ 114: негайно вимкніть двигун і зверніться на станцію технічного обслуговування.

Гальмівна система

 світиться червоним.

Світиться після ввімкнення запалювання, якщо ввімкнено стоянкове гальмо ⇨ 169, і гасне після вимкнення стоянкового гальма.

Світиться, коли стоянкове гальмо вимкнене, якщо рівень гальмівної рідини занадто низький ⇨ 194.

Попередження

Зупиніться. Не продовжуйте подорож. Зверніться до майстерні.



Якщо контрольний індикатор  світиться під час роботи двигуна (одночасно з контрольним індикатором STOP) і лунає попереджувальний звуковий сигнал, зупиніться й заглушіть двигун. Крім того, в інформаційному центрі для водіїв відображається відповідне повідомлення ⇨ 114. негайно зверніться по допомогу на станцію технічного обслуговування.





Гальмівна система ⇨ 167.

Анти-блокувальна система гальм (ABS)

 світиться жовтим.

Засвічується на короткий час після увімкнення запалювання. Система готова до роботи, коли індикатор  гасне.

Якщо контрольний індикатор  не згасає через кілька секунд або якщо він світиться під час руху, це свідчить про несправність у системі ABS. Контрольний індикатор  може також світитися на панелі приладів, а в центрі інформації для водія при цьому відображається відповідне повідомлення ⇨ 114. Гальмівна система залишається в робочому стані, але без функції ABS.

Якщо контрольні індикатори , ,  та  світяться, у гальмівній системі виникла несправність. Відповідне повідомлення з'являється у центрі інформації водія. Негайно зверніться по допомогу на станцію технічного обслуговування.

Антиблокувальна система гальм (ABS) ⇨ 168.

Підвищення передач

 або  світиться.

Коли індикатор засвічується, рекомендується переключати передачу для оптимізації споживання пального.

Електронна система курсової стійкості

 блимає чи світиться жовтим.

Засвічується на короткий час при ввімкнення запалювання.

Миготить під час їзди

Система активно працює. Ефективна потужність двигуна може знизитися, і автомобіль може незначною мірою автоматично гальмувати.

Світиться під час їзди



Система недоступна. Крім того, в інформаційному центрі для водіїв відображається відповідне повідомлення ⇨ 114.

ESP®Plus ⇨ 171.

Протибуксувальна система ⇨ 170.

Програма курсової стійкості вимкнена

 світиться зеленим.

Якщо електронну систему курсової стійкості ESP®Plus вимкнено за допомогою  на панелі приладів, контрольний індикатор  світиться, а в центрі інформації для водія відображається відповідне повідомлення ⇨ 114.

ESP®Plus ⇨ 171.

Протибуксувальна система ⇨ 170.

Температура охолоджувальної рідини двигуна

 світиться синім або червоним.

Після ввімкнення запалювання протягом певного часу світиться червоним кольором, а потім змінюється на синій.

Світиться червоним кольором, коли двигун працює

Зупиніться, вимкніть двигун.

Обережно

Температура охолоджуючої рідини надто висока.

Перевірте рівень охолоджувальної рідини ⇨ 192.

Якщо він є достатнім, зверніться на станцію технічного обслуговування.

Продовжувати рух можна після того, як контрольний індикатор засвітиться синім кольором.

Попередній прогрів

☞ світиться жовтим.

Попередній прогрів активовано. Активується лише, коли температура зовні є низькою.

AdBlue

☞ світиться жовтим.

Низький рівень AdBlue. негайно долийте рідину AdBlue, щоб система не перешкоджала запуску двигуна.

Світиться разом із контрольним індикатором , вказуючи на несправність у системі або слугує попередженням про те, що запуск двигуна стане неможливим, коли автомобіль проїде певну відстань. негайно зверніться по допомогу на станцію технічного обслуговування.

В інформаційному центрі водія відобразиться відповідне повідомлення ⇨ 114.

Залишок рідини AdBlue у відсотках можна також переглянути, послідовно натискаючи кнопку на кінці важеля керування склоочисником.

Бортовий комп'ютер ⇨ 117.

AdBlue ⇨ 159.

Система контролю тиску в шинах

☞ світиться чи миготить жовтим.

Засвічується на короткий час при ввімкненні запалювання.

Світиться

Втрата тиску в шинах. негайно зупиніться та перевірте тиск у шинах.

У разі виявлення проколу або значного зниження тиску в шинах світяться контрольні індикатори (☞) та  ⇨ 109, а у центрі інформації для водіїв відображається відповідне повідомлення.

Блимає

Несправність у системі. Після певної паузи контрольний індикатор світитиметься постійно. Зверніться на станцію технічного обслуговування.

У разі встановлення колеса без датчика тиску (наприклад, запасного колеса) світяться контрольні індикатори (☞) та .

↪ 109, а у центрі інформації для водіїв відображається відповідне повідомлення.



Система контролю тиску в шинах
↪ 214.

Тиск мастила в двигуні

 світиться червоним.

Засвічується на короткий час при ввімкненні запалювання.

Світиться, коли двигун працює

Якщо світиться контрольний індикатор  разом із контрольним індикатором  і одночасно лунає попереджувальний звуковий сигнал під час роботи двигуна, зупиніться й заглушіть двигун.

Обережно

Змащення двигуна може припинитися. Це може призвести до пошкодження двигуна та / чи блокування ведучих коліс.

1. Натисніть педаль зчеплення.
2. Виберіть нейтральну передачу (або встановіть важіль селектора в положення **N**).
3. Якогома швидше залиште зону інтенсивного руху, не заважаючи іншим автомобілям.
4. Вимкніть запалювання.

Попередження

Коли двигун не працює, для гальмування та керування потрібно значно більше сили.

Не виймайте ключ із замка запалення, доки автомобіль не зупиниться на місці, оскільки це може призвести до неочікуваного блокування керма.

Перевірте рівень мастила, перш ніж звертатися по допомогу на станцію технічного обслуговування
↪ 190.

Режим заощадження пального

Символ **ECO** світиться зеленим кольором, коли режим ECO ввімкнено для зменшення витрати пального.

Режим ECO, їзда в економному режимі ↪ 147.

Низький рівень пального

 світиться жовтим.

Засвічується на короткий час при ввімкненні запалювання.

Світиться, коли рівень пального в паливному баку низький (для подолання відстані приблизно 50 км). Якогома швидше заправте автомобіль ↪ 183.

Каталітичний нейтралізатор ↪ 159.

Прокачування системи дизельного пального ↪ 197.

Система зупинки-запуску

 - світиться, коли двигун перебуває в стані "Автостоп".

 світиться, якщо функцію "Автостоп" переведено в режим очікування через відсутність певних умов для її ввімкнення. Система стоп-старт ⇨ 154.

Зовнішнє світло

 світиться зеленим.

Світиться, коли ввімкнено фари.

 світиться зеленим.

Світиться, коли ввімкнено бокові ліхтарі.

Освітлення ⇨ 121.

Дальнє світло

 світиться синім.

Світиться, коли дальнє світло ввімкнено, а також під час миготіння фар ⇨ 122.

Протитуманна фара

 світиться зеленим.



Світиться, коли передні протитуманні фари ввімкнені ⇨ 125.

Задні протитуманні фари

 світиться жовтим.

Світиться, коли ввімкнені задні протитуманні фари ⇨ 125.

Круїз-контроль

 ,  світиться зеленим або жовтим кольором.

 засвічується зеленим світлом при збереженні значення швидкості.

 засвічується зеленим світлом, коли система ввімкнена.

Обмежувач швидкості

 світиться жовтим.

 засвічується жовтим світлом, коли система ввімкнена.

Круїз-контроль та обмежувач швидкості ⇨ 173.

Тахограф

 засвічується при виникненні неполадки ⇨ 119.

Дверцята відчинені

 світиться червоним.

Світиться, якщо дверцята нещільно зачинено.

Крім того, в інформаційному центрі для водіїв відображається відповідне повідомлення ⇨ 114.

Інформаційні дисплеї

Центр інформації для водіїв



У залежності від конфігурації автомобіля, на дисплеї відображаються наступна інформація:

- зовнішня температура ⇨ 96
- годинник ⇨ 96
- лічильник загального пробігу ⇨ 100
- лічильник пробігу ⇨ 100
- дисплей обслуговування ⇨ 103

- повідомлення систем автомобіля ⇨ 115
- бортовий комп'ютер ⇨ 117

Інформаційний дисплей



На центральному дисплеї інформаційно-розважальної системи відображається час та інформація інформаційно-розважальної системи (у деяких модифікаціях поруч із часом або замість часу може відображатися зовнішня температура).

Натисніть , щоб увімкнути інформаційно-розважальну систему. Окрім того, після

ввімкнення запалювання інформаційно-розважальна система вмикається автоматично.

Керування інформаційно-розважальною системою (залежно від типу системи) здійснюється за допомогою кнопок та поворотних регуляторів на передній панелі системи, за допомогою органів управління на кермі, за допомогою голосових команд (за наявності системи розпізнавання мовлення) або за допомогою сенсорного екрана.

Керування за допомогою сенсорного екрана

Вибір потрібних пунктів меню та параметрів здійснюється дотиком пальця до екрана дисплея.

Детальні відомості див. в інструкції з експлуатації інформаційно-розважальної системи.

Повідомлення автомобіля

В інформаційному центрі водія відображаються повідомлення, одночасно з якими може світитися контрольний індикатор  або STOP на комбінованій панелі приладів.

Інформаційні повідомлення

Інформаційні повідомлення, які стосуються, наприклад умов запуску двигуна, системи стоп-старт, увімкнення стоянкового гальма, центрального замка, блокування керма тощо, вказують на поточний стан певних функцій автомобіля та містять практичні вказівки.

Повідомлення про помилки

Повідомлення про несправність, пов'язані, наприклад із паливним фільтром, подушками безпеки, викидами вихлопних газів тощо, відображаються разом із контрольним індикатором . Будьте обережними під час їзди, а

також якомога швидше зверніться по допомогу на станцію технічного обслуговування.

Щоб видалити на дисплеї повідомлення про несправність, наприклад "CHECK INJECTION" (Перевірте систему впорскування), натисніть кнопку на торці важеля керування склоочисниками. Через декілька секунд повідомлення може зникнути автоматично і  залишиться засвіченим. Помилка буде збережена в у бортовій системі.

Попереджувальні повідомлення

Попереджувальні повідомлення, які стосуються наприклад, несправностей двигуна, акумулятора або гальмівної системи, відображаються разом із контрольним індикатором STOP, а також можуть супроводжуватися звуковим сигналом. Негайно зупиніть двигун і зверніться по допомогу до автомайстерні.

Попереджувальні повідомлення, наприклад "BATTERY CHARGING FAULT" (Збій заряджання акумулятора), автоматично зникають із дисплея після усунення причини несправності.

Повідомлення щодо економії пального

У повідомленнях щодо економії пального надаються рекомендації щодо того, як економніше витрачати пальне. У пам'яті системи можна зберігати дані про поїздки, щоб мати змогу порівнювати їхні характеристики.

Детальну інформацію див. в інструкції з експлуатації інформаційно-розважальної системи.

Коефіцієнт економії пального  117.

Попереджувальні звукові сигнали

Тільки один попереджувальний сигнал пролунає за один раз.

Коли пролунає попереджувальний звуковий сигнал, в інформаційному центрі водія може також відобразитися відповідне повідомлення.

Під час запуску двигуна чи водіння:

- Якщо пасок безпеки не пристебнуто ⇨ 60.
- Якщо система допомоги під час паркування виявляє об'єкт ⇨ 177.
- Якщо швидкість автомобіля на короткий час перевищує задане обмеження ⇨ 173, ⇨ 177.
- Якщо дверцята чи кришку капоту неналежним чином зачинено, коли швидкість автомобіля перевищує певне значення.
- Під час увімкнення та вимкнення датчика нахилу автомобіля ⇨ 41.
- Якщо в гальмівній системі виникла несправність ⇨ 109.

- Якщо акумулятор автомобіля не заряджається ⇨ 108.
- Якщо переривається змащення двигуна ⇨ 112.
- Якщо рідину AdBlue потрібно долити або виникла несправність ⇨ 159.
- Якщо електронний ключ перебуває за межами зони виявлення.
Система електронного ключа ⇨ 25.
Кнопка живлення ⇨ 149.

Коли автомобіль припаркований і / чи дверцята водія відчинені:

- Якщо ключ залишився в замку запалювання.
- Якщо електронний ключ залишився в зчитувачі карток.
Система електронного ключа ⇨ 25.
Кнопка живлення ⇨ 149.
- Якщо автомобіль перебуває в режимі "Автостоп".

Система стоп-старт ⇨ 154.

- Прилади зовнішнього освітлення ввімкнено ⇨ 121.

Рівень мастила у двигуні

Коли рівень мастила в двигуні мінімальний, після запуску двигуна в центрі інформації для водія ⇨ 114 протягом 30 секунд відобразатиметься відповідне повідомлення.

Перевірте рівень мастила ⇨ 190.

Бортовий комп'ютер

Бортовий комп'ютер постійно фіксує інформацію щодо подорожі, виконує її цифрову обробку та відображає на дисплеї.

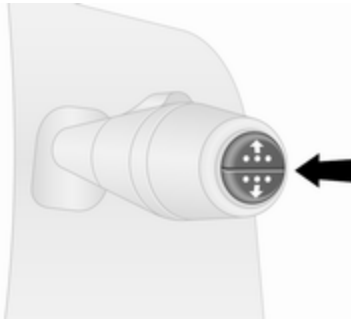

Залежно від моделі автомобіля наведені нижче функції можна вибирати, послідовно натискаючи кнопку на кінці важеля керування склоочисником:

- об'єм використаного пального
- середня витрата пального
- миттєве значення витрати пального

- пробіг без дозаправки
- подолана відстань
- середня швидкість
- залишок рідини AdBlue у відсотках ⇨ 159
- відстань до наступного обслуговування ⇨ 103
- годинник ⇨ 96
- зовнішня температура ⇨ 96
- круїз-контроль та збережена швидкість обмежувача швидкості ⇨ 173
- коефіцієнт економії пального (ecoScoring)
- повідомлення про помилки та інформаційні повідомлення
- лічильник загального пробігу ⇨ 100
- лічильник пробігу ⇨ 100

Обсяг використаного пального

Відображає обсяг спожитого пального з останнього скидання лічильника.

Виміри можна розпочати спочатку в будь-який час шляхом натискання та утримання кнопки.

Середня витрата пального

Дані вимірів відображаються після того, як автомобіль проїде 400 метрів.

Середнє споживання пального відображається з урахуванням подоланої відстані та використаного пального з часу останнього скидання вимірів.

Вимірювання можна розпочати спочатку в будь-який час.

Миттєве значення витрати пального

Дані відображаються після досягнення швидкості 30 км/год.

Пробіг без дозаправки

Дані вимірів відображаються після того, як автомобіль проїде 400 метрів.

Відстань обчислюється виходячи з обсягу наявного у даний момент пального в баку та середнього споживання пального з моменту останнього скидання.

Відстань не буде відображатися, якщо на панелі приладів світиться контрольний індикатор  ↻ 112.

Пройдену відстань

Відображає відстань, подолану з останнього скидання.

Вимірювання можна розпочати спочатку в будь-який час.

Середня швидкість

Дані вимірів відображаються після того, як автомобіль проїде 400 метрів.

Відображається середня швидкість з моменту останнього скидання.

Вимірювання можна розпочати спочатку в будь-який час.

Зупинки під час подорожі із вимкненим запалюванням не враховуються при обчисленні показників.

Скидання інформації в бортовому комп'ютері

Щоб скинути покази бортового комп'ютера, натисніть і утримуйте кнопку на кінці важеля керування склоочисниками.

Можна скинути такі покази бортового комп'ютера:

- об'єм використаного пального
- середня витрата пального
- подолана відстань
- середня швидкість

Бортовий комп'ютер буде скинуто автоматично при перевищенні максимального значення будь-якого з параметрів.

Коефіцієнт економії пального (ecoScoring)

Якщо автомобіль обладнано відповідним покажчиком, число від 0 до 100 відобразатиметься на інформаційному дисплеї, вказуючи на ефективність споживання пального залежно від стилю водіння.

Чим вищим є цей коефіцієнт, тим більше економиться пальне.

Крім цього, на інформаційному дисплеї відображаються рекомендації щодо того, як економніше витратити пальне. У пам'яті системи можна зберігати дані про поїздки, щоб мати змогу порівнювати їхні характеристики. Детальну інформацію див. в інструкції з експлуатації інформаційно-розважальної системи.

Повідомлення автомобіля ↻ 115.

Підсумок поїздки

Після вимкнення двигуна на інформаційному дисплеї відобразиться підсумкова інформація про поїздку.

Відобразиться наведена нижче інформація:

- середня витрата пального
- загальна витрата пального
- лічильник щоденного пробігу
- зекономлене пальне, у км

Одиниці вимірювання

Змінення одиниць вимірювання тривалості поїздки:

Автомобілі з кнопкою живлення:

Коли запалювання вимкнене, натисніть кнопку живлення ⇨ 149 й одночасно натисніть та утримуйте кнопку на кінці важеля керування склоочисником – центральний дисплей блиматиме протягом десяти секунд, а потім відобразиться нова одиниця вимірювання. Відпустіть кнопку на кінці важеля керування склоочисником, коли дисплей припинить блимати.

Автомобілі без кнопки живлення:

Коли запалювання вимкнене, натисніть та утримуйте кнопку на кінці важеля керування склоочисником й одночасно ввімкніть запалювання – центральний дисплей блиматиме протягом десяти секунд, а потім відобразиться нова одиниця вимірювання. Відпустіть кнопку на

кінці важеля керування склоочисником, коли дисплей припинить блимати.

Після вимкнення двигуна в бортовому комп'ютері автоматично відновиться початкова одиниця вимірювання.

Переривання подачі живлення

Якщо живлення припиниться або напруга акумулятора впаде до заниженого рівня, збережені в бортовому комп'ютері дані буде втрачено.

Тахограф

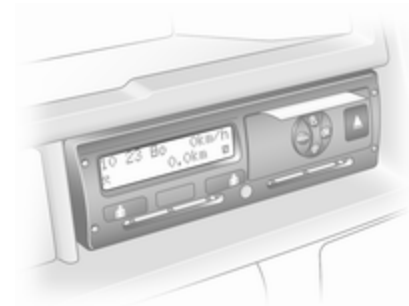

Робота тахографа описана у посібнику з експлуатації, що надається. Виконуйте інструкції з експлуатації.

Залежно від комплектації автомобіля тахограф може міститися у консолі, яка знаходиться на панелі інструментів над інформаційно-розважальною системою.

Примітка

В автомобілі з тахографом загальна подолана відстань показується лише на тахографі, а

не на лічильнику загального пробігу на дисплеї панелі приладів.

Лічильник загального пробігу
↻ 100.

У разі виникнення несправності контрольний індикатор T ↻ 113 засвічується на панелі приладів. Зверніться по допомогу на станцію технічного обслуговування.

Освітлення

Зовнішнє освітлення	121
Вимикач світла	121
Автоматичне регулювання освітлення	122
Дальнє світло	122
Блимання фар	122
Регулювання діапазону освітлення фарами	123
Робота фар під час їзди закордоном	123
Освітлення при денному світлі	123
Адаптивне переднє освітлення	124
Ліхтарі аварійної сигналізації	124
Сигнали повороту та зміни смуги руху	124
Передні протитуманні фари ..	125
Задні протитуманні фари	125
Ліхтарі заднього ходу	125
Запотівання кришок фар	125
Освітлення салону	126
Регулювання освітлення панелі приладів	126

Освітлення багажного відділення	127
Світильники для читання	128
Освітлення бардачка	128

Характерні особливості освітлення	128
Освітлення під час входу	128
Освітлення виходу	129
Система захисту від розрядження акумуляторної батареї	129

Зовнішнє освітлення

Вимикач світла

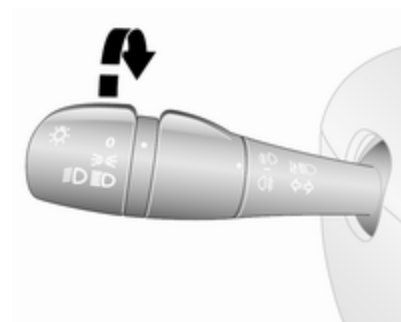

Значення положень зовнішнього перемикача:

- O** : вимкнути
- ↔** : бокові ліхтарі
- ☰☷** : фари

Контрольний індикатор дальнього світла **☰☷** ⇄ 113.

Контрольний індикатор ближнього світла **☰☷** ⇄ 113.

Примітка

Якщо фари були увімкнуті вручну, то коли вимкнути двигун і відкрити дверцята водія, пролунає звуковий сигнал як нагадування про те, що фари не вимкнуті.

Задні ліхтарі

Задні ліхтарі засвічуються разом із ближнім світлом фар та боковими ліхтарями.

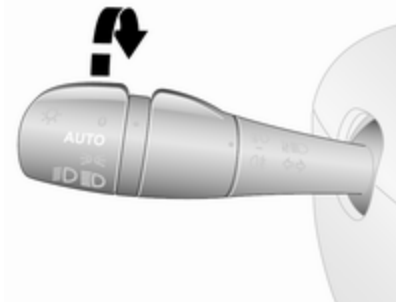
Автоматичне регулювання освітлення

AUTO : автоматичне регулювання освітлення

Коли ввімкнено функцію автоматичного регулювання освітлення і запущено двигун, залежно від умов навколишнього освітлення система перемикається з ліхтарів денного освітлення на передні фари й навпаки.

З міркувань безпеки функція автоматичного регулювання освітлення має бути увімкнена.

Автоматична активація фар

Під час руху в умовах поганої видимості вмикаються фари.

Крім того, фари вмикаються після кількох циклів роботи очисників лобового скла.

Ліхтарі денного освітлення ⇨ 123.

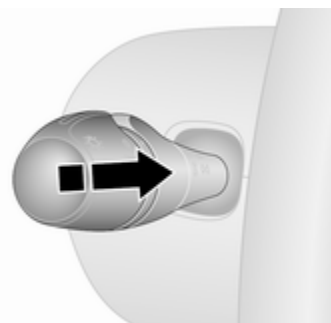
Дальнє світло

Щоб змінити ближнє світло на дальнє, натисніть важіль.

Щоб знову ввімкнути ближнє світло, повторно натисніть важіль або потягніть його.

Блимання фар

Щоб активувати блимання фар, потягніть важіль.

Регулювання діапазону освітлення фарами

Регулювання діапазону освітлення фарами вручну



Відрегулюйте дальність світла фар згідно з навантаженістю автомобіля, щоб не засліплювати водіїв зустрічних автомобілів.

Поверніть коліщатко регулятора  у потрібне положення:

- 0 : Навантаження немає
- 4 : Автомобіль має максимально допустиме навантаження

Робота фар під час їзди закордоном

Асиметричний пучок фар розширює видимість на краю дороги з боку пасажирів.

Проте під час подорожування країнами з протилежним напрямком руху слід відповідно відрегулювати фари, щоб уникнути засліплення від зустрічних автомобілів.

Регулювання

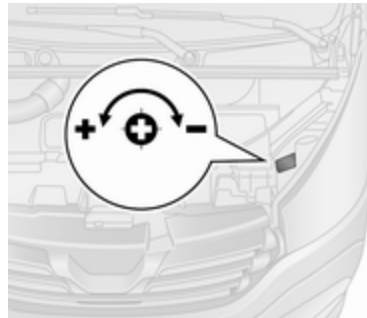

Відкрийте кришку капоту  189 і знайдіть схему регулювання (зображену на малюнку) біля кожної фари.

Для кожної фари:

За допомогою викрутки поверніть гвинт на $\frac{1}{4}$ оберту до символу **—**, щоб опустити пучок світла фар, або до символу **+**, щоб його підняти.

За потреби пучок світла фар потрібно повернути в початкове положення.

Освітлення при денному світлі

Ліхтарі денного освітлення підвищують видимість автомобіля при денному світлі. Це освітлення може вмикатися автоматично під час запуску двигуна.

За потреби ліхтарі денного освітлення можна вимкнути за допомогою інформаційно-розважальної системи. Детальні відомості див. в інструкції з експлуатації інформаційно-розважальної системи.

Автоматичне регулювання освітлення ➔ 122.

Адаптивне переднє освітлення

Габаритні ліхтарі

Коли ввімкнено ближнє світло фар, залежно від кута повороту керма й швидкості автомобіля та ввімкненої передачі на поворотах також вмикається передня протитуманна фара для освітлення кута дороги з відповідного боку.

Ліхтарі аварійної сигналізації



Для керування використовується .

У разі різкого гальмування ліхтарі аварійної сигналізації можуть увімкнутися автоматично. Вимкніть систему, натиснувши .

Сигнали повороту та зміни смуги руху

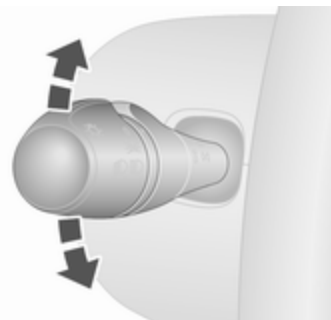

важіль угору : вказівник повороту праворуч
важіль униз : вказівник повороту ліворуч

Під час переміщення важеля відчуються точки опору.

Якщо важіль перемістити за межі точки опору, активується постійне блимання. Воно вимкнеться після повертання керма в протилежному

напрямку або переміщення важеля вручну знову в нейтральне положення.

Тимчасове блимання вмикається, якщо потримати важіль якраз перед точкою опору. Вказівники повороту блиматимуть, доки важіль не буде відпущено.

Щоб покажчик спалахнув тричі, натисніть на важіль, не проходячи точку опору.

Передні протитуманні фари

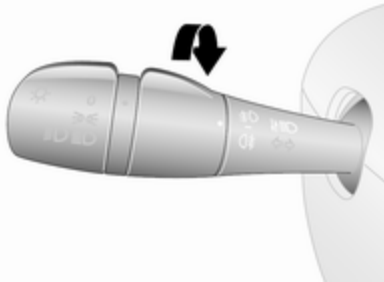

Поверніть внутрішній перемикач у положення D – контрольний індикатор D засвітиться на комбінованій панелі приладів.

Протитуманні фари працюватимуть тільки при увімкненому запалюванні та передніх фарах.

Протитуманні фари слід використовувати лише при дуже поганій видимості, наприклад, під час туману або сильного дощу.

Задні протитуманні фари

Поверніть внутрішній перемикач у положення R – контрольний індикатор R засвітиться на комбінованій панелі приладів.

Задня протитуманна фара вмикається одночасно з передніми протитуманними фарами й світиться лише тоді, коли увімкнено запалювання та фари.

Ліхтарі заднього ходу

Ліхтарі заднього ходу вмикаються, коли система запалювання ввімкнена та вибрана задня передача.

Запотівання кришок фар

Внутрішня частина корпусу ліхтарів може затемнитися на короткий час в умовах погані, вологості та холодної погоди, під час сильного дощу чи після миття. Затемнення зникає швидко; щоб допомогти ввімкнути фари.

Освітлення салону

Регулювання освітлення панелі приладів



Яскравість наведених ліхтарів можна відрегулювати, коли ліхтарі салону ввімкнені:

- освітлення панелі приладів
- інформаційний дисплей
- вимикачі та елементи управління з підсвічуванням

Відрегулюйте потрібну яскравість, повертаючи коліщатко регулятора



Освітлення салону

Підсвічування

Під час сідання в автомобіль та виходу з нього залежно від положення перемикача передні й задні ліхтарі підсвічення автоматично вмикаються разом із освітленням ніш для ніг, а потім вимикаються після паузи.

Ліхтарі підсвічування в передній частині салону



Увімкніть кулісний перемикач:

- натисніть **O** : вимкнути
 у центральне : автоматичне
 положення : ввімкнення та
 вимкнення
 натисніть **☞** : увімкнути

У центральному положенні кулісного перемикача освітлювальні прилади виконують функцію підсвічування і вмикаються, якщо відчинити передні дверцята.

Якщо зачинити передні дверцята, освітлення вимкнеться із певною затримкою.

Підсвічування салону ззаду

Крім цього, верхні ліхтарі багажного відділення можна налаштувати таким чином, щоб вони вмикалися після відчинення бокових чи задніх дверей або світилися постійно.



Увімкніть кулісний перемикач:

- натисніть **0** : вимкнути
 у центральне положення : автоматичне
 ввімкнення та
 вимкнення
 натисніть **☞** : увімкнути

У центральному положенні кулісного перемикача освітлювальні прилади виконують функцію підсвічування і вмикаються, якщо відчинити бокові або задні дверцята.

Якщо зачинити дверцята, освітлення вимкнеться з певною затримкою.

Світлодіодні точкові ліхтарі

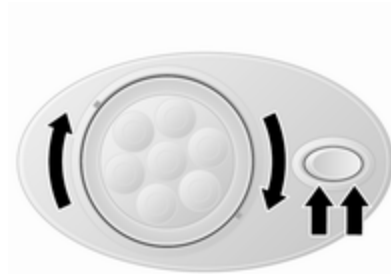

Залежно від моделі автомобіля він може обладнуватися регульованими точковими світлодіодними світильниками.

Ліхтарі підсвічування суцільного сидіння

Залежно від моделі автомобіля після відчинення зсувних бічних дверей вмикаються ліхтарі підсвічування суцільного сидіння.

Ліхтарі над задніми сидіннями



Залежно від автомобіля може бути встановлено ліхтарі над задніми сидіннями.

Щоб увімкнути чи вимкнути ліхтар, потрібно натиснути кнопку відповідного вимикача.

Освітлення багажного відділення

Якщо відчинити багажне відділення, ввімкнеться його нижні ліхтарі.

Світильники для читання

Передній світильник для читання



Увімкніть кулісний перемикач:

натисніть **O** : вимкнути

натисніть **☞** : увімкнути

Освітлення бардачка

Освітлення бардачка вмикається після його відкриття.

Характерні особливості освітлення

Освітлення під час входу

Вітальне освітлення

Освітлювальні прилади автомобіля ненадовго ввімкнуться, щоб його було легше знайти в темряві.

Дистанційне керування

Під час відмикання автомобіля за допомогою пульта ДК ввімкнуться освітлювальні прилади.

Користування системою електронного ключа



Натисніть **☞**. Щоб вимкнути, натисніть ще раз.

Освітлення виходу

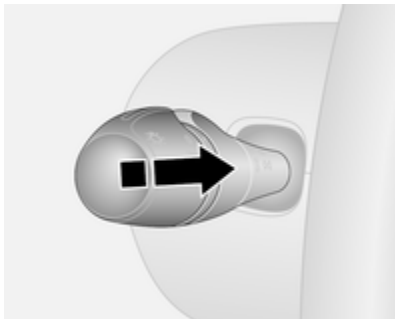

Якщо автомобіль обладнано цією системою, фари вмикаються приблизно на 30 секунд після паркування автомобіля і за умови, що систему ввімкнено.

Активування

1. Вимкнення освітлювальних приладів (положення **O**).
2. Вимкніть запалювання.
3. Вийміть ключ запалювання.

4. Відчиніть дверцята водія.
5. Потягніть за вимикач указівників поворотів у бік керма.

В інформаційному центрі водія може відобразитися відповідне повідомлення ↻ 114.

Цю процедуру можна повторювати до чотирьох раз, максимальна тривалість - дві хвилини.

Освітлення вмикається відразу після ввімкнення запалювання або обертання вимикача світла.

Система захисту від розряджання акумуляторної батареї

Щоб акумулятор автомобіля не розряджався після вимкнення запалювання, деякі ліхтарі в салоні згодом можуть автоматично вимкнутися.

Клімат-контроль

Системи клімат-контролю	130
Система обігріву та вентиляції	130
Система кондиціонера	131
Електронна система клімат-контролю	133
Система підігріву в зоні задніх сидінь	135
Система кондиціонування в зоні задніх сидінь	136
Допоміжний обігрівач	137
Повітропроводи	143
Регульовані повітропроводи .	143
Стаціонарні повітропроводи .	144
Охолоджувач відділення для рукавичок	144
Технічне обслуговування	145
Повітрозабірник	145
Повітряний фільтр	145
Звичайний режим роботи кондиціонера	145
Обслуговування	145

Системи клімат-контролю

Система обігріву та вентиляції



Керує:

- температура
- швидкість вентилятора
- розподіл повітря

Заднє вікно з підігрівом  ⇨ 49.

Температура





червоний : обігрівом
синій : охолодженням

Обігрів не буде повністю ефективним, доки двигун не досягне звичайної робочої температури.

Швидкість вентилятора



Відрегулюйте потік повітря вмиканням вентилятора на потрібну швидкість.

Поширення повітря

-  : до зони голови
-  : до зони голови та ніші для ніг
-  : до ніші для ніг
-  : до лобового скла, вікон передніх дверцял і ніші для ніг
-  : до лобового скла та вікон передніх дверцял

Можливе встановлення проміжних параметрів.

Система запобігання запотіванню та замерзанню вікон

- Установіть регулятор температури на найвищий рівень.
- Установіть швидкість вентилятора на найвищий рівень.
- Установіть систему керування розподілом повітря у положення .
- Увімкніть підігрів заднього вікна .
- Відчиніть бокові повітропроводи та спрямуйте їх у напрямку вікон дверцят.
- Для миттєвого підігріву області ніг установіть систему керування розподілом повітря у положення .

Заднє скло з підігрівом ⇨ 49.

Система кондиціонера

Окрім систем підігріву та вентиляції система кондиціонування має елементи керування для:

A/C : функцію охолодження

 : функцію рециркуляції повітря

Сидіння з підігрівом ⇨ 55.

Охолодження (кондиціонер)



Натисніть **A/C**, щоб переключити на охолодження. Після ввімкнення засвічується індикаторна лампочка в кнопці. Охолодження працює

лише під час роботи двигуна та вентилятора системи клімат-контролю.

Натисніть кнопку **A/C** знову, щоб вимкнути охолодження.

Система кондиціонера охолоджує та висушує повітря, коли зовнішня температура перевищує вказаний рівень. Тому може утворюватися конденсат і капати з-під днища автомобіля.

Якщо немає потреби в функціях охолодження чи висушування, для економії пального вимкніть систему охолодження. Увімкнене охолодження може запобігти роботі функції Автостоп.

Система стоп-старт ⇨ 154.

Примітка

Коли ввімкнено режим ECO, система кондиціонування повітря працює з меншою потужністю ⇨ 147.

Система рециркуляції повітря





Натисніть , щоб увімкнути режим рециркуляції повітря. Після ввімкнення засвічується індикаторна лампочка в кнопці.

Натисніть  ще раз, щоб вимкнути режим рециркуляції повітря.

Попередження

Обмін свіжого повітря зменшується в режимі рециркуляції повітря. У режимі роботи без охолодження

вологість повітря підвищується, тому вікна можуть запотіти зсередини. Якість повітря пасажирського відділення погіршується, що може спричинити сонливість пасажирів.

За теплої погоди і при дуже високій вологості повітря лобове скло може запотіти зовні під впливом холодного повітря, яким воно обдається. При запотіванні лобового скла з зовнішнього боку, ввімкніть очисник лобового скла і намагайтеся не використовувати розподіл повітря в положеннях  та .



Максимальне охолодження

Відчиніть ненадовго вікно, щоб гаряче повітря могло швидко розсіятися.

- Охолодження **A/C** вмикається.
- Система рециркуляції повітря  увімкнена.

- Установіть систему керування розподілом повітря у положення .
- Установіть регулятор температури на найнижчий рівень.
- Установіть швидкість вентилятора на найвищий рівень.
- Відчиніть усі повітропроводи.

Система запобігання запотіванню та замерзанню вікон

- Установіть регулятор температури на найвищий рівень.
- Установіть швидкість вентилятора на найвищий рівень.
- Установіть систему керування розподілом повітря у положення .
- Увімкніть охолодження **A/C**.
- Увімкніть підігрів заднього вікна .

- Відчиніть бокові повітропроводи та спрямуйте їх у напрямку вікон дверцят.
- Для миттєвого підігріву області ніг установіть систему керування розподілом повітря у положення .

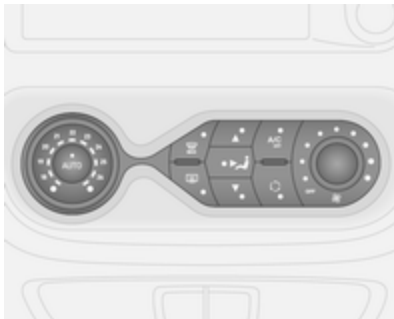

Заднє скло з підігрівом  49.

Електронна система клімат-контролю



Керує:

- розподіл повітря
- температура
- швидкість вентилятора

- AUTO**  : автоматичний режим
 : систему запобігання запотіванню та систему розморожування
-  : заднє вікно з підігрівом
- A/C OFF** : вимкнення кондиціонування повітря
-  : рециркуляція повітря вручну

Заднє вікно з підігрівом  49.

Сидіння з підігрівом  55.

Попередньо вибрана температура регулюється автоматично. В автоматичному режимі швидкість вентилятора та розподіл повітря автоматично регулюють потік повітря.

Систему можна адаптувати вручну за допомогою органів управління поширенням повітря та його потоком.

Електронна система клімат-контролю повністю працює лише під час роботи двигуна.

Автоматичний режим AUTO

Базовий параметр для максимального комфорту:

- Увімкніть вентилятор.
- Якщо натиснути **AUTO**, швидкість обертання вентилятора, розподіл повітря, а також охолодження та рециркуляція повітря регулюватимуться автоматично.
- Установіть необхідну температуру.
- Відчиніть усі повітропроводи.

Щоб вимкнути електронну систему клімат-контролю, вимкніть вентилятор.



Попередній вибір температури

Температуру можна встановити на потрібне значення.

Якщо встановлено мінімальну температуру, система клімат-контролю працює на максимальне охолодження.



Якщо встановлено максимальну температуру, система клімат-контролю працює на максимальний підігрів.

Система запобігання запотіванню та замерзанню вікон

- Натисніть . Після ввімкнення в кнопці світитиметься індикатор.
- Температура, розподіл повітря та його охолодження регулюватимуться автоматично, а вентилятор працюватиме з великою швидкістю.
- Увімкніть підігрів заднього вікна  ⇨ 49.

Щоб повернутися до автоматичного режиму, натисніть  або **AUTO**.

Примітка

Якщо натиснути  під час роботи двигуна, функція Автостоп не буде спрацьовувати до наступного натискання .

Натисненням кнопки  під час перебування двигуна в режимі Автостоп його буде запущено автоматично.

Система стоп-старт ⇨ 154.

Параметри, що встановлюються вручну

Якщо вручну змінити один із наведених нижче параметрів, автоматичний режим буде вимкнено:

Швидкість вентилятора

Відрегулюйте вручну силу потоку повітря, ввімкнувши для вентилятора потрібну швидкість.

Якщо вентилятор вимкнено, також вимикається кондиціонер.

Поширення повітря

Щоб вибрати потрібне налаштування, натисніть відповідну кнопку. Після ввімкнення функції в кнопці почне світитися індикатор.

▲ : до лобового скла та вікон передніх дверцят

 : до зони голови

▼ : до ніші для ніг

Параметри можна поєднувати між собою. Для цього потрібно натиснути дві кнопки, поки не почнуть світитися обидва індикатори.

Щоб повернутися до автоматичного режиму: Натисніть кнопку **AUTO**.

Охолодження A/C

Система кондиціонера охолоджує та висушує повітря, коли зовнішня температура перевищує вказаний рівень. Тому може утворюватися конденсат і капати з-під днища автомобіля.

Примітка

Коли ввімкнено режим ECO, система кондиціонування повітря працює з меншою потужністю ☞ 147.

Якщо охолоджувати чи висушувати повітря в салоні не потрібно, натисніть **A/C OFF**, щоб вимкнути систему охолодження для економії пального. У кнопці почне світитися індикатор.

Щоб повернутися до автоматичного режиму: Натисніть кнопку **AUTO**.

Режим рециркуляції повітря 

За допомогою  вмикається та вимикається ручний режим рециркуляції повітря. Після його ввімкнення в кнопці почне світитися індикатор.

⚠ Попередження

Обмін свіжого повітря зменшується в режимі рециркуляції повітря. У режимі роботи без охолодження

вологість повітря підвищується, тому вікна можуть запотіти зсередини. Якість повітря пасажирського відділення погіршується, що може спричинити сонливість пасажирів.

Щоб повернутися до автоматичного режиму: Натисніть кнопку **AUTO**.

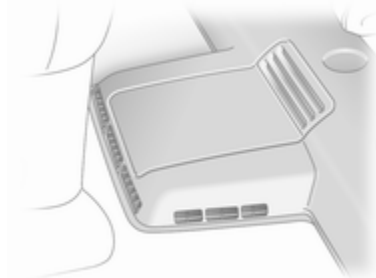
Система підігріву в зоні задніх сидінь

Вентилятор-обігрівач задньої частини салону автомобіля забезпечує подавання повітря у відповідну частину салону через задні повітропроводи.



Обсяг повітря, що подається, визначається вентилятором. Температура повітря визначається регулятором на панелі приладів.



Для керування вентилятором обігріву натисніть , щоб активувати вентилятор. Вентилятор обігріву активовано, якщо світлодіод кнопки, а також світлодіод регулятора на стелі не світяться.

Установіть для вентилятора обігріву параметр , щоб відрегулювати кількість теплого повітря, що спрямовується в заднє відділення пасажирів задніх сидінь.

Система кондиціювання в зоні задніх сидінь

Система кондиціювання повітря задньої частини салону активується разом із системою кондиціювання передньої частини салону.

Вимикач заднього вентилятора-охолоджувача



Задній вентилятор-охолоджувач забезпечує подавання повітря у задню частину салону автомобіля через задні повітропроводи. Обсяг повітря, що подається, визначається вентилятором.

Щоб забезпечити розподіл охоложеного та невологого (осушеного) повітря, виконайте дії нижче.

Натисніть **A/C OFF**, щоб увімкнути систему кондиціювання повітря. Система працює, якщо світлодіод кнопки не світяться.



Натисніть , щоб активувати задній вентилятор кондиціювання повітря. Вентилятор активовано, якщо світлодіод кнопки, а також світлодіод регулятора на стелі не світяться.



Установіть для вентилятора параметр , щоб відрегулювати кількість охолодженого повітря, що спрямовується у відділення пасажирів задніх сидінь.

Допоміжний обігрівач

Обігрівач охолоджувальної рідини

Підігрівач охолоджувальної рідини, що працює на пальному незалежно від двигуна, забезпечує швидкий підігрів охолоджувальної рідини для забезпечення обігріву салону, коли двигун не працює.

⚠ Попередження

Не використовуйте систему під час заправки, коли пил чи вибухонебезпечні пари присутні у закритих приміщеннях (наприклад, у гаражі).

Перед запуском або програмуванням запуску системи поверніть регулятор клімат-контролю автомобіля на обігрів, розподіл повітря встановіть у положення  і ввімкніть вентилятор.

Вимкніть систему, коли вона не потрібна. Обігрів зупиняється автоматично після завершення запрограмованого часу роботи. Він також вимкнеться, якщо рівень пального в автомобілі впаде занадто низько.

Під час роботи використовується живлення акумулятора автомобіля. Тому тривалість поїздки має бути не меншою ніж час обігріву. Під час коротких поїздок регулярно

перевіряйте акумулятор автомобіля та заряджайте його за потреби.



Для забезпечення ефективної роботи вмикайте допоміжний обігрівач на короткий час один раз на місяць.

Елементи керування

Таймер чи дистанційне керування вмикає та вимикає систему, а також використовується для програмування конкретного часу відправлення.

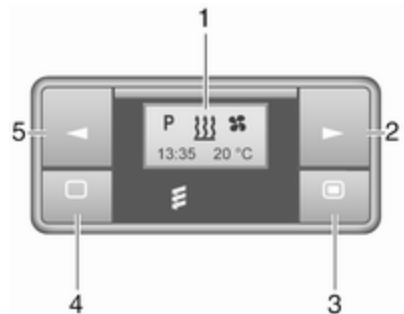
Таймер (тип А)







- 1 Дисплей** : Відображає запрограмоване налаштування, поточний або запрограмований час, температуру, ,  та 
- 2 ►** : Збільшує значення
- 3 ■** : Тривале натискання: увімкнення обігрівача, коротке натискання: увімкнення дисплея або підтвердження вибору

- 4 □** : Тривале натискання: вимкнення обігрівача, коротке натискання: увімкнення дисплея або вихід з меню
- 5 ◀** : Зменшує значення

Пульт дистанційного керування (тип А)





- 1 Дисплей** : Відображає запрограмоване налаштування, поточний або запрограмований час, температуру, , ,  та 

- 2 ■** : Тривале натискання: увімкнення обігрівача, коротке натискання: увімкнення дисплея або підтвердження вибору
- 3 ►** : Збільшує значення
- 4 □** : Тривале натискання: вимкнення обігрівача, коротке натискання: увімкнення дисплея або вихід з меню
- 5 ◀** : Зменшує значення

Якщо не натискати кнопки протягом десяти секунд, дисплей автоматично вимкнеться.

Індикація несправностей на пульті дистанційного керування (тип А)

- INIT** : автоматичне визначення - дочекайтеся завершення автоматичного визначення
- NO SIGNAL** : немає сигналу - перевірте запобіжник обігрівача

- √ : слабкий сигнал -
перемістіть ближче
 : низький заряд
батарейки -
замініть батарею
 : несправність
обігрівача - зверніться
на станцію технічного
обслуговування
Add,
AddE : система перебуває в
режимі навчання

Програмування пульта дистанційного керування (тип A)





Якщо акумулятор автомобіля був від'єднаний, індикатор у кнопці на приладовій панелі засвічується, і система конфігурує меню дистанційного керування автоматично. Якщо індикатор блимає, виберіть **Add** або **AddE** і підтвердьте вибір.

Також можна сконфігурувати додаткові пульти ДК. Натисніть і утримуйте кнопку, доки індикатор не почне блимати, увімкніть дистанційне керування, виберіть **Add** і підтвердьте вибір.

AddE програмує лише поточний пульт дистанційного керування і блокує усі раніше сконфігуровані пульти. Функція **Add** дозволяє запрограмувати до чотирьох пультів, але одночасно керувати системою з кількох пультів не можна.

Дистанційне керування (тип B)



- 1 Дисплей** : Відображає запрограмоване налаштування, поточний або запрограмований час, температуру, √, , ,  та 

- 2 ►** : Збільшує значення

- 3 ВИМК.** : Вимикає обігрівач або дає змогу підтвердити вибір, якщо натиснути одночасно  та **ВИМК.**

- 4 ** : Вмикає обігрівач або дає змогу підтвердити вибір, якщо натиснути одночасно  та **ВИМК.**

- 5 ◀** : Зменшує значення

Якщо протягом 30 секунд не буде натиснуто жодну кнопку, дисплей автоматично вимкнеться.

Попередження

Під час заправки вимкніть блок дистанційного керування, а також обігрівач!

Максимальний радіус дії пульта дистанційного керування становить 1000 метрів. Радіус дії може зменшитися через несприятливі зовнішні умови, а також за низького заряду батарейки.

Індикація несправностей на пульті дистанційного керування (тип В)

Y : поганий сигнал - перевірте положення

FAIL : помилка під час передачі сигналу - перемістіть ближче або перевірте запобіжник обігрівача

☹ : низький заряд батарейки - замініть батарею

Програмування пульта дистанційного керування (тип В)

Додатково можна сконфігурувати до чотирьох пультів дистанційного керування. Під час процесу програмування кожного додаткового пульта передавач, сконфігурований раніше за всіх, видаляється.

Вийміть запобіжник обігрівача на п'ять секунд, а потім встановіть його знову. Протягом двох - шести секунд натисніть **OFF** і утримуйте одну секунду. Програмування завершено.

Якщо пульт дистанційного керування тривалий час не використовувався, натисніть шість разів кнопку **OFF** з інтервалами по

дві секунди, потім натисніть її ще на дві секунди і зачекайте дві хвилини.

Ручне керування

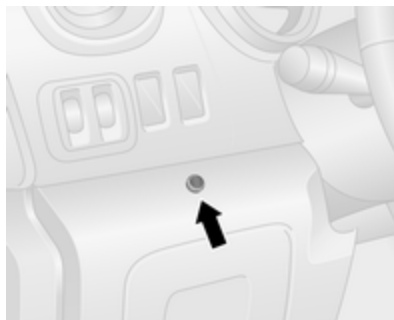

У деяких модифікаціях автомобіля допоміжний обігрівач можна також увімкнути за допомогою кнопки на нижній частині панелі приладів поряд з кермом, використовуючи значення тривалості роботи, встановлене під час попереднього ввімкнення, або стандартне значення тривалості 30 хвилин, а також вимкнути його негайно.

Дія підтверджується індикатором у кнопці.

Заміна батарейки

Замініть батарею, коли радіус дії пульта ДК зменшується, або коли починає блимати символ заряду батарейки.

Відкрийте кришку і замініть батарею (для типу А – CR 2430, для типу В – 2CR 11108 чи їхній еквівалент). Переконайтеся, що нову батарею вставлено правильно – позитивним полюсом (+) до позитивних контактів. Поверніть кришку на місце на зафіксуйте її.



Утилізуйте старі батареї згідно з нормами захисту навколишнього середовища.







Акумулятори не належать до побутових відходів. Їх потрібно здати на утилізацію до відповідних приймальних пунктів.

Експлуатація (тип А)



Обігрів



Виберіть  на панелі меню і натисніть  на підтвердження вибору. Попередньо задана тривалість обігріву, наприклад, **L 30**, миготить на дисплеї. Заводське налаштування - 30 хвилин.

Налаштуйте тривалість обігріву кнопками  і  і підтвердьте вибір. Можна встановлювати тривалість роботи від десяти до 120 хвилин. Звертайте увагу на тривалість обігріву у зв'язку зі споживанням електроенергії.



Щоб вимкнути обігрів, знову виберіть  на панелі меню і натисніть .

Вентиляція

Виберіть  на панелі меню і натисніть  на підтвердження вибору.





Налаштуйте тривалість вентиляції кнопками  і  і підтвердьте вибір. Можна встановлювати тривалість роботи від десяти до 120 хвилин.

Звертайте увагу на тривалість обігріву у зв'язку зі споживанням електроенергії.

Щоб вимкнути обігрів, знову виберіть  на панелі меню і натисніть .

Програмування P

Можна запрограмувати до трьох варіантів часу відправлення - або на один день, або на один тиждень.

- Виберіть **P** на панелі меню і натисніть  на підтвердження вибору.
- Виберіть відповідний номер необхідного налаштування: **P1**, **P2** або **P3** і підтвердьте вибір.
- Виберіть  і підтвердьте вибір.
- Виберіть день тижня або групу днів і підтвердьте вибір.
- Виберіть годину і підтвердьте вибір.
- Виберіть хвилини і підтвердьте вибір.
- Виберіть  чи  і підтвердьте вибір.

- Виберіть ECO чи HIGH і підтвердьте вибір.
- Виберіть тривалість і підтвердьте вибір.
- Для виходу натисніть .

За потреби повторіть процедуру програмування інших сегментів пам'яті.

Щоб активувати потрібний слот пам'яті, виберіть **P1**, **P2** або **P3** і натисніть **On** на підтвердження вибору.

Після активації програми одночасно відобразатимуться символи **P** і .

Щоб вимкнути слот пам'яті, виберіть **P1**, **P2** або **P3** і натисніть **Off** на підтвердження вибору.

Обігрів автоматично припиняється через п'ять хвилин після запрограмованого часу відправлення.







Примітка



Система дистанційного керування має температурний датчик, який обчислює час роботи згідно з навколишньою температурою та бажаним рівнем обігріву (ECO чи

HIGH). Система запускається автоматично в інтервалі від п'яти до 60 хвилин до запрограмованого часу відправлення.

Налаштування часу й дня тижня ☺

Якщо акумулятор автомобіля від'єднаний, або напруга акумулятора занадто низька, налаштування блока необхідно скинути.

- Виберіть  в панелі меню і підтвердьте вибір.
- Виберіть ☺ в панелі меню і підтвердьте вибір.
- Змініть значення годин кнопками  і  і підтвердьте вибір.
- Змініть значення хвилин кнопками  і  і підтвердьте вибір.
- Для виходу натисніть .
- Виберіть  в панелі меню і підтвердьте вибір.
- Виберіть **Mo** в панелі меню і підтвердьте вибір.

- Змініть день тижня кнопками  і  і підтвердьте вибір.
- Для виходу натисніть .

Інтенсивність обігріву









Бажану інтенсивність обігріву для запрограмованого часу відправлення можна встановити на рівні ECO або HIGH.

- Виберіть  в панелі меню і підтвердьте вибір.
- Виберіть ECO чи HIGH і підтвердьте вибір.
- Для виходу натисніть .

Експлуатація (тип B)







Обігрів або вентиляція

У разі необхідності виберіть режим роботи  або .

- Тричі натисніть кнопку .
- Одночасно натисніть  і **OFF** -  почне блимати.
- Виберіть кнопками  та  режим  або .
- На підтвердження одночасно натисніть  і **OFF**.

Увімкніть, натиснувши  на одну секунду. На екрані з'явиться попередньо встановлене значення тривалості обігріву, наприклад, **30**. Заводське налаштування - 30 хвилин.



Тривалість обігріву можна встановлювати з інтервалами по десять хвилин. Звертайте увагу на тривалість обігріву у зв'язку зі споживанням електроенергії.

- Натисніть  чотири рази.
- Одночасно натисніть  і **OFF** - /  почне блимати.
- Виберіть потрібну тривалість обігріву кнопками  і .
- На підтвердження одночасно натисніть  і **OFF**.

Для вимкнення натисніть **OFF**.

Програмування ☺

Система розраховує тривалість роботи обігрівача в залежності від температури в салоні автомобіля.

- Двічі натисніть .
- Одночасно натисніть  і **OFF** - ☺ почне блимати.

- Виберіть час відправлення кнопками ◀ і ▶.
- На підтвердження одночасно натисніть  і **OFF**.



Увімкніть, натиснувши  на одну секунду - на екрані з'явиться позначка **HTM**.

Коли настане заданий час відправлення, обігрів автоматично вимкнеться. Можна також вимкнути обігрів вручну.

- Двічі натисніть ◀.
- Натисніть **OFF** на одну секунду - позначка **HTM** згасне.



Установлення часу

Якщо акумулятор автомобіля від'єднаний, або напруга акумулятора занадто низька, час необхідно скинути.

- Натисніть ▶ один раз.
- Одночасно натисніть  і **OFF** -  почне блимати.
- Встановіть час кнопками ◀ і ▶.
- На підтвердження одночасно натисніть  і **OFF**.

Інтенсивність обігріву

Бажану інтенсивність обігріву для запрограмованого часу відправлення можна встановити у діапазоні від C1 або C5.

- Тричі натисніть кнопку ◀.
- Одночасно натисніть  і **OFF** -  почне блимати.
- Встановіть рівень обігріву кнопками ◀ і ▶.
- На підтвердження одночасно натисніть  і **OFF**.

Щоб побачити на екрані температуру в пасажирському відділенні, двічі натисніть ▶.

Повітропроводи

Регульовані повітропроводи

Коли ввімкнено охолодження, принаймні один повітропровід має бути відчиненим, щоб випаровувач не обмерзав через недостатній рух повітря.

Попередження

Не прикріплюйте предмети на заслінки повітропроводів. Існує ризик поранення чи травми в разі ДТП.

Центральні повітропроводи



Щоб відкрити чи закрити центральні повітропроводи та спрямувати потік повітря, нахиліть заслінки вгору або донизу та поверніть регульовальне коліщатко ліворуч або праворуч.

Бокові повітропроводи

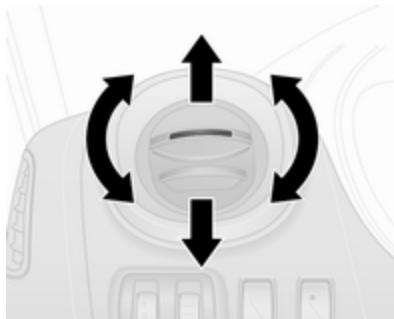

Щоб відкрити чи закрити бокові повітропроводи, нахиліть заслінки вгору або донизу.

Спрямовуйте потік повітря, повертаючи дефлектор повітропроводу.

Залежно від положення регулятора температури, повітря буде спрямовуватися в салон через бокові повітропроводи.

Задні вентиляційні отвори

Залежно від моделі автомобіля додаткові регульовані дефлектори повітропроводів розміщені в задньому пасажирському салоні.

Стаціонарні повітропроводи

Додаткові повітропроводи розміщені під лобовим склом та вікнами дверця і в нішах для ніг. Залежно від моделі автомобіля вони також є в задній частині пасажирського салону.

Охолоджувач відділення для рукавичок

Система кондиціонування повітря також може охолоджувати вміст бардачка.

Технічне обслуговування

Повітрозабірник

Слідкуйте за чистотою повітрозабірника, розташованого перед лобовим склом у моторному відділенні, щоб забезпечити вільний прохід повітря. Видаліть будь-яке листя, бруд або сніг.

Повітряний фільтр

Повітряний фільтр видаляє пил, сажу, цвіт і спори з повітря, яке надходить в автомобіль через повітрозабірник.

Примітка

Повітряний фільтр встановлюється лише на автомобілях із системою кондиціонування повітря.

Звичайний режим роботи кондиціонера

Для забезпечення тривалої ефективної роботи систему охолодження потрібно вмикати на кілька хвилин раз на місяць, незалежно від погоди та пори року. Робота системи охолодження є неможливою, коли зовнішня температура є занадто низькою.

Обслуговування

Для оптимального охолодження рекомендується щорічно перевіряти систему клімат-контролю через три роки після початкової реєстрації автомобіля, включаючи:

- перевірка функцій та тиску
- перевірка функцій системи обігріву
- перевірка наявності протікань
- перевірка приводних ременів

- чищення конденсатора та зливання конденсату з випаровувача
- перевірка потужності

Примітка

Охолоджувач R-134a містить фторовані парникові гази, потенціал глобального потепління яких становить 1430.

Система кондиціонування в зоні передніх сидінь містить 0,58 кг охолоджувача, що в еквіваленті CO₂ становить 0,83 тони; система кондиціонування в зоні передніх і задніх сидінь містить 0,88 кг охолоджувача, що в еквіваленті CO₂ становить 1,26 тони.

Залежно від автомобіля, інформація про охолоджувач для його кондиціонера вказується в наліпці, розміщеній у моторному відсіку.

Керування автомобілем та експлуатація

Поради щодо керування автомобілем	147
Економічне водіння	147
Керування автомобілем	148
Керування кермом	148
Запуск та експлуатація	148
Обкатка нового автомобіля ...	148
Положення перемикача системи запалювання	149
Кнопка живлення	149
Запуск двигуна	151
Управління обертами холостого ходу	152
Зупинка транспортного засобу	153
Припинення подачі пального під час перевищення швидкості	153
Система зупинки-запуску	154
Паркування	157
Вихлоп двигуна	158
Сажовий фільтр	158

Каталізатор	159
AdBlue	159
Механічна трансмісія	167
Гальма	167
Антиблокувальна система гальм	168
Стоянкове гальмо	169
Підсилювач гальм	169
Допоміжна система при старті з місця під гору	169
Системи регулювання плавності ходу	170
Противибсовочна гальмівна система	170
Електронна система курсової стійкості	171
Допоміжні системи водія	173
Круїз-контроль	173
Обмежувач швидкості	177
Система допомоги під час паркування	177
Камера заднього виду	180
Пальне	182
Пальне для дизельних двигунів	182
Поповнення рівня пального ..	183
Витрати пального - викиди CO ₂	184

Зчіпний пристрій для причепа .	185
Загальна інформація	185
Характеристики водіння та поради щодо буксирування .	185
Буксирування причепа	185
Система допомоги під час руху з причепом	186

Поради щодо керування автомобілем

Економічне водіння

Режим ECO

Режим ECO - це функція, призначена для оптимізації витрати пального. Впливає на потужність двигуна та обертальний момент, прискорення, індикацію щодо зміни передач, роботу систем обігріву та кондиціонування повітря, а також на функціонування споживачів електроенергії.

Активація



Натисніть **ECO**. Після ввімкнення цієї функції контрольний індикатор **ECO** почне світитися на панелі приладів.

Примітка

Використання режиму ECO може вплинути на продуктивність системи клімат-контролю ↻ 130.



Під час руху автомобіля можна тимчасово вимкнути режим ECO, наприклад, щоб підвищити потужність двигуна. Для цього потрібно різко натиснути педаль акселератора.

Якщо зменшити тиск на педаль акселератора, режим ECO буде відновлено.

Деактивація

Натисніть **ECO** знову. Контрольний індикатор **ECO** на комбінованій панелі приладів згасне.

Керування автомобілем

Ніколи не котіться при вимкненому двигуні (за винятком функції Автостоп)

У такому разі більшість систем не функціонуватиме (наприклад, сервоприсрій гальм, підсилювач керма). Рух за таких обставин становить небезпеку для вас та інших людей. Під час дії функції Автостоп усі системи продовжують працювати, але при цьому може відбуватися контрольоване зниження підсилення керма та зниження швидкості автомобіля.

Система стоп-старт ⇨ 154.

Педаль

Щоб забезпечити безперешкодний хід педалей, у зоні їх переміщення не повинно бути килимків.

З боку водія використовуйте лише килимки, які підходять за розміром та закріплюються фіксаторами.

Керування автомобілем на спусках

Під час руху на спуску вмикайте передачу, щоб забезпечити достатнє гальмівне зусилля.

Керування кермом

Якщо підсилювач керма не працює, коли зупинився двигун або в системі виникла несправність, автомобілем можна й далі керувати, але для цього потрібно прикладати більше зусиль.

Обережно

Автомобілі з гідропідсилювачем керма:

Якщо повернути рульове колесо до самого кінця й утримувати в цьому положенні понад 15 секунд, система гідропідсилювача керма може вийти з ладу, й ефекту підсилення керма більше не буде.

Запуск та експлуатація

Обкатка нового автомобіля

Не застосовуйте надмірного зусилля до гальм у перші кілька поїздок після установа нових гальмівних накладок.

Під час першої поїздки може спостерігатися вихід диму, що спричинено наявністю воску та випаровуванням мастила із системи вихлопу. Протягом деякого часу після першої поїздки паркуйте автомобіль просто неба та уникайте вдихання парів.

У період обкатки витрати пального та моторного мастила можуть бути вищими, а очищення сажового фільтра може виконуватися частіше. Функція Автостоп може вимикатися для заряджання акумулятора.

Система стоп-старт ⇨ 154.

Сажовий фільтр ⇨ 158.

Положення перемикача системи запалювання

Положення після повороту ключа:

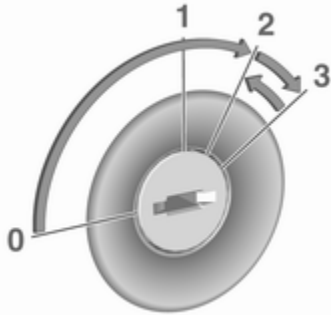

- 0** : запалювання вимкнено: Якщо перед цим запалювання було вимкнено, деякі функції будуть діяти до виймання ключа або до відчинення дверцят водія
- 1** : режим електроживлення аксесуарів: Блокування керма зняте, діють деякі електричні функції, запалювання вимкнено

- 2** : запалювання ввімкнено, виконується попереднє прогрівання дизельного двигуна. Засвітаються контрольні індикатори, і можна буде користуватися більшістю електричних функцій
- 3** : запуск двигуна: Коли розпочнеться процедура запуску, відпустіть ключ

Блокування керма

Вийміть ключ із замка запалювання і поверніть кермо до фіксації.

⚠ Небезпека

В жодному разі не можна виймати ключ із замка запалювання під час руху, оскільки це призведе до блокування керма.

Кнопка живлення



Електронний ключ має бути в салоні автомобіля: або в зчитувачі карток, або в передній частині пасажирського салону.

Якщо електронного ключа немає в салоні автомобіля, в інформаційному центрі водія відобразиться відповідне повідомлення ⇨ 114.

Примітка

Під час їзди не залишайте електронний ключ у вантажному відділенні, оскільки в цьому місці він перебуватиме поза зоною виявлення (про що буде

повідомлено попереджувальним звуковим сигналом на низькій швидкості руху ⇨ 115, а також з'явиться відповідне повідомлення в інформаційному центрі водія ⇨ 115).

Примітка

Якщо електронний ключ зберігається у передньому пасажирському відділенні, а в центрі інформації для водія з'являється повідомлення (яке може супроводжуватися попереджувальним звуковим сигналом) про те що ключ знаходиться поза зоною прийому, рекомендується вставити електронний ключ в зчитувач карток.

Деякими функціями (наприклад інформаційно-розважальною системою) можна користуватися, щойно ви сядете в автомобіль.

Режим електроживлення аксесуарів

Натисніть **START/STOP**, не натискаючи педаль зчеплення чи педаль гальм, щоб забезпечити роботу інших функцій, для робота яких потрібна електроенергія.

Після короткої затримки ці функції вимкнуться автоматично.

Запуск двигуна

Натиснувши педаль зчеплення та педаль гальм, натисніть **START/STOP**. Відпустіть кнопку після того, як почнеться процедура запуску.

Якщо ввімкнено певну передачу, двигун можна завести лише після того, як буде натиснуто педаль гальм і кнопку **START/STOP**.

Щоб вимкнути блокування керма, іноді потрібно злегка повернути кермо, одночасно натискаючи **START/STOP**. В інформаційному центрі водія відобразиться відповідне повідомлення ⇨ 114.

При дуже низькій температурі навколишнього повітря (наприклад, нижче -10°C), натискаючи **START/STOP**, утримуйте натиснутою педаль зчеплення, доки двигун не заведеться.

Якщо одну з умов запуску не виконано, в інформаційному центрі водія відобразиться відповідне повідомлення ⇨ 114.

Повідомлення автомобіля ⇨ 115.

Зупинення двигуна

Електронний ключ має бути в салоні автомобіля: або в зчитувачі карток, або в передній частині пасажирського салону.

Щоб заглушити двигун, коли автомобіль не рухається, натисніть **START/STOP**. Блокування керма активується, коли дверцята водія буде відчинено і замкнено автомобіль.

Якщо електронний ключ не виявлено в салоні автомобіля, в інформаційному центрі водія відобразиться відповідне

повідомлення ⇨ 114. У такому випадку натисніть кнопку **START/STOP** на ді секунди, щоб зупинити двигун.

Центральний замок ⇨ 28.

Примусове відключення живлення

Натисніть **START/STOP** і потримайте щонайменше дві секунди. Двигун зупиниться, але після цього деякими функціями (зокрема, інформаційно-розважальною системою) можна буде користуватися ще впродовж 10 хв.

Ці функції вимкнуться, коли дверцята водія буде відчинено і замкнено автомобіль.

Примітка

Виходячи з автомобіля, завжди забирайте електронний ключ із собою.

Якщо залишити електронний ключ у зчитувачі карток, після відчинення дверцят водія пролунає звуковий сигнал попередження ⇨ 115, а в

інформаційному центрі водія відобразиться відповідне повідомлення ⇨ 115.

⚠ Небезпека

Ніколи не залишайте електронний ключ у салоні автомобіля, коли в ньому перебувають діти чи домашні тварини, щоб запобігти випадковому ввімкненню вікон, дверцят чи двигуна. Ризик отримання смертельних травм.

Несправність

Якщо двигун не запускається, причина може бути однією з наведених нижче:

- Несправність електронного ключа.
- Електронний ключ перебуває поза зоною прийому радіосигналу.
- Низький заряд батареї.
- Перевантаження центрального замка шляхом частого використання,

надходження живлення переривається на короткий період часу.

- Інтерференція радіохвиль більшої потужності від інших джерел.

Заміна батарейки ⇨ 23.

Центральний замок ⇨ 28.

Система електронного ключа ⇨ 25.

Запуск двигуна

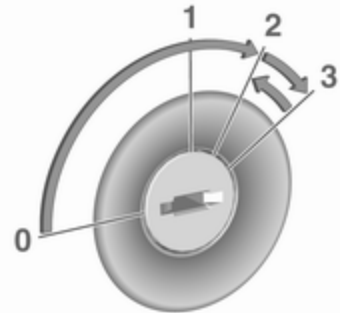

Механічна трансмісія: увімкніть зчеплення.

Не збільшуйте швидкість.

Дизельний двигун: поверніть ключ у положення **2** для попереднього прогрівання та дочекайтеся, коли згасне контрольний індикатор  на комбінованій панелі приладів ⇨ 111.

Поверніть ключ у положення **3**, а потім відпустіть.

Підвищені обороти двигуна автоматично повертаються до звичайних холостих обертів, коли температура двигуна піднімається.

Спроби запуску двигуна не повинні тривати довше 15 секунд. Якщо двигун не запускається, зачекайте 15 секунд перед повторною спробою. За необхідності натисніть педаль акселератора перед повторною спробою запуску.

Перед повторним запуском або вимкненням двигуна поверніть ключ до положення **0**.

Після спрацювання функції Автостоп двигун можна запустити, натискаючи на педаль зчеплення. Система стоп-старт ⇨ 154.

Обережно

В умовах дуже низької температури двигун не повинен працювати на холостому ходу більше п'яти хвилин, інакше він може вийти з ладу.



Турбопідігрів двигуна

Одразу після пуску двигуна його обертальний момент може бути короткочасно обмеженим, особливо в разі, якщо початкова температура двигуна була низькою. Завдяки цьому обмеженню система змащення може забезпечити повний захист двигуна.

Управління обертами холостого ходу



Щоб збільшити холості оберти, натисніть на вимикач. Функція ввімкнеться через декілька секунд. Функція вимикається за наведених нижче умов.

- Натиснута педаль зчеплення.
- При натисканні на педаль акселератора.
- Якщо швидкість автомобіля перевищує 0 км/год.
- Контрольні індикатори ,  або **STOP** засвічуються на панелі приладів.

Щоб збільшити чи зменшити прискорені оберти холостого ходу, зверніться на станцію технічного обслуговування.

Примітка

Коли активується функція швидкого холостого ходу, система стоп-старт автоматично вимикається.

Система стоп-старт ⇨ 154.

Зупинка транспортного засобу

Система переривання подачі пального

Якщо в автомобілі закінчиться пальне, систему подачі пального буде перекрито, тому після заправлення автомобіля потрібно буде виконати її скидання. Крім того, може відобразитися відповідне попередження в центрі інформації для водія ⇨ 114.

⚠ Небезпека

Якщо ви відчуваєте запах пального в автомобілі або наявний витік пального, негайно зверніться до автомайстерні для усунення неполадки. Не скидайте систему переривання подачі пального, щоб уникнути ризику пожежі.

Скидання за допомогою ключа в пульті ДК / механічного ключа

Щоб скинути систему переривання подачі пального і знову керувати автомобілем:

1. Поверніть ключ запалювання в положення **2** ⇨ 149.
2. Зачекайте кілька хвилин, щоб дати системі подачі пального завершити скидання.
3. Щоб завести двигун, поверніть ключ у положення **3**.

Якщо двигун не запускається, виконайте процедуру повторно.

Скидання за допомогою системи електронного ключа

Щоб скинути систему переривання подачі пального і знову керувати автомобілем:

1. Вставте електронний ключ у зчитувач карток ⇨ 149.
2. Натисніть **START/STOP**, не натискаючи педалі.
3. Зачекайте кілька хвилин, щоб дати системі подачі пального завершити скидання.

Якщо двигун не запускається, виконайте процедуру повторно.

Система електронного ключа ⇨ 25.

Кнопка живлення ⇨ 149.

Заправка ⇨ 183.

Припинення подачі пального під час перевищення швидкості

Подача пального автоматично припиняється у разі перевищення швидкості, тобто, коли автомобіль

рухається з увімкненою передачею, але відпущеною педаллю акселератора.

Залежно від умов руху припинення подавання пального в режимі примусового холостого ходу можна вимкнути.

Система зупинки-запуску

Система стоп-старт допомагає економити пальне та знижувати викиди вихлопних газів. За сприятливих умов система вимикає двигун, коли автомобіль рухається на низькій швидкості або перебуває у нерухомому стані (наприклад, на світлофорі чи у заторах). Після натиснення педалі зчеплення двигун знову запуститься автоматично.

Датчик автомобільного акумулятора унеможливілює увімкнення функції Автостоп, коли акумулятор не має достатнього заряду для повторного запуску.

Активация

Система стоп-старт може вступати в дію як тільки був запущений двигун, автомобіль розпочав рух і виникли перелічені нижче умови.

Якщо наведені нижче умови не виконуються, запуск функції Автостоп блокується, і на панелі приладів засвічується контрольний індикатор  112.

Деактивация





Щоб вручну вимкнути систему зупинки-запуску, натисніть . Індикатор у кнопці почне світитися, підтверджуючи вимкнення

системи, а в інформаційному центрі водія відобразиться відповідне повідомлення  114.

Якщо систему зупинки-запуску було вимкнено вручну, натиснувши кнопку  ще раз, можна знову ввімкнути систему – світлодіод у кнопці згасне, а в інформаційному центрі водія відобразиться відповідне повідомлення. Система знову автоматично ввімкнеться під час наступного ввімкнення запалювання.

Повідомлення автомобіля  115.

Примітка

Після ввімкнення функції швидкого холостого ходу система зупинки-запуску автоматично вимикається, і її не можна знову ввімкнути кнопкою . Індикатор у кнопці світиться, вказуючи на те, що функцію вимкнено, а в інформаційному центрі для водія може з'явитися відповідне повідомлення  114.

Керування обертами холостого ходу  152.

Залежно від версії, якщо відчинити дверцята водія або відстебнути пасок безпеки водія, система стоп-старт автоматично вимкнеться, а двигун буде заглушено.

Перезапустіть двигун, натиснувши кнопку **START/STOP**.

Кнопка живлення ⇨ 149.

Autostop

Якщо автомобіль рухається на малій швидкості або перебуває у нерухомому стані, активуйте функцію Автостоп наведеним нижче способом:

- натисніть педаль зчеплення
- перемістіть важіль селектора в положення нейтральної передачі
- відпустіть педаль зчеплення

За відповідних умов, двигун вимикається, а запалювання залишається ввімкненим.



Після ввімкнення функції "Автостоп"  на панелі приладів засвітиться ⇨ 112.

Під час дії функції Автостоп обігрів та гальма продовжують працювати у звичайному режимі. Однак підсилювач гальм буде недоступним ⇨ 169.

Обережно

Під час роботи функції Автостоп інтенсивність підсилення керма може зменшитися.

Якщо вийти з автомобіля, коли двигун перебуває в режимі Автостоп, для нагадування про те, що двигун не вимкнено і він перебуває в стані очікування пролунає попереджувальний звуковий сигнал, а в інформаційному центрі водія з'явиться повідомлення "ЗАПАЛЮВАННЯ ВИМКНЕНО".

Умови спрацювання функції Автостоп

Система зупинки-запуску перевірить наявність наведених нижче умов. В іншому випадку функцію "Автостоп" буде переведено в режим очікування, а на комбінованій панелі приладів почне світитися контрольний індикатор 

- систему стоп-старт не вимкнено вручну
- капот повністю закритий
- дверцята водія закриті, і пасок безпеки водія застібнутий
- автомобільний акумулятор справний і має достатній заряд
- двигун розігрітий

- температура охолоджувальної рідини двигуна не є занадто високою
- температура навколишнього повітря не є занизькою чи зависокою (наприклад, нижче 0 °C чи вище 30 °C)
- функція обігріву не активована
- система клімат-контролю не запобігає активації функції Автостоп
- наявний достатній вакуум гальмівної системи
- функцію самоочищення дизельного сажового фільтра не активовано ⇨ 158
- системи регулювання плавності ходу (Антиблокувальна система гальм (ABS) ⇨ 168, протибуксувальна система (ТС) ⇨ 170 та електронна система курсової стійкості (ESP®Plus) ⇨ 171) активно не задіяно
- автомобіль пересувався після останнього активації функції Автостоп

Інакше функція Автостоп залишається в режимі очікування.

Перешкоджати ввімкненню функції "Автостоп" можуть також певні налаштування системи клімат-контролю. Детальнішу інформацію наведено в розділі "**Клімат-контроль**" ⇨ 133.

Одразу після їзди по шосе функцію Автостоп може бути переведено в режим очікування.

Обкатка нового автомобіля ⇨ 148.

Система захисту автомобільного акумулятора від розрядження

Для забезпечення надійного повторного запуску двигуна в системі стоп-старт реалізовано декілька механізмів захисту акумулятора від розрядження.

Повторний запуск двигуна водієм

Натисніть на педаль зчеплення для повторного запуску двигуна.

Примітка

Якщо ввімкнено певну передачу, для перезапуску двигуна педаль зчеплення повинна бути повністю натиснутою.

Якщо двигун не перезапуститься з першого разу, повністю натисніть педаль зчеплення повторно.

Замість цього для запуску двигуна можна натиснути кнопку , коли активна функція "Автостоп".

Контрольний індикатор  ⇨ 112 на комбінованій панелі приладів згасне після перезапуску двигуна.

Повторний запуск двигуна системою стоп-старт

Для автоматичного повторного запуску важіль перемикання повинен знаходитися в нейтральному положенні.

При виникненні однієї з наступних умов під час активної функції Автостоп, двигун автоматично запускається системою стоп-старт:

- акумулятор автомобіля розряджений
- температура навколишнього повітря занизька або зависока (наприклад, нижче 0 °C чи вище 30 °C)
- увімкнено функцію обігріву
⇨ 133
- недостатній вакуум гальмівної системи
- неодноразово натиснуто педаль гальм
- автомобіль починає рухатися

Двигун може не перезапуститися автоматично, якщо відчинено одну з дверцят чи відкрито капот.

Якщо до електричної розетки підключений споживач, наприклад, портативний програвач компакт-дисків, під час повторного запуску двигуна може статися коротка перерва у живленні.

Якщо під час перезапуску працює інформаційно-розважальна система, звук аудіосистеми може на короткий час стихуватися або перериватися.

Несправність

Якщо в системі зупинки-запуску виникне несправність, індикатор у  засвітиться, а в інформаційному центрі водія з'явиться відповідне повідомлення ⇨ 114. Зверніться по допомогу на станцію технічного обслуговування.

Повідомлення автомобіля ⇨ 115.

Попереджувальні звукові сигнали ⇨ 115.

Паркування

Попередження

- Забороняється ставити автомобіль на стоянку на легкозаймистій поверхні. Через високу температуру системи виведення вихлопних газів така поверхня може зайнятися.
- Завжди вмикайте стоянкове гальмо, не натискаючи кнопку розблокування. Застосовуйте максимально

щільно на спуску чи підйомі. Щоб зменшити гальмівне зусилля, одночасно натисніть педаль гальм.

- Вимкніть двигун.
- Якщо автомобіль стоїть на рівній поверхні чи на підйомі, увімкніть першу передачу. На підйомі поверніть передні колеса від бордюру.

Якщо автомобіль стоїть на схилі, увімкніть задню передачу. Поверніть передні колеса до бордюру.

- Зачиніть вікна.
- Витягніть ключ із замка запалювання. Поверніть кермо до спрацьовування блокування.
- Замкніть автомобіль, натиснувши  на пульті дистанційного керування ⇨ 28.

Активуйте систему сигналізації для запобігання викраденню автомобіля ⇨ 41.

- Після вимкнення двигуна можуть почати роботу вентилятори охолодження двигуна ⇨ 189.

Обережно

Після роботи двигуна на великих обертах або з великим навантаженням перш ніж вимкнути його, потрібно проїхати коротку відстань із невеликим навантаженням або ввімкнути нейтральну передачу приблизно на 30 секунд, щоб захистити турбонагнітач.

Обережно

В умовах дуже низької температури двигун не повинен працювати на холостому ходу більше п'яти хвилин, інакше він може вийти з ладу.

Зберігання автомобіля ⇨ 188.

Вихлоп двигуна

⚠ Небезпека

Вихлопні гази містять отруйний чадний газ, який є безбарвним та не має запаху і може призвести до смерті під час вдихання.

Якщо вихлопні гази потраплять в салон автомобіля, відчиніть вікна. Для усунення несправності зверніться до майстерні.



Уникайте водіння з відчиненим багажником, у протилежному випадку вихлопні гази потраплять у салон.

Сажовий фільтр

Система сажового фільтра вбирає шкідливі частки сажі з вихлопних газів. Система включає в себе функцію самоочищення, яка вмикається автоматично під час руху без відображення жодних повідомлень.

Чищення фільтра виконується шляхом спалюванням часток сажі за високої температури. Цей процес виконується автоматично за певних умов їзди. Функція Автостоп не доступна і споживання пального може зростати у цей час. Викид запахів і диму під час цього процесу є нормальним явищем.

За певних умов водіння, наприклад, у разі додання короткої відстані, система не може виконати автоматичне очищення.

Якщо потрібно очистити фільтр, але попередні умови керування автомобілем не дозволили виконати його автоматично, на панелі приладів засвічуються контрольні індикатори  ⇨ 109 та  ⇨ 108. Негайно зверніться по допомогу на станцію технічного обслуговування.

Обережно

Якщо процес чищення переривається, існує ризик серйозного пошкодження двигуна.

Найшвидше чищення відбувається при високих обертах двигуна та навантаженні на нього.

Каталізатор

Каталізатор зменшує кількість шкідливих речовин у вихлопних газах.



Обережно

Якість пального, яка відрізняється від вказаної на сторінці ⇨ 182, ⇨ 241, може призвести до пошкодження каталізатора чи електроніки.

Неспалене паливо перегріватиме та пошкодить каталізатор. Тому уникайте надмірного використання

стартера та руху з порожнім баком. Забороняється запуск двигуна буксируванням.

У випадку перебою запалювання, нерівномірної роботи двигуна, зниження його продуктивності чи інших незвичних проблем зверніться на станцію технічного обслуговування для усунення причини несправності в якомога стисліші терміни. В аварійній ситуації на деякий час рух можна продовжити, підтримуючи швидкість автомобіля та оберти двигуна на низькому рівні.

Якщо контрольний індикатор  миготить, допустимі обмеження викидів можуть бути перевищені. Зніміть ногу з педалі акселератора, доки індикатор  не перестане миготіти і не буде постійно світитися. негайно зверніться на станцію технічного обслуговування.

Індикатор несправності ⇨ 108.

AdBlue**Загальна інформація**

Селективне каталітичне відновлення (BlueInjection) є методом значного зменшення вмісту окисів азоту у вихлопних газах. Для цього в систему виведення вихлопних газів впорскується рідина для нейтралізації вихлопних газів дизельного двигуна (DEF).

Ця рідина має назву AdBlue®. Це неотруйна і незаймиста рідина без кольору та запаху, яка містить 32% сечовини та 68% води.

⚠ Попередження

Стежте за тим, щоб рідина AdBlue не потрапила в очі або на шкіру.

У разі, якщо рідина потрапила в очі або на шкіру, промийте їх водою.

Обережно

Стежте за тим, щоб рідина AdBlue не потрапляла на лакофарбове покриття.
У разі потраплення змийте водою.

AdBlue замерзає при температурі -11°C . Автомобіль обладнано пристроєм для підігрівання рідини AdBlue, який забезпечує нейтралізацію вихлопів у холодну погоду. Пристрій для підігрівання рідини AdBlue працює в автоматичному режимі.

Індикатор рівня рідини AdBlue

Залишок рідини AdBlue у відсотках на поточний момент можна показати в інформаційному центрі водія ↪ 114.

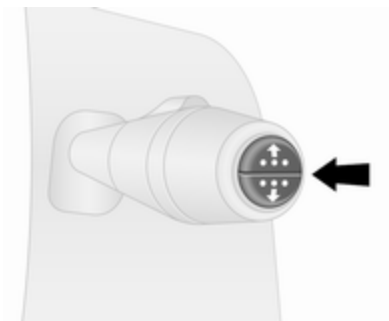



Натискайте кнопку на кінці важеля керування склоочисниками, доки на дисплеї не з'явиться меню "Залишок рідини AdBlue у відсотках".

Попередження про зниження рівня рідини

Споживання рідини AdBlue залежить від стилю водіння й становить приблизно 3,0 л на 1000 км.



Якщо рівень рідини AdBlue впаде нижче за певне значення, в інформаційному центрі водія відобразиться відповідне попередження  114. Крім цього, контрольний індикатор  світитиметься постійно і при цьому лунатиме звуковий сигнал попередження.

Якомога швидше долийте рідину в бачок для AdBlue. Перегляньте розділ "Наливання рідини AdBlue" нижче.

Якщо під час подолання певної відстані не долили рідину AdBlue, на дисплеї інформаційного центру водія будуть і надалі

відображатися попередження про зниження рівня рідини AdBlue залежно від її поточного рівня.

Блокування запуску двигуна

В інформаційному центрі водія кілька разів відобразиться нагадування про необхідність долити рідину AdBlue, а потім з'явиться остаточне попередження, що система не дозволить знову запустити двигун.

Примітка

Ці обмеження зумовлені вимогами законодавства.

Перш ніж повторний запуск двигуна буде заблоковано, в інформаційному центрі водія з'явиться попередження про те, що рідини вистачить на 0 км і буде вказано, що після вимкнення запалювання повторний запуск двигуна буде блокуватися.

Після заборони повторного запуску двигуна в інформаційному центрі водія з'явиться нагадування водієві про низький рівень рідини AdBlue.

Для того щоб двигун можна було запустити знову, необхідно повністю заправити бачок або залити в нього принаймні десять літрів рідини AdBlue (відповідно до витрат рідини AdBlue).

Ступені попереджень: попередження про рівень, попередження про блокування запуску двигуна

1. Після ввімкнення запалювання засвічується  і з'являється попереджувальне повідомлення **LEVEL ADBLUE LOW (НИЗЬКИЙ РІВЕНЬ ADBLUE):**

Рух автомобіля можливий без жодних обмежень.

Якомога швидше долийте рідину в бачок для AdBlue.

2. Під час руху засвічується  і з'являється попереджувальне повідомлення **TOP UP ADBLUE (ДОЛИЙТЕ РІДИНУ ADBLUE):**

Можливе зниження потужності двигуна.

Якомога швидше долийте рідину в бачок для AdBlue.

3. Під час руху засвічується  і з'являється попереджувальне повідомлення **XXX KM STOP ADD ADBLUE (ЗАЛИШИЛОСЯ XXX KM, ЗУПИНІТЬСЯ Й ДОЛИЙТЕ РІДИНУ ADBLUE)**:

Після вимикання і повторного запуску двигуна швидкість автомобіля може бути обмежено до 20 км/год. Це обмеження діятиме доти, доки до остаточної зупинки автомобіля не залишиться 0 км.

Якнайшвидше повністю заправте бачок або залийте в нього принаймні десять літрів рідини AdBlue (відповідно до витрат рідини AdBlue).

4. Під час руху засвічується  і з'являється попереджувальне повідомлення **0 KM STOP ADD ADBLUE (ЗАЛИШИЛОСЯ 0 KM, ЗУПИНІТЬСЯ Й ДОЛИЙТЕ РІДИНУ ADBLUE)**:



Запалювання вимкнеться, і запустити двигун буде неможливо.

Для того щоб двигун можна було запустити знову, якнайшвидше повністю заправте бачок або залийте в нього принаймні десять літрів рідини AdBlue (відповідно до витрат рідини AdBlue).

Увімкнення контрольного індикатора  може супроводжуватися попереджувальним звуковим сигналом.

Попереджувальні звукові сигнали ⇨ 115.

Попередження про високу токсичність вихлопів

Коли токсичність вихлопів перевищує певне значення, в інформаційному центрі водія відображаються наведені вище попередження, подібні до попереджень про закінчення запасу рідини для каталізатора. Контрольний індикатор  світитиметься постійно разом із  і одночасно лунатиме попереджувальний сигнал.

В інформаційному центрі водія з'явиться нагадування про необхідність перевірки вихлопної системи, а потім з'явиться остаточне попередження, що система не дозволить знову запустити двигун.



Примітка

Ці обмеження зумовлені вимогами законодавства.

Коли рідини AdBlue залишається на 1100 км пробігу, в інформаційному центрі водія відображається попередження і вказується, яку відстань залишається проїхати, перш ніж повторний запуск двигуна буде заблоковано. Це попередження відобразатиметься повторно через кожні 100 км.

Зверніться на станцію технічного обслуговування по допомогу якомога скоріше.



Ступені попереджень: попередження про надмірні викиди вихлопних газів

1. Засвічуються  і , а також з'являється попереджувальне

повідомлення **CHECK ANTI-POLLUTION (ПЕРЕВІРТЕ СИСТЕМУ ОЧИЩЕННЯ ВИКИДІВ)**:

Несправність у системі, яка може спричинити зниження потужності двигуна.

Зверніться на станцію технічного обслуговування по допомогу якомога скоріше.

2. Засвічуються  і , а також з'являється попереджувальне повідомлення **ANTIPOLLUTION xxx KM FAIL (СИСТЕМА ОЧИЩЕННЯ ВИКИДІВ НЕ ПРАЦЮЄ, ЗАЛИШИЛОСЯ xxx KM)**:



Це означає, що до моменту, коли запалювання буде вимкнено, а двигун заблоковано від повторного запуску, залишилося менше 1100 км.

Це попередження відобразатиметься повторно через кожні 100 км.

Після вимикання і повторного запуску двигуна швидкість автомобіля може бути



обмежено до 20 км/год. Це обмеження діятиме доти, доки до остаточної зупинки автомобіля не залишиться 0 км.

Зверніться на станцію технічного обслуговування по допомогу якомога скоріше.

3. Засвічуються  і , а також з'являється попереджувальне повідомлення **ANTIPOLLUTION 0 KM FAILURE (СИСТЕМА ОЧИЩЕННЯ ВИКИДІВ НЕ ПРАЦЮЄ, ЗАЛИШИЛОСЯ 0 KM)**:

Запалювання вимкнеться, і запустити двигун буде неможливо.

Зверніться по допомогу на станцію технічного обслуговування.

Увімкнення контрольних індикаторів  і  може супроводжуватися попереджувальним звуковим сигналом.

Попереджувальні звукові сигнали  115.

Доливання рідини AdBlue



Обережно

Використовуйте лише рідину AdBlue, яка відповідає стандартам ЄС DIN 70 070 та ISO 22241-1.

Забороняється використовувати присадки.

Забороняється розводити AdBlue.

Це може призвести до пошкодження системи селективного каталітичного відновлення.

Примітка

Система може не виявити, що рідину AdBlue було долито, якщо доливання виконувалося при дуже низькій температурі. У такому випадку слід поставити автомобіль у місці з вищою навколишньою температурою і зачекати, поки рідина AdBlue не набуде рідкого стану.

Примітка

Якщо запуск двигуна заблоковано через низький рівень рідини AdBlue, рекомендується заправити бачок повністю або заправити принаймні десять літрів AdBlue (відповідно до витрат рідини AdBlue).

Уникайте заправлення малими порціями (зокрема, менше ніж десяти літрів), інакше система може не виявити доливання.

Примітка

Після відкручування захисної кришки з горловини можуть виходити випари аміаку. Намагайтеся не вдихати ці

випари, оскільки вони мають їдкий запах. У разі вдихання випарів вони не завдають шкоди.

Автомобіль потрібно припаркувати на рівній поверхні.

Горловина для заливання рідини AdBlue розміщена під відкидним люком заливної горловини паливного бака, який міститься з лівого боку автомобіля.

Відкидний люк заливної горловини паливного бака можна відчинити лише за умови, що автомобіль відімкнено та відчинено ліві дверцята.

⚠ Небезпека

Автомобілі з системою стоп-старт: Щоб запобігти автоматичному запуску двигуна системою, слід заглушити двигун і вийняти ключ із замка запалювання.

Об'єм бака ⇨ 250.

Заправна станція**⚠ Небезпека**

Доливаючи рідину AdBlue, дотримуйтеся інструкцій з експлуатації та техніки безпеки заправної станції.

1. Заглушіть двигун і вийміть ключ із замка запалювання.
2. Відкрийте ліву половину дверцят і потягніть відкидний люк заливної горловини, щоб його відкрити.



3. Відкрутіть захисний ковпачок горловини проти годинникової стрілки.

Обережно

Захисний ковпачок бачка для рідини AdBlue знаходиться внизу і має синій колір (на рисунку позначений стрілкою), а кришка горловини паливного баку має чорний колір і знаходиться вгорі ↻ 183.

Якщо автомобіль було заправлено паливом невідповідного типу, не вмикайте запалювання. негайно зверніться по допомогу на станцію технічного обслуговування.

4. Повністю вставте пістолет бензоколонки в заливну горловину та ввімкніть його.

5. Заправивши паливний бак, встановіть захисний ковпачок на місце та закрутіть його за годинниковою стрілкою до фіксації.
6. Закрийте відкидний люк заливної горловини паливного баку та ліві дверцята.

Каністра з рідиною AdBlue

Примітка

Щоб запобігти переливанню рідини AdBlue, користуйтеся лише спеціальними каністрами з AdBlue, призначеними для доливання. Крім цього, випари з бачка збираються в каністрі й не виходять назовні.

Примітка

Оскільки AdBlue має обмежений термін придатності для використання, перевіряйте дату закінчення терміну придатності перед доливанням рідини в бачок.

1. Заглушіть двигун і вийміть ключ із замка запалювання.

2. Відкрийте ліву половину дверцят і потягніть відкидний люк заливної горловини, щоб його відкрити.



3. Відкрутіть захисний ковпачок горловини проти годинникової стрілки.

Обережно

Захисний ковпачок бачка для рідини AdBlue знаходиться внизу і має синій колір (на рисунку позначений стрілкою), а

кришка горловини паливного баку має чорний колір і знаходиться вгорі ↪ 183.

Якщо автомобіль було заправлено паливом невідповідного типу, не вмикайте запалювання. Негайно зверніться по допомогу на станцію технічного обслуговування.

4. Відкрийте канистру з рідиною AdBlue.
5. Вставте один кінець шланга в канистру, а другий кінець прикрутіть до заливної горловини.
6. Підніміть канистру і дочекайтеся, поки вона спорожніє або поки рідина не перестане вилитися з канистри. Ця процедура може потребувати до п'яти хвилин.
7. Поставте канистру на землю, щоб спорожнити шланг. Зачекайте 15 секунд.
8. Відкрутіть шланг від заливної горловини.

9. Встановіть захисний ковпачок на горловину і закрутіть його за годинниковою стрілкою до кінця.
10. Закрийте відкидний люк заливної горловини паливного бака та ліві дверцята.

Примітка

Канистра з-під рідини AdBlue підлягає утилізації відповідно до екологічних норм. Шланг можна використовувати повторно, якщо промити його чистою водою до висихання залишків рідини AdBlue в ньому.

Примітка

Щоб система змогла виявити доливання рідини AdBlue, двигун має попрацювати на холостому ході протягом принаймні десяти секунд.

Якщо не виконати цю процедуру, система виявить доливання рідини AdBlue лише через 20 хвилин руху.



Якщо доливання рідини AdBlue буде успішно виявлено, зникнуть попередження про її низький рівень.

Якщо доливання рідини AdBlue не було виявлено, після того як двигун попрацював протягом певного часу, зверніться по допомогу на станцію технічного обслуговування.

Відкидний люк заливної горловини

Дозволяється використовувати лише оригінальні відкидні люки заливної горловини. Заливна горловина бачка для Adblue має спеціальну кришку.

Несправність

Якщо система виявить несправність у роботі, контрольний індикатор  світлитиметься разом із , а також лунатиме звуковий сигнал попередження. Негайно зверніться по допомогу на станцію технічного обслуговування.

В інформаційному центрі водія відобразиться відповідне повідомлення ↪ 114.

Механічна трансмісія



Щоб увімкнути задню передачу, доки автомобіль стоїть на місці, натисніть педаль зчеплення, потягніть за кільце на важелі селектора та ввімкніть передачу, долаючи при цьому спротив.

Якщо передача не вмикається, установіть важіль у нейтральне положення, відпустіть педаль зчеплення та знову натисніть її, а потім повторіть вибір передачі.

Не зловживайте вмиканням зчеплення без потреби.

Під час роботи повністю натисніть педаль зчеплення. Не використовуйте педаль як підставку для ніг.

Обережно

Не рекомендується керувати автомобілем, одночасно утримуючи руку на важелі селектора.

Перемикання на вищу передачу ⇨ 110.

Система стоп-старт ⇨ 154.

Гальма

Система гальм містить у собі два незалежні контури гальм.

Якщо контур гальм виходить із ладу, автомобіль можна загальмувати з використанням іншого контуру гальм. Проте, ефект гальмування досягається лише, коли педаль гальм натискається міцно. Для отримання бажаного результату слід докладати значну силу. Гальмівний шлях подовжується. Зверніться по допомогу на станцію технічного обслуговування перед продовженням подорожі.

Коли двигун не працює, підтримка сервопристрою гальм зникає, щойно педаль гальм була натиснута раз або два. Ефект гальмування не знижується, але гальмування вимагає значно більших зусиль. Особливо важливо мати це на увазі під час буксирування.

Якщо контрольний індикатор (D) на панелі приладів почне світитися під час руху автомобіля, а також

з'явиться відповідне повідомлення в центрі інформації для водія ⇨ 114, це свідчить про несправність у гальмівній системі. негайно зверніться по допомогу на станцію технічного обслуговування.

Контрольний індикатор (D) ⇨ 109.

Повідомлення автомобіля ⇨ 115.

Антиблокувальна система гальм

Анти-блокувальна система гальм (ABS) запобігає блокуванню коліс.

Система ABS починає регулювати тиск гальмування, щойно виникає ймовірність блокування коліс.

Автомобіль залишається керованим, навіть під час різкого гальмування.

Про роботу системи ABS свідчить пульсування педалі гальм і шум процесу регулювання.

Для оптимального гальмування утримуйте педаль гальм повністю натиснутою протягом усього

процесу гальмування, не зважаючи на її пульсування. Не знижуйте тиск на педаль.

Після початку руху система проводить самодіагностику, яка супроводжується характерним звуком.

Контрольний індикатор (ABS) ⇨ 110.

Несправність

Якщо контрольний індикатор (ABS) не згасає протягом декількох секунд після ввімкнення запалювання або світиться під час руху автомобіля, це свідчить про несправність у системі ABS. Контрольний індикатор ↘ ⇨ 109 може також світитися на комбінованій панелі приладів, а в інформаційному центрі водія при цьому з'явиться відповідне повідомлення. Гальмівна система залишається в робочому стані, але без функції ABS.

⚠ Попередження

Якщо в системі ABS є несправність, колеса можуть блокуватися через гальмування, яке є більш жорстким, ніж звичайно. Переваги системи ABS більше недоступні. Під час різкого гальмування автомобіль більше не може керуватися та може йти в заніс.

Якщо контрольні індикатори (ABS), ↘, (D) ⇨ 109 та STOP ⇨ 109 світаються, у гальмівній системі виникла несправність. Крім того, в інформаційному центрі для водіїв відображається відповідне повідомлення ⇨ 114. Для усунення несправності зверніться на станцію технічного обслуговування.

Повідомлення автомобіля ⇨ 115.

Стоянкове гальмо

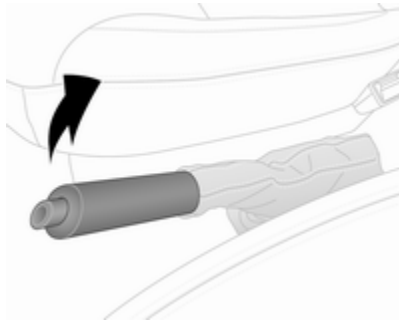

⚠ Попередження

Завжди використовуйте стоянкове гальмо, не натискаючи на кнопку відпускання, та застосуйте його максимально міцно на спуску чи підйомі.

Щоб відпустити стоянкове гальмо, злегка потягніть важіль угору, натисніть кнопку відпускання та повністю опустіть важіль.

Щоб зменшити зусилля спрацьовування стоянкового гальма, одночасно натисніть педаль гальм.

Контрольний індикатор (ⓘ) ⇨ 109.
Паркування ⇨ 157.

Підсилювач гальм

Якщо педаль гальм натискається швидко та інтенсивно, автоматично застосовується максимальне гальмівне зусилля (повне гальмування).

Підтримуйте стабільний тиск на педаль гальм до досягнення повного гальмування.

Максимальне гальмівне зусилля автоматично зменшується, коли педаль гальм відпускається.

Під час дії режиму "Автостоп" підсилювач гальм недоступний.

Система стоп-старт ⇨ 154.

Допоміжна система при старті з місця під гору

Система допомагає запобігти випадковому відкочуванню під час рушання з місця на схилах.

Після відпускання педалі гальм на схилі (коли важіль селектора встановлено на передачу переднього або заднього ходу) гальма не вимикаються ще протягом двох секунд. Гальма автоматично вимикаються, як тільки автомобіль починає прискорюватися.

Обережно

У деяких випадках система допомоги під час рушання з місця під гору не може запобігти руху автомобіля (наприклад, на дуже крутому схилі).

За потреби натисніть педаль гальм, щоб автомобіль не почав рухатися вперед чи назад.

Коли увімкнена функція Автостоп, допоміжна система при русанні з місця під гору не діє.

Система стоп-старт ⇨ 154.

Системи регулювання плавності ходу

Протибуксовочна гальмівна система

Функція контролю тяги (ТС) є компонентом системи курсової стійкості (ESP^{®Plus}), яка підвищує стабільність автомобіля, коли це необхідно, незалежно від поверхні дороги чи зчеплення коліс із поверхнею дороги, запобігаючи пробуксовуванню приводних коліс.

Щойно ведучі колеса починають обертатися, потужність двигуна зменшується й обертання гальмується індивідуально. Це значно покращує стійкість авто на слизьких дорогах.

Функція ТС вмикається при ввімкненні запалювання, щойно контрольний індикатор  гасне на панелі приладів. Крім того, в інформаційному центрі для водіїв відображається відповідне повідомлення ⇨ 114.

Коли система ТС є активною, миготить .

Попередження

Забороняється випробовувати цю спеціальну функцію безпеки, наражаючись на небезпеку під час руху.

Адаптуйте швидкість до дорожніх умов.

Контрольний індикатор  ⇨ 110.

Система допомоги під час руху з причепом (TSA) ⇨ 186.

Функція покращення зчеплення коліс із дорогою



На дорозі з м'яким покриттям, багнюкою чи снігом для поліпшення зчеплення коліс із дорогою протибуксувальну гальмівну систему (ТС) можна вимкнути:



Натисніть  на панелі приладів.



Контрольний індикатор  засвітиться на панелі приладів, а в інформаційному центрі водія відобразиться відповідне повідомлення \diamond 114.



Коли швидкість автомобіля досягає 50 км/год., система автоматично перемикається з режиму покращення зчеплення коліс із

дорогою (Enhanced Traction) у режим ТС. Контрольний індикатор  на комбінованій панелі приладів згасне.

Система ТС знову ввімкнеться, якщо кнопку  натиснути ще раз. Контрольний індикатор  гасне.

Система ТС також знову вмикається під час наступного ввімкнення запалювання.

Несправність

Якщо в системі виявлено несправність, на панелі приладів засвітиться контрольний індикатор  \diamond 110 та  \diamond 109, а в інформаційному центрі водія відобразиться відповідне повідомлення \diamond 114.

Система ТС не працює. Для усунення несправності зверніться на станцію технічного обслуговування.

Повідомлення автомобіля \diamond 115.

Електронна система курсової стійкості

Електронна система курсової стійкості (ESP®Plus) покращує стійкість, коли це потрібно, незалежно від типу дороги чи зчеплення шин із дорогою. Вона також запобігає прокручуванню ведучих коліс.

Як тільки автомобіль починає відхилятися від прямого шляху (по причині недостатньої керованості/ занесення на повороті), потужність двигуна знижується, і гальмо застосовується окремо до кожного колеса. Це значно покращує стійкість авто на слизьких дорогах.

Система ESP®Plus увімкнеться після ввімкнення запалювання, коли згасне контрольний індикатор  на панелі приладів. Крім того, в інформаційному центрі для водіїв відображається відповідне повідомлення \diamond 114.

Коли система ESP®Plus починає діяти, блимає символ .

⚠ Попередження

Забороняється випробовувати цю спеціальну функцію безпеки, наражаючись на небезпеку під час руху.

Адаптуйте швидкість до дорожніх умов.

Контрольний індикатор ↻ ⇨ 110.

Система допомоги під час руху з причепом (TSA) ⇨ 186.

Функція покращення зчеплення коліс із дорогою



На дорозі з м'яким покриттям, багнюкою чи снігом для поліпшення зчеплення коліс із дорогою систему ESP®Plus можна вимкнути:



Натисніть  на панелі приладів.



Контрольний індикатор  засвітиться на панелі приладів, а в інформаційному центрі водія відобразиться відповідне повідомлення ⇨ 114.

Коли швидкість автомобіля досягає 50 км/год., система автоматично перемикається з режиму покращення зчеплення коліс із дорогою (Enhanced Traction) у

режим роботи системи ESP®Plus. Контрольний індикатор  на комбінованій панелі приладів згасне.



Система ESP®Plus знову ввімкнеться, якщо натиснути  ще раз. Контрольний індикатор  гасне.

Система ESP®Plus також знову вмикається під час наступного ввімкнення запалювання.

Система запобігання пробуксовуванню підвищенням обертів двигуна

Система запобігання пробуксовуванню підвищенням обертів двигуна – невід'ємна складова системи ESP®Plus. Під час перемикання на нижчу передачу на слизькій дорозі система підвищує оберти двигуна та крутний момент, щоб запобігти блокуванню приводних коліс під час різкого сповільнення.

Несправність

Якщо в системі виявлено несправність, на панелі приладів засвітиться контрольний індикатор  110 та  109, а в інформаційному центрі водія відобразиться відповідне повідомлення  114.

Електронна система курсової стійкості (ESP®Plus) не працює. Для усунення несправності зверніться на станцію технічного обслуговування.

Повідомлення автомобіля  115.

Допоміжні системи водія

Попередження

Допоміжні системи водія розробляються для допомоги водію і не замінюють його увагу.

Водій бере на себе повну відповідальність при керуванні автомобілем.



При використанні допоміжних систем водія завжди уважно стежте за поточною ситуацією на дорозі.

Круїз-контроль

Круїз-контроль може зберігати і підтримувати швидкість від 30 км/год і вище. Відхилення від збережених швидкостей можуть відбуватися під час руху на підйомі чи на спуску.



Із міркувань безпеки круїз-контроль може активуватися лише після того, як буде один раз натиснуто педаль гальм.

Забороняється використовувати круїз-контроль, якщо не рекомендується підтримувати постійну швидкість.

Контрольні індикатори  та   113.

Активация





Натисніть  – контрольний індикатор  засвітиться зеленим на панелі приладів.

Круїз-контроль зараз знаходиться в режимі очікування, в центрі інформації водія з'являється відповідне повідомлення.



Прискорте автомобіль до потрібної швидкості й натисніть **+** або **-**. Поточна швидкість зберігається і підтримується автоматично, педаль акселератора можна відпускати.



На панелі приладів зеленим світлом засвічується контрольний індикатор  разом із , а в центрі інформації водія з'являється відповідне повідомлення.

Швидкість автомобіля можна збільшити натисканням педалі акселератора. Збережена швидкість миготить на панелі приладів. Коли педаль акселератора відпускається, відновлюється попередньо збережена швидкість.

Круїз-контроль залишається ввімкнений під час зміни передач.

Швидкість зберігається до вимкнення системи запалювання.

Збільшення швидкості

Коли ввімкнено круїз-контроль, швидкість автомобіля можна збільшувати плавно або з невеликими кроками, натискаючи або різко торкаючись **+** кілька разів.

Після відпускання вимикача поточна швидкість зберігається та підтримується.

Крім цього, можна набрати потрібну швидкість та зберегти її, натиснувши **+**.

Зменшення швидкості

Коли ввімкнено круїз-контроль, швидкість автомобіля можна зменшувати плавно або з невеликими кроками, натискаючи або різко торкаючись **-** кілька разів.

Після відпускання вимикача поточна швидкість зберігається та підтримується.

Деактивація



Натисніть **O** – круїз-контроль вимкнеться і зелений контрольний індикатор  на панелі приладів згасне.

Умови автоматичного вимкнення:

- швидкість автомобіля нижча за 30 км/год
- натиснуто педаль гальм
- натиснуто педаль зчеплення
- важіль селектора перебуває в положенні **N**
- швидкість обертів двигуна в дуже низькому або дуже високому діапазоні

Швидкість зберігається і в центрі інформації водія з'являється відповідне повідомлення.



Повторне увімкнення

Натисніть **R** на швидкості понад 30 км/год.

Якщо збережена швидкість набагато перевищує поточну швидкість, автомобіль буде потужно прискорюватись, доки не буде досягнута збережена швидкість.

Якщо натиснути **+**, функція круїз-контролю також увімкнеться, але не на збереженій, а на поточній швидкості.

Видалення збереженої швидкості



Натисніть  – на панелі приладів згаснуть зелені індикатори  та .

Обмежувач швидкості круїз-контролю

Обмежувач швидкості не дозволяє автомобілю перевищувати попередньо встановлену максимальну швидкість (понад 30 км/год).

Активація



Натисніть  – контрольний індикатор  на панелі приладів засвітиться жовтим.

Функція обмежувача швидкості круїз-контролю зараз знаходиться в режимі очікування, в центрі інформації водія з'являється відповідне повідомлення.

Прискорте автомобіль до потрібної швидкості й натисніть **+** або **-**. Поточна швидкість зафіксована.

Автомобіль можна водити, як зазвичай, але не буде можливим перевищити запрограмоване обмежування швидкості, за винятком екстрених ситуацій.

У випадках, коли встановлене обмеження швидкості не можна забезпечити, наприклад, на крутих схилах, значення обмеження швидкості блиматиме в інформаційному центрі водія ⇨ 114, а також одночасно лунатиме попереджувальний звуковий сигнал.

Збільште обмеження швидкості

Обмеження швидкості можна збільшувати плавно або з невеликими кроками, натискаючи або різко торкаючись **+** кілька разів.

Зменшення обмеження швидкості

Обмеження швидкості можна зменшувати плавно або з невеликими кроками, натискаючи або різко торкаючись **-** кілька разів.

Перевищення обмеження швидкості

При виникненні екстреної ситуації можна перевищувати обмеження швидкості шляхом сильного натискання педалі акселератора, долаючи точку спротиву. Обмеження швидкості блиматиме в інформаційному центрі водія ⇨ 114 протягом цього періоду і одночасно лунатиме попереджувальний звуковий сигнал.

Відпустіть педаль акселератора, і функція обмежувача швидкості знову буде активована, щойно швидкість не знизиться менше за встановлене обмеження швидкості.

Примітка

В автомобілях із обмежувачем швидкості натисненням педалі газу до упору не вдасться перевищити задану максимальну швидкість.

Обмежувач швидкості ⇨ 177.

Деактивація

Натисніть **O**: обмежувач швидкості вимкнеться й автомобілем можна буде керувати в звичайному режимі.



Обмеження швидкості зберігається і в центрі інформації водія з'являється відповідне повідомлення.

Повторне ввімкнення

Натисніть **R** – функція обмежувача швидкості знову ввімкнеться.

Якщо натиснути **+**, функція обмежувача швидкості також увімкнеться, але не на збереженій, а на поточній швидкості.

Видалення обмеження швидкості

Натисніть . Жовтий контрольний індикатор  на комбінованій панелі приладів згасне.

Обмежувач швидкості

Обмежувач максимальної швидкості

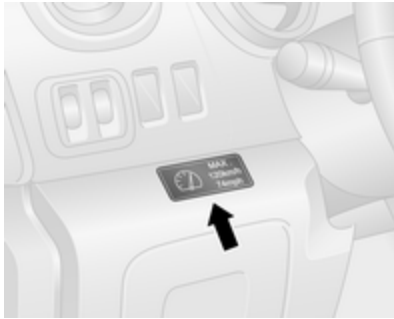

Відповідно до місцевих чи загальнодержавних норм, автомобіль може бути обладнано обмежувачем максимальної швидкості, який не вимикається.

Якщо автомобіль обладнано цією функцією, на панелі приладів буде нанесено попереджувальну наліпку, на якій вказується фіксоване обмеження максимальної швидкості (від 90 до 130 км/год).

Під час руху на спуску можливе короткочасне відхилення від обмеження максимальної швидкості, що зумовлено фізичними причинами.

Якщо автомобіль на короткий час перевищить встановлене обмеження, кожні 40 секунд лунатиме попереджувальний звуковий сигнал тривалістю десять секунд.

Автомобілі також обладнуються обмежувачем максимальної швидкості круїз-контролю, завдя якій максимальну швидкість не можна перевищити сильним натисненням на педаль акселератора, долаючи точку опору.

Обмежувач швидкості круїз-контролю ⇨ 173.

Система допомоги під час паркування

⚠ Попередження

Водій несе повну відповідальність за маневри під час паркування.

Під час руху назад з використанням системи допомоги під час паркування заднім ходом обов'язково слід уважно спостерігати за ситуацією довкола автомобіля.

Система допомоги при паркуванні полегшує паркування заднім ходом, вимірюючи відстань між задньою частиною автомобіля і перешкодами.



Система складається з чотирьох ультразвукових датчиків у задньому бампері.

Примітка

Прикріплені частини в зоні виявлення можуть спричинити поломку системи.

Активация

Коли ввімкнено задню передачу, система вмикається автоматично. Система буде готова до роботи після короткого звукового сигналу.

Про виявлення перешкод система повідомляє звуковими сигналами. Залежно від моделі автомобіля перешкоди також позначаються на

інформаційному дисплеї. Із наближенням автомобіля до перешкоди звукові сигнали лунають частіше. Коли відстань менша, ніж 30 см, звуковий сигнал лунає безперервно.

Примітка

У версіях з індикацією на інформаційному дисплеї гучність попереджувального сигналу можна регулювати за допомогою інформаційно-розважальної системи. Детальну інформацію див. в інструкції з експлуатації інформаційно-розважальної системи.

Деактивация



Цю систему можна постійно або тимчасово відключити.

Примітка

У версіях з індикацією на інформаційному дисплеї цю функцію можна вимкнути за допомогою інформаційно-розважальної системи. Детальну інформацію див. в інструкції з експлуатації інформаційно-розважальної системи.

Тимчасове вимкнення

Щоб тимчасово вимкнути систему, натисніть **P** на панелі приладів, коли ввімкнено запалювання. Після вимкнення системи в кнопці почне світитися індикатор.

Увімкнення задньої передачі не супроводжуватиметься звуковим сигналом що свідчитиме про те, що система вимкнута.

Функція знову вмикається після повторного натиснення **P** або під час наступного ввімкнення запалювання.

Повне вимкнення

Щоб повністю вимкнути систему, натискайте **P** на панелі приладів приблизно три секунди при увімкненому запалюванні. Коли систему повністю вимкнено, індикатор у кнопці світиться постійно.

Система вимикається і не буде працювати. Увімкнення задньої передачі не супроводжуватиметься звуковим сигналом що свідчитиме про те, що система вимкнута.

Функцію можна знову увімкнути, натиснувши **P** на три секунди.

Несправність

Якщо система виявить несправність у роботі, після ввімкнення задньої передачі пролунає неперервний звуковий сигнал тривалістю близько п'ять секунд, в інформаційному центрі водія відобразиться відповідне повідомлення \hookrightarrow 114, а на комбінованій панелі приладів

почне світитися символ \hookrightarrow 109. Зверніться на СТО, щоб встановити причину помилки.

Обережно

Під час руху заднім ходом ділянка має бути вільною від перешкод, які можуть пошкодити днище автомобіля.

Удар по задній осі, навіть якщо він не завдасть видимих пошкоджень, може призвести до нехарактерних змін керованості автомобіля. У випадку такого удару зверніться до автомайстерні.

Повідомлення автомобіля \hookrightarrow 115.

Найголовніше про систему допомоги під час паркування

\triangle Попередження

За певних обставин різні відбиваючі поверхні на предметах або одязі, а також

зовнішні джерела шуму можуть спричинити нездатність системи виявити перешкоди.

Слід приділяти особливу увагу низько розташованим перешкодам, які можуть пошкодити нижню частину бампера.

Обережно

Робота датчиків може погіршуватися, коли їх вкрито, наприклад, льодом чи снігом. Ефективність роботи системи паркування може погіршуватися при значному навантаженні автомобіля.

Для вищих автомобілів існують спеціальні умови (для позашляховиків, міні-фургонів або фургонів). Розпізнавання об'єктів у верхній частині цих транспортних засобів не може гарантуватися.

Система може не виявляти об'єкти з дуже малою відбивальною площею поперечного перерізу, наприклад вузькі об'єкти чи предмети з м'яких матеріалів.

Система допомоги під час паркування не може виявляти об'єкти, які перебувають поза межами радіусу дії датчиків.

Камера заднього виду

Камера заднього огляду допомагає водію під час руху назад, показуючи зону за автомобілем на внутрішньому дзеркалі або на дисплеї інформаційно-розважальної системи.

⚠ Попередження

Камера заднього огляду не замінює очі водія. Зауважте, що камера не відображає об'єкти, які перебувають поза полем її огляду, наприклад, нижче бампера чи під автомобілем.

Не здавайте назад, дивлячись лише на дисплей. Перед початком руху заднім ходом перевірте також зону позаду та навколо автомобіля.



Камеру встановлено над задніми дверцятами / дверима багажного відділення.

Ділянка, яку показує камера, є обмеженою. Дистанція, що відтворюється на зображенні, відрізняється від фактичної відстані.

Примітка

Для оптимальної видимості камера заднього огляду не має бути забрудненою або вкритою снігом чи льодом.

Активация

Дисплей на внутрішньому дзеркалі



Дисплей камери заднього огляду вмикається автоматично після ввімкнення задньої передачі. Звуковий сигнал підтвердить активацію.

Дисплей інформаційно-розважальної системи



В автомобілях із навігаційною системою зображення з камери заднього огляду може показуватися на дисплеї інформаційно-розважальної системи (залежно від версії).

Відображення траєкторії руху (1)

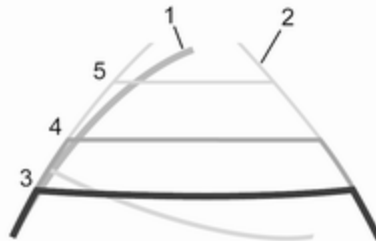

Залежно від версії цієї функції траєкторія руху (1) автомобіля відображається синім кольором на інформаційному дисплеї. Вона показує шлях руху автомобіля відповідно до кута повороту коліс.

Відображення відрізків руху по прямій (2)

Відображення відрізків руху по прямій (2) показують ділянки шляху, на яких автомобіль рухався прямо.

Напрямні лінії (3, 4, 5) використовуються разом із відрізками руху по прямій (2) та вказують на відстань за автомобілем.

Нижче наведено інтервали між напрямними лініями:

3 (червоний)	: 30 см
4 (жовтий)	: 70 см
5 (зелений)	: 150 см

Налаштування

Налаштування (наприклад яскравість, контрастність та кольори) можна змінити за допомогою інформаційно-розважальної системи. Цю функцію можна також повністю вимкнути. Детальну інформацію див. в інструкції з експлуатації інформаційно-розважальної системи.

Деактивація

Якщо не ввімкнути задню передачу протягом приблизно п'яти секунд, камера недовзі вимкнеться.

Несправність

Камера заднього огляду може не працювати як слід за наступних обставин:

- у темряві
- сонце або фари автомобіля світять прямо в об'єктив камери
- крига, сніг, бруд чи будь-що інше затуляють об'єктив камери. Очистіть об'єктив, промийте його водою, протріть м'якою тканиною
- задні дзерцята / двері багажного відділення не зачинено як слід
- автомобіль зазнав зіткнення ззаду
- відбулися екстремальні зміни температур

Пальне

Пальне для дизельних двигунів

Використання пального, якість якого не відповідає чинним Технічним умовам (Указ № 118 від 27.02.2008 р. з поправками № 1076 від 30.12.2008 р.) може призвести до пошкодження двигуна та скасування всіх гарантійних зобов'язань.

У країнах за межами ЄС використовуйте пальне "євро дизель", де концентрація сірки нижча за 50 проміле.

Не використовуйте морське дизельне паливо, пічне паливо, Aquazole та подібні водяні емульсії з дизпальним. Дизпальне не повинно розводитися паливом для бензинових двигунів.

Потік і здатність до фільтрування дизельного пального залежать від температури. Коли температури є низькими, заправляйте дизельне паливо з гарантованими зимовими властивостями.

Фільтр дизельного пального
↻ 197.

Прокачування системи дизельного пального
↻ 197.

Експлуатація за низької температури

При температурі нижче 0° С деякі дизельні продукти з сумішами біодизелю можуть забити паливні канали, замерзнути або набути форми гелю, що може вплинути на систему подачі пального. Можуть порушитися запуск і робота двигуна. Не забудьте заправити бак зимовим дизельним паливом, призначеним для використання при температурі навколишнього повітря нижче 0°С.

Арктичний сорт дизельного пального можна використовувати в умовах дуже холодного клімату при температурі нижче -20° С. Цей сорт пального не рекомендується використовувати в умовах теплового або тропічного клімату – це може спричинити заглохання двигуна чи

його неналежний запуск або пошкодити систему впрыскування пального.

Поповнення рівня пального

⚠ Небезпека

Перед дозаправкою вимкніть двигун і будь-які зовнішні нагрівачі з камерами згорання.

Автомобілі з системою стоп-старт: Щоб запобігти автоматичному запуску двигуна системою, слід заглушити двигун і вийняти ключ із замка запалювання.

Вимкніть мобільні телефони.

Заправляючи автомобіль, дотримуйтеся інструкцій з експлуатації та техніки безпеки заправної станції.

⚠ Небезпека

Пальне є займистим і вибухонебезпечним. Забороняється палити. Забороняється наявність відкритого вогню.

Якщо в автомобілі є запах пального, негайно зверніться до майстерні.

Обережно

У випадку заправки невідповідним типом палива не заводьте двигун.

Примітка

Для коректного відображення рівня пального вимкніть запалення перед його поповненням. Щоб показники були точними, уникайте дозаправлення дрібними порціями (зокрема, менше п'яти літрів).

Відкидний люк заливної горловини паливного бака розміщений на лівому боці автомобіля.

Відкидний люк заливної горловини паливного бака можна відчинити лише за умови, що автомобіль відімкнено та відчинено ліві дверцята.

Примітка

Не відкривайте ліві зсувні бокові двері під час заправлення автомобіля.

Відкрийте люк, потягнувши його на себе.

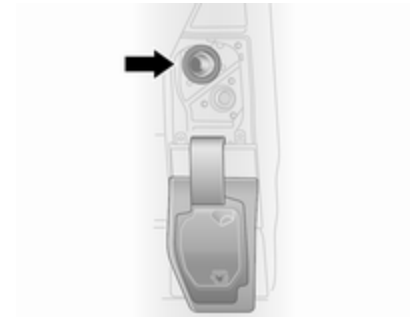

Обережно

У автомобілях, де використовується рідина AdBlue, захисний ковпачок бачка для рідини AdBlue знаходиться внизу і має синій колір ↻ 159, а кришка горловини паливного баку має чорний колір і знаходиться вгорі (на рисунку позначена стрілкою).

У випадку заправки невідповідним типом палива не заводьте двигун. Негайно зверніться по допомогу на станцію технічного обслуговування.

Відкрийте кришку заливної горловини, відкрутивши її проти годинникової стрілки.

Кришка заливної горловини може утримуватися скобою на відкидному люку.

Для заправки пального повністю вставте пістолет бензоколонки і увімкніть його.

Після автоматичного припинення подачі пального бак можна дозаправити, натискаючи важіль заправного пістолета (не більше ніж двічі).

Обережно

Витріть усі переливи.

Заправивши паливний бак, закрийте заливну горловину кришкою та поверніть її за годинниковою стрілкою до упору. Закрийте відкидний люк заливної горловини.

Кришка горловини паливного баку

Використовуйте лише оригінальні кришки для горловини паливного бака. Автомобілі з дизельними двигунами оснащуються спеціальними кришками горловини паливного баку.

Витрати пального - викиди CO₂

Витрата пального (у комбінованому режимі) для моделі Opel Vivaro становить від 7,4 до 5,7 л/100 км.

У деяких країнах значення витрати пального відображається в км/л. У такому разі витрата пального (у комбінованому режимі) моделі Opel Vivaro становитиме приблизно від 13,5 до 17,5 км/л.

Викиди CO₂ (комбінований режим) становлять 195-149 г/км.

Характеристики, що стосуються вашого автомобіля, див. у Сертифікаті відповідності ЕЕС, що надається з вашим автомобілем чи в інших національних реєстраційних документах.

Загальна інформація

Наведені офіційні дані про споживання палива та викиди CO₂ ґрунтуються на базовій моделі ЄС для стандартного обладнання.

Показники витрат пального й викидів CO₂ визначені відповідно до Регламенту R (ЄС) № 715/2007 (остання застосовна версія) з урахуванням маси транспортного засобу в робочому стані згідно з вимогами цього регламенту.

Дані надаються тільки для порівняння з різними модифікаціями автомобілів і не сприймаються як гарантія фактичного рівня споживання палива конкретною моделлю автомобіля.

Додаткове обладнання може призвести до незначного збільшення споживання пального та викидів CO₂, порівняно із наведеними даними. Більше того, витрати пального залежать від індивідуального стилю водіння, а також від інтенсивності руху та дорожніх умов.

Зчіпний пристрій для причепа

Загальна інформація

Проводьте модернізацію буксирувального обладнання в майстерні. Це може бути потрібним, щоб внести зміни, які впливають на систему охолодження, теплотахист або інше обладнання. Використовуйте лише схвалене для вашого автомобіля обладнання.

Характеристики водіння та поради щодо буксирування

Для причепів з гальмами - приєднайте трос запобіжної фіксації.

Перед під'єднанням причепа змастіть кулю причіпного пристрою. Проте не робіть цього, якщо стабілізатор, який діє на кулю причіпного пристрою, використовується для зменшення коливальних рухів. Для причепів з

низькою курсовою стійкістю рекомендується використовувати стабілізатор.

Не можна перевищувати максимальну швидкість у 80 км/г, навіть у країнах, де дозволяються вищі швидкості.

Якщо причеп починає коливатися, рухайтесь повільніше, не намагайтеся різко виправити керування та гальмування.

Під час спуску їдьте на тій самій передачі, на якій їхали вгору, та з приблизно такою швидкістю.

Відрегулюйте тиск у шинах до рівня, вказаного для повного навантаження ↻ 251.

Буксирування причепа

Вантаж причепа

Допустимим навантаженням причепа є максимальні значення, які залежать від автомобіля та двигуна та які не можна перевищувати. Фактичним навантаженням причепа є різниця між фактичною повною масою

причепа та фактичним навантаженням на причіпний пристрій причепа.

Допустимі навантаження причепа вказані в документації автомобіля. Загалом вони є дійсними для схилів із нахилом не більше ніж 12%.

Допустиме навантаження причепа застосовується до вказаного схилу та до висоти 1000 метрів над рівнем моря. Оскільки через розрідження повітря потужність двигуна зі збільшенням висоти зменшується, що послаблює здатність подолання підйомів, допустима загальна вага автопоїзда також зменшується на 10% на кожні 1000 метрів додаткової висоти. Загальна маса автопоїзда не має зменшуватися під час руху дорогами з легкими схилами (менше ніж 8%, наприклад, шосе).

Забороняється перевищувати допустиму загальну вагу автопоїзда. Ця вага вказана на маркувальній табличці ↻ 239.

Вертикальне навантаження на причіпний пристрій

Вертикальне навантаження на причіпний пристрій - це навантаження причепа на кулю причіпного пристрою. Його можна змінити, змінивши розподіл вантажу під час завантаження причепа.

Максимально допустиме вертикальне навантаження на причіпний пристрій вказано на маркувальній табличці буксирувального обладнання та в документації до автомобіля. Завжди прагніть до максимального навантаження, особливо у випадку з важкими причепами. Вертикальне навантаження на причіпний пристрій не повинно бути менше 25 кг.

При масі причепа 1200 кг і більше, вертикальне навантаження при навішуванні не повинно бути меншим за 50 кг.

Навантаження на задню вісь

Коли причеп навішений, і буксируючий автомобіль повністю завантажений (включно з водієм і усіма пасажирами), допустиме навантаження на задню вісь (див. ідентифікаційну табличку або документацію автомобіля) неприпустиме.

Система допомоги під час руху з причепом

Якщо система виявляє коливальні рухи, потужність двигуна зменшується, а поєднання автомобіль/причіп селективно гальмується до припинення коливання. Під час роботи системи тримайте кермо якомога міцніше.

Система допомоги під час руху з причепом (TSA) є функцією електронної системи курсової стійкості (ESP^{Plus}) ↻ 171.

Догляд за автомобілем

Загальна інформація	188
Акcesуари та модифікації	
автомобілів	188
Зберігання автомобіля	188
Отримання автомобіля після	
відпрацювання ресурсу	189
Перевірки автомобіля	189
Виконання робіт	189
Капот	189
Моторні мастила	190
Повітряний фільтр двигуна ...	192
Охолоджувальна рідина	
двигуна	192
Робоча рідина	
гідропідсилювача керма	193
Рідина в бачку омивача	194
Гальма	194
Гальмівна рідина	194
Автомобільний акумулятор ...	195
Фільтр дизельного пального .	197
Випуск води й бруду з системи	
дизельного пального	197
Заміна щітки склоочисника ...	198

Заміна лампи	199
Фари	199
Протитуманні фари	200
Передні ліхтарі повороту	201
Задні ліхтарі	201
Бокові ліхтарі повороту	202
Додатковий стоп-сигнал,	
встановлений всередині	
вгорі	202
Заднє світло	203
Освітлення номерного знака	
Задні протитуманні фари	204
Внутрішнє освітлення	205
Освітлення приладової	
панелі	205
Електрична система	206
Запобіжники	206
Блок запобіжників панелі	
приладів	207
Інструменти автомобіля	210
Інструменти	210
Колеса та шини	211
Шини	212
Зимові шини	212
Позначення шин	212
Тиск у шинах	212
Система контролю тиску в	
шинах	214

Глибина малюнка	
протектора	216
Заміна розміру шин та коліс ..	217
Колісні ковпаки	217
Ланцюги для шин	217
Комплект для ремонту шин ...	218
Заміна коліс	221
Запасне колесо	223

Запуск від зовнішнього джерела

Буксирування	227
Буксирування автомобіля	227
Буксирування іншого	
автомобіля	228

Догляд за зовнішнім виглядом 229

Догляд за зовнішніми	
частинами	229
Догляд за салоном	231

Загальна інформація

Аксесуари та модифікації автомобілів

Рекомендується використовувати оригінальні деталі, аксесуари, а також схвалені виробником частини для вашого типу автомобіля. Ми не можемо оцінити та гарантувати надійність продуктів, навіть якщо вони відповідають регулятивним нормам або отримали будь-яке інше схвалення.

Будь-які модифікації, переробки або інші зміни, внесені до стандартної специфікації автомобіля (зокрема, без обмеження, модифікації програмного забезпечення, модифікації електронних блоків керування) можуть призвести до скасування гарантії, наданої компанією Opel. Крім того, такі зміни можуть вплинути на витрату пального, рівень викидів CO₂ та інших викидів. Унаслідок цього автомобіль більше не

відповідатиме вимогам дозволу на експлуатацію, через що реєстрація автомобіля може стати недійсною.

Обережно

При транспортуванні транспортного засобу потягом чи евакуатором закрilки можуть бути пошкоджені.

Зберігання автомобіля

Зберігання протягом тривалого періоду часу

Якщо автомобіль потрібно зберігати протягом кількох місяців:

- Помийте автомобіль. Відполіруйте пофарбовані частини автомобіля.
Догляд за зовнішніми частинами ↪ 229.
- Перевірте віск у моторному відділенні та на днищі.
- Почистіть та законсервуйте гумові ущільнювачі.
- Повністю заповніть паливний бак.

- Замініть мастило в двигуні.
- Висушіть резервуар для мийної рідини.
- Перевірте рівень антифризу та захист від корозії.
- Відрегулюйте тиск у шинах до рівня, вказаного для повного навантаження.
- Припаркуйте автомобіль в сухому, добре провітрюваному місці. Увімкніть першу чи задню передачу. Усуньте можливість відкочування автомобіля.
- Не застосовуйте стоянкове гальмо.
- Відчиніть капот, зачиніть усі дверцята та заблокуйте автомобіль.

Повернення до експлуатації

Якщо автомобіль потрібно повернути до експлуатації:

- Перевірте тиск у шинах.
- Заповніть резервуар промивною рідиною.
- Перевірте рівень мастила в двигуні.

- Перевірте рівень охолоджувальної рідини.
- Оскільки термін придатності AdBlue становить два місяці, після закінчення цього терміну рідину слід замінити. Зверніться по допомогу на станцію технічного обслуговування.
- За потреби встановіть номерний знак.

Отримання автомобіля після відпрацювання ресурсу

Інформація про центри прийому автомобілів, термін експлуатації яких завершився, і їх переробку, доступна на нашому веб-сайті, у тих країнах, де це є нормативною вимогою. Довіряйте виконання цієї роботи лише авторизованим центрам переробки.

Перевірки автомобіля

Виконання робіт

⚠ Попередження

Перевірки в моторному відсіку здійснюйте лише, коли вимкнено систему запалювання. Автомобіль не повинен бути в режимі "Автостоп" ⇨ 154.

Вентилятор охолодження може почати працювати, навіть якщо система запалювання вимкнена.

⚠ Небезпека

Для системи запалення генерується дуже висока напруга. Не торкайтеся їх.

Кришки для заливання моторного мастила охолоджувальної рідини, гальмівної рідини, рідини омивача та ручка масляного щупу мають жовтий колір для спрощення їх розпізнавання.

Капот

Відкривання

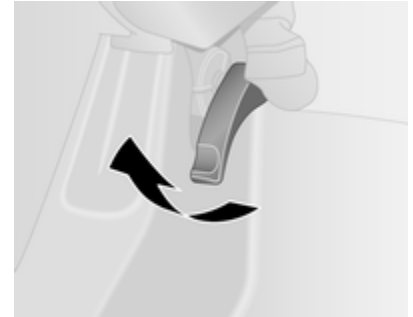

Потягніть важіль і поверніть його в початкове положення.

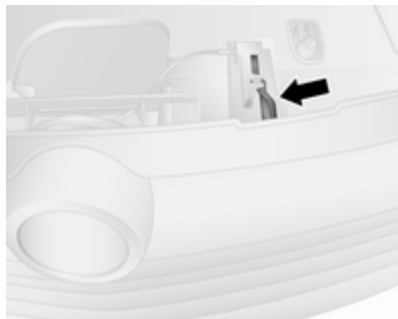

Змістіть лівіше запобіжний фіксатор (розміщений правіше від центру) і підніміть капот.

Капот утримується у відкритому положенні підйомним механізмом автоматично.

Якщо при активній функції Автостоп відкрити капот, двигун буде автоматично запущений з міркувань безпеки.

Система стоп-старт ⇨ 154.

Обережно

Перш ніж відкрити капот, переконайтеся, що склоочисник лобового скла вимкнено ⇨ 94.

Зачинення

Опустіть кришку капоту на невелику висоту (приблизно 30 см), а потім відпустіть, щоб він зачинився на заціпку. Перевірте, щоб капот зачинився.

Обережно

Зачиняючи капот, не натискайте на нього, щоб не утворилася вм'ятина.

⚠ Попередження

У разі навіть незначного лобового зіткнення запобіжну заціпку капота слід перевірити на станції технічного обслуговування.

Моторні мастила

Радимо регулярно перевіряти рівень мастила у двигуні вручну, щоб запобігти пошкодженню двигуна.

Переконайтеся, що використовуване мастило відповідає вказаним специфікаціям. Рекомендовані рідини та мастила ⇨ 236.

Максимальна витрата моторного мастила становить 0,6 л на 1000 км.

Перевірку потрібно здійснювати на рівній поверхні. Двигун повинен мати робочу температуру та бути вимкненим щонайменше протягом десяти хвилин.

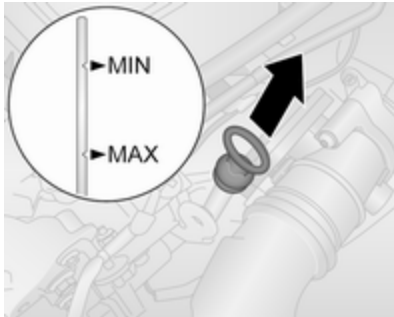

Витягніть щуп, витріть його насухо, вставте повністю, а потім витягніть і перевірте рівень мастила в двигуні.

Коли рівень мастила у двигуні падає до позначки **MIN**, слід долити мастило.

Обережно

Не допускайте падіння рівня моторного масла нижче мінімальної позначки!

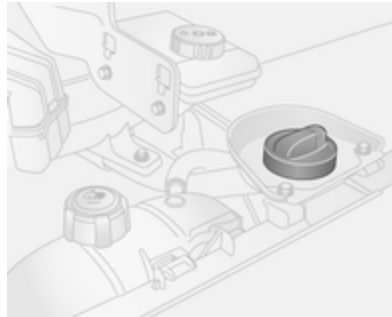

Рекомендується використовувати мастило того самого типу, який використовувався під час останньої заміни.

Рівень мастила в двигуні не повинен перевищувати максимальну позначку **MAX** на щупі.

Обережно

Масло з двигуна потрібно злити.

Щоб під час доливання моторного мастила воно не розливалося назовні, рекомендується

користуватися лійкою. Лійку потрібно щільно приєднати до заливної горловини.

Після доливання мастила покладіть лійку в поліетиленовий пакет і зберігайте її в належному місці.

Стабілізація споживання моторного мастила відбудеться тільки після того, як автомобіль проїде декілька тисяч кілометрів. Тільки після цього можна встановити фактичний рівень споживання.

Якщо споживання перевищує 0,6 літрів на 1000 км після такого періоду обкатки, зверніться на станцію технічного обслуговування.

Об'єм бака \varnothing 250.

Установіть кришку рівно та затисніть її.

Повітряний фільтр двигуна

Індикатор повітряного потоку

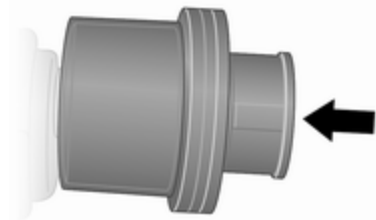

В деяких моделях цей індикатор розміщений у впускній системі двигуна та використовується для оцінки вільного доступу повітря в двигун.

Чистий : Обмежень немає
Червоний : Доступ обмежений
показчик

Якщо під час роботи двигуна відображається червоний показчик, зверніться на СТО.

Охолоджувальна рідина двигуна

Охолоджувальна рідина забезпечує захист від замерзання до температури приблизно -28°C .

Обережно

Використовуйте антифриз, який схвалено для використання в автомобілі.

Рівень охолоджувальної рідини

Обережно

Надто низький рівень охолоджуючої рідини може спричинити пошкодження двигуна.

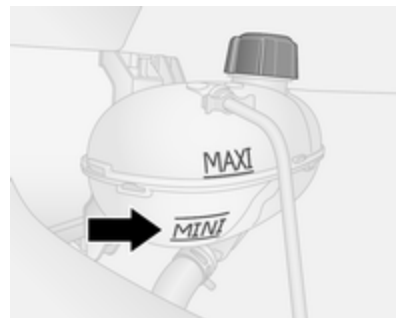

Якщо система охолодження холодна, рівень охолоджувальної рідини повинен бути вище позначки **MINI**. За низького рівня долийте рідину.



⚠ Попередження

Залиште двигун для охолодження перед відкриванням кришки. Обережно відкрийте кришку, поступово знижуючи тиск.

Долийте антифриз. За відсутності антифризу скористайтеся чистою водою з крана чи дистильованою

водою. Щільно закрийте кришку. Проводити перевірку концентрації антифризу та усувати причини витрати охолоджувальної рідини слід лише в майстерні.

Якщо необхідна значна кількість охолоджувальної рідини, знадобиться спустити повітря із системи охолодження. Зверніться по допомогу на станцію технічного обслуговування.

Якщо температура охолоджувальної рідини занадто висока, контрольний індикатор  на комбінованій панелі приладів почне світитися червоним кольором ⇨ 110 разом із символом  STOP ⇨ 109. Проконсультуйтеся з працівниками станції технічного обслуговування, чи достатній рівень охолоджувальної рідини.

Робоча рідина гідропідсилювача керма

Обережно

Навіть дуже незначна кількість бруду може призвести до пошкодження системи кермового керування і призвести до перебоїв в роботі. Стежте за тим, щоб частинки бруду не прилипли до вологої сторони кришки бачка, а також щоб бруд не потрапив у бачок.

Бачок робочої рідини гідропідсилювача керма розміщений нижче ніші переднього лівого колеса за декоративною панеллю.

Рівень робочої рідини зазвичай не потрібно перевіряти. Якщо під час керування кермом чути незвичний шум або гідропідсилювач керма неналежним чином реагує на керування, зверніться по допомогу на станцію технічного обслуговування.

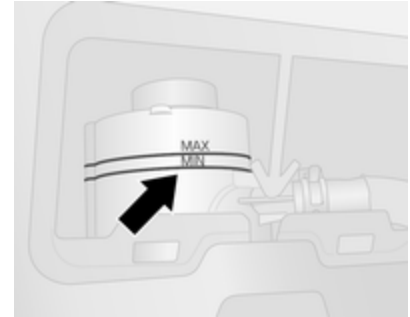

Якщо рівень рідини у резервуарі падає нижче позначки **MIN**, зверніться на станцію технічного обслуговування.

Рідина в бачку омивача

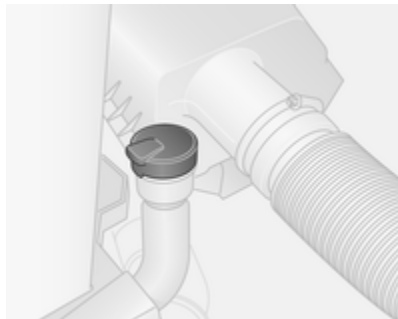

Заповніть резервуар чистою водою, додавши відповідну кількість миючої рідини для лобового скла, до складу якої входить антифриз.

Обережно

Лише рідина для промивання з достатньою концентрацією антифризу забезпечує захист за низької температури або за умови її різкого зниження.

Використання в омивачі рідини, яка містить ізопропанол, може призвести до пошкодження зовнішніх ліхтарів.

Рідина омивача ⇨ 236.

Гальма

Встановивши нові гальмівні накладки, уникайте зайвого різкого гальмування протягом перших кількох поїздок.

Гальмівна рідина

⚠ Попередження

Гальмівна рідина є отруйною та кородуючою. Уникайте контакту з очима, шкірою, тканинами та пофарбованими поверхнями.



Рівень гальмівної рідини має бути на рівні між позначками **MINI** і **MAXI**.

Під час доливання забезпечте максимальну чистоту гальмівної рідини, оскільки забруднення може призвести до порушень у роботі системи гальм. Для усунення причин підтікання гальмівної рідини зверніться на станцію технічного обслуговування.

Використовуйте лише найкращу гальмівну рідину, схвалену для вашого автомобіля.

Гальмівна рідина ⇨ 236.

Автомобільний акумулятор

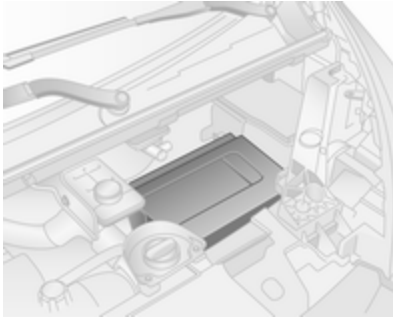

Автомобільний акумулятор знаходиться у моторному відсіку під кришкою.

Акумулятор автомобіля не потребує обслуговування, якщо за відповідного режиму керування досягається потрібний рівень заряду акумулятора. Їзда на короткі дистанції та часті запуски двигуна можуть розрядити акумулятор. Уникайте використання непотрібних пристроїв, що споживають електроенергію.

Контрольний індикатор  світиться, якщо в системі заряджання виникла несправність. Зупиніться, заглушіть двигун і зверніться по допомогу на станцію технічного обслуговування.

Система заряджання ⇨ 108.



Акумулятори не належать до побутових відходів. Їх потрібно здати на утилізацію до відповідних приймальних пунктів.

Якщо автомобіль не використовується більше чотирьох тижнів, акумулятор може розрядитися.

Небезпека

Перш ніж підключити чи відключити акумулятор автомобіля, переконайтеся, що запалювання повністю

вимкнено (автомобіль не повинен перебувати в режимі "Автостоп").

Система стоп-старт ⇨ 154.

Заміна автомобільного акумулятора

Замінювати акумулятор можна лише акумулятором такого самого типу.

Для заміни акумулятора автомобіля зверніться на станцію технічного обслуговування.

Система стоп-старт ⇨ 154.

Заряджання автомобільного акумулятора

Попередження

У автомобілях із системою запинки-запуску переконайтеся, що при використанні зарядного пристрою напруга заряджання не перевищує 14,6 В. Вищий

рівень напруги може призвести до пошкодження автомобільного акумулятора.

⚠ Небезпека

Під час зарядження акумулятора забезпечте достатній рівень вентиляції. Накопичення газів, що виділяються під час зарядження акумулятора, може призвести до вибуху.

Запуск із зовнішнього джерела
↪ 225.

Попереджувальна табличка



Значення символів:

- Захищати від іскріння, відкритого полум'я та не палити поблизу.
- Користуйтеся засобами захисту очей. Вибухонебезпечні гази можуть призвести до втрати зору або завдати травм.
- Зберігайте автомобільний акумулятор у місцях, недоступних для дітей.

- Автомобільний акумулятор містить сірчану кислоту, яка може випекти очі або призвести до тяжких опіків.
- Детальніше див. у Посібнику з експлуатації.
- Поруч із акумулятором може накопичитися вибухонебезпечний газ.

Додатковий акумулятор

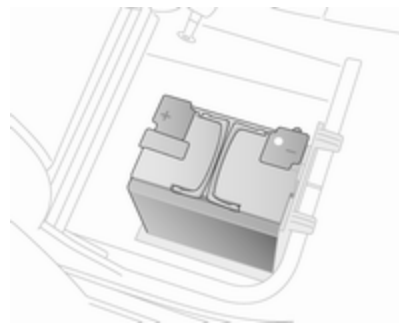

Залежно від додаткового обладнання автомобіля, певні моделі можуть мати додатковий акумулятор, встановлений під суцільним пасажирським сидінням.

Примітка

Автоматичне підключення додаткового акумулятора до основного автомобільного акумулятора відбувається тільки тоді, коли двигун працює. Його не потрібно від'єднувати вручну перед від'єднанням основного автомобільного акумулятора або перед запуском двигуна від зовнішнього джерела.

Клеми розраховані на додаткові електроспоживачі із сумарним споживанням не більше ніж 50 А.

Запуск із зовнішнього джерела
 ⚡ 225.

Фільтр дизельного пального

Фільтр дизельного пального можна дістати під автомобілем.



Зливайте залишкову воду з фільтра під час кожної заміни моторного мастила.

Підставте ємність під корпус фільтра. Відкрутіть гвинт із насиченою голівкою знизу на фільтрі приблизно на один оберт, щоб злити воду.

Зливання фільтра завершиться, коли почне витікати дизельне пальне без домішок води. Затягніть гвинт.

Якщо автомобіль експлуатується в екстремальних умовах, перевіряйте фільтр дизельного пального через коротші інтервали.

Випуск води й бруду з системи дизельного пального

Якщо повністю все пальне в паливному баку було спожито, необхідно видалити повітря або злити дизельну паливну систему.

Залийте пальне в паливний бак, а потім виконайте наведені нижче дії:

Використовуючи ключ запалювання

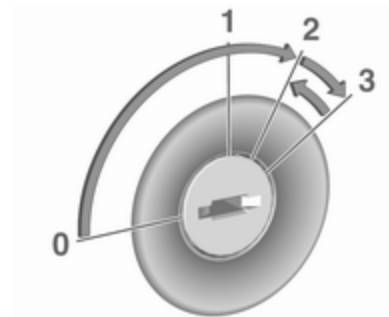

- Увімкніть запалювання (поверніть ключ у положення **2**) на п'ять секунд.
- Вимкніть запалювання (поверніть ключ у положення **1**) на три секунди.
- Виконайте цей процес повторно кілька разів.
- Запустіть двигун (поверніть ключ у положення **3**), а потім заглушіть його (поверніть ключ у положення **0**).

Положення вимикача запалювання
↪ 149.

Використовуючи кнопку живлення



- Вставте електронний ключ у зчитувач карток.
- Натисніть **START/STOP**, не натискаючи педалі.
- Перш ніж запустити двигун, зачекайте кілька хвилин.

Кнопка живлення ↪ 149.

Якщо двигун не запускається, зверніться по допомогу на станцію технічного обслуговування.

Запуск двигуна ↪ 151.

Заміна щітки склоочисника

Щітки склоочисника на лобовому склі

Перед заміною щіток склоочисників перемістіть важіль склоочисника в положення для обслуговування (за наявності).

Система омивання/очищення лобового скла ↪ 94.

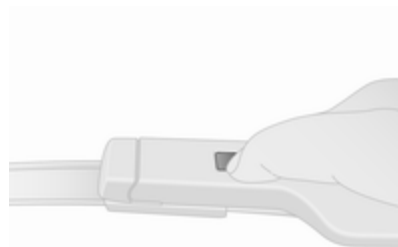

Підніміть очисник, натисніть кнопку, щоб від'єднати щітку очисника, після чого зніміть її.

Приєднайте нову щітку під невеликим кутом до кронштейна склоочисника та натисніть на склоочисник, щоб щітка закріпилася на місці.

Обережно опустіть кронштейн склоочисника.

Щітка склоочисника на задньому склі

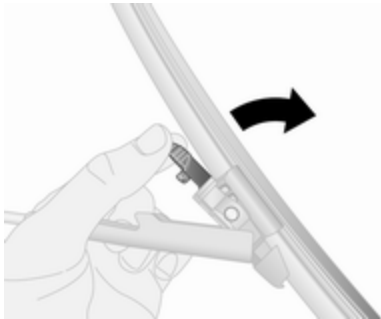

Підніміть важіль склоочисника, натиснувши на фіксатори, від'єднайте щітку, а потім підніміть і зніміть її.

Обережно опустіть кронштейн склоочисника.

Приєднуючи до склоочисника нову щітку, перевірте, чи вона надійно закріплена.

Заміна лампи

Вимкніть систему запалювання, а потім вимкніть відповідний перемикач або зачиніть дверцята.

Тримайте нову лампу лише за її основу. Забороняється торкатися скла лампи голими руками.

Для заміни використовуйте лише лампи ідентичного типу.

Перевірка ламп

Після заміни лампи ввімкніть запалювання та перевірте, чи вмикається світло.

Фари

Дальнє та ближнє світло

Замінійте лампи передніх фар через моторне відділення.

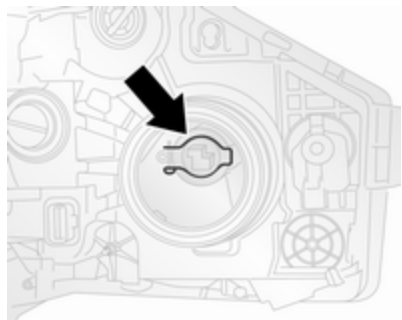

1. Зніміть захисну кришку, повернувши її проти годинникової стрілки.
2. Від'єднайте роз'єм електропроводки.
3. Зніміть затискач (див. рисунок) і вийміть лампу.
4. Замініть лампочку та встановіть фіксувальний затискач, при цьому переконайтесь, що лампочка встановлена правильно.
5. Приєднайте роз'єм електропроводки і встановіть захисну кришку.

Габаритні ліхтарі / ліхтарі денного освітлення

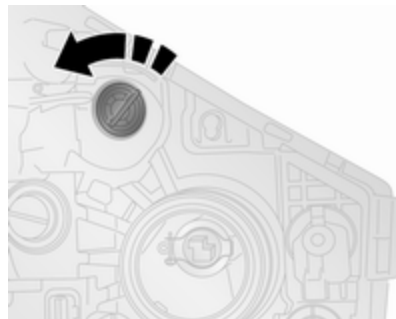

1. Зніміть захисну кришку, повернувши її проти годинникової стрілки.
2. Зніміть пружинний фіксатор і вийміть патрон лампи з корпусу рефлектора.
3. Замініть лампу.
4. Установіть патрон лампи в корпус рефлектора й закріпіть його фіксаторами.
5. Установіть захисну кришку.

Ліхтарі денного освітлення зі світлодіодами

У ліхтарях денного освітлення встановлено світлодіоди, які не можна замінити. Якщо світлодіоди вийдуть з ладу, зверніться на станцію технічного обслуговування.

Протитуманні фари

Знайдіть лампу передньої протитуманної фари, з-під низу автомобіля.

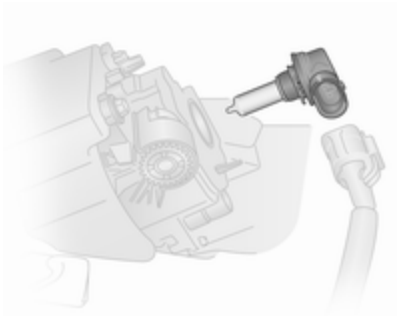

1. З лівого боку автомобіля зніміть затискач, а потім відкрийте люк доступу.
З правого боку автомобіля викрутіть два гвинти та вийміть затискачі, щоб зняти люк доступу.
2. Від'єднайте роз'єм електропроводки.
3. Поверніть патрон лампи проти годинникової стрілки та вийміть лампу.
4. Замініть лампу та встановіть патрон лампи на місце.

5. Підключіть роз'єм дроту.
6. З лівого боку автомобіля закрийте кришку доступу.
З правого боку автомобіля встановіть кришку доступу й закрутіть на місце два гвинти.

Передні ліхтарі повороту

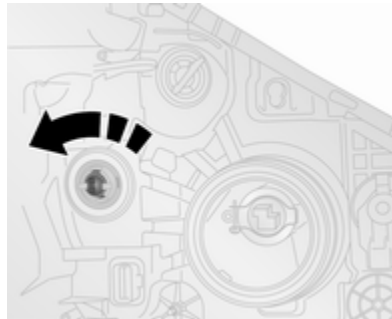

1. Витягніть патрон лампи з корпусу рефлектора, повернувши його проти годинникової стрілки.
2. Замініть лампу.
3. Встановіть патрон лампи в корпус рефлектора.

Задні ліхтарі

Задні стоп-сигнали, указівники повороту та задні ліхтарі

Відкрийте задні дверцята / двері багажника, щоб дістатися до задніх ліхтарів.



1. Викрутіть три болти (за допомогою інструмента з комплекту).
2. Обережно зніміть ліхтар з штифтів кріплення, що знаходяться біля зовнішньої сторони, та зніміть його.
3. Витягніть роз'єм дроту з ліхтаря.



4. Від'єднайте лампу від ліхтаря, повернувши її патрон проти годинникової стрілки.
5. Замініть лампу.
6. Натиснувши, вставте патрон лампи в ліхтар, а потім поверніть його за годинниковою стрілкою, щоб зафіксувати.
7. Знову приєднайте з'єднувальний затискач до ліхтаря в зборі й перевірте правильність його розміщення.

8. Встановіть ліхтар у його початкове положення, стежачи за тим, щоб він правильно зіставився з фіксаторами.
9. Закрутіть на місце три болти.

Бокові ліхтарі повороту

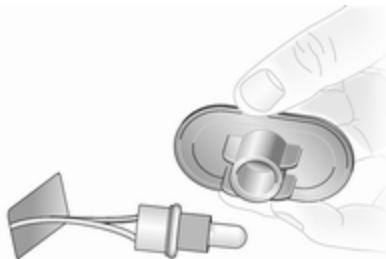

1. Вийміть блок ліхтаря з крила, натиснувши на затискачі за допомогою відповідного інструмента, й витягніть блок ліхтаря з отвору.

2. Витягніть патрон лампи з ліхтаря, повернувши його проти годинникової стрілки, а потім замініть лампу.
3. Встановіть патрон лампи в ліхтар, після чого закріпіть ліхтар у відповідному отворі.

Додатковий стоп-сигнал, встановлений всередині вгорі

Задні дверцята

1. Відчиніть задні дверцята.



- Викрутіть два болти з внутрішнього боку задніх дверцял.

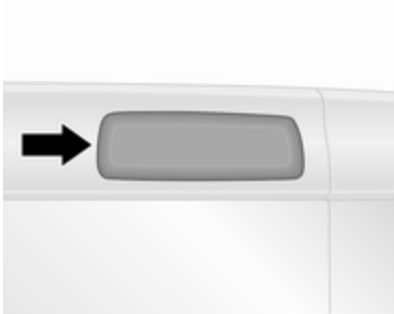

- Із зовнішнього боку автомобіля вийміть патрон лампи, розблокувавши затискачі плоскою викруткою.
- Замініть лампу.
- Вставте патрон лампи і встановіть на місце два болти.

Двері багажного відділення

- Відчиніть двері багажного відділення.

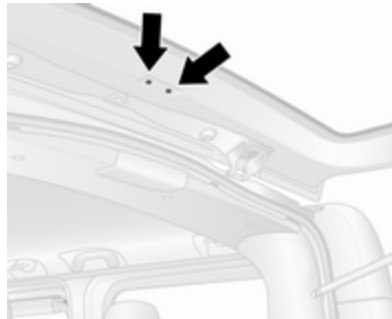

- Викрутіть два болти з дверей багажного відділення.



- Із зовнішнього боку автомобіля вийміть патрон лампи, розблокувавши затискачі плоскою викруткою.
- Замініть лампу.
- Вставте патрон лампи і встановіть на місце два болти.

Заднє світло



- Відкрутіть два болти (за допомогою інструмента з комплекту) й зніміть ліхтар у зборі.
- Витягніть роз'єм дроту з ліхтаря.

3. Від'єднайте лампу від ліхтаря, повернувши її патрон проти годинникової стрілки.
4. Замініть нижню лампу.
5. Натиснувши, вставте патрон лампи в ліхтар, а потім поверніть його за годинниковою стрілкою, щоб зафіксувати.
6. Вставте роз'єм дроту ліхтаря.
7. Закріпіть ліхтар у зборі двома болтами.

Освітлення номерного знака

Висота даху H1

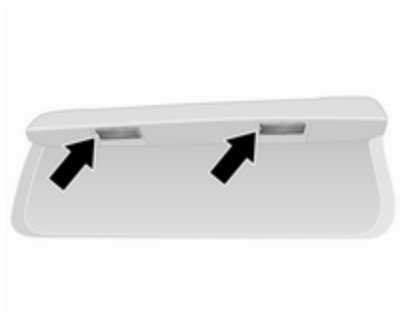

1. Вийміть лампу за допомогою пласкої викрутки.
2. Від'єднайте роз'єм електропроводки.
3. Зніміть розсіювач, щоб дістатися до затискачів.
4. Замініть лампу.
5. Установіть розсіювач і підключіть роз'єм електропроводки.
6. Встановіть лампу в корпус.

Висота даху H2



1. Відкрутіть два гвинти (за допомогою інструмента з комплекту), щоб від'єднати розсіювач.
2. Замініть лампу.
3. Встановіть розсіювач у корпус і вкрутіть на місце два гвинти.

Задні протитуманні фари



1. Відкрутіть два болти (за допомогою інструмента з комплекту) й зніміть ліхтар у зборі.
2. Витягніть роз'єм дроту з ліхтаря.

3. Від'єднайте лампу від ліхтаря, повернувши її патрон проти годинникової стрілки.
4. Замініть верхню лампу.
5. Натиснувши, вставте патрон лампи в ліхтар, а потім поверніть його за годинниковою стрілкою, щоб зафіксувати.
6. Вставте роз'єм дроту ліхтаря.
7. Закріпіть ліхтар у зборі двома болтами.

Внутрішнє освітлення

Передні та задні ліхтарі підсвічування



1. Вийміть вузол лінзи з затискачів та фіксатора за допомогою викрутки з плоским лезом.
2. Замініть лампу.
3. Встановіть блок із лінзами.

Освітлення багажного відділення

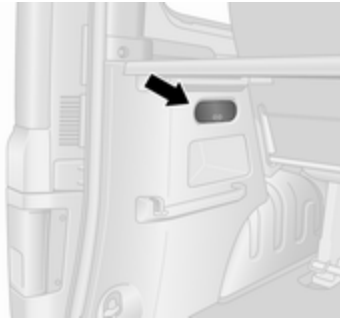

1. Вийміть вузол лінзи з затискачів за допомогою викрутки з плоским лезом.
2. Зніміть задню кришку на блоці ліхтаря.
3. Замініть лампу.
4. Установіть задню кришку та блок ліхтаря.

Лампочка у бардачку

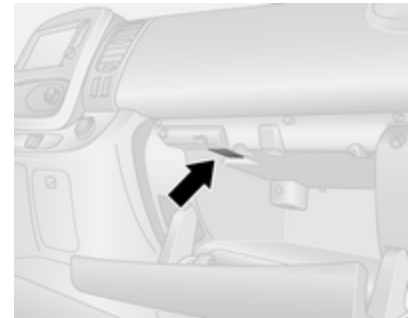

1. Зніміть блок із лінзами за допомогою плоскої викрутки.
2. Замініть лампу.
3. Встановіть блок із лінзами.

Освітлення приладової панелі

Заміну лампочок потрібно проводити у майстерні.

Електрична система

Запобіжники

Дані про заміну запобіжника мають відповідати даним про несправний запобіжник.

В автомобілі є два блоки запобіжників:

- на лівому торці приладової, за панеллю оздоблення
- у моторному відсіку поряд з акумулятором

Примітка

Доступ до блоку запобіжників моторного відділення можливий лише на станції технічного обслуговування.

Перед заміною запобіжника вимкніть відповідний перемикач і систему запалювання.

Існують різні типи запобіжників в автомобілі.

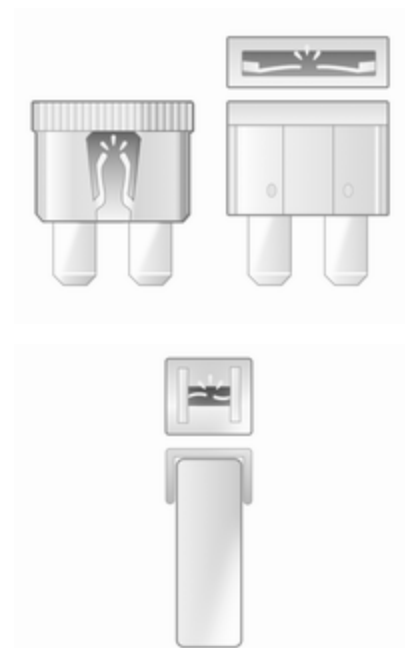

Залежно від типу перегорілий запобіжник можна впізнати за розплавленим дротом. Не міняйте запобіжник, доки не буде усунено причину несправності.

Рекомендується везти з собою повний комплект запобіжників. В коробці запобіжників знаходиться відділення для зберігання запасних запобіжників.

Деякі функції захищено кількома запобіжниками.

Запобіжники можуть бути вставлені без наявності функції.

Примітка

Не всі описи запобіжників у їх блоці, наведені в цьому посібнику, можуть стосуватися вашого автомобіля. Користуйтеся описами в наліпці на блоці запобіжників за її наявності.

Знімач запобіжника

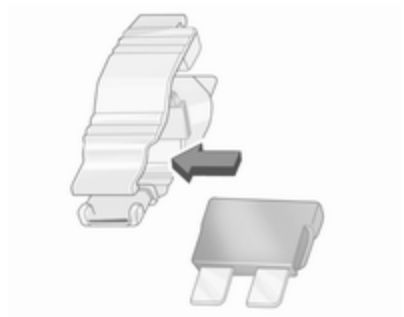
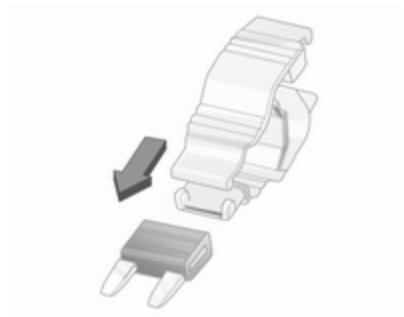

Знімач запобіжників може розміщуватися на кришці блока запобіжників панелі приладів.

Установіть знімач запобіжника на різні типи запобіжників зверху чи збоку та витягніть запобіжник.

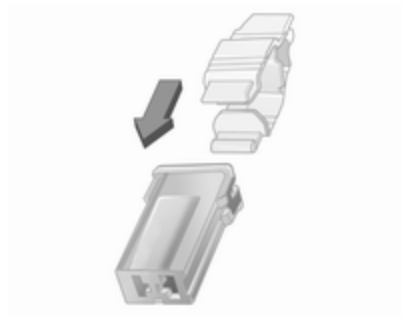

Блок запобіжників панелі приладів

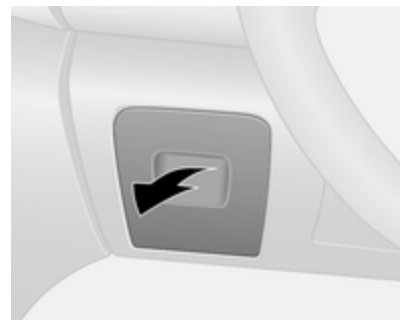

Блок запобіжників розміщений ліворуч на панелі приладів за декоративною панеллю.

Щоб дістатися до блока запобіжників, зніміть декоративну панель, потягнувши за її верхню частину.

Забороняється класти будь-які предмети за цією панеллю.

Деякі електричні ланцюги можуть бути захищені декількома запобіжниками.

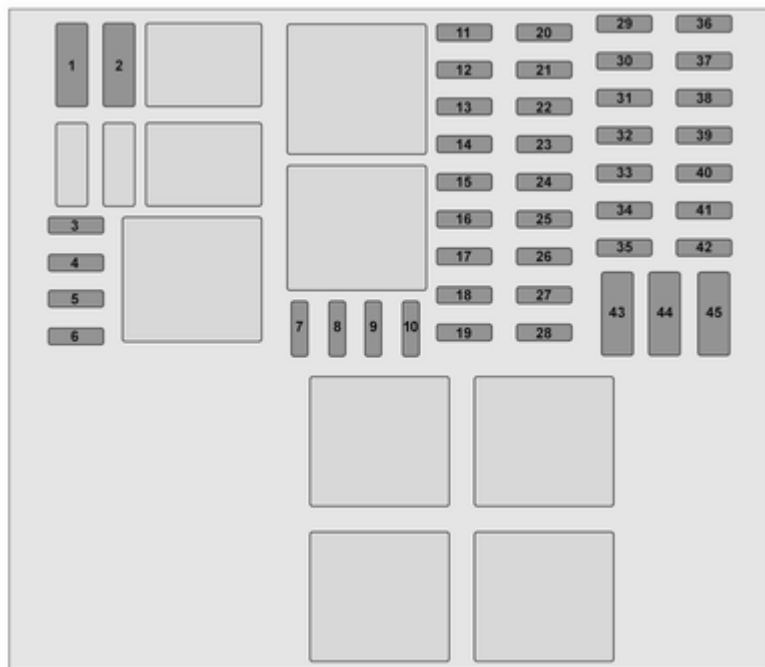

№ Контур

- 1 Резервний блок акумулятора (із системою електронного ключа)
- 2 Пристрої
- 3 Пристрої
- 4 Акумулятор автомобіля (з системою електронного ключа)
- 5 Додатковий підігрів і вентиляція / система кондиціонування повітря
- 6 Допоміжна система обігріву й вентиляції
- 7 Зовнішні дзеркала з електроприводом / додаткові пристрої
- 8 Зовнішні дзеркала з обігрівом
- 9 Радіоприймач / мультимедійні пристрої / зовнішні дзеркала з електроприводом / діагностичний рознім
- 10 Мультимедійні пристрої / зчіпний пристрій причепа

№ Контур

- 11 Освітлення під час виходу з автомобіля / система захисту від розряджання акумуляторної батареї
- 12 Права фара дальнього світла / ліва фара ближнього світла / бокові ліхтарі / правий ліхтар денного освітлення
- 13 Ліхтарі аварійної сигналізації / вказівники поворотів та зміни смуги руху
- 14 Центральний замок
- 15 Ліва фара дальнього світла / права фара ближнього світла / задні ліхтарі / лівий ліхтар денного освітлення
- 16 Передні протитуманні фари / задня протитуманна фара / ліхтарі освітлення номерного знака
- 17 Аварійна сигналізація / звуковий сигнал / освітлювальні прилади / склоочисник
- 18 Панель приладів

№ Контур

- 19 Система обігріву та вентиляції
- 20 Задній склоочисник / насос склоочисника лобового скла / звуковий сигнал
- 21 Акумулятор загального призначення
- 22 Ліхтарі заднього ходу
- 23 Вимикач гальм
- 24 Впорскування пального / стартер
- 25 Подушка безпеки / замок кермової колонки
- 26 Електропідйомник вікна пасажирів
- 27 Гідропідсилювач
- 28 Стоп-сигнали
- 29 Резервний блок акумулятора (із системою електронного ключа)
- 30 Дисплей обслуговування
- 31 Запальничка / електрична розетка

№ Контур

- 32 Система обігріву та вентиляції
- 33 Стоп-сигнали / ABS / імібілайзер
- 34 Освітлення в салоні / система кондиціонування повітря
- 35 Запуск за допомогою системи електронного ключа
- 36 Очисник заднього вікна
- 37 Попереджувальні звукові сигнали
- 38 Розетка в багажному відділенні
- 39 Електропідйомник вікна водія
- 40 Задня розетка
- 41 Запуск / модуль керування кузовом
- 42 Сидіння з підігрівом
- 43 Тахограф
- 44 Очисник лобового скла
- 45 Обігрів / кондиціонування повітря

Замінивши перегорілі запобіжники, встановіть на місце панель оздоблення.

Інструменти автомобіля

Інструменти



Домкрат, колісний ключ, люлька для колісних болтів, зіркоподібний ключ, насадки, для знімання колісних ковпаків та буксирувальна серга зберігаються в ящику, який кладеться під сидіння водія.



Набір для ремонту шин ⇨ 218.

Щоб дістатися до ящика з інструментами, відсуньте сидіння вперед і складіть його спинку вперед ⇨ 52. Ящик з інструментами може бути закріплено в нерухомому положенні крильчатою гайкою. Щоб відкріпити його, поверніть крильчасту гайку проти годинникової стрілки.

Заміна коліс ⇨ 221.

Запасне колесо ⇨ 223.

Автомобілі з набором для ремонту шин: Гачок для знімання колісних ковпаків та зіркоподібний ключ зберігаються в сумці з комплектом для ремонту шин, розміщеній під сидінням водія.

Колеса та шини

Стан шини, стан колеса

Повільно їздіть краями дороги та під правильними кутами, якщо можливо. Водіння над різкими краями може спричинити пошкодження шини та колеса. Не торкайтеся шинами бордюрів під час паркування.

Регулярно перевіряйте колеса на предмет пошкодження. Зверніться по допомогу на станцію технічного обслуговування у випадку пошкодження чи незвичного спрацювання.

Не рекомендується міняти місцями задні колеса з передніми чи навпаки, оскільки це може погіршити стійкість автомобіля. На задню вісь слід ставити шини, які менше зношені.

Шини

Встановлені на заводі шини відповідають кузову та забезпечують оптимальний комфорт та безпеку водіння.

Зимові шини

Зимні шини покращують безпеку водіння за температури нижче 7 °С, тому їх слід встановлювати на всі колеса.

Повідомлення про максимально допустиму швидкість для шин може бути розміщено в зоні видимості водія, згідно з нормативними документами, що діють у певних країнах.

Позначення шин

Наприклад, **195/65 R 16 C 88 Q**

195 : Ширина шини, мм

65 : Коефіцієнт поперечного перерізу (висота шини до її ширини), %

R : Тип брекера: Радіальний

RF : Тип: RunFlat

16 : Діаметр колеса, дюйми

C : Вантажний або комерційний транспорт

88 : Індекс навантаження, наприклад, 88 є еквівалентом 567 кг

Q : Кодова літера швидкості

Кодова літера швидкості:

Q : до 160 км/год

S : до 180 км/год

T : до 190 км/год

H : до 210 км/год

V : до 240 км/год

W : до 270 км/год

Вибирайте шини відповідно до максимальної швидкості автомобіля.

Максимальна швидкість досягається при спорядженій масі автомобіля разом із водієм (75 кг) і 125 кг корисного навантаження.

Додаткове обладнання може знизити максимальну швидкість автомобіля.

Шини зі спрямованим малюнком протектора

Шини зі спрямованим малюнком протектора потрібно встановлювати так, щоб вони оберталися за напрямком руху. Напрямок руху вказується символом (наприклад, стрілкою) на боковій частині.

Тиск у шинах

Перевіряйте тиск холодних шин, принаймні, кожні 14 днів, а також перед будь-якою тривалою поїздкою. Не забувайте про запасне колесо. Це також стосується автомобілів із системою контролю за тиском у шинах.



На наліпці з інформацією про тиск у шинах, розміщеній на рамі дверцят водія, вказані дані про шини в комплектації виробника та відповідний тиск у шинах. Завжди накачайте шини відповідно до вказаних у таблиці значень.

Тиск у шинах ⇨ 251.

Дані про тиск у шинах стосуються холодних шин. Це стосується і літніх, і зимових шин.

Завжди накачайте запасне колесо до тиску, вказаного для повного навантаження.

Неправильний тиск у шинах негативно вплине на безпеку, поведження автомобіля, комфорт і витрату пального, а також підвищить спрацювання шин.

Тиск у шинах залежить від багатьох факторів. Для визначення належного рівня тиску в шинах слід виконати такі дії:

1. Визначити ідентифікаційний код двигуна. Дані про двигун ⇨ 241.
2. Визначити тип відповідної шини.

У таблицях рівнів тиску в шинах наведені дані для всіх можливих комбінацій ⇨ 251.

Перелік шин, які можна використовувати для цього автомобіля див. у Сертифікаті відповідності вимогам стандартів ЄС, який додається до автомобіля, а також в інших документах для державної реєстрації.

Водій відповідає за вчасне регулювання тиску в шинах.

⚠ Попередження

Якщо тиск є надто низьким, це може призвести до значного перегрівання шини та внутрішнього пошкодження, що веде до відділення протектора та навіть до розриву шини на високих швидкостях.

⚠ Попередження

Для певних типів шин рекомендований тиск, вказаний у таблиці рівнів тиску, може перевищувати максимальний рівень тиску, зазначений на шині. Забороняється перевищувати максимальний рівень тиску, зазначений на шині.

Залежність від температури

Тиск повітря в шинах залежить від температури шини. Під час руху автомобіля температура і тиск у шинах зростають.

Значення тиску в шинах, вказані в наліпці з інформацією про шину або в таблиці рівнів тиску в шинах, дійсні для холодних шин, тобто, при температурі 20 °С. З кожним підвищенням температури на 10 °С тиск зростає майже на 10 кПа (0,1 бар). Це потрібно враховувати, перевіряючи тиск у теплих шинах.

Буксирування причепа

Під час буксирування причепа повністю навантаженим автомобілем потрібно підвищити тиск у шинах на 20 кПа/0,2 бар (3,0 фунт/кв. дюйм), а максимальну швидкість – обмежити до 100 км/год.

Буксирування причепа ⇨ 185.

Система контролю тиску в шинах

У системі контролю тиску в шинах для перевірки рівня тиску використовуються датчики й радіопередавачі.

Обережно

Система контролю тиску в шинах попереджає тільки про низький тиск у шинах і не є заміною регулярному технічному обслуговуванню шин водієм.

Усі колеса повинні бути оснащені датчиками тиску, а шини повинні мати визначений тиск.

Примітка

У країнах, де система контролю тиску в шинах є обов'язковою за законом, використання коліс без датчиків тиску може призвести до скасування дозволу на експлуатацію автомобіля.

Датчики системи контролю тиску в шинах відстежують тиск повітря у шинах та передають значення тиску на приймач, який знаходиться в автомобілі.

Таблиця рівнів тиску в шинах та ⇨ 251.

Низький тиск у шинах



Якщо буде виявлено низький тиск у шинах, почне світитися контрольний індикатор (🚗) ⇨ 111, а в інформаційному центрі водія відобразиться відповідне повідомлення.

Коли світиться індикатор (🚗), слід якомога скоріше зупинитися і накачати шини до рекомендованого тиску ⇨ 251.

Іноді після підкачування шин показники тиску в системі змінюються лише після того, як

автомобіль проїде невелику відстань. До того часу індикатор (U) може світитися.

Якщо при низькій температурі індикатор (U) світиться, а через певний час руху автомобіля згасає, це може свідчити про зниження тиску в шинах. Перевірте тиск у всіх чотирьох шинах.

Якщо тиск у шині необхідно знизити чи підвищити, вимкніть систему запалювання.

На автомобіль слід встановлювати лише колеса з датчиками тиску, інакше індикатор (U) спочатку блиматиме протягом кількох секунд, а потім світитиметься постійно разом із контрольним індикатором (N) ⇨ 109. Одночасно в центрі інформації для водіїв з'явиться відповідне повідомлення.

Запасне колесо чи тимчасове запасне колесо не оснащено датчиками тиску. Система контролю за тиском у шинах не працює для цих коліс. Для інших трьох коліс система контролю тиску в шинах продовжує діяти.

Під час кожного циклу запалювання спрахуватиме Контрольний індикатор (U), а також з'являтиметься відповідне повідомлення, поки шину не буде накачано до належного тиску.

Центр інформації водія ⇨ 114.

Повідомлення автомобіля ⇨ 115.

Прокол

Якщо буде виявлено прокол чи критично низький тиск в одній із шин, почне світитися контрольний індикатор (U) та STOP ⇨ 109, а в інформаційному центрі водія відобразиться відповідне повідомлення. Зупиніть автомобіль і вимкніть двигун.

Тиск у шинах ⇨ 251.

Набір для ремонту шин ⇨ 218.

Запасне колесо ⇨ 223.

Заміна коліс ⇨ 221.

Функція повторного розпізнавання

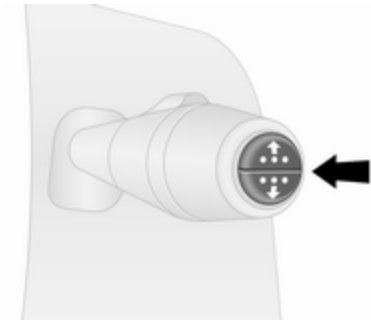

Коли прокол буде заклеєно, а шини накачано до належного тиску, система контролю тиску в шинах має виконати повторне обчислення тиску в шинах.

Тиск у шинах ⇨ 251.

Набір для ремонту шин ⇨ 218.

Під час руху автомобіля виберіть меню тиску в шинах в центрі інформації для водія, натиснувши кнопку на кінці важеля керування склоочисником. Щоб виконати повторне обчислення, натисніть цю

кнопку на п'ять секунд. Відповідне повідомлення з'являється у центрі інформації водія.

Щоб завершити процес повторного розпізнавання, потрібно буде проїхати кілька хвилин на швидкості 40 км/год. Протягом цього часу система зможе надавати лише обмежену інформацію.

Якщо під час повторного розпізнавання виникне проблема, контрольний індикатор (⚠) і далі світитиметься, а в інформаційному центрі водія з'явиться попередження.

Центр інформації водія ⇨ 114.

Повідомлення автомобіля ⇨ 115.

Загальна інформація

Використання ланцюгів для шин або доступних у продажу комплектів для ремонту шин може зашкодити функціонуванню системи. Можна використовувати комплекти для ремонту шин, схвалені виробником.

Набір для ремонту шин ⇨ 218.

Ланцюги для шин ⇨ 217.

Зовнішнє потужне радіообладнання може відключити систему контролю за тиском у шинах.

Після кожної заміни шин датчики системи контролю тиску в шинах слід знімати для перевірки на станції технічного обслуговування.

Глибина малюнка протектора

Перевіряйте глибину малюнку протектора регулярно.

Шини потрібно міняти з міркувань безпеки, якщо глибина малюнка протектора становить два-три мм (чотири мм для зимових шин).

З міркувань безпеки не рекомендується використовувати на одній осі шини, у яких різниця між глибиною малюнка протектора становить більшєдвох мм.



Про знос протектора свідчать показання відповідного індикатора (TWI), які вказують на досягнення протектором мінімально встановленої законодавством глибини малюнка (1,6 мм). Положення цих індикаторів указано позначками на боковій частині.

Шини старіють, навіть якщо не використовуються. Рекомендуємо міняти шини кожні шість років.

Заміна розміру шин та коліс

У разі використання шин, розмір яких відрізняється від розміру шин встановлених на заводі, потрібно перепрограмувати дані спідометра, номінальний тиск у шинах і внести інші зміни в налаштування автомобіля.

Після встановлення шин іншого розміру замініть ярлики, що позначають тиск у шинах.

Система контролю тиску в шинах ⇨ 214.

⚠ Попередження

Використання невідповідних шин або коліс може призвести до ДТП і скасування дозволу на експлуатацію автомобіля.

Колісні ковпаки

Слід використовувати ковпаки та шини, схвалені виробником для відповідного автомобіля та ті, що відповідають всім діючим вимогам щодо поєднання коліс і шин.

У разі використання ковпаків і шин, які не схвалено виробником, шини повинні мати захисний профіль ободу.

Ковпаки на колеса не повинні заважати охолодженню гальм.

⚠ Попередження

Використання невідповідних шин або ковпаків може призвести до різкої втрати тиску та, як наслідок, до ДТП.

Ланцюги для шин



Ланцюги для шин дозволено використовувати лише на передніх колесах.

Завжди використовуйте дрібні ланцюги, що додають не більше 15 мм до поверхні шини та бокових частин (включаючи замок ланцюга).

При розмірі шин 215/60 R17 необхідно проконсультуватися з працівниками станції технічного обслуговування.

⚠ Попередження

Пошкодження може призвести до розриву шини.

Колісні ковпаки на сталевий дисках можуть контактувати із деталями ланцюгів. У такому випадку слід зняти колісні ковпаки.

Снігові ланцюги на шинах можна використовувати на швидкості до 50 км/год. На дорогах без снігу ланцюги можна використовувати лише протягом короткого часу,

оскільки вони швидко зношуються на жорсткій дорозі і можуть розірватися.

Використання ланцюгів не дозволяється на тимчасовому запасному колесі.

Комплект для ремонту шин

Мінімальне пошкодження поверхні чи бокової частини шини можна відремонтувати за допомогою набору для ремонту шин.

Не виймайте сторонні предмети із шин.

За допомогою цього набору неможливо усунути пошкодження шини більше чотирьох мм або бокове пошкодження шини біля ободу.

⚠ Попередження

Не перевищуйте швидкість 80 км/год.

Забороняється використовувати протягом тривалого періоду.

Можливий вплив на керування та поведінку автомобіля.

Якщо ви пробили колесо:

Застосуйте стоянкове гальмо та ввімкніть першу або задню передачу.

Комплект для ремонту шин розташований під сидінням водія. Інструменти автомобіля ↻ 210.

1. Вийміть компресор та пляшку з герметиком із сумки з комплектом для ремонту шин.
2. Вийміть електричний кабель і шланг для подачі повітря з відділень під компресором.



3. Прикрутіть повітряний шланг компресора до з'єднання на пляшці з герметиком.
4. Установіть корпус ущільнювача у фіксатор на компресорі. Установіть компресор біля шини таким чином, щоб корпус ущільнювача був розташований вертикально.
5. Відкрутіть ковпачок вентиля зі спущеного колеса.

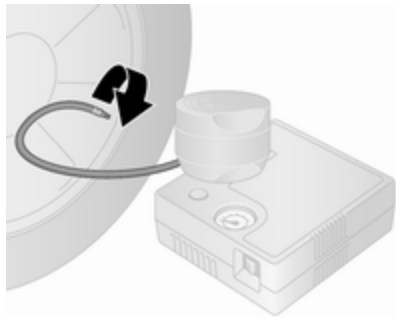

6. Прикрутіть насадку на клапан шини.
7. Вимикач на компресорі повинен бути встановленим у положення **0**.
8. Підключіть кабель живлення до розетки для аксесуарів чи в розетку для прикурювача.
Щоб не розряджати акумулятор автомобіля, рекомендується завести двигун.

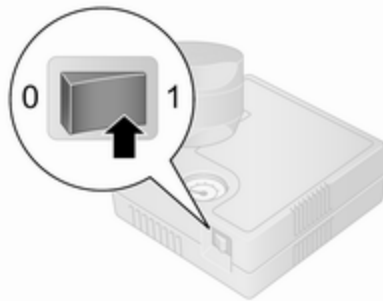

9. Установіть кулісний перемикач на компресорі в положення **I**. Шина наповнюється ущільнювачем.
10. Датчик тиску компресора на короткий час покаже значення до шести бар (600 кПа/ 87 фунтів/дюйм). Після цього тиск починає падати.
11. Увесь ущільнювач закачаний у шину. Після цього розпочинається накачування шини.



12. Вказаний рівень тиску в шинах досягається протягом 15 хвилин. Тиск у шинах \varnothing 251. Після досягнення належного тиску в шинах компресор вимикається.
Якщо протягом 15 хвилин вказаного рівня тиску не досягнуто, вийміть набір для ремонту шин. Пересуньте автомобіль на один оберт шини (приблизно на два метри). Повторно під'єднайте набір для ремонту шин і продовжуйте процедуру заповнення протягом 15 хвилин. Якщо вказаний тиск у шинах все ще

не вдається отримати, це свідчить про серйозне пошкодження шини. Зверніться по допомогу на станцію технічного обслуговування.

Стравіть зайве повітря в шинах, натиснувши кнопку поряд із вказівником тиску.

Не використовуйте компресор довше 15 хвилин поспіль.

13. Зніміть набір для ремонту шин.
14. Усуньте надлишки ущільнювача за допомогою тканини.
15. Візьміть ярлик, який вказує максимальну допустиму швидкість, із комплекту для ремонту шин і зафіксуйте його в полі зору водія.
16. Покладіть пляшку з герметиком у поліетиленовий пакет. Покладіть комплект для ремонту шин у ящик, а потім ящик покладіть під сидіння водія.

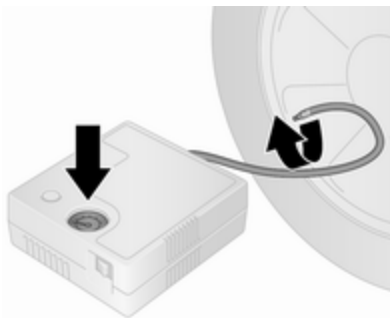

17. Відразу після цього негайно продовжіть рух, щоб дозволити ущільнювачу рівномірно розподілитися в шині. Приблизно, через десять км, але не більше ніж через десять хвилин, зупиніться та перевірте тиск у шинах за допомогою компресора. Виконуючи цей крок, прикрутіть повітряний шланг від компресора безпосередньо до вентиля шини.
18. Якщо тиск у шині перевищує 2,2 бар (220 кПа/ 31 фунт сили/дюйм), відрегулюйте його до

правильного значення. Повторйте процедуру до припинення падіння тиску.

Якщо тиск у шинах впаде нижче 2,2 бар (220 кПа/ 31 фунт сили/дюйм), на автомобілі не можна їхати далі. Зверніться по допомогу на станцію технічного обслуговування.

19. Від'єднайте комплект для ремонту шин, покладіть його в ящик, а потім ящик покладіть під сидіння водія.

⚠ Попередження

Не дозволяйте герметик потрапляти на шкіру, в очі чи на одягу. У разі ковтання негайно звертайтеся по медичну допомогу.

Примітка

Характеристики водіння на ремонтваній шині значно погіршується, тому замініть цю шину.

Якщо ви почули незвичний шум або компресор став гарячим, вимкніть його, щонайменше на 30 хвилин.

Дотримуйтеся інструкцій щодо зберігання пляшки з герметиком, а також перевірте дату закінчення строку його придатності. Після закінчення строку придатності збереження герметиком своїх властивостей не гарантоване.

Замініть використану пляшку. Утилізуйте пляшку з герметиком відповідно до чинного законодавства.

Заміна коліс

Деякі автомобілі замість запасного колеса оснащені комплектом для ремонту шин ⇨ 218.

Проведіть такі підготовчі заходи та ознайомтеся з такою інформацією:

- Припаркуйте автомобіль на рівній, твердій та не слизькій поверхні. Передні колеса повинні стояти рівно.
- Застосуйте стоянкове гальмо та ввімкніть першу або задню передачу.
- Вийміть запасне колесо ⇨ 223.
- Забороняється замінювати декілька коліс одночасно.
- Застосовуйте домкрат лише під час заміни коліс для усунення проколу, але не для сезонної заміни шин (зима-літо).
- Домкрат не потребує технічного обслуговування.
- Якщо автомобіль стоїть на м'якій поверхні, потрібно підкласти під домкрат тверду дошку (товщиною макс. 1 см).
- Перед встановленням автомобіля на домкрат слід прибрати з нього усі важкі предмети.

- Під час застосування домкрата перебування в автомобілі людей або тварин заборонено.
- Забороняється підповзати під автомобіль, піднятий на домкраті.
- Забороняється запускати двигун, коли автомобіль піднятий на домкраті.
- Перед встановленням колеса очистіть колісні болти / гайки та різь чистою тканиною.

⚠ Попередження

Не змащуйте колісний болт, колісну гайку та конус колісної гайки.

1. Зніміть колісний ковпак (гачком із комплекту).
Інструменти автомобіля ⇨ 210.

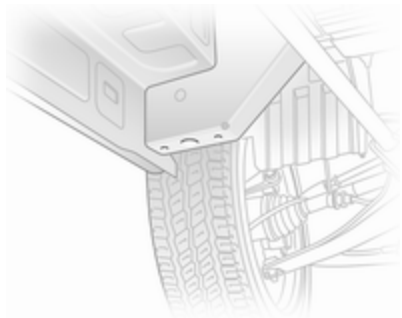

2. Відкрутіть болти кріплення колеса на півоберта кожний за допомогою колісного ключа. Стежте за належним з'єднанням ключа з болтом. Щоб відкрутити болти, колісний ключ потрібно крутити проти годинникової стрілки. За потреби переверніть колісний ключ.

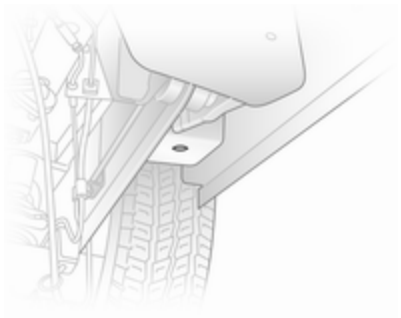

3. Розташуйте п'яту домкрата під підйомним отвором, розташованим найближче до потрібного колеса. Пересвідчіться в тому, що домкрат розташований правильно. База домкрата повинна бути розташована на землі, безпосередньо під підйомним отвором, таким чином, щоб домкрат не міг вислизнути.
4. Встановіть ключ у домкрат і підніміть автомобіль, повертаючи ключ, доки колесо не підніметься над землею.

5. Повністю відкрутіть болти кріплення колеса, обертаючи їх проти годинникової стрілки, та очистіть ганчіркою.

Покладіть болти там, де вони не зможуть забруднитися.

6. Замініть колесо. Запасне колесо \varnothing 223.
7. Закрутіть колісні гайки.
8. Опустіть автомобіль і витягніть домкрат.
9. Затягніть навхрест кожен із болтів кріплення колеса колісним ключем. Стежте за належним з'єднанням ключа з болтом. Щоб затягнути болти, колісний ключ потрібно крутити за годинниковою стрілкою. За потреби переверніть колісний ключ.
Обертальний момент затягування становить 160 Нм.
10. Встановіть колісний ковпак на місце, зіставивши перед цим отвір для вентиля камери в ковпаку з самим вентиляем.

Примітка

За наявності болтів для запобігання викраденню встановлюйте їх якомога ближче до вентиля шини, інакше важко буде встановити на місце колісний ковпак.

11. Покладіть замінене колесо ↪ 223 та інструменти автомобіля ↪ 210 в місце для зберігання.
12. Виконайте балансування колеса на автомобілі.
Перевірте тиск у встановленій шині ↪ 251.
Перевірте, чи з належним моментом затягнуто болти.
Оновіть або відремонтуйте несправну шину якомога швидше.

Запасне колесо

Деякі автомобілі замість запасного колеса оснащені комплектом для ремонту шин ↪ 218.

Якщо встановлене запасне колесо відрізняється від інших коліс, його можна класифікувати як

тимчасове, внаслідок чого застосовуються відповідні обмеження швидкості автомобіля, навіть якщо вони не вказані в табличках технічних характеристик. Зверніться по допомогу на станцію технічного обслуговування, щоб дізнатися відповідне обмеження швидкості.

Обережно

Встановлення запасного колеса, яке за розміром є меншим від інших коліс, або у поєднанні із зимовими шинами може спричинити порушення керуваності автомобіля. Замініть несправну шину якомога швидше.

На повністю завантаженому автомобілі з пробитим заднім колесом, можливо, знадобиться підняти автомобіль на домкраті, щоб дістатися до запасного колеса.
Заміна коліс ↪ 221.

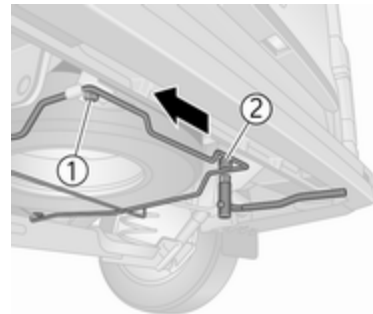

Запасне колесо зберігається під днищем автомобіля та кріпиться за допомогою болта, відкрутити який можна лише за допомогою люльки для колісних болтів, яка надається в комплекті.

Інструменти автомобіля ↪ 210.

⚠ Попередження

Через велику вагу при від'єднанні запасного колеса необхідно дотримуватися правил безпеки. Не виймайте болт **1** повністю.

Підставте під запасне колесо придатний предмет, щоб запобігти його падінню при відгвинчуванні болтів кріплення - небезпека травм!

Щоб зняти кріплення запасного колеса, повністю викрутіть болт **2**, а потім ослабте болт **1**, але не витягуйте його повністю. Потім перемістіть тримач запасного колеса вгору й донизу та з одного боку в інший, доки не очиститься болт **1**, а потім опустіть весь тримач у зборі донизу.

При встановленні колеса переконайтесь, що кріплення запасного колеса встановлено правильно, тоді затягніть болти.

Літні і зимові шини

Якщо ви використовуєте зимові шини, на запасне колесо все одно можна встановлювати літню шину.

При використанні запасного колеса із літньою шиною це може вплинути на ходові характеристики автомобіля, особливо на слизьких дорогах.

Шини зі спрямованим малюнком протектора

Шини зі спрямованим малюнком протектора потрібно встановлювати так, щоб вони оберталися за напрямком руху. Напрямок руху вказується символом (наприклад, стрілкою) на боковій частині.

Нижче наведено інформацію стосовно шин, встановлених проти напрямку обертання:

- Керованість може змінюватися. Коли замість пошкодженого колеса встановлено запасне, якомога

швидше відремонтуйте основне колесо або замініть його новим.

- Не перевищуйте швидкість 80 км/год.
- На мокрій та вкритій снігом поверхні слід рухатися дуже обережно.

Запуск від зовнішнього джерела

Не запускайте двигун за допомогою пристрою швидкої зарядки.

Автомобіль із розрядженим акумулятором можна запустити за допомогою товстих дротів для запуску автомобіля від зовнішнього джерела та акумулятора іншого автомобіля.

⚠ Попередження

Будьте надзвичайно обережними під час запуску двигуна через товсті дроти. Будь-яке відхилення від наведених інструкцій може призвести до травмування чи збитків, спричинених вибухом батареї, чи пошкодження електричних систем обох пристроїв.

⚠ Попередження

Уникайте контакту акумулятора зі шкірою, тканинами та пофарбованими поверхнями, а також не допускайте потрапляння рідини в очі. Рідина містить сірчану кислоту, яка може призвести до ураження чи травми, якщо вона потрапить в очі чи на шкіру.

- Стежте за тим, щоб поблизу акумулятора не було відкритого вогню та іскріння.
- Розряджений акумулятор при температурі 0 °C може замерзнути. Перед підключенням товстих дротів замерзлий акумулятор слід розморозити.
- Під час роботи з акумулятором одягайте захисні окуляри та одяг.
- Використовуйте додатковий акумулятор із такою ж напругою (12 В). Його ємність (в Ампер-годинах) не повинна

значною мірою відрізнятися від ємності розрядженого акумулятора.

- Під'єднайте дроти з ізольованими клемми та поперечним перерізом мінімум 16 мм² (25 мм² для дизельних двигунів).
- Не відключайте розряджений акумулятор від автомобіля.
- Вимкніть усі непотрібні електроспоживачі.
- Під час запуску через товсті дроти не нахиляйтеся над акумулятором.
- Уникайте контактів клем одного дроту з клемми іншого.
- Під час запуску через товсті дроти автомобілі не повинні контактувати.
- Застосуйте стоянкове гальмо, КПП - на нейтральну передачу.
- Зніміть захисні кришки позитивних полюсів на обох акумуляторах.

Ліпка знаходиться у багажному відділенні.

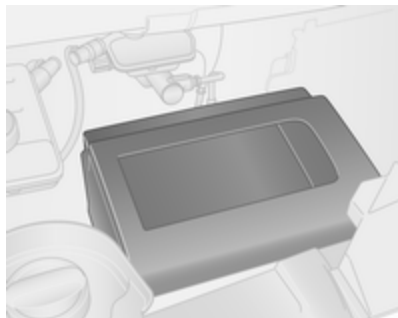

Щоб отримати доступ до акумулятора, зніміть кришку.

Примітка

За наявності додатковий акумулятор автоматично підключається до основного автомобільного акумулятора лише тоді, коли двигун працює. Перед запуском автомобіля від зовнішнього джерела не потрібно від'єднувати цей акумулятор вручну.

Автомобільний акумулятор ⇨ 195.

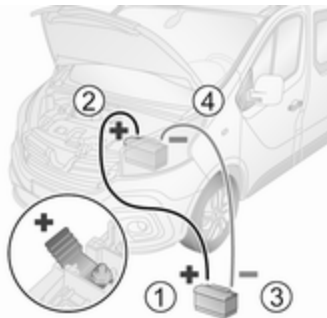

Порядок підключення дротів:

1. Підключіть червоний дріт до позитивного полюсу (1) додаткового акумулятора.
2. Підключіть інший кінець червоного дроту до позитивного виходу (2) розрядженого автомобільного акумулятора.
3. Підключіть чорний дріт до негативного полюсу (3) додаткового акумулятора.
4. Підключіть інший кінець чорного дроту до точки заземлення автомобіля (4), наприклад, блока двигуна чи

болта кріплення двигуна. Виконуйте підключення на максимально можливій відстані від розрядженого акумулятора - принаймні за 60 см від нього.

Спрямуйте дроти таким чином, щоб вони не могли потрапити на рухомі частини в моторному відсіку.

Щоб запустити двигун:

1. Запустіть двигун автомобіля, акумулятор якого використовується як додатковий.
2. Через п'ять хвилин запустіть інший двигун. Спроби запуску повинні відбуватися не раніше, ніж через 15 секунд з інтервалом в одну хвилину.
3. Залиште обидва двигуна працювати на холостому ходу приблизно на три хвилини з підключеними дротами.

4. Увімкніть електроспоживачі (наприклад, фари, заднє вікно з підігрівом) автомобіля, який отримує енергію.
5. Повторіть у зворотному порядку вказану вище послідовність дій під час знімання дротів.

Буксирування

Буксирування автомобіля

Буксирна серга зберігається разом з інструментами для автомобіля ⇨ 210.

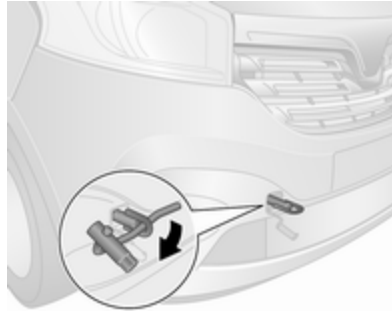

Зніміть кришку відповідним інструментом.

Закрутіть буксирувальну сергу за годинниковою стрілкою до точки буксирування та затягніть її до кінця за допомогою колісного ключа.

Зачепіть буксирувальний канат, а краще буксирувальний брус на серзі. Ніколи не чіпляйте це устаткування до бампера чи деталей передньої підвіски.

Обережно

Не буксируйте автомобіль задом наперед. Передня буксирна серга повинна використовуватися лише для буксирування, а не для евакуації автомобіля.

Обережно

Якщо задні сидіння зайняті, увімкніть пристрій блокування замків задніх дверцят для захисту дітей. Пристрій блокування замка для захисту дітей ⇨ 34.

Ввімкніть запалювання, щоб забезпечити роботу стоп-сигналів, клаксона та очищувачів лобового

скла, а потім злегка поверніть кермо, щоб вимкнути його блокування.

Примітка

У автомобілях деяких модифікацій стоп-сигнали починають діяти тільки після увімкнення двигуна.

Перемістіть важіль селектора в положення нейтральної передачі.

Відпустіть стоянкове гальмо.

Обережно

Рухайтесь повільно. Не їдьте поривчато. Надмірна сила тяги може пошкодити автомобіль.

Якщо двигун не працює, для гальмування та керування потрібно значно більше сили.

Увімкніть ліхтарі аварійної сигналізації ⇨ 124.

Щоб запобігти потраплянню вихлопних газів з буксирувального автомобіля, увімкніть систему рециркуляції повітря та зачиніть вікна ⇨ 131.

Зверніться по допомогу на станцію технічного обслуговування.

Після буксирування відкритіть буксирну сергу за годинниковою стрілкою та вставте кришку на місце.

Буксирування іншого автомобіля

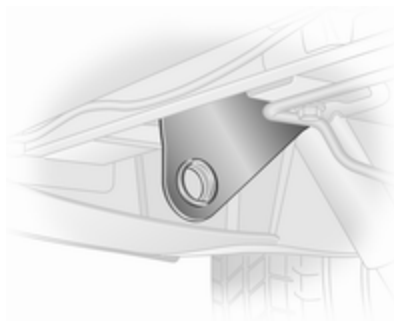

Стационарна буксирувальна провухина знаходиться під заднім бампером з лівого боку автомобіля.

Зачепіть буксирувальний канат, а краще буксирувальний брус на задній серзі. Ніколи не чіпляйте це устаткування за задню вісь чи деталі підвіски.

Задня буксирна серга повинна використовуватися лише для буксирування, а не для евакуації автомобіля.

Обережно

Рухайтесь повільно. Не їдьте поривчато. Надмірна сила тяги може пошкодити автомобіль.

Зчіпний пристрій причепа ⇨ 185.

Догляд за зовнішнім виглядом

Догляд за зовнішніми частинами

Замки

Замки змащуються високоякісним мастилом на виробництві. Використовуйте речовину для видалення льоду лише в разі нагальної потреби, оскільки вона сприяє видаленню змазки та негативно впливає на функцію блокування. Після використання розморожувальної речовини потрібно звернутися на СТО для повторного змащення замків.

Миття

Лакофарбовий покрив автомобіля зазнає впливу навколишнього середовища, тому автомобіль слід регулярно мити.

Під час відвідування автоматичних автомийок рекомендуємо надавати перевагу автомийкам, на яких використовуються тканинні щітки, а

також вибирати програму без використання воскових добавок. Обмеження щодо частин кузова із матовим фарбовим покриттям або нанесеною на них плівкою та оздоблювальних стрічок описано в розділі "Полірування та воскування".

Забороняється мити моторний відсік водою або паром під високим тиском.

Регулярно поліруйте пофарбовані частини автомобіля.

Пташиний послід, мертві комахи, смола, пилок тощо слід усунути відразу, оскільки шкідливі речовини, які входять до їх складу, можуть спричинити пошкодження фарби.

Якщо ви користуєтеся послугами автомийки, дотримуйтеся інструкцій виробника щодо миття автомобіля. Очисники лобового скла та очисник заднього скла потрібно вимкнути, а зовнішні дзеркала - скласти. Зніміть антену та зовнішні аксесуари, зокрема, багажник на даху тощо.

Під час миття автомобіля вручну обов'язково ретельно очищуйте внутрішній бік колісних арок.

Мийте краї та згини на відчинених дверцятах і капоті, а також зони, які вони закривають.

Щоб не пошкодилися блискучі металеві молдинги, очищуйте їх за допомогою мийного розчину, рекомендованого для алюмінію.

Обережно

Завжди користуєтеся мийними засобами з рівнем кислотності рН від чотирьох до дев'яти.

Не використовуйте мийні засоби для миття гарячих поверхонь.

Змочіть ганчірку зі шкіри та протріть нею автомобіль. Періодично змочуйте шкіру. Використовуйте окремі шматки шкіри для фарби та скла: залишки воску на вікнах погіршать видимість.

Змастіть на станції технічного обслуговування дверні петлі всіх дверцят.

Забороняється використовувати тверді предмети для усунення плям від смоли. Використовуйте спрей для видалення смоли з пофарбованих поверхонь.

Зовнішнє освітлення

Щитки фар та інших приборів освітлення виготовлено з пластика. Забороняється використовувати абразивні чи каустичні речовини, не користуйтеся скребком і не виконуйте чищення без води.

Полірування та воскування

Регулярно натирайте автомобіль воском (найпізніше, коли вода на поверхні автомобіля перестане утворювати краплини). В іншому випадку фарба пересохне.

Полірування є потрібним заходом лише, якщо фарба стала тьмяною або якщо на ній існують тверді відкладення.

Полірування фарби із силіконом утворює захисну плівку, після чого воскування виконувати непотрібно.

Непофарбовані пластикові деталі кузова не можна обробляти ані воском, ані полірувальними речовинами.

Частини з матовим фарбовим покриттям або нанесеною на них плівкою та оздоблювальні стрічки не можна полірувати, інакше вони стануть блискучими. Якщо кузов автомобіля має такі частини, на автоматичних автомийках не користуйтеся програмами, під час виконання яких застосовується гарячий віск.

Не можна полірувати поверхню частин кузова з матовим фарбовим покриттям, наприклад, поверхню корпусу дзеркала. Внаслідок цього ці частини стануть блискучими або втратять колір.

Щітки склоочисників вікон і лобового скла

Використовуйте м'яку тканину чи шкіру верблюда разом із очисником вікон та інсектицидом.

Внутрішній бік заднього вікна слід протирати паралельно нагрівальному елементу, щоб запобігти його пошкодженню.

Для механічного усунення льоду використовуйте скребок загостреної форми. Щільно притискайте скребок до скла, щоб між ним і склом не залишився бруд.

Очищуйте щітки склоочисника від залишків бруду за допомогою м'якої ганчірки та засобу для миття вікон. Також обов'язково очищуйте скло від залишків воску, мертвих комах і т. ін.

Залишки льоду та інші забруднення на склі, а також чищення сухого скла може призвести до пошкодження щіток чи навіть до їх поломки.

Колеса та шини

Забороняється очисники під високим тиском.

Мийте ободи очисником для коліс з нейтральним рівнем рН.

Як правило, ободи коліс пофарбовано, тому догляд за ними потрібно здійснювати таким же чином, як і за кузовом.

Пошкодження фарби

Усувайте невеликі пошкодження фарби за допомогою олівця для підфарбовування до того, як утвориться іржа. У разі значних пошкоджень або утворення іржі потрібно звертатися на станцію технічного обслуговування.

Днище

Деякі зони днища автомобіля мають покриття ПВХ у той час, як інші критичні місця мають надійне захисне покриття з воску.

Після миття днища перевірте його та за потреби покрийте воском.

Використання бітуму / гумових матеріалів може пошкодити покриття ПВХ. За потреби в ремонті днища зверніться на станцію технічного обслуговування.

Перед і після зими мийте днище та перевіряйте захисне воскове покриття.

Буксирувальне обладнання

Забороняється мити причіпний пристрій водою під високим тиском.

Догляд за салоном

Салон і внутрішня обшивка

Чистьте салон автомобіля, а також панель приладів і обшивку, лише сухою тканиною або пілососом.

Шкіряна обшивка очищується м'якою тканиною, змоченою в чистій воді. При сильному забрудненні скористайтеся засобами догляду за шкірою.

Панель приладів і пристрої індикації слід чистити лише м'якою вологою тканиною. В разі необхідності можна використовувати слабкий мильний розчин.

Чистьте обшивку пілососом і щіткою. Видаляйте плями пілососом для обшивки.

Колір тканини одяжі може линяти. Це може призвести до видимих плям, особливо на світлій оббивці. Плями та зміни кольору, які можна усунути, необхідно очистити якомога швидше.

Чистьте паски безпеки теплою водою чи засобом для чищення.

Обережно

Закрийте застібки Velcro, оскільки відкриті застібки Velcro можуть пошкодити обшивку сидінь.

Таким самим чином можуть пошкодити обшивку предмети із загостреними краями, наприклад застібки "блискавки", ремені чи залізнi заклепки на джинсах.

Пластикові та гумові частини

Пластикові та гумові частини можна чистити тим самим засобом, що використовується для чищення кузова. За потреби використовуйте засіб для чищення салону. Не використовуйте будь-який інший засіб для чищення. Не використовуйте розчинники, а особливо бензин. Забороняється очисники під високим тиском.

Ремонт і технічне обслуговування

Загальна інформація	233
Інформація про обслуговування	233
Рекомендовані рідини, мастила та частини	236
Рекомендовані рідини та мастила	236

Загальна інформація

Інформація про обслуговування

Для забезпечення економної та безпечної експлуатації автомобіля та збереження його вартості життєво важливо, щоб всі роботи з технічного обслуговування виконувалися з правильними інтервалами, як вказано в документації.

Детальний, оновлюваний графік проведення обслуговування вашого автомобіля можна отримати в майстерні.

Дисплей обслуговування ⇨ 103.

Маркування двигуна ⇨ 239.

Європейські інтервали обслуговування

Обслуговування автомобіля слід проводити через кожні 40 000 км або кожні два роки, залежно від того, яка з обставин настане раніше (якщо інше не зазначено на дисплеї обслуговування).

За суворих умов експлуатації (наприклад, для таксі та патрульних автомобілів) може знадобитися коротший інтервал обслуговування.

Європейський графік обслуговування дійсний для таких країн:

Австрія, Андорра, Бельгія, Греція, Данія, Естонія, Ірландія, Ісландія, Іспанія, Італія, Хорватія, Латвія, Ліхтенштейн, Литва, Люксембург, Мальта, Нідерланди, Німеччина, Норвегія, Польща, Португалія, Словаччина, Словенія, Сполучене Королівство, Угорщина, Фінляндія, Франція, Чеська Республіка, Швейцарія, Швеція.

Дисплей обслуговування ⇨ 103.

Міжнародні інтервали обслуговування

Ізраїль:

Обслуговування автомобіля слід проводити через кожні 40 000 км або щороку, залежно від того, яка з

обставин настане раніше (якщо інше не зазначено на дисплеї обслуговування).

Албанія, Боснія і Герцеговина, Косово, Македонія, Чорногорія, Сербія:

Обслуговування автомобіля слід проводити через кожні 30 000 км або кожні два роки, залежно від того, яка з обставин настане раніше (якщо інше не зазначено на дисплеї обслуговування).

Румунія, Болгарія, Молдова, Кіпр:

Обслуговування автомобіля слід проводити через кожні 30 000 км або щороку, залежно від того, яка з обставин настане раніше (якщо інше не зазначено на дисплеї обслуговування).

Австралія, Нова Зеландія:

Обслуговування автомобіля слід проводити через кожні 30 000 км або кожні два роки, залежно від того, яка з обставин настане раніше (якщо інше не зазначено на дисплеї обслуговування).

Туреччина:

Обслуговування автомобіля слід проводити через кожні 20 000 км або щороку, залежно від того, яка з обставин настане раніше (якщо інше не зазначено на дисплеї обслуговування).

Марокко:

Обслуговування автомобіля слід проводити через кожні 15 000 км або щороку, залежно від того, яка з обставин настане раніше (якщо інше не зазначено на дисплеї обслуговування).

Південна Африка:

Обслуговування автомобіля слід проводити через кожні 15 000 км або щороку, залежно від того, яка з обставин настане раніше (якщо інше не зазначено на дисплеї обслуговування).

Росія, Україна, Білорусь, Казахстан:

Обслуговування автомобіля слід проводити через кожні 15 000 км або щороку, залежно від того, яка з

обставин настане раніше (якщо інше не зазначено на дисплеї обслуговування).

Алжир, Туніс:

Обслуговування автомобіля слід проводити через кожні 10 000 км або щороку, залежно від того, яка з обставин настане раніше (якщо інше не зазначено на дисплеї обслуговування).

Міжнародний:

Обслуговування автомобіля слід проводити через кожні 10 000 км або щороку, залежно від того, яка з обставин настане раніше (якщо інше не зазначено на дисплеї обслуговування).

Зарубіжні країни:

Мальта, Сінгапур.

Міжнародний+:

Обслуговування автомобіля слід проводити через кожні 8 000 км або щороку, залежно від того, яка з обставин настане раніше (якщо інше не зазначено на дисплеї обслуговування).

Зарубіжні + країни:

Ще не визначено.

Міжнародний++:

Обслуговування автомобіля слід проводити через кожні 5000 км або кожні шість місяців, залежно від того, яка з обставин настане раніше (якщо інше не зазначено на дисплеї обслуговування).

Зарубіжні ++ країни:

Гонконг.

Умови експлуатації вважаються важкими, якщо часто виникають такі обставини: Холодний запуск двигуна, рух з частими зупинками, буксирування причепа, рух по гірських дорогах, рух по дорогах з нерівною поверхнею або по ґрунтових дорогах, значне забруднення повітря, наявність у повітрі великої кількості піску та пилу, рух на великій висоті над рівнем моря та за значних перепадів температури. За важких умов експлуатації деякі роботи з технічного обслуговування слід виконувати частіше, ніж визначено графіком регулярного обслуговування.

Дисплей обслуговування ⇨ 103.

Підтвердження

На підтвердження обслуговування робиться запис у сервісній книжці. Дата та пробіг доповнюються штампом і підписом спеціаліста майстерні, яка провела техобслуговування.

Переконайтеся, що сервісна книжка заповнена правильно, оскільки постійне підтвердження обслуговування є важливим у випадках, коли виникають будь-які претензії по гарантії чи нематеріальні претензії, а також є перевагою під час продажу автомобіля.

Дисплей обслуговування

Інтервал обслуговування залежить від кількох факторів використання автомобіля.

Дисплей обслуговування, розташований в центрі інформації водія, позначає час, коли слід проводити технічне

обслуговування. Зверніться по допомогу на станцію технічного обслуговування.

Дисплей обслуговування ⇨ 103.

Рекомендовані рідини, мастила та частини

Рекомендовані рідини та мастила

Використовуйте лише такі продукти, що відповідають рекомендованим характеристикам.

⚠ Попередження

Робочі матеріали є небезпечними та можуть бути отруйними. Поводьтеся обережно. Зверніть увагу на надану інформацію на контейнерах.

Моторне мастило

Характерними ознаками кожної марки моторного мастила є його якість і в'язкість. Під час вибору моторного мастила якість є більш важливою, ніж в'язкість. Висока якість моторного мастила забезпечує чистоту двигуна, захищає деталі від зношування та контролює старіння мастила, а

ступінь в'язкості дозволяє визначити його густоту відповідно до діапазону температур.

Dexos – найновіший стандарт якості моторного мастила, який забезпечує оптимальний захист дизельних двигунів. Якщо застосувати його неможливо, необхідно використовувати моторні мастила інших рівнів якості, зазначених у списку.

Оберіть відповідне моторне мастило згідно з його якістю та мінімальною зовнішньою температурою ⇨ 240.

Доливання моторного мастила

Обережно

У разі розлиття мастила витріть його і належним чином утилізуйте.

Моторні мастила різних виробників і торгових марок можна змішувати, якщо вони відповідають вимогам до якості та в'язкості моторного мастила.

Оберіть відповідне моторне мастило згідно з його якістю та мінімальною зовнішньою температурою ⇨ 240.

Додаткові присадки для моторного мастила

Використання присадок для моторного мастила може призвести до пошкоджень, а також до скасування гарантії.

Ступені в'язкості моторного мастила

Ступінь в'язкості SAE дозволяє визначити густоту моторного мастила.

Всесезонне мастило позначається двома числами, наприклад SAE 5W-30. Перше число з літерою W після нього вказує на в'язкість при низьких, а друге — на в'язкість при високих температурах.

Оберіть мастило з відповідним ступенем в'язкості залежно від мінімальної температури навколишнього середовища ⇨ 240.

Всі рекомендовані класи в'язкості підходять для високих температур навколишнього середовища.

Охолоджувальна рідина та антифриз

Використовуйте лише безсилікатний антифриз охолоджувальної рідини тривалого використання. Зверніться на станцію технічного обслуговування.

На виробництві систему заповнено охолоджувальною рідиною для оптимального захисту від корозії та запобігання замерзанню за температури не нижче прибіл. -28 °С. Слідкуйте, щоб указана концентрація охолоджувальної рідини не змінювалася протягом усього року. Присадки для охолоджувальної рідини, призначені для забезпечення додаткового захисту від корозії чи запобігання найменшому протіканню, можуть викликати несправності в роботі системи.

Виробник не несе відповідальності за наслідки використання присадок для охолоджувальної рідини.

Мийна рідина

Використовуйте лише рідину для вікон, схвалену для вашого автомобіля, щоб запобігти пошкодженню щіток склоочисників, лакофарбового покриття та пластмасових і гумових деталей. Зверніться на станцію технічного обслуговування.

Гальмівна рідина

Із часом гальмівна рідина поглинає вологу, яка може знизити ефективність гальмування. Гальмівну рідину потрібно замінювати через вказаний інтервал.

AdBlue

Для усунення окисів азоту в вихлопних газах використовуйте лише рідину AdBlue ⇨ 159.

Технічні характеристики

Інформація про автомобіль	238
Ідентифікаційний номер автомобіля	238
Маркувальна табличка	239
Позначення двигуна	239
Дані про автомобіль	240
Рекомендовані рідини та мастила	240
Дані про двигун	241
Маса автомобіля	243
Габаритні розміри автомобіля	246
Властивості	250
Тиск у шинах	251

Інформація про автомобіль

Ідентифікаційний номер автомобіля



Ідентифікаційний номер автомобіля видно через вітрове скло.

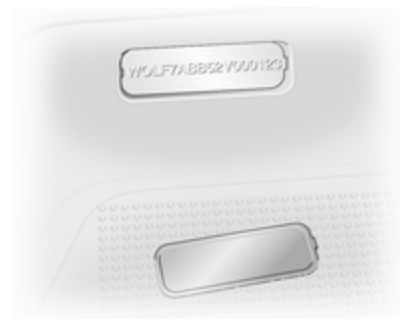

Ідентифікаційний номер автомобіля також нанесено за знімною пластиковою кришкою на поріжку правих бічних дверцят.

Маркувальна табличка



Маркувальна табличка розташована на правій стійці дверцят.

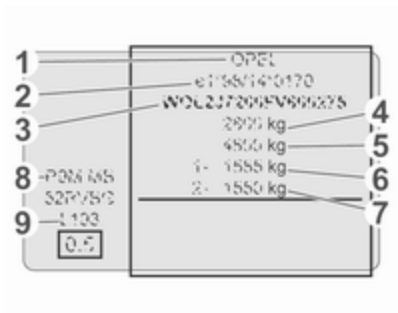

Інформація на маркувальній табличці:

- 1 : Виробник
- 2 : Номер схвалення типу
- 3 : Ідентифікаційний номер автомобіля
- 4 : Допустима повна маса автомобіля у кг
- 5 : Допустима повна маса автомобіля з причепом у кг
- 6 : Максимально допустиме навантаження на передню вісь у кг
- 7 : Максимально допустиме навантаження на задню вісь у кг
- 8 : Кодування двигуна
- 9 : Дані стосовно автомобіля чи країни

Примітка

Маркувальна табличка вашого автомобіля може відрізнитися від зображеної на малюнку.

Загальне навантаження на передню і задню вісі не повинно перевищувати допустиму загальну вагу автомобіля. Наприклад, якщо на передню вісь навантаження є максимально допустимим, то

навантаження на задню вісь може дорівнювати лише загальній масі автомобіля мінус навантаження на передню вісь.

Технічні характеристики визначаються відповідно до стандартів ЄС. Ми залишаємо за собою право вносити зміни. Специфікації в документації до автомобіля завжди є пріоритетнішими специфікацій, наведених у цьому посібнику.

Позначення двигуна

В таблицях технічних характеристик двигунів наведено їхні ідентифікаційні коди.

Дані про двигун ⇨ 241.

Для визначення типу певного двигуна див. дані про його потужність в Сертифікаті відповідності вимогам стандартів ЄС, який додається до автомобіля, а також в інших документах для державної реєстрації.

Якщо це також можливо, визначте тип двигуна автомобіля за його ідентифікаційним номером (VIN).

За детальнішою інформацією звертайтеся на станцію технічного обслуговування.

Дані про автомобіль

Рекомендовані рідини та мастила

Необхідна якість моторного мастила

Якість моторного мастила: Європа
dexos 2 ✓

Для країн із міжнародними інтервалами обслуговування ⌀ 233 можна використовувати наведені нижче стандарти якості мастила.

Якість моторного мастила: Міжнародний

dexos 2 ✓
ACEA-C3 ✓
дизельні двигуни із сажовим фільтром
ACEA-A3/B4 ✓
дизельні двигуни без сажового фільтра

Ступені в'язкості моторного мастила

Навоколишня температура

до -25 °C	SAE 0W-30 або SAE 0W-40 SAE 5W-30 або SAE 5W-40
нижче -25 °C	SAE 0W-30 або SAE 0W-40

Дані про двигун

Торгові позначення	1.6 BITurbo 120 ¹⁾	1.6 CDTI 90, 1.6 CDTI 90 ecoFLEX ²⁾	1.6 CDTI 115 ²⁾	1.6 BITurbo 120 ecoFLEX ²⁾	1.6 BITurbo 140, 1.6 BITurbo 140 ecoFLEX ²⁾
Код ідентифікації двигуна	R9M 450 (MC)	R9M 408 (ME)	R9M 408 (MD)	R9M 450 (MB)	R9M 450 (MA)
Кількість циліндрів	4	4	4	4	4
Робочий об'єм [см ³]	1598	1598	1598	1598	1598
Потужність двигуна [кВт]	88	66	85	88	103
при об/хв	3500	3500	3500	3500	3500
Обертальний момент [Нм]	320	260	300	285	340
при об/хв	1500	1500	1750	1500	1750
Тип пального	Дизель	Дизель	Дизель	Дизель	Дизель

1) Euro 4.

2) Euro 5.

242 Технічні характеристики

Торгові позначення	1.6 CDTI 95, 1.6 CDTI 95 ecoFLEX ³⁾	1.6 CDTI 120 ³⁾	1.6 BITurbo 125 ecoFLEX ³⁾	1.6 BITurbo 145 ecoFLEX ³⁾
Код ідентифікації двигуна	R9M 413 (MJ)	R9M 413 (MK)	R9M 452 (MH)	R9M 452 (MG)
Кількість циліндрів	4	4	4	4
Робочий об'єм [см ³]	1598	1598	1598	1598
Потужність двигуна [кВт] при об/хв	70 3500	89 3500	92 3500	107 3500
Обертальний момент [Нм] при об/хв	260 1500	300 1750	320 1500	340 1750
Тип пального	Дизель	Дизель	Дизель	Дизель

3) Euro 6 з Adblue.

AdBlue ⇨ 159.

Маса автомобіля

Споряджена маса, базова модель

Додаткове обладнання та аксесуари збільшують споряджену масу.

Інформація про завантаження ⇨ 90.

Модель	Двигун	Колісна база	Дах	Клас корисного навантаження	Номінальна загальна маса автомобіля [кг]	Споряджена маса ⁴⁾⁵⁾ [кг]
Фургон	R9M	L1	H1	1000	2700	1661
				1200	2900	1661
				H2 1200	2900	1760-1771
	L2	H1	1200	2900	1691-1695	
			H2 1200	2900	1775	

4) Моделі автомобілів, устаткованих комплектом обладнання для поганих доріг мають збільшену споряджену масу та повну масу - див. маркувальну табличку на дверній стійці з правого боку.

5) Мінімальна маса автомобіля, згідно з вимогами дозволу на експлуатацію, включає в себе всі технологічні рідини, інструменти та бак, заповнений паливом на 90%. Ця маса не включає вагу водія та знімне обладнання (наприклад, запасне колесо, перегородку та зсувні двері для вантажу). Кінцева маса може відрізнятись залежно від характеристик автомобіля, наприклад, додаткового обладнання, знімного додаткового обладнання та допоміжного приладдя.

Модель	Двигун	Колісна база	Дах	Клас корисного навантаження	Номінальна загальна маса автомобіля	Споряджена маса ⁴⁾⁵⁾
					[кг]	[кг]
Combi	R9M	L1	H1	1000	2700	1901
				1200	2900	1901
	L2	H1	1200	2900	1901	

4) Моделі автомобілів, устаткованих комплектом обладнання для поганих доріг мають збільшену споряджену масу та повну масу - див. маркувальну табличку на дверній стійці з правого боку.

5) Мінімальна маса автомобіля, згідно з вимогами дозволу на експлуатацію, включає в себе всі технологічні рідини, інструменти та бак, заповнений паливом на 90%. Ця маса не включає вагу водія та знімне обладнання (наприклад, запасне колесо, перегородку та зсувні двері для вантажу). Кінцева маса може відрізнятись залежно від характеристик автомобіля, наприклад, додаткового обладнання, знімного додаткового обладнання та допоміжного приладдя.

Модель	Двигун	Колісна база	Дах	Клас корисного навантаження	Номінальна загальна маса автомобіля	Споряджена маса ⁴⁾⁵⁾
					[кг]	[кг]
Платформа з кабіною	R9M	L2	H1	1200	2900	1550

4) Моделі автомобілів, устаткованих комплектом обладнання для поганих доріг мають збільшену споряджену масу та повну масу - див. маркувальну табличку на дверній стійці з правого боку.

5) Мінімальна маса автомобіля, згідно з вимогами дозволу на експлуатацію, включає в себе всі технологічні рідини, інструменти та бак, заповнений паливом на 90%. Ця маса не включає вагу водія та знімне обладнання (наприклад, запасне колесо, перегородку та зсувні двері для вантажу). Кінцева маса може відрізнятись залежно від характеристик автомобіля, наприклад, додаткового обладнання, знімного додаткового обладнання та допоміжного приладдя.

Модель	Двигун	Колісна база	Рівень оздоблення	Додаткова мінімальна маса (приблизно) ⁶⁾ [кг]		
				Передня вісь	Задня вісь	Загальна
Пасажирський фургон	R9M	L1	Базова комплектація	24	61	85
			Mid	27	69	96
			Вищий	32	78	110
	L2	Базова комплектація	31	54	85	
		Mid	35	61	96	
		Вищий	41	69	110	

6) Кінцева маса може відрізнятися залежно від характеристик автомобіля, наприклад, додаткового обладнання, знімного додаткового обладнання та приладдя. Див. маркувальну табличку на опорі правих дверцят.

Розміри вантажного відсіку

Колісна база	Фургон			
	L1	L2	L1	L2
Висота даху	H1	H2	H1	H2
Максимальний отвір задніх дверей, висота [мм]	1320	1829	1320	1829
Максимальний отвір задніх дверей, ширина (біля підлоги) [мм]	1391	1391	1391	1391
Максимальна висота вантажного відсіку [мм]	1387	1897	1387	1897
Максимальна ширина вантажного відсіку [мм]	1662	1662	1662	1662
Ширина між колісними арками [мм]	1268	1268	1268	1268
Максимальна довжина підлоги вантажного відсіку [мм]	2537	2537	2937	2937
Максимальна довжина підлоги вантажного відсіку - до переднього пасажирського сидіння [мм] ⁷⁾	2950	2950	3350	3350
Максимальна довжина підлоги вантажного відсіку - до ніші для ніг перед переднім пасажирським сидінням [мм] ⁷⁾	3815	3815	4150	4150
Висота завантаження (без навантаження) [мм]	552	552	552	552
Ширина отвору зсувних бічних дверцят [мм]	1229	1229	1229	1229
Ширина отвору зсувних бічних дверей на висоті 100 мм від підлоги [мм]	1030	1030	1030	1030
Висота отвору зсувних бічних дверцят [мм]	1284	1284	1284	1284

7) З пристроєм для наскрізного завантаження.

Колісна база	Combi	
	L1	L2
Висота даху	H1	H1
Максимальний отвір задніх дверей, висота [мм]	1295	1295
Максимальний отвір задніх дверей, ширина (біля підлоги) [мм]	1391	1391
Максимальна висота вантажного відсіку [мм]	1369	1369
Максимальна ширина вантажного відсіку [мм]	1662	1662
Ширина між колісними арками [мм]	1268	1268
Максимальна довжина підлоги вантажного відсіку (з дверима багажника) [мм]	734/1648 ⁸⁾	1134/2048 ⁸⁾
Максимальна довжина підлоги вантажного відсіку (з задніми дверцятами) [мм]	765/1679 ⁸⁾	1165/2079 ⁸⁾
Висота завантаження (без навантаження) [мм]	552	552
Ширина отвору зсувних бічних дверцят [мм]	1229	1229
Ширина отвору зсувних бічних дверей на висоті 100 мм від підлоги [мм]	1030	1030
Висота отвору зсувних бічних дверцят [мм]	1284	1284

8) Залежно від кількості сидінь.

Колісна база	Пасажирський фургон	
	L1	L2
Висота даху	H1	H1
Максимальний отвір задніх дверей, висота [мм]	1320	1320
Максимальний отвір задніх дверей, ширина (біля підлоги) [мм]	1391	1391
Максимальна висота вантажного відсіку [мм]	1387	1387
Максимальна ширина вантажного відсіку [мм]	1662	1662
Ширина між колісними арками [мм]	1268	1268
Максимальна довжина підлоги вантажного відсіку [мм]	2000	2400
Максимальна довжина підлоги вантажного відсіку - за задніми сидіннями [мм]	1370	1770
Висота завантаження (без навантаження) [мм]	552	552
Ширина отвору зсувних бічних дверцят [мм]	1229	1229
Ширина отвору зсувних бічних дверей на висоті 100 мм від підлоги [мм]	1030	1030
Висота отвору зсувних бічних дверцят [мм]	1284	1284

Властивості

Моторне мастило

Двигун	R9M 408	R9M 450, R9M 413, R9M 452
Моторне мастило включно з фільтром [л] (приблизно)	6,0	7,4
між MIN і MAX [л] (приблизно)	2,1	3,5

Паливний бак

Паливний бак, номінальна ємність [л]	80
--------------------------------------	----

Бачок для AdBlue

AdBlue, номінальний об'єм [л]	22,5
-------------------------------	------

Тиск у шинах

Шина	Тиск у шинах при повному завантаженні ⁹⁾¹⁰⁾	
	Передня вісь [кПа/бар] (фунт/кв.дюйм)	Задня вісь [кПа/бар] (фунт/кв.дюйм)
205/65 R16 C 107/105T	380/3,8 (55)	420/4,2 (61)
215/65 R16 C 106/104T, 215/65 R16 C 107/105T	310/3,1 (45)	340/3,4 (49)
195/75 R16 C 107/105T	380/3,8 (55)	420/4,2 (61)
215/60 R17 C 109/107T	350/3,5 (51) ¹¹⁾	390/3,9 (57) ¹²⁾

9) Запасне колесо слід накачати до максимального тиску, наведеного в таблиці.

10) Під час буксирування причепа повністю навантаженим автомобілем потрібно підвищити тиск у шинах на 20 кПа/0,2 бар (3,0 psi), а максимальну швидкість – обмежити до 100 км/год.

11) Комбі: 320/3,2 (46) для їзди по дорогах, які не належать до автомагістралей, зі швидкістю до 160 км/год.

12) Комбі: 350/3,5 (51) для їзди по дорогах, які не належать до автомагістралей, зі швидкістю до 160 км/год.

На наліпці з інформацією про тиск у шинах, розміщеній на рамі дверцят водія, вказані дані про шини в комплектації виробника та відповідний тиск у шинах. Завжди накачайте шини відповідно до вказаних у таблиці значень.

Наліпка з інформацією про тиск у шинах ⇨ 212.

Маркування шин ⇨ 212.

Інформація для споживача

Інформація для споживача	252
Декларація про відповідність REACH	252
Ремонт в разі пошкодження при зіткненні	256
Зареєстровані торговельні марки	256
Запис даних автомобіля та конфіденційність	257
Записувальні пристрої даних про події	257
Радіочастотна ідентифікація (RFID)	258

Інформація для споживача

Декларація про відповідність

Системи радіозв'язку

Цей автомобіль обладнано системами, які передають та/або приймають радіохвилі відповідно до Директиви 1999/5/ЄС або Директиви 2014/53/EU. Виробники перелічених нижче систем заявляють про їх відповідність Директиві 1999/5/ЄС або 2014/53/EU. Повний текст декларації відповідності нормам ЄС для кожної системи міститься на сторінці www.opel.com/conformity

Імпортер –
Opel / Vauxhall, Bahnhofspatz,
65423 Ruesselsheim am Main,
Germany.

Передавач електронного ключа
Continental Automotive

1 Rue de Clairefontaine, 78120
Rambouillet, France

Робоча частота: 433 МГц

Максимальна потужність:
10 мВт ERP

Імобілайзер

Visteon Electronics

04 Rue Nelson Mandela, Zone
Industrielle Borj Cedria, 2055 Bir El
Bey, Tunisia

Робоча частота: 125 кГц

Максимальна потужність:
42 дБмкА/м @ 10 м

Імобілайзер

Continental Automotive

1 Rue de Clairefontaine, 78120
Rambouillet, France

Робоча частота: 125 кГц

Максимальна потужність:
42 дБмкА/м @ 10 м

IntelliLink Touch

Continental Automotive

1 Rue de Clairefontaine, 78120
Rambouillet, France

Робоча частота: Н/Д

Максимальна потужність: Н/Д

NAVI 50 IntelliLink / NAVI 80 IntelliLink

LGE

LG Electronics European Shared Service Center B.V., Krijgsman 1, 1186 DM Amstelveen, The Netherlands

Робоча частота: 2,4 ГГц

Максимальна потужність:
100 мВт EIRP

Модуль навігації

TomTom Int'l BV

De Ruijterkade 154, 1011 AC Amsterdam, The Netherlands

Робоча частота: 2,4 ГГц

Максимальна потужність:
100 мВт EIRP

Приймач сигналів для дистанційного керування нагрівачем під час стоянки

Eberspaecher Climate Control Systems GmbH & Co. KG

Eberspaecherstrasse 24, 73730 Esslingen, Germany

Робоча частота: Н/Д

Максимальна потужність: Н/Д

Передавач сигналів для дистанційного керування нагрівачем під час стоянки

Eberspaecher Climate Control Systems GmbH & Co. KG

Eberspaecherstrasse 24, 73730 Esslingen, Germany

Робоча частота: 434,6 МГц

Максимальна потужність: 10 дБм

Блок керування телематичною системою

Continental Automotive

1 Rue de Clairefontaine, 78120 Rambouillet, France

Робоча частота (МГц) Максимальна потужність (дБм)

2400–2483,5 100 мВт EIRP
МГц

R16 / R16 BT USB / CD18 BT USB
Visteon Electronics

04 Rue Nelson Mandela, Zone Industrielle Borj Cedria, 2055 Bir El Bey, Tunisia

Робоча частота: 2,4 ГГц

Максимальна потужність:
100 мВт EIRP

Передавач пульта дистанційного керування

Visteon Electronics

04 Rue Nelson Mandela, Zone Industrielle Borj Cedria, 2055 Bir El Bey, Tunisia

Робоча частота: 433 МГц

Максимальна потужність:
10 мВт ERP

Приймач пульта дистанційного керування

Visteon Electronics

04 Rue Nelson Mandela, Zone Industrielle Borj Cedria, 2055 Bir El Bey, Tunisia

Робоча частота: 433 МГц

Максимальна потужність:
10 мВт ERP

Дисплей камери заднього огляду

Ficosa International

Gran Via de Carles III, 98, 08028
Barcelona, Spain

Робоча частота (МГц)	Максимальна потужність (дБм)
-------------------------	------------------------------------

824 - 894	39
-----------	----

880 - 960	39
-----------	----

1710 - 1880	36
-------------	----

1850 - 1890	33
-------------	----

Модуль телематичної системи

Masternaut International

4 Rue Charles Cros, 27400 Louviers,
France

Робоча частота (МГц)	Максимальна потужність (дБм)
-------------------------	------------------------------------

900	33
-----	----

1800	30
------	----

Система контролю тиску в шинах

Schrader Electronics

Trooperslane Industrial Estate, 2
Meadowbank Rd, Carrickfergus
BT38 8YF, United Kingdom

Робоча частота: 433 МГц

Максимальна потужність:
10 мВт ERP

Радарні системи

Декларації відповідності радарних систем вимогам конкретних країн містяться на наведеній нижче сторінці:

European Union

EC Directive: 1999/5/EC
 Manufacturer: Delphi Electronics & Safety
 Model / Type Designation: L2C0038TR
 Description / Intended Use:
 Electronically Scanned Radar (ESR),
 a 76.5GHz adaptive cruise control system
 radar fitted to motor vehicles at vehicle
 manufacture
 Applied Standards:
 47 CFR Part 15
 CEPT ERC Recommendation 70-03
 EN 60950
 EN 301 091
 European Commission Directive
 2006/28/EC

I declare that the product referenced
 above is in compliance with the essential
 requirements and other relevant
 provisions of Directive 1999/5/EC, on the
 approximation of the laws of the member
 states relating to Directive 1999/5/EC.

Brazil

Modelo: L2C0038TR



1071-10-3451



0107897843800248

prejudicial, mesmo de estações do
 mesmo tipo, e não pode causar
 interferência a sistemas operando em
 caráter primário

Este equipamento
 opera em caráter
 secundário, isto é,
 não tem direito a
 proteção contra
 interferência

Indonesia
 14785/POSTEL/2010
 1982

Jordan

Type Approval No.: TRC/LPD/2009/87
 Equipment Type: Low Power Device (LPD)

Malaysia



Approval #: B 05358

Moldova



8526

Morocco

AGREE PAR L'ANRT MAROC
 Numéro d'agrément :
 MR 4838 ANRT 2009
 Date d'agrément : 22/5/2009

Singapore

Complies with
 IDA Standards
 DA105753

South Africa



TA-2009/163
 APPROVED

South Korea



인허가번호 : KCC-CR04PR120808TR

Taiwan

● CCAB09LP4590T3

UAE

TRA
 REGISTERED No:
 0018923/09
 DEALER No:
 DA0047809/10

United States of America and Canada
 Model / FCC ID: L2C0038TR IC: 3432A-0038TR

This device complies with Part 15 of the FCC Rules
 and with Industry Canada license-exempt RSS
 standard(s). Operation is subject to the following
 two conditions: (1) This device may not cause
 harmful interference, and (2) This device must
 accept any interference received, including
 interference that may cause undesired operation.

Le présent appareil est conforme aux CNR
 d'Industrie Canada applicables aux appareils
 radio exempts de licence. L'exploitation est
 autorisée aux deux conditions suivantes: (1)
 l'appareil ne doit pas produire de brouillage, et
 (2) l'utilisateur de l'appareil doit accepter tout
 brouillage radioélectrique subi, même si le
 brouillage est susceptible d'en compromettre le
 fonctionnement.

Note: Changes or modifications not expressly
 approved by the party responsible for compliance
 could void the user's authority to operate the
 equipment. The term "IC:" before the radio
 certification number only signifies that Industry
 Canada technical specifications were met.

Note: This equipment complies with radiation
 exposure limits set forth for an uncontrolled
 environment. This equipment should be installed
 and operated with minimum distance of 20 cm
 between the radiator and your body.

REACH

Registration, Evaluation, Authorisation and Restriction of Chemicals (REACH) – це постанова Європейського Союзу, прийнята з метою покращення захисту здоров'я людини та довкілля від загроз, які можуть бути спричинені хімічними речовинами. На сторінці www.opel.com/reach міститься додаткова інформація, а також зміст Статті 33.

Ремонт в разі пошкодження при зіткненні

Густина фарби

Залежно від технології виробництва густина фарби може становити від 50 до 400 мкм.

Тому різна густина фарби не є ознакою необхідності виконання ремонту через пошкодження при зіткненні.

Зареєстровані торговельні марки

Apple Inc.

Apple CarPlay™ є торговельною маркою корпорації Apple Inc.

App Store® та iTunes Store® є зареєстрованими торговельними марками корпорації Apple Inc.

iPhone®, iPod®, iPod touch®, iPod nano®, iPad® і Siri® є зареєстрованими торговельними марками корпорації Apple Inc.

Bluetooth SIG, Inc.

Bluetooth® є зареєстрованою торговельною маркою корпорації Bluetooth SIG, Inc.

DivX, LLC

DivX® та DivX Certified® є зареєстрованими торговельними марками компанії DivX, LLC.

EnGIS Technologies, Inc.

BringGo® є зареєстрованою торговельною маркою корпорації EnGIS Technologies, Inc.

Google Inc.

Android™ і Google Play™ Store є торговельними марками корпорації Google Inc.

Stitcher Inc.

Stitcher™ є торговельною маркою корпорації Stitcher, Inc.

Verband der Automobilindustrie e.V.

AdBlue® є зареєстрованою торговельною маркою компанії VDA.

Запис даних автомобіля та конфіденційність

Записувальні пристрої даних про події

Модулі зберігання даних автомобіля

Велика кількість електронних компонентів вашого автомобіля мають модулі зберігання даних, які зберігають технічні дані про стан автомобіля, події чи помилки на тимчасовій чи постійній основі. Загалом ця технічна інформація містить відомості про стан деталей, модулів, систем та довікля:

- робочі умови компонентів системи (наприклад, рівень заповнення)
- повідомлення статусу автомобіля та його окремих компонентів (наприклад, кількість обертань коліс / частоту обертів, зниження швидкості, бічне прискорення)

- збої в роботі та дефекти важливих компонентів системи
- реакція автомобіля на певні дорожні ситуації (наприклад, розкриття подушки безпеки, увімкнення системи регулювання курсової стійкості)
- навколишні умови (наприклад, температура)

Ці дані мають виключно технічний характер і допомагають визначати та виправляти помилки, а також оптимізувати роботу автомобіля.

Ці дані неможливо використати для відтворення профілів та маршрутів руху автомобіля.

При використанні сервісних робіт (наприклад, ремонтні роботи, сервісні процеси, гарантійні випадки, заходи гарантування якості), співробітники сервісної мережі (включно з виробником) матимуть змогу зчитувати цю технічну інформацію з модулів даних подій та помилок за допомогою спеціальних діагностичних пристроїв. За необхідності, у цих майстернях вам

буде надана подальша інформація. Після виправлення помилки дані видаляються з модуля зберігання помилки, або ж вони постійно перезаписуються.

При використанні автомобіля можуть статися ситуації, в яких ці технічні дані у поєднанні з іншою інформацією (звіт про ДТП, пошкодження автомобіля, покази свідків, тощо) можуть бути пов'язані з конкретною особою - можливо, із залученням експерта.

Додаткові функції, узгоджені в договорі з клієнтом (наприклад, визначення розташування автомобіля при необхідності екстреної технічної допомоги), дозволяють передавати конкретні дані про автомобіль.

Радіочастотна ідентифікація (RFID)

Технологія RFID використовується у деяких автомобілях для таких функцій, як моніторинг тиску повітря в шинах та безпека системи запалювання. Вона також використовується у зв'язку з такими зручними функціями, як радіодистанційне керування для замикання/відмикання дверцят та запуску двигуна, а також для автомобільних передавачів для відкриття дверей гаража.

Технологія RFID в автомобілях Opel не використовує і не зберігає особисту інформацію або ж посилання на будь-яку систему Opel, де зберігається особиста інформація.

Показчик

А

Аварійне відкривання дверей багажного відділення.....	38
Аварійні ліхтарі.....	100
Автоматичне блокування.....	34
Автоматичне переривання подачі пального.....	153
Автоматичне регулювання освітлення.....	122
Автомобільний акумулятор.....	195, 225
Автостоп.....	151, 154
Адаптивне переднє освітлення.....	124
Аксесуари та модифікації автомобілів.....	188
Акумулятор.....	195
Акумулятор, запуск із зовнішнього джерела.....	225
Акумулятор на основі скловолоконних вбиральних сепараторів.....	195
Акумулятор AGM.....	195
Антиблокувальна система гальм.....	168
Анти-блокувальна система гальм (ABS).....	110
Антифриз.....	192

Б

Багажне відділення.....	38, 85
Багажник на даху.....	89
Бардачок.....	81
Бачок для AdBlue.....	250
Безпека автомобіля.....	40
Блимання фар.....	122
Блок запобіжників панелі приладів.....	207
Бокові ліхтарі.....	121
Бокові ліхтарі повороту.....	202
Болти для запобігання викраденню.....	221
Бортовий комп'ютер.....	117
Буксирний пристрій.....	185
Буксирувальна серга.....	210, 227
Буксирування.....	185, 227
Буксирування автомобіля.....	227
Буксирування іншого автомобіля.....	228
Буксирування причепа.....	185

В

Вентиляція.....	130
Виконання робіт.....	189
Використання цього посібника.....	3
Вимикач світла.....	121
Випукла форма.....	44
Випуск води й бруду з системи дизельного пального.....	197

Витрати пального - викиди CO ₂	184
Вихлоп двигуна	158
Вихлопні гази	158, 227
Відділення для зберігання	80, 82
Відділення для зберігання в передній частині салону	82
Відділення для зберігання над кабіною	85
Відділення для зберігання на панелі дверей	83
Відділення для зберігання під сидіннями	83
Відділення для монет	80
Відділення для речей на дверцятах	83
Відділення на панелі інструментів	80
Відмикання автомобіля	6
Вікна	46, 47
Вікна з електропідійомниками	47
Вітальне освітлення	128
Вказівник економії пального	102
Властивості	250
Внутрішнє освітлення	205
Внутрішні дзеркала	45
Вступ	3
Г	
Габаритні ліхтарі	124
Габаритні розміри автомобіля	246

Гальма	167, 194
Гальмівна рідина	194
Гальмівна система	109
Гачки для одягу	82
Гачок для знімання колісних ковпаків	210
Глибина малюнка протектора	216
Гніздо USB	97
Годинник	96
Д	
Дальнє світло	113, 122
Дані про автомобіль	240
Дані про двигун	241
Дані стосовно автомобіля	3
Датчики	100
Датчик рівня пального	101
Двері багажного відділення	38
Дверні замки	27
Дверцята	35
Дверцята відчинені	113
Деактивація подушок безпеки	70, 108
Декларація про відповідність	252
Дзеркала	44, 45
Дзеркала з підігрівом	45
Дзеркало з широким кутом огляду	45
Дизельне пальне	182
Дисплей обслуговування	103

Для ліхтарів	125
Догляд за зовнішнім виглядом	229
Догляд за зовнішніми частинами	229
Догляд за салоном	231
Додатковий стоп-сигнал, встановлений всередині вгорі	202
Домкрат	210
Домкрат автомобіля	210
Допоміжна система при старті з місця під гору	169
Допоміжний обігрівач	137
Допоміжні системи водія	173

Е

Економічне водіння	147
Електрична система	206
Електричні аксесуари	97
Електронна система клімат-контролю	133
Електронна система курсової стійкості	110, 171, 186
Елементи керування на кермі	93

З

Загальна інформація	185
Заднє вікно з підігрівом	16, 49
Заднє світло	203
Задні вікна	48
Задні дверцята	27, 35

Задні ліхтарі	201	Запуск від зовнішнього джерела	225	Індикатор несправності	108
Задні протитуманні фари 113, 121, 125, 204		Запуск двигуна.....	18, 151	Індикатор повітряного потоку...	192
Задні сидіння	55	Запуск та експлуатація.....	148	Інструмент для перевірки запасного колеса.....	210
2-й ряд сидінь.....	55	Зареєстровані торговельні марки.....	256	Інструменти	210
3-й ряд сидінь.....	55	Засоби керування на кермі	93	Інструменти автомобіля... ..	210, 227
Встановлення.....	55	Зберігання.....	80	Інформаційний дисплей.....	114
Доступ до заднього сидіння... ..	55	Зберігання автомобіля.....	188	Інформаційні дисплеї.....	114
Знімання.....	55	Звичайний режим роботи кондиціонера	145	Інформаційно-розважальна система.....	114
Регулювання подушки сидіння	55	Звуковий сигнал	15, 93	Інформація про завантаження ..	90
Складання.....	55	Зимові шини	212	Інформація про обслуговування	233
Задня полиця.....	86	Зіркоподібний ключ.....	210	К	
Заміна коліс	221	Знак аварійної зупинки	89	Камера заднього виду	180
Заміна лампи	199	Зовнішнє освітлення	13, 121	Капот	189
Заміна розміру шин та коліс	217	Зовнішнє світло	113	Каталізатор	159
Заміна шин.....	221	Зовнішні дзеркала.....	44	Керування автомобілем	148
Заміна щітки склоочисника	198	Зовнішні дзеркала з обігрівом... ..	16	Керування кермом.....	148
Замки для захисту від доступу дітей	34	Зовнішня температура	96	Клімат-контроль	16
Замок проти викрадення.....	27	Зсувні бічні двері.....	35	Ключі	22
Запальничка	99	Зсувні двері	35	Ключі, замки.....	22
Запасне колесо	223	Зупинити двигун.....	109	Кнопка живлення.....	18, 149
Запис даних автомобіля та конфіденційність.....	257	Зупинка транспортного засобу	153	Коефіцієнт економії пального.....	115, 117
Запис електронних даних.....	46	І		Колеса та шини	211
Записувальні пристрої даних про події.....	257	Ідентифікаційний номер автомобіля	238	Колісний ключ.....	210
Запобіжники	206	Імобілайзер	43	Колісні ковпаки	217
Запотівання кришок фар	125	Індикатори.....	100	Комплект для ремонту шин	218
Запуск	18				

Консервування автомобіля на тривалий період часу.....	188, 195
Контрольні індикатори.....	104
Коробка запобіжників.....	207
Кришка багажного відділення ..	86
Кришки фар, запотівання.....	125
Круїз-контроль	113, 173

Л

Ланцюги для шин	217
Ліхтарі аварійної сигналізації ..	124
Ліхтарі денного освітлення.....	122
Ліхтарі заднього ходу	125
Ліхтарі над задніми сидіннями. 126	
Ліхтарі підсвічування в передній частині салону.....	126
Лічильник загального пробігу .	100
Лічильник щоденного пробігу .	100
Лобове скло.....	46
Лобове скло з ультрафіолетовим фільтром. .	46
Лоток для документів.....	82
Лоток у панелі приладів.....	80

М

Маркувальна табличка	239
Маркування двигуна.....	239
Маса автомобіля	243
Масило.....	190
Масило, моторне.....	190, 236, 240
Медична аптечка	89

Механічна трансмісія	167
Механічний замок задніх дверцят.....	27
Миття автомобіля.....	229
Місця встановлення системи безпеки для дітей	75
Моторне мастило.....	236, 240, 250
Моторні мастила	190

Н

Навантаження на дах.....	90
Навішування причепа.....	185
Наліпка подушки безпеки.....	65, 70
Наліпки для платних доріг.....	46
Наліпки на лобовому склі.....	46
Небезпека, попередження та обережно	4
Низький рівень пального	112

О

Оббивка.....	231
Обігрівач охолоджувальної рідини.....	137
Обкатка нового автомобіля	148
Обмежувальна сітка.....	88
Обмежувач максимальної швидкості.....	177
Обмежувач швидкості.....	100, 177
Обслуговування	145, 233
Огляд панелі приладів	11

Органи керування на кермовій колонці.....	93
Органи керування телефоном... 93	
Органи управління.....	93
Освітлення.....	121
Освітлення багажного відділення.....	127
Освітлення бардачка.....	128
Освітлення виходу	129
Освітлення ніші для ніг.....	126
Освітлення номерного знака ..	204
Освітлення під час входу	128
Освітлення при денному світлі 123	
Освітлення приладової панелі 205	
Освітлення салону.....	126
Отвори для кріплення	86
Отримання автомобіля після відпрацювання ресурсу	189
Охолодження (кондиціонер).....	131
Охолоджувальна рідина.....	192
Охолоджувальна рідина двигуна	192
Охолоджувальна рідина та антифриз.....	236
Охолоджувач відділення для рукавичок	144
Очищення автомобіля.....	229

П

Паливний бак.....	250
Пальне для дизельних двигунів	182
Панель приладів.....	11, 100
Паркування	20, 157
Пасажирський фургон.....	83
Паски.....	60
Паски безпеки	60
Пасок безпеки	9
Пасок безпеки з кріпленням в трьох точках	61
Паспорт автомобіля	23
Педалі.....	148
Перевірки автомобіля.....	189
Передній світильник для читання.....	128
Передні ліхтарі повороту	201
Передні протитуманні фари.....	121, 125
Передні сидіння.....	51
Підвищення передачі.....	110
Підголівники	50
Підігрів сидінь.....	55
Підлокітник	54
Підсвічування салону ззаду.....	126
Підсилювач гальм	169
Підсклянки.....	82
Підставки для пляшок.....	83
Підстаканники	82

Підсумок поїздки.....	117
Повідомлення.....	115
Повідомлення автомобіля	115
Повідомлення про помилки.....	115
Повітрозабірник	145
Повітропроводи.....	143
Повітряний фільтр	145, 158
Повітряний фільтр двигуна.....	192
Подушка безпеки та натягувачі пасків безпеки	107
Позначення двигуна.....	239
Позначення шин	212
Показчик стилю водіння.....	102
Положення перемикача системи запалювання	149
Положення сидіння	51
Поломка.....	227
Попередження.....	115
Попереджувальні звукові сигнали	115
Попереджувальні повідомлення.....	115
Попереднє прогрівання.....	151
Попередній прогрів	111
Попільнички	99
Поповнення рівня пального	183
Поради щодо керування автомобілем.....	147, 148
Поручні.....	85

Початкова інформація про водіння.....	6
Припинення подачі пального під час перевищення швидкості	153
Присадки до моторних масел. .	236
Пристрій для наскрізного завантаження.....	83
Пробіг до проведення техобслуговування.....	103
Проведіть обслуговування автомобіля найближчим часом	109
Програма курсової стійкості вимкнена	110
Прокол.....	221
Протибуксовочна гальмівна система	170
Протитуманна фара	113
Протитуманні фари	200
Пульти дистанційного керування. .	23

Р

Радіопульт дистанційного керування	23
Радіочастотна ідентифікація (RFID).....	258
Регульовані повітропроводи	143
Регулювання дзеркала	9

Регулювання діапазону освітлення фарами	123
Регулювання за допомогою електропривода	44
Регулювання керма	10, 93
Регулювання освітлення панелі приладів	126
Регулювання підголовника	8
Регулювання сидіння	7
Регулювання сидінь	52
Режим заощадження пального	112
Режим ECO.....	147
Рекомендовані рідини та мастила	236, 240
Ремені кріплення.....	86
Ремонт в разі пошкодження при зіткненні.....	256
Рециркуляція повітря.....	131, 227
Решітка багажного відділення... ..	88
Рівень мастила у двигуні	116
Рідина в бачку омивача	194
Рідина для нейтралізації вихлопних газів дизельного двигуна.....	159
Рідина для системи гальм і зчеплення.....	236
Робота фар під час їзди закордоном	123
Робоча рідина гідропідсилувача керма.....	193

Розетки	97
Розмір шини і колеса, заміна... ..	217
Ручне гальмо.....	167
Ручне гальмо - див. розділ "Стоянкове гальмо".....	169
Ручне регулювання	44

С

Сажовий фільтр	158
Сажовий фільтр дизельного двигуна (DPF).....	158
Світильники для читання	128
Світлодіодні точкові ліхтарі.....	126
Селективне каталітичне відновлення.....	159
Сенсорний екран.....	114
Сигнали повороту та зміни смуги руху	124
Сидіння.....	83
Символи	4
Система автоматичного зменшення засліплювальної дії світла	46
Система блокування автомобіля від викрадення	40
Система бокових подушок безпеки	69
Система допомоги під час паркування	177

Система допомоги під час руху з причепом	186
Система електронного ключа....	25
Система запобігання викраденню автомобіля	41
Система запобігання запотіванню та система розморожування.....	16
Система запобігання пробуксовуванню підвищенням обертів двигуна.....	171
Система зарядки	108
Система захисту від розряджання акумуляторної батареї	129
Система зменшення засліплювальної дії світла вручну	45
Система зупинки-запуску.	112, 154
Система кондиціонера	131
Система кондиціонування в зоні задніх сидінь	136
Система контролю тиску в шинах.....	111, 214
Система нагадування про непристібнутий пасок безпеки	107
Система надувних шторок безпеки	70

Система обігріву та вентиляції	130
Система переривання подачі пального.....	153
Система підігріву в зоні задніх сидінь	135
Система подушок безпеки	65
Система промивки/чищення заднього скла	96
Система промивки/чищення лобового скла	94
Система стоп-старт.....	18
Система фронтальних подушок безпеки	68
Системи безпеки для дітей	72
Системи виявлення предметів	177
Системи клімат-контролю.....	130
Системи промивки та чищення .	15
Системи регулювання плавності ходу.....	170
Сітка безпеки	88
Сітка для фіксування речей на підлозі.....	86
Складані дзеркала	44
Складання переднього центрального пасажирського сидіння.....	54
Складання сидінь	54
Складання центрального сидіння.....	82
Сонцезахисні козирики	49

Спідометр	100
Стаціонарні повітропроводи ...	144
Стоянкове гальмо	169
Ступені в'язкості моторного мастила.....	236
Суцільне сидіння.....	83

Т

Тахограф.....	113, 119
Тахометр	101
Температура охолоджувальної рідини двигуна	110
Технічні характеристики.....	241
Тимчасове запасне колесо.....	223
Тиск мастила	112
Тиск мастила в двигуні	112
Тиск у шинах	212, 251
Трансмсія	18
Тримач планшета.....	80
Тримач телефону.....	80
Турбопідігрів двигуна.....	151

У

Указівник повороту	107
Ультразвукова система допомоги під час паркування	177
Управління обертами холостого ходу.....	152

Ф

Фари.....	121, 122, 199
Фільтр дизельного пального ...	197
Функція покращення зчеплення коліс із дорогою..	170, 171

Х

Характеристики водіння та поради щодо буксирування .	185
Характерні особливості освітлення.....	128

Ц

Центральний замок	28
Центр інформації для водіїв....	114

Ш

Шини	212
Шини зі спрямованим малюнком протектора... 212, 223	

Я

Ящик для зберігання речей.....	83
--------------------------------	----

А

AdBlue.....	111, 117, 159, 236
-------------	--------------------

В

BlueInjection.....	159
--------------------	-----

D	
DEF.....	159
E	
ecoScoring.....	117
I	
ISOFIX.....	72
R	
REACH.....	256
T	
Top-Tether.....	72

www.opel.com

Copyright by ADAM OPEL GmbH, Rüsselsheim, Germany.

Інформація, що міститься у даному посібнику, дійсна станом на зазначену нижче дату. Компанія "Adam Opel GmbH" залишає за собою право вносити зміни в технічні характеристики, функції та конструкцію транспортних засобів у порівнянні з даними, наведеними у цьому посібникові, а також і безпосередньо у сам посібник.

Видання: серпня 2017, ADAM OPEL GmbH, Rüsselsheim.

Надруковано на папері, який був відбілений без використання хлору.

ID-OVIBOLSE1708-uk

